

ÚJFEHÉRTÓI POLGÁRMESTERI HIVATAL
 4244 Újfehértó, Szent István út 10.
 Tel.: (42) 290 000, KRID: UJFTOPH, 205007306
 E-mail: polghiv@ujfeherto.hu
 Web: www.ujfeherto.hu

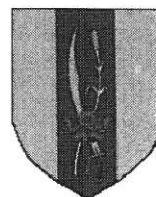

Száma: 5-~~111~~/2022.

J E G Y Z Ő K Ö N Y V

Készült: Újfehértó Város Képviselő-testületének a 2022. november 30-án (szerda) 16,30 órai kezdettel a „Nonprofit Közösségi Szolgáltató Ház” (4244 Újfehértó, Rákóczi Ferenc utca 2. sz.) helyiségében megtartott zárt ülést követő – **n y i l v á n o s** ülésről.

Jelen vannak: Dr. Hosszú József polgármester, Gyermánné Szabó Katalin alpolgármester, Szűcs Lászlóné alpolgármester, Suhaj István, Banka Attila, Fazekas János, Molnárné Mészáros Ágnes, Papp Gábor László, Tóth Jánosné, Varga Anna képviselők

Tanácskozási joggal jelen van: Dr. Veres Ildikó jegyző, Dr. Vachler Péter aljegyző

Meghívottként jelen vannak: Gyurján László Jánosné a Lengyel Laura Óvoda vezetője, Seregi Zoltánné a SZOSZOK intézmény részéről, Gál Ferencné a Zajti Ferenc Művelődési Intézmény vezetője, Puhola Józsefné a SZOSZOK intézményvezetője, Kranyik István az Újfehértói Sport és Szabadidőközpont vezetője,

Polgármesteri Hivatal részéről: Tóth Erika Pénzügyi Osztályvezető, Dr. Németh Antal jogi referens, Dászkál Péter, Suga Ferenc Krisztián pályázati referens, Hudák Máté pályázati referens, Pincés Mihályné jegyzőkönyvvezető

Dr. Hosszú József polgármester

Nagy Tisztelettel és Szeretettel köszönti Újfehértó Város Önkormányzatának Képviselő-testületi ülésén a megjelenteket!

Megállapította, hogy a megválasztott 12 fő képviselőből 10 fő jelen van, így a képviselő-testület **h a t á r o z a t k é p e s**.

Tájékoztatja a Képviselő-testületet, hogy az ülés meghívóját 2-71/2022-es számon kapták meg.

Plusz napirendi pontok felvételére tesz javaslatot, melyek a következők:

23./ Előterjesztés a 2022-2036. időszakra vonatkozó Gördülő Fejlesztési Terv elfogadásáról (írásbeli előterjesztés alapján)
 Száma: 3-289/2022.

Előadó: Dr. Hosszú József polgármester

- 24./ Előterjesztés Újfehértó város településszerkezeti terv és településszerkezeti terv leírása, valamint helyi építési szabályzat és szabályozási terveinek 2022. évi 1. számú módosítása tárgyában
(Írásbeli előterjesztés alapján)
Száma: 3- 293/2022.
Előadó: Dr. Hosszú József polgármester
- 25./ Előterjesztés trafibox telepítéséről
(Írásbeli előterjesztés alapján)
Száma: 3-285/2022.
Előadó: Dr. Hosszú József polgármester
- 26./ Előterjesztés partnerségi együttműködési megállapodás megkötésére a Széchenyi Tudományos Társaság Alapítvánnyal
(Írásbeli előterjesztés alapján)
Száma: 3-288/2022.
Előadó: Dr. Hosszú József polgármester
- 27./Előterjesztés egészségügyi feladatellátással kapcsolatos döntések meghozatalára
(Írásbeli előterjesztés alapján)
Száma: 3-291/2022.
Előadó: Dr. Hosszú József polgármester
- 28./ Beszámoló az Újfehértó Város Önkormányzata által a lakók életminőségének előmozdítása céljából szociális rászorultságtól függetlenül nyújtott természetbeni ellátásról szóló 21/2021.(XI.25.) önkormányzati rendelete számú Önkormányzati rendelet felhasználásáról
(Írásbeli előterjesztés alapján)
Száma: 3-287/2022.
Előadó: Dr. Hosszú József polgármester
- 29./ Előterjesztés a vásárok és piacok rendjéről szóló 20/2022. (IX. 01.) önkormányzati rendelet 2. számú mellékletének módosításáról
(Írásbeli előterjesztés alapján)
Száma: 3-292/2022.
Előadó: Dr. Hosszú József polgármester
- 30./Előterjesztés a Zajti Ferenc Művelődési Ház, Könyvtár és Helytörténeti Gyűjtemény működésének szüneteltetésére, és a munkavállalóinak a munkaszerződéstől eltérő foglalkoztatására
(Írásbeli előterjesztés alapján)
Száma: 3-294/2022.
Előadó: Dr. Hosszú József polgármester

Így a közérdekű napirend 31. lesz.

Kérdést intéz a Képviselő-testülethez:

„Ki az, akinek az elhangzott napirendi javaslattal kapcsolatban kérdése, észrevétele, véleménye van?”

Dr. Hosszú József polgármester úr kéri, hogy szavazzanak a módosított napirendről.

Ha nincs egyéb, ki az, aki az elhangzott, javasolt napirendet elfogadja?”

A képviselő-testület 10 egyhangú igen szavazattal elfogadta és az alábbi napirendet állapította meg:

N A P I R E N D

1. a) Tájékoztató a legutóbbi testületi ülés óta történt eseményekről, tárgyalásokról
Szám: 3-266/2022.
(Írásbeli előterjesztés alapján)
Előadó: Dr. Hosszú József polgármester, Gyermánné Szabó Katalin alpolgármester,
Szűcs Lászlóné alpolgármester
Döntés: **Tudomásul vétel**
Témafelelős: Dr. Hosszú József polgármester
Szavazati arány: Egyszerű többség (a jelenlévő képviselők több, mint fele)

- b) Előterjesztés a lejárt határidejű határozatok végrehajtásáról
Szám: 3-265/2022.
(Írásbeli Előterjesztés alapján)
Előadó: Dr. Hosszú József polgármester

Döntés: **Tudomásul vétel**
Témafelelős: Dr. Hosszú József polgármester
Szavazati arány: Egyszerű többség (a jelenlévő képviselők több, mint fele)

- c) Tájékoztató az átruházott hatáskörben hozott döntésekről
(Írásbeli előterjesztés alapján)
Szám: 3-286/2022.
Előadó: Dr. Hosszú József polgármester

Döntés: **Tudomásul vétel**
Témafelelős: Dr. Vachler Péter aljegyző
Szavazati arány: Egyszerű többség (a jelenlévő képviselők több, mint fele)

- 2./ Előterjesztés igazgatási szünet elrendeléséről
(Írásbeli előterjesztés alapján)
Szám: 3-264/2022.
Előadó: Dr. Hosszú József polgármester

Döntés: 1 határozat
Témafelelős: Dr. Veres Ildikó jegyző
Szavazati arány: Minősített többség (a megválasztott képviselők több, mint fele)

3./ Előterjesztés a településkép védelméről szóló 2/2018. (I. 31.) önkormányzati rendelet módosításáról

(Írásbeli előterjesztés alapján)

Száma: 3-267/2022.

Előadó: Dr. Hosszú József polgármester

Döntés: 1 rendelet

Témafelelős: Dr. Veres Ildikó jegyző

Szavazati arány: Minősített többség (a megválasztott képviselők több, mint fele)

4./ Előterjesztés a Dél-Nyírségi Többcélú Önkormányzati Kistérségi Társulás fenntartásában működő szociális intézmények által biztosított személyes gondoskodást nyújtó szociális ellátásról, valamint a fizetendő térítési díjakról szóló, Kállósején Nagyközség Önkormányzata képviselő-testületének 11/2022. (X. 27.) önkormányzati rendelete módosításának jóváhagyásáról

(Írásbeli előterjesztés alapján)

Száma: 3-268/2022.

Előadó: Dr. Hosszú József polgármester

Döntés: 1 határozat

Témafelelős: Dr. Veres Ildikó jegyző

Szavazati arány: Minősített többség (a megválasztott képviselők több, mint fele)

5./ Előterjesztés folyószámlahitel meghosszabbításáról

(Írásbeli előterjesztés alapján)

Száma: 3-269/2022.

Előadó: Dr. Hosszú József polgármester

Döntés: 1 határozat

Témafelelős: Tóth Erika Pénzügyi Osztályvezető

Szavazati arány: Minősített többség (a megválasztott képviselők több, mint fele)

6./ Előterjesztés az Újfehértói Kft. folyószámlahitel meghosszabbításáról

(Írásbeli előterjesztés alapján)

Száma: 3-270/2022.

Előadó: Dr. Hosszú József polgármester

Döntés: 1 határozat

Témafelelős: Tóth Erika Pénzügyi Osztályvezető

Szavazati arány: Minősített többség (a megválasztott képviselők több, mint fele)

7./ Előterjesztés Helyi személyszállítási szolgáltatással kapcsolatos döntés meghozatalára

(Írásbeli előterjesztés alapján)

Száma: 3-271/2022.

Előadó: Dr. Hosszú József polgármester

Döntés: 1 határozat

Témafelelős: Dr. Vachler Péter aljegyző

Szavazati arány: Minősített többség (a megválasztott képviselők több, mint fele)

8./ Előterjesztés Újfehértó város településszerkezeti terv és leírása, valamint helyi építési szabályzat és szabályozási terv módosítása – „Módosítások I. – 2022.” – véleményezési szakaszának és partnerségi egyeztetésének lezárása tárgyában
(Írásbeli előterjesztés alapján)

Száma: 3-256/2022.

Előadó: Dr. Hosszú József polgármester

Döntés: 1 határozat

Témafelelős: Marosán Andrea megbízott főépítész

Szavazati arány: Minősített többség (a megválasztott képviselők több, mint fele)

9./ Előterjesztés Újfehértó város településszerkezeti terv és leírása, valamint helyi építész szabályzat és szabályozási terv módosítása – „Módosítások – I. -2022.” – során újonnan beépítésre szánt terület kijelölésének igazolására
(Írásbeli előterjesztés alapján)

Száma: 3- 255/2022.

Előadó: Dr. Hosszú József polgármester

Döntés: 1 határozat

Témafelelős: Marosán Andrea megbízott főépítész

Szavazati arány: Minősített többség (a megválasztott képviselők több, mint fele)

10./ Előterjesztés az Újfehértói 5411 helyrajzi számú ingatlan eladásáról
(Írásbeli előterjesztés alapján)

Száma: 3-257/2022.

Előadó: Dr. Hosszú József polgármester

Döntés: 1 határozat

Témafelelős: Dr. Németh Antal jogi referens

Szavazati arány: Minősített többség (a megválasztott képviselők több, mint fele)

11./ Előterjesztés az újfehértói 5263 helyrajzi számú zártkerti ingatlan vonatkozásában a tulajdonjogi igény elismeréséről
(Írásbeli előterjesztés alapján)

Száma: 3-258/2022.

Előadó: Dr. Hosszú József polgármester

Döntés: 1 határozat

Témafelelős: Dr. Németh Antal jogi referens

Szavazati arány: Minősített többség (a megválasztott képviselők több, mint fele)

12./ Előterjesztés az újfehértói 5410 helyrajzi számú ingatlan eladásáról
(Írásbeli előterjesztés alapján)

Száma: 3-273/2022.

Előadó: Dr. Hosszú József polgármester

Döntés: 1 határozat

Témafelelős: Dr. Németh Antal jogi referens

Szavazati arány: Minősített többség (a megválasztott képviselők több, mint fele)

13./ Előterjesztés az újfahértói 5031 helyrajzi számú ingatlan eladásáról

(Írásbeli előterjesztés alapján)

Száma: 3-274/2022.

Előadó: Dr. Hosszú József polgármester

Döntés: 1 határozat

Témafelelős: Dr. Németh Antal jogi referens

Szavazati arány: Minősített többség (a megválasztott képviselők több, mint fele)

14./ Előterjesztés a NYÍRSÉGVÍZ Zrt. részére tagi kölcsön biztosításáról

(Írásbeli előterjesztés alapján)

Száma: 3-260/2022.

Előadó: Dr. Hosszú József polgármester

Döntés: 1 határozat

Témafelelős: Dr. Németh Antal jogi referens

Szavazati arány: Minősített többség (a megválasztott képviselők több, mint fele)

15./ Előterjesztés a NYÍRSÉGVÍZ Zrt. közszolgáltatóval kötött szerződés módosításáról

(Írásbeli előterjesztés alapján)

Száma: 3-261/2022.

Előadó: Dr. Hosszú József polgármester

Döntés: 1 határozat

Témafelelős: Dr. Németh Antal jogi referens

Szavazati arány: Minősített többség (a megválasztott képviselők több, mint fele)

16./ Előterjesztés a 2022-2036. időszakra vonatkozó Gördülő Fejlesztési Terv elfogadásáról

(Írásbeli előterjesztés alapján)

Száma: 3-275/2022.

Előadó: Dr. Hosszú József polgármester

Döntés: 1 határozat

Témafelelős: Dászkál Péter műszaki referens

Szavazati arány: Minősített többség (a megválasztott képviselők több, mint fele)

17./ Előterjesztés a 2022-2036. időszakra vonatkozó Gördülő Fejlesztési Terv elfogadásáról

(Írásbeli előterjesztés alapján)

Száma: 3-272/2022.

Előadó: Dr. Hosszú József polgármester

Döntés: 1 határozat

Témafelelős: Dászkál Péter műszaki referens

Szavazati arány: Minősített többség (a megválasztott képviselők több, mint fele)

18./ Előterjesztés 2023. évi belső ellenőri feladatok ellátására vonatkozó megbízási szerződés jóváhagyásáról

(Írásbeli előterjesztés alapján)

Száma: 3-263//2022.

Előadó: Dr. Hosszú József polgármester

Döntés: 1 határozat

Témafelelős: Dr. Veres Ildikó jegyző

Szavazati arány: Minősített többség (a megválasztott képviselők több, mint fele)

19./ Előterjesztés a helyi önkormányzat és költségvetési szervei 2023. évi belső ellenőrzési tervének jóváhagyásáról

(Írásbeli előterjesztés alapján)

Száma: 3-276//2022.

Előadó: Dr. Hosszú József polgármester

Döntés: 1 határozat

Témafelelős: Dr. Veres Ildikó jegyző

Szavazati arány: Minősített többség (a megválasztott képviselők több, mint fele)

20./ Előterjesztés Újfehértó Város Önkormányzatának a Települési Önkormányzatok Országos Szövetségébe történő belépésének kezdeményezéséről

(Írásbeli előterjesztés alapján)

Száma: 3-259/2022.

Előadó: Dr. Hosszú József polgármester

Döntés: 1 határozat

Témafelelős: Dr. Veres Ildikó jegyző

Szavazati arány: Minősített többség (a megválasztott képviselők több, mint fele)

21./ Beszámoló az „Újfehértói Települési Értéktár” 2022. I. félévi munkájáról

(Írásbeli előterjesztés alapján)

Száma: 3-279/2022.

Előadó: Dr. Hosszú József polgármester

Döntés: 1 határozat

Témafelelős: Dr. Veres Ildikó jegyző

Szavazati arány: Egyszerű többség (jelenlévők több mint fele)

22./ Tájékoztató az Állatvédelmi Alap működéséről

(Írásbeli előterjesztés alapján)

Száma: 3-278/2022.

Elő

Döntés: Tudomásul vétel

Témafelelős: Tóth Erika Pénzügyi Osztályvezető

Szavazati arány: Egyszerű többség (jelenlévők több mint fele)

23./ Előterjesztés a 2022-2036. időszakra vonatkozó Gördülő Fejlesztési Terv elfogadásáról

(Írásbeli előterjesztés alapján)

Száma: 3-289/2022.

Előadó: Dr. Hosszú József polgármester

Döntés: 1 határozat

Témafelelős: Dászkál Péter műszaki referens

Szavazati arány: Minősített többség (a megválasztott képviselők több, mint fele)

24./ Előterjesztés Újfehértó város településszerkezeti terv és településszerkezeti terv leírása, valamint helyi építési szabályzat és szabályozási terveinek 2022. évi 1. számú módosítása tárgyában

(Írásbeli előterjesztés alapján)

Száma: 3- 293/2022.

Előadó: Dr. Hosszú József polgármester

Döntés: 1 határozat

Témafelelős: Marosán Andrea megbízott főépítész

Szavazati arány: Minősített többség (a megválasztott képviselők több, mint fele)

25./ Előterjesztés trafibox telepítéséről

(Írásbeli előterjesztés alapján)

Száma: 3-285/2022.

Előadó: Dr. Hosszú József polgármester

Döntés: 1 határozat

Témafelelős: Dr. Veres Ildikó jegyző

Szavazati arány: Minősített többség (a megválasztott képviselők több, mint fele)

26./ Előterjesztés partnerségi együttműködési megállapodás megkötésére a Széchenyi

Tudományos Társaság Alapítvánnyal

(Írásbeli előterjesztés alapján)

Száma: 3-288/2022.

Előadó: Dr. Hosszú József polgármester

Döntés: 1 határozat

Témafelelős: Dr. Vachler Péter aljegyző

Szavazati arány: Minősített többség (a megválasztott képviselők több, mint fele)

27./Előterjesztés egészségügyi feladatellátással kapcsolatos döntések meghozatalára

(Írásbeli előterjesztés alapján)

Száma: 3-291/2022.

Előadó: Dr. Hosszú József polgármester

Döntés: 1 határozat

Témafelelős: Dr. Vachler Péter aljegyző

Szavazati arány: Minősített többség (a megválasztott képviselők több, mint fele)

28./ Beszámoló az Újfehértó Város Önkormányzata által a lakók életminőségének előmozdítása céljából szociális rászorultságtól függetlenül nyújtott természetbeni ellátásról szóló 21/2021.(XI.25.) önkormányzati rendelete számú Önkormányzati rendelet felhasználásáról

(Írásbeli előterjesztés alapján)

Száma: 3-287/2022.

Előadó: Dr. Hosszú József polgármester

Döntés: 1 határozat

Témafelelős: Dr. Vachler Péter aljegyző

Szavazati arány: Minősített többség (a megválasztott képviselők több, mint fele)

29./ Előterjesztés a vásárok és piacok rendjéről szóló 20/2022. (IX. 01.) önkormányzati rendelet 2. számú mellékletének módosításáról
(Írásbeli előterjesztés alapján)
Száma: 3-292/2022.

Előadó: Dr. Hosszú József polgármester

Döntés: 1 rendelet
Témafelelős: Dr. Veres Ildikó jegyző

30./ Előterjesztés a Zajti Ferenc Művelődési Ház, Könyvtár és Helytörténeti Gyűjtemény működésének szüneteltetésére, és a munkavállalóinak a munkaszerződéstől eltérő foglalkoztatására
(Írásbeli előterjesztés alapján)
Száma: 3-294/2022.

Előadó: Dr. Hosszú József polgármester

31. Egyebek

1. napirendi pont megtárgyalása

1. a) Tájékoztató a legutóbbi testületi ülés óta történt eseményekről, tárgyalásokról
Száma: 3-266/2022.

(Írásbeli előterjesztés alapján)

Előadó: Dr. Hosszú József polgármester, Gyermánné Szabó Katalin alpolgármester,
Szűcs Lászlóné alpolgármester

Döntés: **Tudomásul vétel**
Témafelelős: Dr. Hosszú József polgármester
Szavazati arány: Egyszerű többség (a jelenlévő képviselők több, mint fele)

Dr. Hosszú József polgármester úr tájékoztatja a képviselő-testületet, hogy szóbeli kiegészítése a projektekkel kapcsolatban:

- a kerékpár út projektnek már csak kis híja van, felfestésre kerültek a kerékpárnyomok, megkaptuk az engedélyt a híd átalakításához, a támfal létesítéséhez a Böszörményi úti hídnál – itt a november 15-étől fennálló munkavégzési tilalom miatt - Közút által elrendelt tilalom miatt, jelenleg nem lehetséges a munka végzése. Ott volt két komolyabb kátyú, melyet a lakosok jeleztek, hogy nagyon dübög, illetve a járművekben is kárt tehet. Hozzáteszi, hogy bekátyúzták ezt a két gödröt. A múlt héten láthattuk, hogy Fülöpék és Simáék mellett megállt a víz „rendesen” – abban maradtunk, hogy a jövőhéten megoldják, lesüllyesztik a csapadékvíz- elnyelőt, így az a víz, ami megjelent, elvezetésre fog kerülni. Tavasszal, ha az időjárás engedi, folytatjuk a hídfelújítást, ami kb. 1 hónapos teljes útzárral fog járni ez – ez idő alatt a Százados út lesz kijelölve a forgalom számára jelzőlámpás irányítással – mondja.
- a hűtőház projekttel kapcsolatban elmondja, hogy a közbeszerzési hatósággal folyamatosan kapcsolatban van a közbeszerzőnk – jogszabályi változás történt, és emiatt kellett pótolni egy-két adatot. Hozzáteszi, hogy ma beszélt a közbeszerzővel, elmondása alapján beküldte azt, amit kértek, bízik benne, hogy már jóváhagyják.
- a bölcsődénél zajlik az építkezés – most felpörögtek az események – mondja, a belső gipszkartonozás, villamossági munkák zajlanak.

- a foci pályával kapcsolatban elmondja, hogy nem önkormányzati projekt, de az önkormányzat lesz a haszonélvezője – ott az öltözőépületnek a belső munkálatai zajlanak, hiszen a csapadékos időjárás miatt maga a foci pályája építése szünetel, de az már örömmel látható, hogy egy nagyobb eső után sincs akkora víz a területen, mint régen volt, de még ez alá lesz csövezve, úgyhogy még az a kevés víz sem lesz. Az öltözőépületben a gipszkartonozás, villamossági szerelés zajlik. Hozzáteszi, hogy bízik benne, hogy a tavasszal, a bajnokság hajrájában már hazai pályán tudjuk fogadni az ellenfeleinket.
- a piacprojekttel kapcsolatban elmondja, hogy már az elszámolási folyamatok zajlanak, eszközbeszerzések történnek, vásároltunk 120 db széket, asztalokat, paravánt, több olyan eszközt, ami szükséges a piac működéséhez.

A napirendi pont kapcsán elmondja, hogy a hírekben is lehetett hallani, hogy zajlanak az egyeztetések Balla György miniszteri biztossal a 10 ezer fő fölötti településeknek a rezsiproblémái orvoslására. Hozzáteszi, hogy a múlt héten volt a miniszteri biztos úrnál, adatokat kértek, arról folyt az egyeztetés. Mai napig kellett nyilatkozni, hogy részt kívánunk-e venni az egyetemes szolgáltatásban és december 15-éig kapunk majd árat, hogy mennyiért tudják biztosítani jövőre a gázt és a villanyt. Ma érkezett egy megkeresés a miniszteri biztos úrtól, amelyben további adatokat kért a fogyasztásról és készül a kormányelőterjesztésre. Bízik abban, hogy kapnak anyagi támogatást az önkormányzatok megnövekedett rezsijének kompenzálására.

Az uszodával kapcsolatban elmondja, hogy kaptunk 14 millió forintot, melyről értesültek a képviselők is, ennek az adminisztrálása zajlik jelenleg. Felmerült korábban, hogy miért hagytuk nyitva az uszodát, miért nem zártuk be? – 77 uszoda kapott az országban támogatást, ahol az úszó és vízilabda sport tevékenyen működik, 64 pedig nem kapott támogatást. Újfehértó szerencsére a 77-ben van.

Tájékoztatja még a képviselő-testületet, hogy volt egy egyeztetés az Újfehértón működő házi orvosokkal, gyerekorvosokkal, fogorvosokkal – általában a beszélgetés a rezsiz témaköréről szól. Elmondtuk nekik is, hogy nem tudjuk még, mennyiért kapjuk majd a villanyt és a gázt. Különböző kéréseket fogalmaztak meg, amelyekkel lehetne csökkenteni a gázfogyasztást, ezzel párhuzamosan növelni az elektromosáram fogyasztást. Úgy látszik, hogy az áram gazdaságosabb lesz, mint a gáz. Ilyen kérések fogalmazódtak meg a házi orvosok, gyerekorvosok, illetve a fogorvosok részéről is. Hozzátette, hogy ennek megvizsgálják a lehetőségeit, a jövőévi költségvetés tervezésénél oda fognak figyelni erre.

Elmondja még, hogy az előző napon, konferencián vett részt Egerben, ahol az egészségügy átalakításáról is hallhattak tájékoztatást. A Parlament előtt van az egészségügy átalakításáról szóló törvény-tervezet, mely törvény alapján 2023. július 1-jétől jelentősen lecsökken a házi orvosi ügyeleti ellátási helyek száma, a törvénytervezet szerint délután négy és este 10 óra között házi orvosok ügyelnek a járási ügyeleti pontokon, és este 10-től reggelig pedig a mentőszolgálat fogja ellátni az ügyeleti tevékenységet. Hozzáteszi még, hogy a sajtóhírekkel ellentétben – amit már fel is kapott a helyi Facebookos társadalom, hogy Újfehértó is benne van abban a listában, ami alapján a házi orvosi ügyeleti ellátás megszűnik. A jogszabályban ez nincs benne, és a tegnap Államtitkár Úr által elmondottak alapján – tekintettel arra, hogy nálunk van mentőállomás, ez még nem biztos, hogy így fog történni, csak lehet, hogy nem a jelenlegi formájában működik majd Újfehértón a házi orvosi ügyeleti ellátás, hanem más formában, a részletkidolgozás még folyamatban van. Ami a jogszabályban benne van az az, hogy július 1-jétől a védőnői szolgálat átkerül a Kormányhivatalokhoz – mondja.

A napirend keretében elmondja, hogy szintén előző nap volt egy online konferencia a 4-es számú főút 2 x 2 sávosításával kapcsolatban, ahol elkészült a tanulmányterv, betekintésre oda tudom adni, vagy saját költségen fénymásolásra. A NIF szakemberei, a Magyar Közút szakemberei, országgyűlési képviselők, polgármesterek vettek részt az egyeztetésen – voltak, akik fizikálisan, de többen is online is részt vettünk. Mindenki elmondta az észrevételeit a tervvel kapcsolatban. Hozzáteszi, hogy Újfehértó vonatkozásában – három fő irány van: - a jelenlegi nyomvonal szélesítése, Nyugatról, vagy Keletről kerülés, a jelenlegi nyomvonalszélesítés lenne a legtakarékosabb, de ezt egyéb szempontok alapján senki nem támogatja, hiszen olyan beavatkozást jelentene Újfehértó belterületi szakaszán az út környezetében, amely nagyon komoly társadalmi, környezetvédelmi problémát generálni pld. zajvédő falat kellene húzni a négyes két oldalán – a belterületi szakaszán. Hozzáteszi, hogy az egységes javaslat az volt, hogy a térképen jelzett „zöld vonal” lenne megvalósítva, ami Érpatak irányába kerül el a várost. Még a pontos nyomvonal egyeztetést igényel, illetve a csomópontok kialakítása, de a koncepció az, hogy a terven jelzett zöld színnel jelzett nyomvonalon kerülné ki a várost, ami 3 km-el lesz hosszabb, mint a jelenlegi nyomvonal. Hozzáteszi, hogy annyit kért, hogyha megépülne ez az elkerülő, akkor azt mindenképpen szabályozzuk, a teherforgalmat tereljük ki az elkerülőre, ha lehetséges. Hozzáteszi, hogy 10-ből 10 szavazatot kapott ez a javaslat.

Tájékoztatja a testületet, hogy megkeresték a kisállatbörzével kapcsolatban. Nagyon sok megkeresést kapott korábban is, és a legutóbbi kisállatbörze után nagyon felfokozódott, miután ígérték, hogy rendezett körülmények között fog zajlani a kisállatbörze. A parkolás még továbbra sincs megoldva- mondja, az egyebeket nem említi. A börzére látogatók és árusok parkolása a jelenlegi formájában nem működhet. Egyrészt nem lehet közlekedni, mezőgazdasági gépek járnának, ha „tudnának” –komoly fennakadást okoz, ami ezeken a rendezvényeken kialakul. Kértek egy intézkedési tervet az Egyesülettől, amire még nem kaptak választ, mégpedig, hogy hogyan tudják akár a parkolást, akár az egyéb dolgait a kisállatbörzének megoldani. Kéri, hogy tolmácsolja Suhaj István Képviselő Úr ezt az érintetteknek, tekintettel arra, hogy vezetőségi tag, hogy próbálják meg a kisállatbörze működését olyan irányba terelni, hogy az minden szabálynak, illetve a városlakókat és az arra közlekedők számára is megfelelően. Személyautóval is nehéz közlekedni, nemhogy nagyobb járművel. Hozzáteszi, hogy „minket szidnak a Facebookon azért, mert Mindenszentekkor kiszalagoztuk a bal oldalt, hogy ott ne álljanak meg, hiszen ott van egy „Megállni tilos! tábla – szidnak azért, mert sokat kell sétálni a temetőhöz, de a kisállatbörzénél mindenki ott áll meg, ahol akar”- elfogadhatatlan az, hogy aki megpróbálja betartatni a szabályt, azt negatívan értékelik, akik pedig figyelmen kívül hagyják a szabályokat, azokat pozitívan értékelik. – mondja. Mindenszentekkor sokan mentek a temetőbe és komoly fennakadásokat okozott volna, ha ott is úgy parkolnak, ahogy a kedvük tartja – de a polgárőrök ezt tudták kezelni. Kicsit többet kellett sétálni, de senkinek az autójában nem keletkezett kár.

A napirendi ponttal kapcsolatban kérdés, észrevétel, vélemény megfogalmazására ad lehetőséget.

Suhaj István képviselő úr válaszreakciójában elmondja, hogy tartanak egy rendezvényt, biztosítanak parkolót, arról tehet-e maga a szervezet, hogy egy rendezvényre látogató hogyan és hol áll meg? Bármilyen szankcióval bírunk-e egyesületként – kérdezi, vagy ez a rendőrség feladata, hogy a szabálytalanul parkoló autósokkal szemben eljárjon? A kérdés komoly - mondja.

Dr. Hosszú József polgármester úr válaszában elmondja, hogy egy ekkora nagyságú rendezvénynél úgy gondolja, hogy a zavartalan lebonyolítás érdekében, különböző terveknek kellene lenniük, márcsak azért is, mert látni a médiából, hogy mekkora látogatottságnak örvend. – hozzáteszi, hogy örül annak, hogy ez így van.

Suhaj István képviselő úr válaszreakciójában elmondja, hogy most kb. azt érzi, hogy el akarná lehetetleníteni a történetet – mondja.

Dr. Hosszú József polgármester úr válaszában elmondja, hogy a törvényes, szabályos, jogszabályokban előírt dolgoknak a megtartását kéri kb. már két éve.

Suhaj István képviselő úr kérdése, hogy milyen jogszabály rendelkezik az állatbörzére érkező vendégeknek a parkoltatására?

Dr. Hosszú József polgármester úr semmilyen jogszabály nem rendelkezik – mondja, de ha a közterület-felügyelője a városnak kimegy a kisállatbörzére és aki ott tilosban parkol, kap egy 50 ezer forintos csekket, akkor nem biztos, hogy jó hírért viszi a rendezvényeteknek. Lehet, hogy az, aki kap egy ilyen csekket, legközelebb már nem jön el és akkor felezve, vagy negyedelve lesz a létszámotok – mondja.

Suhaj István képviselő úr: én értem- mondja, de ha ez a városvezetés célja.

Dr. Hosszú József polgármester úr: nem célja! A városvezetésnek az a célja, hogy tegyetek valamit annak érdekében, hogy a parkolás megoldott legyen. pld.: egy polgárőr ott lenne, vagy bérelnétek valahol helyet.

Suhaj István képviselő úr: ha tudnánk, akkor bérelnénk – mond meg, hogy hol béreljünk – mondja, és akkor nagyon szívesen kibérelnék, ha tud benne segíteni az önkormányzat. Ahol parkolnak az meg nem az egyesületé az a terület.

Dr. Hosszú József polgármester úr: bérelni kell, meg kell oldani.

Suhaj István képviselő úr: van jelen pillanatban parkoltatás, mert direkt parkoltatásra a belső pályánkat szoktuk használni, sokan nem állnak be, pedig ingyenes, nem kérnek érte semmilyen térítést, épp azért, hogy ne legyen ott végig állva. De egyszerűen nem lehet azt megoldani, mert ha elmondjuk is- mondja –meg akarnak verni. Az egyesületnek semmilyen szankcionális lehetősége nincs arra, hogy az odaérkezővel bármit is kezdjen, aki ott megáll.

Dr. Hosszú József polgármester úr: ha ránézünk erre az útra, végig kell büntetnünk mindenkit, aki tilosban áll meg.

Suhaj István képviselő úr: kérdése, hogy akkor egy városi rendezvényen is végig büntetünk mindenkit, aki nem úgy áll meg, és nem lehet tőle közlekedni? Mert több városi rendezvény volt, hogy szinte alig lehetett közlekedni. Ott is ugyanez a helyzet.

Dr. Hosszú József polgármester úr: reagálva elmondja, hogy ekkora problémát azért városi rendezvényen még nem láttam.

Suhaj István képviselő úr: én igen -mondja.

Dr. Hosszú József polgármester úr: parkolásba?- mondj egyet – kéri.

Suhaj István képviselő úr: válaszában elmondja, hogy ugyanaz- utalt vissza egy korábbi megjegyzésére, amikor mással is problémám volt. Azon a rendezvényen pld. alig lehetett menni, mert mindenütt úgy álltak meg az autók a városközpontban.

Dr. Hosszú József polgármester úr: Te úgy láttad, én nem így láttam – mondja.

Suhaj István képviselő úr: már megpróbáltuk, megkértük a polgárőröket, segítettük a polgárőregyesületnek támogatással, hogy ne úgy álljanak meg kinn az autók- nem bírunk vele mit kezdeni és hiába biztosítjuk a parkolót, pedig ott van ötven hely. És nem jönnek be parkolni, pedig nem kérünk érte pénzt- mondja.

Dr. Hosszú József polgármester úr: találjátok meg a megoldást, ne nekem kelljen megmondani azt– mondja.

Suhaj István képviselő úr: „rajta vagyunk folyamatosan”, szeretnénk bérelni területet, mert mi is látjuk – mondja.

Dr. Hosszú József polgármester úr kérdése, hogy ki az, aki a szóbeli kiegészítésekkel együtt elfogadja a tájékoztatót?

A képviselő-testület 10 egyhangú igen szavazattal tudomásul vette a tájékoztatót.

Suhaj István képviselő úr elhagyta az üléstermet, így a képviselő-testület létszáma 9 főre változott.

b) Előterjesztés a lejárt határidejű határozatok végrehajtásáról

Száma: 3-265/2022.

(Írásbeli Előterjesztés alapján)

Előadó: Dr. Hosszú József polgármester

Döntés:

Tudomásul vétel

Témafelelős: Dr. Hosszú József polgármester

Szavazati arány: Egyszerű többség (a jelenlévő képviselők több, mint fele)

Dr. Hosszú József polgármester úrnak szóbeli kiegészítése nincs, az előterjesztéssel kapcsolatban.

Kérdés, észrevétel hozzászólás hiányában a napirendi pont vitáját lezárja és a lejárt határidejű határozatok végrehajtásáról szóló tájékoztatóval kapcsolatosan szavazásra kéri a képviselőket.

A képviselő-testület 9 egyhangú igen szavazattal az átruházott hatáskörben hozott döntésekről szóló tájékoztatót tudomásul vette.

c) Tájékoztató az átruházott hatáskörben hozott döntésekről

(Írásbeli előterjesztés alapján)

Száma: 3-286/2022.

Előadó: Dr. Hosszú József polgármester

Döntés: Tudomásul vétel
Témafelelős: Dr. Vachler Péter aljegyző
Szavazati arány: Egyszerű többség (a jelenlévő képviselők több, mint fele)

Dr. Hosszú József polgármester úrnak szóbeli kiegészítése nincs, az előterjesztéssel kapcsolatban.

Kérdés, észrevétel hozzászólás hiányában a napirendi pont vitáját lezárja és az átruházott hatáskörben hozott döntésekről szóló tájékoztatás szavazásra kéri a képviselőket.

A képviselő-testület 9 egyhangú igen szavazattal az átruházott hatáskörben hozott döntésekről szóló tájékoztatást tudomásul vette.

2. napirendi pont megtárgyalása

2./ Előterjesztés igazgatási szünet elrendeléséről

(Írásbeli előterjesztés alapján)

Száma: 3-264/2022.

Előadó: Dr. Hosszú József polgármester

Döntés: 1 határozat
Témafelelős: Dr. Veres Ildikó jegyző
Szavazati arány: Minősített többség (a megválasztott képviselők több, mint fele)

Dr. Hosszú József polgármester úr tájékoztatja a képviselő-testületet, hogy a Társadalmi Kapcsolatok Bizottsága 6 egyhangú igen szavazattal az előterjesztést megtárgyalásra és a határozati javaslatot elfogadásra javasolja a képviselő-testület részére.

A Pénzügyi Bizottság 4 egyhangú igen szavazattal az előterjesztést megtárgyalásra és a határozati javaslatot elfogadásra javasolja a képviselő-testület részére.

Az Ügyrendi Bizottság 3 egyhangú igen szavazattal az előterjesztést megtárgyalásra és a határozati javaslatot elfogadásra javasolja a képviselő-testület részére. A napirendhez szóbeli kiegészítése nincs.

A napirendi ponttal kapcsolatban kérdés, észrevétel, vélemény megfogalmazására ad lehetőséget.

Hozzászólás hiányában a napirendi pont vitáját lezárja, majd kéri a testület tagjait, hogy szavazzanak.

A képviselő-testület 9 egyhangú igen szavazattal elfogadta és az alábbi határozatot hozta:

ÚJFEHÉRTÓ VÁROS ÖNKORMÁNYZATA

KÉPVISELŐ-TESTÜLETÉNEK

184/2022. (XI. 30.) számú

h a t á r o z a t a

Igazgatási szünet elrendeléséről

ÚJFEHÉRTÓ VÁROS ÖNKORMÁNYZATÁNAK KÉPVISELŐ-TESTÜLETE:

1./ 2022. december 27. napjától 2023. január 06. napjáig – *figyelemmel a kormányzati igazgatási szünetre* – az Újfehértói Polgármesteri Hivatalra vonatkozóan igazgatási szünetet rendel el,

2./ felkéri a jegyzőt, hogy az igazgatási szünet operatív végrehajtását szervezze meg.

Határidő: azonnal

Felelős: Dr. Veres Ildikó jegyző

3. napirendi pont megtárgyalása

3./ Előterjesztés a településkép védelméről szóló 2/2018. (I. 31.) önkormányzati rendelet módosításáról

(Írásbeli előterjesztés alapján)

Száma: 3-267/2022.

Előadó: Dr. Hosszú József polgármester

Döntés: 1 rendelet

Témafelelős: Dr. Veres Ildikó jegyző

Szavazati arány: Minősített többség (a megválasztott képviselők több, mint fele)

Dr. Hosszú József polgármester úr tájékoztatja a képviselő-testületet, hogy a Társadalmi Kapcsolatok Bizottsága 6 egyhangú igen szavazattal az előterjesztést megtárgyalásra és a rendeleti javaslatot elfogadásra javasolja a képviselő-testület részére. A Pénzügyi Bizottság 4 egyhangú igen szavazattal előterjesztést megtárgyalásra és a rendeleti javaslatot elfogadásra javasolja a képviselő-testület részére. Az Ügyrendi Bizottság 3 egyhangú igen szavazattal az előterjesztést megtárgyalásra és a rendeleti javaslatot elfogadásra javasolja a képviselő-testület részére.

A napirendi ponttal kapcsolatban szóbeli kiegészítés nincs.

A napirendi ponttal kapcsolatban kérdés, észrevétel, vélemény megfogalmazására ad lehetőséget.

Hozzászólás hiányában a napirendi pont vitáját lezárja, majd kéri a testület tagjait, hogy szavazzanak.

A képviselő-testület 9 egyhangú igen szavazattal elfogadta és az alábbi rendeletet alkotta meg:

ÚJFEHÉRTÓ VÁROS ÖNKORMÁNYZATA
KÉPVISELŐ-TESTÜLETÉNEK

29/2022. (XII. 01.)

önkormányzati rendelete

a településkép védelméről szóló 2/2018 (I.31.) önkormányzati rendelet módosításáról

Újfehértó Város Önkormányzat Képviselő-testülete a településkép védelméről szóló 2016. évi LXXIV. törvény 12. § (2) bekezdésében kapott felhatalmazás alapján, a Magyarország helyi önkormányzatairól szóló 2011. évi CLXXXIX. törvény 13. § (1) bekezdés 1. pontjában, valamint az épített környezet alakításáról és védelméről szóló 1997. évi LXXVIII. törvény 57. § (2) és (3) bekezdésében meghatározott feladatkörében eljárva – a településfejlesztési koncepcióról, az integrált településfejlesztési stratégiáról és a településrendezési eszközökről, valamint egyes településrendezési sajátos jogintézményekről szóló 314/2012. (XI. 8.) Korm. rendelet 43/A. §-ában biztosított véleményezési jogkörében eljáró az állami főépítési hatáskörében eljáró Szabolcs-Szatmár-Bereg Megyei Kormányhivatal; Nemzeti Média- és Hírközlési Hatóság; Hortobágyi Nemzeti Park Igazgatóság; Miniszterelnökség, mint a kulturális örökség védelméért felelős miniszter, valamint az erről szóló külön önkormányzati rendeletben partnerségi egyeztetésre megjelölt partnerek véleményének kikérésével – a következőket rendeli el:

1.§

A településkép védelméről szóló 2/2018. (I.31.) számú önkormányzati rendelet 4. melléklete jelen rendelet 1. melléklete szerint módosul.

2.§

Ez a rendelet a kihirdetését követő napon lép hatályba, és azt követő napon hatályát veszti.

Településképi bejelentési eljáráshoz

KÉRELEM

**építmény rendeltetésének megváltoztatása
(önálló rendeltetési egység rendeltetésének módosítása vagy az építmény rendeltetési
egységei számának megváltoztatása)
esetén**

Kérelmező (építtető) adatai	Tervező adatai:
Név:	Név:
Lakcím/Székhely:	Székhely:
Levelezési cím:	Jogosultság száma:
e-mail cím:	Levelezési címe:
Telefonszám:	e-mail cím:
	Telefonszám:

Az ingatlan adatai:
Az ingatlan címe:
Az ingatlan helyrajzi száma:
Az ingatlan területe:m ²
A rendeltetésváltozással érintett épületen kívüli további épületek rendeltetése az ingatlanon:

Épület adatai:		
Rendeltetési egységek száma:		
	Eredeti:	Tervezett:
Rendeltetése:		
	Eredeti:	Tervezett:
Bruttó alapterület:		
	Eredeti:	Tervezett:
Parkoló igény:		
	Eredeti:	Tervezett:

A rendeltetésváltozás jár-e nagyobb környezetterheléssel:

megfelelő rész aláhúzendó

igen

nem

Ha igen, akkor a szaktervező:

neve:

jogosultsági száma:

címe:

Építési munkálatok

Építési engedélyhez nem kötött építési munkálatok a kérelem benyújtását követően történnek-e:

(pl. helyreállítás, felújítás, korszerűsítés)

(megfelelő rész aláhúzendó)

igen nem

Ha építési munkával jár a rendeltetésváltoztatás:

Építési munkálatok felsorolása:

Építési munkálatok felsorolása:	
Rendeltetésváltozás megvalósításának tervezett időtartama:	

Kelt:.....

.....

aláírás

INDOKOLÁS

A településkép védelméről szóló 2/2018. (I.31.) önkormányzati rendelet módosításáról szóló önkormányzati rendelethez

I. Általános indokolás

Az alaprendelet 25/2022. (IX.29.) számú önkormányzati rendelettel történő módosításakor a 4. számú melléklet nem a rendeltetésváltozási kérelmet tartalmazta, ezért ennek módosítása vált szükségessé.

II. Részletes indokolás

1.§-ához

Az alaprendelet 4. számú mellékletének módosítására rendelkezik.

2.§-ához

Hatályba léptető rendelkezést tartalmaz.

4. napirendi pont megtárgyalása

4./ Előterjesztés a Dél-Nyírségi Többcélú Önkormányzati Kistérségi Társulás fenntartásában működő szociális intézmények által biztosított személyes gondoskodást nyújtó szociális ellátásról, valamint a fizetendő térítési díjakról szóló, Kállósemjén Nagyközség Önkormányzata képviselő-testületének 11/2022. (X. 27.) önkormányzati rendelete módosításának jóváhagyásáról (Írásbeli előterjesztés alapján)
Száma: 3-268/2022.

Előadó: Dr. Hosszú József polgármester

Döntés: 1 határozat

Témafelelős: Dr. Veres Ildikó jegyző

Szavazati arány: Minősített többség (a megválasztott képviselők több, mint fele)

Dr. Hosszú József polgármester úr tájékoztatja a képviselő-testületet, hogy a Társadalmi Kapcsolatok Bizottsága 6 egyhangú igen szavazattal az előterjesztést megtárgyalásra és a határozati javaslatot elfogadásra javasolja a képviselő-testület részére. A Pénzügyi Bizottság 4 egyhangú igen szavazattal előterjesztést megtárgyalásra és a határozati javaslatot elfogadásra javasolja a képviselő-testület részére. Az Ügyrendi Bizottság 3 egyhangú igen szavazattal az előterjesztést megtárgyalásra és a határozati javaslatot elfogadásra javasolja a képviselő-testület részére.

A napirendi ponttal kapcsolatban szóbeli kiegészítés nincs.

A napirendi ponttal kapcsolatban kérdés, észrevétel, vélemény megfogalmazására ad lehetőséget.

Hozzászólás hiányában a napirendi pont vitáját lezárja, majd kéri a testület tagjait, hogy szavazzanak.

A képviselő-testület 9 egyhangú igen szavazattal elfogadta és az alábbi határozatot hozta:

ÚJFEHÉRTÓ VÁROS ÖNKORMÁNYZATA

KÉPVISELŐ-TESTÜLETÉNEK

185/2022. (XI. 30.) számú

h a t á r o z a t a

a Dél-Nyírségi Többcélú Önkormányzati Kistérségi Társulás fenntartásában működő szociális intézmények által biztosított személyes gondoskodást nyújtó szociális ellátásokról, valamint a fizetendő térítési díjakról szóló, Kállósemjén Nagyközség Önkormányzata Képviselő-testületének 11/2022.(X.27.) önkormányzati rendelete módosításának jóváhagyásáról

Újfehértó Város Képviselő-testülete:

1./ Kállósemjén Nagyközség Önkormányzata Képviselő-testületének a Dél-Nyírségi Többcélú Önkormányzati Kistérségi Társulás fenntartásában működő szociális intézmények által biztosított személyes gondoskodást nyújtó szociális ellátásokról, valamint a fizetendő térítési díjakról szóló 11/2022.(X.27.) önkormányzat rendeletének módosítását a melléklet szerint megtárgyalta és jóváhagyja.

Határidő: azonnal

Felelős: Dr. Hosszú József polgármester

**Kállósemjén Nagyközség Önkormányzata Képviselő-testületének 11/2022. (X. 27.)
önkormányzati rendelete**

**A Dél-Nyírségi Többcélú Önkormányzati Kistérségi Társulás fenntartásában működő
szociális intézmények által biztosított személyes gondoskodást nyújtó szociális
ellátásokról, valamint a fizetendő térítési díjakról szóló rendelet módosításáról**

Kállósemjén Nagyközség Önkormányzat Képviselő-testülete az Alaptörvény 32. cikk (1) bekezdés a) pontjában és Magyarország helyi önkormányzatairól szóló 2011. évi CLXXXIX. törvény 13. § (1) bekezdés 8. pontjában meghatározott feladatkörében eljárva a gyermekek védelméről és a gyámügyi igazgatásról szóló 1997. évi XXXI. törvény 29. § (1)-(2) bekezdésében, a 131. §, valamint a 151. §-ban kapott felhatalmazása alapján a következőket rendeli el:

1. §

A Dél-Nyírségi Többcélú Önkormányzati Kistérségi Társulás fenntartásában működő szociális intézmények által biztosított személyes gondoskodást nyújtó szociális ellátásokról, valamint a fizetendő térítési díjakról szóló 8/2022. (VIII. 29.) önkormányzati rendelet 1. melléklete helyébe az 1. melléklet lép.

2. §

Ez a rendelet 2022. november 1-jén lép hatályba.

I. sz. melléklet 11/2022 (X.27.) sz. önkormányzati rendelethez

Melléklet

I. Alapszolgáltatások és szakosított ellátások intézményi térítési díja

I.1. Dél-Nyírségi Szociális és Gyermekjóléti Szolgáltató Központ Nagykállói Intézményegység térítési díjai:

I.1.1. Szociális étkeztetés

a) Helyszínen fogyasztás, elvitel esetén: **550 Ft /nap**

b) Lakáson történő étkeztetés esetén: **630 Ft/nap**

I.1.2. Házi segítségnyújtás gondozási óradíja:

a) szociális segítség **200 Ft/óra**

b) személyes gondoskodás **200 Ft/óra**

I.1.3. Időskorúak nappali ellátása:

a) Napközbeni tartózkodást igénybe vevőkre, étkezés igénybevétele nélkül: **0 Ft/nap**

b) Napközbeni tartózkodást és ott étkezést igénybe vevőkre: **550 Ft/nap**

I.1.4. Fogyatékos személyek nappali ellátása

a) Napközbeni tartózkodást igénybe vevőkre, étkezés igénybevétele nélkül: **0 Ft/nap**

b) Napközbeni tartózkodást és ott étkezést igénybe vevőkre: **0 Ft/nap**

I.1.5. Jelzőrendszeres házi segítségnyújtás (Nagykálló, Biri): 0 Ft/nap

I.1.6. Idősek otthona 3500 Ft/nap

I.2. Dél-Nyírségi Szociális és Gyermekjóléti Szolgáltató Központ Érpataki Intézményegység térítési díjai:

I.2.1. Szociális étkeztetés

a) Helyszínen fogyasztás, elvitel esetén: **355 Ft /nap**

b) Lakáson történő étkeztetés esetén: **355 Ft/nap**

I.2.2. Házi segítségnyújtás gondozási óradíja:

a) szociális segítség **100 Ft/óra**

b) személyes gondoskodás **150 Ft/óra**

I.2.3. Időskorúak nappali ellátása:

a) Napközbeni tartózkodást igénybe vevőkre, étkezés igénybevétele nélkül: **0 Ft/nap**

b) Napközbeni tartózkodást és ott étkezést igénybe vevőkre: **355 Ft/nap**

I.2.4. Jelzőrendszeres házi segítségnyújtás: 0 Ft/nap

I.3. Dél-Nyírségi Szociális és Gyermekjóléti Szolgáltató Központ Geszterédi Intézményegység térítési díjai:

I.3.1. Szociális étkeztetés

a.) Helyszínen fogyasztás, elvitel esetén: **415 Ft /nap**

b.) Lakáson történő étkeztetés esetén: **415 Ft/nap**

I.3.2. Házi segítségnyújtás gondozási óradíja:

a) szociális segítség **150 Ft/óra**

b) személyes gondoskodás **150 Ft/óra**

I.3.3. Időskorúak nappali ellátása:

a) Napközbeni tartózkodást igénybe vevőkre, étkezés igénybevétele nélkül: **0 Ft/nap**

b) Napközbeni tartózkodást és ott étkezést igénybe vevőkre: **415 Ft/nap**

I.3.4. Jelzőrendszeres házi segítségnyújtás: 0 Ft/nap

I.4. Dél-Nyírségi Szociális és Gyermekjóléti Szolgáltató Központ Kállósemjéni Intézményegység térítési díjai:

I.4.1. Szociális étkeztetés

a) Helyszínen fogyasztás, elvitel esetén: **560 Ft /nap**

b) Lakáson történő étkeztetés esetén: **700 Ft/nap**

I.4.2. Házi segítségnyújtás gondozási óradíja:

a) szociális segítség **0 Ft/óra**

b) személyes gondoskodás **0 Ft/óra**

I.4.3. Időskorúak nappali ellátása:

a) Napközbeni tartózkodást igénybe vevőkre, étkezés igénybevétele nélkül: **0 Ft/nap**

b) Napközbeni tartózkodást és ott étkezést igénybe vevőkre: **560 Ft/nap**

I.4.4. Jelzőrendszeres házi segítségnyújtás: 0 Ft/nap

I.5. Dél-Nyírségi Szociális és Gyermekjóléti Szolgáltató Központ Szakolyi Intézményegység térítési díjai:

I.5.1. Szociális étkeztetés

a) Helyszínen fogyasztás, elvitel esetén: **525 Ft /nap**

b) Lakáson történő étkeztetés esetén: **550 Ft/nap**

aa) Helyszínen fogyasztás, elvitel esetén, ha a szolgáltatást igénybe vevő személy havi jövedelme az öregségi nyugdíj legkisebb összegének a 150% -át nem haladja meg:

455 Ft/nap

ba) Lakáson történő étkezés esetén, ha a szolgáltatást igénybe vevő személy havi jövedelme az öregségi nyugdíj legkisebb összegének a 150% -át nem haladja meg:

480 Ft/nap

I.5.2. Házi segítségnyújtás gondozási óradíja:

a) szociális segítség **0 Ft/óra**

b) személyes gondoskodás **0 Ft/óra**

I.5.3. Időskorúak nappali ellátása:

a) Napközbeni tartózkodást igénybe vevőkre, étkezés igénybevétele nélkül: **0 Ft/nap**

b) Napközbeni tartózkodást és ott étkezést igénybe vevőkre: **525 Ft/nap**

I.6. Dél-Nyírségi Többcélú Önkormányzati Kistérségi Társulás Újfehértói Szociális Szolgáltató Központ térítési díjai:

I.6.1. Szociális étkeztetés

a) Helyszínen fogyasztás, elvitel esetén: **550 Ft/nap**

b) Lakáson történő étkeztetés esetén: **785 Ft/nap**

I.6.2. Házi segítségnyújtás gondozási óradíja:

a) szociális segítség és személyes gondoskodás **500 Ft/óra**

I.6.3. Időskorúak nappali ellátása:

a) Napközbeni tartózkodást igénybe vevőkre, étkezés igénybevétele nélkül: **0 Ft/nap**

b) Napközbeni tartózkodást igénybe vevőkre, étkezés igénybevételevel: **700 Ft /nap**

I.6.4. Szenvedélybetegek nappali ellátása

a) csak napközbeni tartózkodást igénybe vevőkre, étkezés igénybevétele nélkül: **0 Ft/nap**

b) a napközbeni tartózkodást és ott étkezést igénybe vevők esetén: **520 Ft/nap**

I.6.5. Pszichiátriai betegek nappali ellátása

a) csak napközbeni tartózkodást igénybe vevőkre, étkezés igénybevétele nélkül: **0 Ft/nap**

b) a napközbeni tartózkodást és ott étkezést igénybe vevők esetén: **520 Ft/nap**

I.6.6. Jelzőrendszeres házi segítségnyújtás: 100 Ft/nap

I.6.7. Idősek otthona 4000 Ft/nap

I.6.8. Támogató szolgáltatás:

- a) személyi segítség (szociálisan rászorult igénybe vevő): 0 Ft/óra,
- b) személyi szállítás - szállítási kilométer (szociálisan rászorult igénybe vevő): 0 Ft/km,
- c) személyi szállítás - szállítási kilométer (szociálisan nem rászorult igénybe vevő): 200 Ft/km

5. napirendi pont megtárgyalása

5./ Előterjesztés folyószámlahitel meghosszabbításáról

(Írásbeli előterjesztés alapján)

Száma: 3-269/2022.

Előadó: Dr. Hosszú József polgármester**Döntés:** 1 határozat**Témafelelős:** Tóth Erika Pénzügyi Osztályvezető**Szavazati arány:** Minősített többség (a megválasztott képviselők több, mint fele)

Dr. Hosszú József polgármester úr tájékoztatja a képviselő-testületet, hogy a Pénzügyi Bizottság 4 egyhangú igen szavazattal előterjesztést megtárgyalásra és a határozati javaslatot elfogadásra javasolja a képviselő-testület részére.

A napirendi ponttal kapcsolatban szóbeli kiegészítése, hogy ebben az évben 60 millió forint volt ez a folyószámlahitel, most megvizsgálta a Takarékbank, és 200 millió forintig is mehetünk fedezet nélkül. Javasolja, hogy 100 millió forintot összegig igényeljen az önkormányzat folyószámlahitelt a következő évre, hiszen vannak projektjeink, elég komoly előrehaladott állapotban van a sportcsarnokra a napelem felszerelése és nem baj, ha van egy biztonsági tartalék – mondja – természetesen december 31-ig ezt visszafizetjük.

A napirendi ponttal kapcsolatban kérdés, észrevétel, vélemény megfogalmazására ad lehetőséget.

Hozzászólás hiányában a napirendi pont vitáját lezárja, majd kéri a testület tagjait, hogy szavazzanak.

A képviselő-testület 9 egyhangú igen szavazattal elfogadta és az alábbi határozatot hozta:

ÚJFEHÉRTÓ VÁROS ÖNKORMÁNYZATA**KÉPVISELŐ-TESTÜLETÉNEK****186/2022. (XI. 30.) számú****h a t á r o z a t a****Újfehértó Város Önkormányzatának folyószámlahitel meghosszabbításáról****A KÉPVISELŐ-TESTÜLET**

1./ A likviditási problémák kezelése céljából 2023. évre 100.000.000 Ft – folyószámlahitelt vesz fel az önkormányzat folyószámláját vezető Takarékbank Zrt-től az alábbi feltételekkel:

- A kölcsön összege: 100.000.000 Ft
- Típusa: éven belüli folyószámlahitel
- Tőketörlesztés: lejáratkor egy összegben
- Hitelcél: likviditási gondok áthidalása
- Kamat mértéke: 1 havi bubor + 2% (jelenleg: 15,76% + 2% kamatfelár)
- Szerződéskötési díj: 0,3% (egyszeri)

- Keret beállítási díj: 0,3% (egyszeri)
- Rendelkezésre tartási díj: 0,3%
- Hitel futamideje: 2023. december 31.
- Rendelkezésre tartási idő: 2023. december 31.

2./ A Takarékbank részére a nyújtott kölcsön biztosítékaként fedezetet nem kell felajánlani.

3./ felhatalmazza a polgármestert a folyószámlahitel felvételével kapcsolatos szükséges intézkedések megtételére illetve a tárgyban keletkező dokumentumok és hitelszerződés aláírására.

*Határidő: folyamatos
Felelős: polgármester*

6. napirendi pont megtárgyalása

6./ Előterjesztés az Újfehértói Kft. folyószámlahitel meghosszabbításáról
(Írásbeli előterjesztés alapján)

Száma: 3-270/2022.

Előadó: Dr. Hosszú József polgármester

Döntés: 1 határozat

Témafelelős: Tóth Erika Pénzügyi Osztályvezető

Szavazati arány: Minősített többség (a megválasztott képviselők több, mint fele)

Dr. Hosszú József polgármester úr tájékoztatja a képviselő-testületet, hogy a Pénzügyi Bizottság 4 egyhangú igen szavazattal előterjesztést megtárgyalásra és a határozati javaslatot elfogadásra javasolja a képviselő-testület részére.

A napirendi ponttal kapcsolatban szóbeli kiegészítése nincs.

A napirendi ponttal kapcsolatban kérdés, észrevétel, vélemény megfogalmazására ad lehetőséget.

Hozzászólás hiányában a napirendi pont vitáját lezárja, majd kéri a testület tagjait, hogy szavazzanak.

A képviselő-testület 9 egyhangú igen szavazattal elfogadta és az alábbi határozatot hozta:

ÚJFEHÉRTÓ VÁROS ÖNKORMÁNYZATA

KÉPVISELŐ-TESTÜLETÉNEK

187/2022. (XI. 30.) számú

h a t á r o z a t a

Az Újfehértói Szolgáltató Kft folyószámlahitel meghosszabbításáról

A KÉPVISELŐ-TESTÜLET

1./ Hozzájárul, hogy az Újfehértói Szolgáltató Kft likviditási problémák kezelése céljából 2023. évre 6.000.000 Ft – folyószámlahitelt vegyen fel a folyószámláját vezető Takarékbank Zrt-től.

2./ felhatalmazza az ügyvezetőt a folyószámlahitel felvételével kapcsolatos szükséges intézkedések megtételére illetve a tárgyban keletkező dokumentumok és hitelszerződés aláírására.

*Határidő: folyamatos
Felelős: polgármester*

7. napirendi pont megtárgyalása

7./ Előterjesztés Helyi személyszállítási szolgáltatással kapcsolatos döntés meghozatalára (Írásbeli előterjesztés alapján)

Száma: 3-271/2022.

Előadó: Dr. Hosszú József polgármester

Döntés: 1 határozat

Témafelelős: Dr. Vachler Péter aljegyző

Szavazati arány: Minősített többség (a megválasztott képviselők több, mint fele)

Dr. Hosszú József polgármester úr tájékoztatja a képviselő-testületet, hogy a Pénzügyi Bizottság 4 egyhangú igen szavazattal előterjesztést megtárgyalásra és a határozati javaslatot elfogadásra javasolja a képviselő-testület részére.

A napirendi ponttal kapcsolatban szóbeli kiegészítése, hogy a buszközlekedésről beszélünk és többször felmerült már a testületi ülésen, hogy valamit kezdenünk kell a buszoztatással, mert nagyon ráfizetéses. Többkörös egyeztetésen vagyunk túl a MÁV, Volán Társasággal – mondja. A legutóbbi testületi ülésen is elmondta, hogy a három pontból kettőben megegyezés született és a harmadik volt az, amely a Nyíregyháza-Debrecen vonatkozásában az elérhetőséget könnyítené a nem a városközpontban lakók számára. Ezzel kapcsolatban egyeztetést kezdeményeztem Vitézi Dávid államtitkár úrral november elején, megbeszéltük, hogy kihez kell mennem, aztán pénteken lemondott miniszter úr, hétfőn lemondott államtitkár úr, a közlekedési tárca pedig átkerült egy új minisztériumba. Itt most úja kell kezdeni a tárgyalásokat – monda. Tehát egy-két hónapon belül ebben a buszközlekedési ügyben nem várható, hogy döntés szülessen. Azt szeretnénk elérni, hogy a Nyíregyháza, Debrecenből közlekedő buszok közül a nyíregyházi menjen le a Mályvaskertbe, illetve menjenek ki a temetőhöz. A Debrecenből Téglásig közlekedő buszok pedig a téglási állás idejük alatt jöjjenek át Újfehértóra és itt is vegyék fel az utasokat, így Debrecent is könnyebben lehetne busszal elérni. A tömegközlekedésnek azonban működni kell, ezért az a javaslat, hogy egy évre hosszabbítsuk meg a közszolgáltatási szerződést az Újfehértói Szolgáltató Kft-nek.

A napirendi ponttal kapcsolatban kérdés, észrevétel, vélemény megfogalmazására ad lehetőséget.

Hozzászólás hiányában a napirendi pont vitáját lezárja, majd kéri a testület tagjait, hogy szavazzanak.

A képviselő-testület 9 egyhangú igen szavazattal elfogadta és az alábbi határozatot hozta:

ÚJFEHÉRTÓ VÁROS ÖNKORMÁNYZATA

KÉPVISELŐ-TESTÜLETÉNEK

188/2022. (XI. 30.) számú

h a t á r o z a t a

Helyi személyszállítási szolgáltatással kapcsolatos döntés meghozataláról

Újfehértó Város képviselő – testülete Magyarország helyi önkormányzatairól szóló 2011. évi CLXXXIX. törvény 13. § (1) bekezdés 18. pontja, a személyszállítási szolgáltatásokról szóló 2012. évi XLI. törvény 4. § (4) – (5) bekezdése, 24. § (6) bekezdése, a közbeszerzésekről szóló 2015. évi CXLI. törvény 9. § (1) bekezdés h) pontja, 14. § (3) bekezdés b) pontja alapján, úgy is, mint az Újfehértói Szolgáltató Kft. alapítójának döntéshozó szerve úgy dönt, hogy

1./ 2023.12.31 – ig meghosszabbítja az Újfehértói Szolgáltató Kft. – vel (korábbi cégnév: ÚJFEHÉRTOUT Kft., cégjegyzékszám: 15-09-061564, adószám: 10750232-2-15, székhely: 4244 Újfehértó, Debreceni út 8.) 2012.09.25. napján megkötött, UJF/32-256/2012 számon nyilvántartásba vett, 2014.12.17 – én UJF/10-26/2022 számon, 2016.12.01 – én, UJF/10-213/2017 számon, és 2018.12.03 – án UJF/90-598/2018 számon módosított, autóbuszos személyszállítási szolgáltatás biztosítására irányuló közszolgáltatási szerződés időbeli hatályát,

2./ az 1./ pontban foglaltaknak megfelelő szolgáltatási szerződés módosítását az 1. melléklet szerint jóváhagyja,

3./ felhatalmazza a polgármestert az e döntésben foglaltak végrehajtásához szükséges jognyilatkozatok megtételére, és eljárások lefolytatására.

Határidő: folyamatos

Felelős: Dr. Hosszú József polgármester

1. melléklet a188/2022. (XI. 30.) számú határozathoz

Iktatószám:.....

KÖZSZOLGÁLTATÁSI SZERZŐDÉS MÓDOSÍTÁSA

Amely létrejött egyrészről

Újfehértó Város Önkormányzata

székhely: 4244 Újfehértó, Szent István út 10.,

adószám: 15732475-2-15,

törzskönyvi azonosító szám: 732473,

KSH statisztikai számjel: 15732475-8411-321-15,

bankszámla szám: 68800013-11039141,

képviseli: Dr. Hosszú József polgármester, mint Önkormányzat (a továbbiakban úgy is, mint Önkormányzat),

másrészről az

Újfehértói Szolgáltató Kft.

székhely: 4244 Újfehértó, Debreceni út 8.,

adószám: 10750232-2-15,

nyilvántartási száma: 15-09-061564,

KSH statisztikai számjel: 10750232-4931-113-15.,

bankszámlaszáma: 68800013-13000880-00000000,

képviseli: Pásztor Ferencné ügyvezető,

mint Szolgáltató, (a továbbiakban úgy is, mint: Szolgáltató, a továbbiakban együtt: Felek) között, az alulírott napon és helyen az alábbi feltételekkel.

1. Felek megállapítják, hogy közöttük 2012.09.25. napján szerződés jött létre (nyilvántartásba véve: UJF/32-256/2012 számon, melyet a felek 2014.12.17 – én UJF/10-26/2022 számon, 2016.12.01 – én, UJF/10-213/2017 számon, és 2018.12.03 – án UJF/90-598/2018 számon módosítottak, a továbbiakban úgy is, mint: közszolgáltatási szerződés) autóbuszos személyszállítási szolgáltatás biztosítására. Az Önkormányzat képviselő – testülete, úgy is, mint a Szolgáltató alapítója arról hozott döntést, hogy 2023.12.31 – ig meghosszabbítja a közszolgáltatási szerződés időbeli hatályát, melyről a felek jelen szerződésmódosítás keretében rendelkeznek.

2. Felek megállapodnak, hogy a közszolgáltatási szerződés 4., a " szerződés időtartama " megnevezésű pontjának 2. mondata az alábbiak szerint módosul:

" Felek a közszolgáltatási szerződés határozott időtartamra, 2013 január 1 – től 2023.12.31 – ig terjedő időtartamra kötik. "

3. Felek megállapodnak, hogy jelen szerződésmódosítás a kölcsönös aláírás napján lép hatályba.

4. A közszolgáltatási szerződés jelen szerződésmódosítással nem érintett rendelkezései változatlanul hatályban maradnak.

5. A jelen szerződésben nem szabályozott kérdésekben a Polgári Törvénykönyvről szóló 2013. évi V. törvényt, valamint a vonatkozó egyéb jogszabályokat kell alkalmazni.

6. Adatkezelés:

Az Önkormányzat tájékoztatja a Szolgáltatót, hogy a jelen szerződésben foglaltak megvalósulása céljából, a szerződés teljesítése jogcímen a Szolgáltató és kapcsolattartója személyes adatait kezeli. Az adatkezelés időtartama: a szerződés megszűnésétől számított öt év. Az adatkezeléssel kapcsolatos további információ a www.ujfeherto.hu weboldalon érhető el.

7. A Szolgáltató képviselője nyilatkozik, hogy a Szolgáltató átlátható szervezetnek minősül.

A Szerződő Felek jelen négy, egymással mindenben megegyező példányban készült szerződést, melyekből a feleket kettő – kettő példány illeti meg, együttesen elolvasták, értelmezték, és mint akaratukkal mindenben megegyezőt jóváhagyólag írják alá.

Kelt: Újfehértó, 2022. „.....” „.....”.

.....
Dr. Veres Ildikó jegyző
Jogi ellenőrzés

.....
Tóth Erika Pénzügyi Osztály vezetője
Pénzügyi ellenjegyző

.....
Újfehértó Város Önkormányzata
Dr. Hosszú József
polgármester
Önkormányzat

.....
Újfehértói Szolgáltató Korlátolt Felelősségű
Társaság
Pásztor Ferencné
ügyvezető
Szolgáltató

P.H.

P. H.

8. napirendi pont megtárgyalása

8./ Előterjesztés Újfehértó város településszerkezeti terv és leírása, valamint helyi építési szabályzat és szabályozási terv módosítása – „Módosítások I. – 2022.” – véleményezési szakaszának és partnerségi egyeztetésének lezárása tárgyában
(Írásbeli előterjesztés alapján)

Száma: 3-256/2022.

Előadó: Dr. Hosszú József polgármester

Döntés: 1 határozat

Témafelelős: Marosán Andrea megbízott főépítész

Szavazati arány: Minősített többség (a megválasztott képviselők több, mint fele)

Dr. Hosszú József polgármester úr tájékoztatja a képviselő-testületet, hogy a Pénzügyi Bizottság 4 egyhangú igen szavazattal előterjesztést megtárgyalásra és a határozati javaslatot elfogadásra javasolja a képviselő-testület részére. Szóbeli kiegészítése nincs az előterjesztéssel kapcsolatban.

A napirendi ponttal kapcsolatban kérdés, észrevétel, vélemény megfogalmazására ad lehetőséget.

Hozzászólás hiányában a napirendi pont vitáját lezárja, majd kéri a testület tagjait, hogy szavazzanak.

A képviselő-testület 9 egyhangú igen szavazattal elfogadta és az alábbi határozatot hozta:

ÚJFEHÉRTÓ VÁROS ÖNKORMÁNYZATA

KÉPVISELŐ-TESTÜLETÉNEK

189/2022. (XI. 30.) számú

h a t á r o z a t a

Újfehértó város településszerkezeti terv és leírása, valamint helyi építési szabályzat és szabályozási terv módosítása – „Módosítások I.-2022.” - véleményezési szakaszának és partnerségi egyeztetésének lezárása tárgyában

A Képviselő-testület

1. Újfehértó város 2022. évi 1. számú településrendezési eszközei módosításainak a 314/2012.(XI.8.) Korm. rendelet szerinti véleményezési szakaszát és partnerségi egyeztetés eljárását lezárja,
2. megállapítja, hogy az államigazgatási szervektől érkezett olyan vélemény, amelyet a végső szakmai véleményezési dokumentáció készítésekor figyelembe kell venni (táblázatos kiértékelés szerint),

3. megállapítja, hogy az önkormányzati szervtől (Szabolcs-Szatmár-Bereg Megyei Önkormányzati Hivatal, Megyei Főépítész) nem érkezett olyan vélemény, amelyet a tovább tervezés során figyelembe kell venni,
4. megállapítja, hogy
 - a) az eljárás során a bevont Partnerek részéről érkezett olyan vélemény, észrevétel, melyet a tervezés során figyelembe kell venni (táblázatos kiértékelés szerint).
 - b) az eljárás során a bevont Partnerek részéről érkezett olyan vélemény, észrevétel, mely miatt a 6.-os számú módosítási pont: belterület déli végén, a Debreceni út-Munkás u. – Böszörményi út – Határ u. által közre zárt terület (gazdasági terület átsorolása, lakóterület övezetébe, beültetési kötelezettség kiszabályozása) nem kerül bele a településrendezési eszközök végső szakmai vélemény kérő dokumentációjába.
5. dönt arról, hogy az előterjesztés táblázatos melléklete szerinti javítások, módosítások, törlések történjenek meg a településrendezési eszközök dokumentációiban,
6. felhatalmazza a polgármestert, hogy a további intézkedéseket megtegye.

Felelős: Dr. Hosszú József polgármester
Határidő: azonnal

Újfehértó város településstratégiai terv és leírása, valamint helyi építési szabályzat és szabályozási terv – 2022./I. -
11 ponton történő módosítása során lefolytatott partnerségi egyeztetésről készült összefoglaló táblázat

Ssz	Eljárásba bevont partnerek	Határidőn		Nem válaszolt	Beérkezett vélemény	Érdemi észrevételre adott válasz
		belül	túli			
1.	Bezzeg-Aranyász Zsuzsanna, kérelmező (1. beavatkozási pont tekintetében)			+	-	-
2.	Kecskés Gyula, kérelmező (2. beavatkozási pont tekintetében)			+	-	-
3.	261, 241, 240, 239, 238/1, 238/2, 237, 236, 235, 234, 233, 232, 231, 228/1, 229, 271, 270/2, 270/2, 269, 268, 267, 266, 265, 264, 263 hrsz.-ű ingatlanok tulajdonosai (5. beavatkozási pont tekintetében)			+	-	-
4.	Petrus Mihály, kérelmező (6. beavatkozási pont tekintetében)			+	-	-
5.	4148, 4149/20, 4149/17, 4149/16, 4149/6, 4149/5, 4149/4, 4149/3, 4149/2, 4149/1 hrsz.-ű ingatlanok		+		A tulajdonukban lévő ingatlanok gazdasági területbe van sorolva (Gel). Kéri az ingatlanuk lakóterületbe	A védőfásítással érintett ingatlan tulajdonosoknak 2 lakossági fórum keretén belül, valamint egy külön erre a módosítási pontra összehívott egyeztető tárgyaláson került sor a tájékoztatásra, tervbemutatóra. A

	tulajdonosai (6. beavatkozási pont tekintetében)			történeti átsorolását.	
6.	Stekler András , kérelmező (7. beavatkozási pont tekintetében)			-	partnerségi egyeztetés során, minden érintett partnerként szerepelt, azonban az ígéretük ellenére nem érkezett be tudomás vételről szóló, egységes nyilatkozat miszerint tudomásul veszik az ingatlanuk hátsó részét érintő beültetési kötelezettség teljesítését. Ennek értelmében a 6.-os számú módosítási pont ezen részét töröljük, az már a végső szakmai dokumentációban nem fog szerepelni. A 6.-os számú módosítási pontban csak a gazdasági terület kiterjesztése fog szerepelni a továbbiakban, a tulajdonos, kérelmező késésére.
7.	Hrubi Györgyné , kérelmező (3-as, 4-es beavatkozási pont, HÉSZ mód. tekintetében)			-	
8.	Kiss László , kérelmező (3-as, 4-es beavatkozási pont, HÉSZ mód. tekintetében)			-	
9.	4696, 4704, 4699, 4698, 4697 hrsz.- ú ingatlanok tulajdonosai (9. beavatkozási pont tekintetében)			-	
10.	0551/11 hrsz.- ú ingatlan tulajdonosa (10. beavatkozási pont tekintetében)			-	
11.	0174/150 hrsz.- ú ingatlan tulajdonosa (11. beavatkozási pont tekintetében)			-	

Kelt, 2022. november 03.

Összeállította: Marosán Andrea megbízott főépítész és Labbanz András településrendező tervező

Ügyirat szám: ÚJF/16526/2022

**Újfehértó város településrendezési eszközeinek módosítása
314/2012. (XI.08.) Korm. rendelet szerinti véleményezési szakasz
Államigazgatási szervek beérkezett véleményeinek
összefoglalása, kiértékelése - „Módosítások I-2022”**

Sorsz	Államigazgatási szerv megnevezése (Iktató szám)	Jogszabályon alapuló, illetve szakmai jellegű észrevétel	Válaszok	Képviselő-testületi döntést	
				igényel	nem igényel
1.	Szabolcs-Szatmár-Bereg-Megyei Kormányhivatal Állami Főépítési Iroda (Ikt.sz.: SZ/4ÁF/00107-6/2022)	<p>1. z Étv. 7.§ (3) bekezdés e) pontja alapján a település beépítésre szánt területe csak olyan használati célra növelhető, amilyen célra a település már beépítésre kijelölt területén belül nincs megfelelő terület, és ezt a települési önkormányzat Képviselő-testülete külön döntéssel igazolja. A döntés benyújtandó. Az igazolás során az alátámasztó munkarészben szöveges és térképi melléklettel igazolandó a megfelelés.</p> <p>2. 3., 4. jelű módosítási</p>	<p>Ad.1.: Az erről szóló határozatot, Képviselő-testületi döntést a végső szakmai véleményezés megkérésekor csatoljuk.</p> <p>Ad.2.: A végső szakmai véleményezési dokumentációban a 3.-as és 4.-es mód. pont egyesével és szakmai indoklással kerül</p>		+

	<p>pontok esetén a HESZ módosítás oka egyesével alátámasztó munkarészben bemutatandó, szakmailag megfelelően indokolandó.</p> <p>3. 6.-os jelű módosítási pont esetén a védőfásítás csak olyan területen helyezhető el, melynek tulajdona a kötelezőségről tájékoztatásra került és azt tudomásul vette. Jelen esetben a védőfásítás elsősorban helye a gazdasági terület.</p> <p>4. 1. jelű mód. pont esetén hiányzik az adattári erdők bemutatása.</p> <p>5. ÉSZ tervezet</p> <p>4.§ (3) b): Az OTÉK a HESZ-ben az előkert legkisebb mélységét engedi megállapítani.</p> <p>4.§ (3) c): OTÉK 35.§ (1) leírja, hogy</p>	<p>benyújtásra.</p> <p>Ad.3.: A védőfásítással érintett ingatlan tulajdonosoknak 2 lakossági fórum keretén belül, valamint egy külön erre a módosítási pontra összehívott egyeztető tárgyaláson került sor a tájékoztatásra, tervbemutatóra. A partnerségi egyeztetés során, minden érintett partnerként szerepelt, azonban az ígéretek ellenére nem érkezett be tudomás vételről szóló, egységes nyilatkozat. Ennek értelmében a 6.-os számú módosítási pont ezen részét töröljük, az már a végső szakmai dokumentációban nem fog szerepelni. A 6.-os számú módosítási pontban csak a gazdasági terület kiterjesztése fog szerepelni a továbbiakban, a tulajdonos, kérelmező késésére.</p> <p>Ad.4.: a közigazgatási területen belül elhelyezkedő adattári erdőket bemutatató térkép mellékelésre kerül.</p> <p>Ad. 5.1: A fogalomnak megfelelő elnevezés marad a rendelet tervezetben</p> <p>Ad. 5.2: A vélemény vélhetően itt a d) pontra utal, ahol az OTÉK-nak megfelelően korrigáljuk az elhelyezhető elemeket.</p> <p>Ad. 5.3: A megfogalmazás</p>	
--	--	--	--

		<p>előkertben mi helyezhető el, ettől eltérni nem lehet.</p> <p>- 4.§ (3) e): Az előkert mérete a közterületi telekhatártól számítandó.</p> <p>- 4.§ (7): OTÉK 35.§ (1) leírja, hogy előkertben mi helyezhető el, ettől eltérni nem lehet.</p> <p>- 6.§ (6): Az építési hely meghatározása során az oldalkertre és telepítési távolságra vonatkozó OTÉK előírások betartandók.</p> <p>- 6.§ (12): Az állattartó épületek nagyságrendje definiálendő. Nem minden lakó övezet alkalmas állattartás és növényfeldolgozás funkciójú épületek befogadására. Lásd. OTÉK vonatkozó előírásai. A lakóépület és az állattartó épület védőtávolságáról minden esetben gondoskodni kell.</p>	<p>pontosításra kerül a tervezetben.</p> <p>Ad. 5.4: Az előkert mélység 0 méteres rögzítése nem törésre került, hanem átkerült a (3) bekezdés c) pontba, így a megfogalmazás továbbra is helytálló.</p> <p>Ad. 5.5: A bekezdésben foglaltak a (7) és (9) bekezdésben ismételtlen – más formában - megjelennek</p> <p>Ad. 5.6: A (11) bekezdés továbbra is rögzíti az állattartó épületek nagyságrendjét. A növényfeldolgozásra vonatkozó kitétel csak a falusias lakóterületekre kerül rögzítésre.</p> <p>Ad. 5.7: tervezési területenként kerül bontásra a pótlást igazoló munkarész.</p> <p>Szakmai javaslatokra adott válasz: Ad. 6: Az előírások – külön</p>	
--	--	---	---	--

	<p>IAÉ pótlása esetén a pótlás szükségességét és mértékét tervezési területenként be kell mutatni.</p> <p>Szakmai javaslatok:</p> <p>7. § előírásainak törlését szakmailag nem javasolja. Az ez előtti településrendezési terv is alkalmazta a telek sávós zóna kialakítását, így a település régóta ennek megfelelően épült. Eltörlésével a régi jó gyakorlat szűnik meg.</p> <p>lövésárllási jog bejegyzés véleménye szerint túlzó mértékű. Célszerű lenne a valós beruházásokra koncentrálni.</p>	<p>IAÉ pótlása esetén a pótlás szükségességét és mértékét tervezési területenként be kell mutatni.</p> <p>Szakmai javaslatok:</p> <p>7. § előírásainak törlését szakmailag nem javasolja. Az ez előtti településrendezési terv is alkalmazta a telek sávós zóna kialakítását, így a település régóta ennek megfelelően épült. Eltörlésével a régi jó gyakorlat szűnik meg.</p> <p>lövésárllási jog bejegyzés véleménye szerint túlzó mértékű. Célszerű lenne a valós beruházásokra koncentrálni.</p>	
2.	<p>Szabolcs-Szatmár-Bereg-Megyei Kormányhivatal Környezetvédelmi, Természetvédelmi és Hulladékgazdálkodási Főosztály</p>	<p>fogalom meghatározás definiálása nélkül – a 16.§ (12) és (13) bekezdésébe átkerületek.</p> <p>Ad. 7: Az elővásárlási jogra vonatkozó melléklet – az 5. beavatkozási ponthoz tartozó bejegyzéssel együtt – a 33/2020. (XII.29.) önkormányzati rendelet részét képezte. A melléklet, egy a 7/2021. (IV.29.) módosító önkormányzati rendeletben történt elírás miatt került ki az alaprendeletből.</p> <p>Jelen módosítás során az eredeti állapot kerül visszaállításra azzal, hogy az 5. beavatkozási ponthoz tartozó – az eredeti rendeletben „1.” jelű – bejegyzés elhagyásra kerül, annak törlése miatt.</p>	
3.	<p>Hortobágyi Nemzeti Park Igazgatóság (Ikt.sz.: 2381-7/2022)</p>	<p>Ad. 1: A 6.§ (4) bekezdés kiegészítésre kerül a NATURA2000 és országos jelentőségű védett természeti területekre vonatkozó, a birtokközpontokat tiltó rendelkezéssel.</p>	+

			módosítását elfogadhatónak tartja.			
4.	Nemzeti Média- és Hírközlési Hatóság (Ikt.sz.: CD/20929-2/2022)		Hírközlési szakági fejezetet tartalmaz a dokumentáció, kifogást nem emelt.	Nem igényel választ		+
5.	Szabolcs-Szatmár-Bereg-Megyei Katasztrófavédelmi Igazgatóság (Ikt.sz.: 36500/4813-1/2022.ált)		A módosításokhoz levelében leírt előírások betartása mellett hozzájárult.	Nem igényel választ		+
6.	Szabolcs-Szatmár-Bereg-Megyei Kormányhivatal Népegészségügyi Főosztály Népegészségügyi Osztály (Ikt.sz.: SZ/NEF/0772-6/2022)		Véleményében tett javaslat tétel mellett hozzájárult.	Nem igényel választ		+
7.	Szabolcs-Szatmár-Bereg-Megyei Kormányhivatal Közlekedési, Műszaki Engedélyezési és Fogyasztóvédelmi Főosztály (Ikt.sz.: SZ/UT/00974-2/2022)		Az 1. számú módosításnál hívja fel a figyelmet építési engedélyezési eljárás során szükséges tervezői igazolás meglétére.	Nem igényel választ		+
8.	Szabolcs-Szatmár-Bereg-Megyei Kormányhivatal Földhivatali Főosztály (Ikt.sz.: 26067/4/2022)		A hatályos jogszabályok betartása mellett a módosításokat nem kifogásolja, ahhoz hozzájárul.	Nem igényel választ		+
9.	Hajdú-Bihar Megyei Kormányhivatal Agrárügyi Főosztály (Ikt.sz.: HB/15-ERD/17809-2/2022)		Levelében közölt (táblázat) Adattárban nyilvántartott erdők minősülő területek erdők övezetébe történő átsorolását javasolja.	<u>Ad. 1:</u> A tervezési területen belül az Adattári erdők ábrázolásra kerülnek.		+
10.	Szabolcs-Szatmár-Bereg-Megyei Kormányhivatal Építészeti és Örökségvédelmi Főosztály (Ikt.sz.: SZ/106/00790-2/2022)		1. számú mód.: a 98899 azonosító számú lelőhely nem került feltüntetésre, kéri annak ábrázolását. 2. Amennyiben a 11. számú módosítás kapcsán valóban lelőhelyt érint a tervezett erdőtelepítés, úgy kéri, hogy	<u>Ad. 1:</u> A lelőhely feltüntetésre kerül. <u>Ad. 2:</u> Az érintett területen Adattár szerinti erdő helyezkedik el, így annak feltüntetését nem befolyásolja a lelőhely megléte.		+

		<p>módosítsák a tervet, ugyanis az erődtelepítés visszafordíthatatlan kárt okoz a lelőhelyekben.</p> <p>3. A további beruházások tervezhetősége érdekében szükségesnek tartja, hogy az elfogadásra kerülő rendezési terv Újfehértó teljes területére vonatkozóan tartalmazza a közhiteles nyilvántartásában rögzített aktuális adatokat.</p>	<p>Ad. 3: Az aktuális adatok a tervezési területen belül kerülnek frissítésre.</p>	
11.	<p>Szabolcs-Szatmár-Bereg-Megyei Rendőr-főkapitányság (Ikt.sz.: 15000/6336/2021.ált.)</p>	<p>A tervezett módosításokhoz észrevétele, ellenvetése nincs</p>	<p>Nem igényel választ</p>	<p>+</p>
12.	<p>Felső-Tisza-vidéki Vízügyi Igazgatóság (Ikt.sz.: I-0341-009/2022)</p>	<p>A levelében leírtak figyelembe vétele mellett módosítások ellen kifogást nem emelt.</p>	<p>Nem igényel választ</p>	<p>+</p>

Kelt, Újfehértó, 2022. november 03.

Összeállította: Marosán Andrea megbízott főépítész és Labbanz András településrendező tervező

9. napirendi pont megtárgyalása

9./ Előterjesztés Újfehértó város településszerkezeti terv és leírása, valamint helyi építész szabályzat és szabályozási terv módosítása – „Módosítások – I. -2022.” – során újonnan beépítésre szánt terület kijelölésének igazolására
(Írásbeli előterjesztés alapján)

Száma: 3- 255/2022.

Előadó: Dr. Hosszú József polgármester

Döntés: 1 határozat

Témafelelős: Marosán Andrea megbízott főépítész

Szavazati arány: Minősített többség (a megválasztott képviselők több, mint fele)

Dr. Hosszú József polgármester úr tájékoztatja a képviselő-testületet, hogy a Pénzügyi Bizottság 4 egyhangú igen szavazattal előterjesztést megtárgyalásra és a határozati javaslatot elfogadásra javasolja a képviselő-testület részére.

Szöbeli kiegészítése nincs az előterjesztéssel kapcsolatban.

A napirendi ponttal kapcsolatban kérdés, észrevétel, vélemény megfogalmazására ad lehetőséget.

Hozzászólás hiányában a napirendi pont vitáját lezárja, majd kéri a testület tagjait, hogy szavazzanak.

A képviselő-testület 9 egyhangú igen szavazattal elfogadta és az alábbi határozatot hozta:

ÚJFEHÉRTÓ VÁROS ÖNKORMÁNYZATA

KÉPVISELŐ-TESTÜLETÉNEK

190/2022. (XI. 30.) számú

h a t á r o z a t a

Újfehértó város településszerkezeti terv és leírása, valamint helyi építési szabályzat és szabályozási terv módosítása – „Módosítások I.-2022.” - során újonnan beépítésre szánt terület kijelölésének igazolására

Újfehértó Város Önkormányzat Képviselő-testülete Magyarország Alaptörvénye 32. cikk (1) bekezdés b) pontja, Magyarország helyi önkormányzatairól szóló 2011. évi CLXXXIX. törvény 13§ (1) 1. pontjában meghatározott feladatkörében eljárva, az épített környezet alakításáról és védelméről szóló 1997. évi LXXVIII. törvény 7.§ (3) bekezdés e) pontja alapján:

1. igazolja, hogy a terület növelésével olyan használati célra fog növekedni a beépítésre szánt terület, amilyen célra a település már beépítésre kijelölt területén belül nincs megfelelő terület.
2. felhatalmazza a polgármestert a további intézkedések megtételére, továbbá a szükséges dokumentumok aláírására.

Határidő: azonnal

Felelős: polgármester

4.3. Az új beépítésre szánt területek kijelölésének igazolása

Változás sor száma	2018. évi CXXXIX törvény 12. § (1) Ha jogszabály új beépítésre szánt terület kijelölését nem tiltja, a településrendezési eszközben új beépítésre szánt területet a következő szempontok mérlegelése alapján kell kijelölni:						
	a) az új beépítésre szánt terület a meglévő települési területtel szemben	b) az új beépítésre szánt terület a meglévő települési területtel szemben	c) új beépítésre szánt terület kijelölésére csak akkor kerül sor, ha a települési területen nincs a tervezett rendeltetésnek megfelelő beépítésre szánt területen beépítetlen földrészt, vagy az épített környezet alakításáról és védelméről szóló 1997. évi LXXVIII. törvény (a továbbiakban: Étv.) szerinti barnamezős terület.				
5.	igen	nem	a tervezetnek megfelelő, fel nem használt terület nincs a közigazgatási területen;	A tervezett módosítás során a korábban tervezett zöldterület (telekvegek) visszakerülnék a tényleges használat szerinti építési övezetbe. A módosítás helyhez kötött, másol nem hajtható végre.	A módosítás során: - +1,94ha új beépítésre szánt terület alakul ki beépítésre nem szánt területről; - +5,10ha új erdőterület (11. beavatkozási pontban rögzített módosítás) Az új beépítésre szánt terület méretére vetített 5%-os zöldterületi kompenzáció küszöbértéke: 0,10ha	nem érinti	(2) Az Országos Gyümölcs Termőhely Kataszter I. és II. osztályú területeihez tartozó földrészt – a földrajzi mezőgazdasági üzemi terület kivételével – nem minősíthető beépítésre szánt területté.
7.	igen	nem	a tervezetnek megfelelő, fel nem használt terület van a közigazgatási területen belül;	A kijelölt új terület tevékenységében kapcsolódik a helyszín északi oldalán elhelyezkedő, már meglévő telephelyekhez. Az infrastrukturális elemek a 4. sz. főút másik oldalán közvetlenül rendelkezésre állnak, útcsatlakozás kiépítése szükséges, a meglévő kerület felhasználásra. A közigazgatási terület északi részén meglévő hasonló és még szabad (Ge3) építési övezetek elérését biztosító infrastruktúra nincs kiépítve. A legközelebbi elérhető távolságból történő kiépítésük jelentős anyagi többletet róna a fejlesztőre, akinek az új beépítésre szánt – 1,0ha-t el nem érő méretű – terület a tulajdonában van. A terület részben sérült, korábban illegális anyaggyűjtésre – homok – használták.	A módosítás során: - +0,95ha új beépítésre szánt terület alakul ki beépítésre nem szánt területről; - +0,11ha új erdőterület jön létre a területhez csatlakozva közvetlenül. Az új beépítésre szánt terület méretére vetített 5%-os zöldterületi kompenzáció küszöbértéke: 0,05ha	nem érinti	(2) Az Országos Gyümölcs Termőhely Kataszter I. és II. osztályú területeihez tartozó földrészt – a földrajzi mezőgazdasági üzemi terület kivételével – nem minősíthető beépítésre szánt területté.
9.	igen	nem	a tervezetnek megfelelő, fel nem használt terület van a közigazgatási területen belül;	A kijelölt új beépítésre szánt terület teljes egészében Önkormányzati terület. A 4705 hrsz-ú út kijelölt területének jelentős része a 4696 hrsz-ú, már lakó építési övezetbe sorolt – és már beépített – ingatlanhoz kerüli összevonásra. A módosítás helyhez kötött, másol nem valósítható meg az érintett ingatlan bővítése. A fennmaradó kijelölt útszakasz Önkormányzati ingatlanként kerüli megtartásra lakóterületként, a meglévő közüzemi hálózat kihasználásával. A kijelölt útszakaszon közüzemi	A módosítás során: - +0,42ha új beépítésre szánt terület alakul ki beépítésre nem szánt területről; - +5,10ha új erdőterület (11. beavatkozási pontban rögzített módosítás) Az új beépítésre szánt terület méretére vetített 5%-os zöldterületi kompenzáció küszöbértéke: 0,02ha (210m² egészen pontosan)	nem érinti	(2) Az Országos Gyümölcs Termőhely Kataszter I. és II. osztályú területeihez tartozó földrészt – a földrajzi mezőgazdasági üzemi terület kivételével – nem minősíthető beépítésre szánt területté.

				<p>hálozati elem nyomvonalala nincs.</p>	<p>Az új beépítésre szánt terület kialakításához min. 0,02ha zöld vagy erdőterület kialakítás szükséges, ami jelen területhez kapcsolódóan kialakítani nem lehet, mert:</p> <ul style="list-style-type: none"> - a terület keleti oldalán ökológiai hálózati elem és NATURA2000 terület csatlakozik, - a terület nyugati oldalán beépített lakóterületek helyezkednek el. <p>Ezért a kompenzációt a 11. beavatkozási pontban tervezett erdőterület biztosítja.</p>
<p>Összesítésben:</p> <ul style="list-style-type: none"> - +3,3112ha új beépítésre szánt terület alakul ki beépítésre nem szánt területből; - +5,10ha új erdőterület (11. beavatkozási pontban rögzített módosítás) <p>Az összes új beépítésre szánt terület méretére vetített 5%-os zöldterületi kompenzáció küszöbértéke: 0,17ha</p> <p>Az 5,1ha terület meghaladja a kompenzációs küszöbértéket (0,17ha) ezért a feltétel teljesül.</p>					

A település nem tartozik a borvidéki települések köréhez, így a 13.§ (1) bekezdés szerinti vizsgálat egyetlen pont esetén sem releváns. Ezért az elemző táblázatban meg sem jelenik!

10. napirendi pont megtárgyalása

10./ Előterjesztés az Újfehértói 5411 helyrajzi számú ingatlan eladásáról
(Írásbeli előterjesztés alapján)

Száma: 3-257/2022.

Előadó: Dr. Hosszú József polgármester

Döntés: 1 határozat

Témafelelős: Dr. Németh Antal jogi referens

Szavazati arány: Minősített többség (a megválasztott képviselők több, mint fele)

Dr. Hosszú József polgármester úr tájékoztatja a képviselő-testületet, hogy a Pénzügyi Bizottság 4 egyhangú igen szavazattal előterjesztést megtárgyalásra és a határozati javaslatot elfogadásra javasolja a képviselő-testület részére.

Szóbeli kiegészítése nincs az előterjesztéssel kapcsolatban.

A napirendi ponttal kapcsolatban kérdés, észrevétel, vélemény megfogalmazására ad lehetőséget.

Hozzászólás hiányában a napirendi pont vitáját lezárja, majd kéri a testület tagjait, hogy szavazzanak.

A képviselő-testület 9 egyhangú igen szavazattal elfogadta és az alábbi határozatot hozta:

ÚJFEHÉRTÓ VÁROS ÖNKORMÁNYZATA

KÉPVISELŐ-TESTÜLETÉNEK

191/2022. (XI. 30.) számú

h a t á r o z a t a

az Újfehértói 5411 helyrajzi számú ingatlan eladásáról

A KÉPVISELŐ-TESTÜLET

1./ az önkormányzat vagyonáról és a vagyonnal kapcsolatos tulajdonosi jogok gyakorlásáról szóló 1/2013. (I. 31.) önkormányzati rendelet alapján az önkormányzat tulajdonában lévő, az ingatlan-nyilvántartásban Újfehértó 5411 hrsz. alatt felvett, kivett zártkerti művelés alól kivett terület megnevezésű, 3759 m² területű zártkerti ingatlan 1/1 tulajdoni hányadát Papp Lászlóné, Újfehértó, Széchenyi u. 31. szám alatti lakos részére mindösszesen 1.139.000,- Ft vételár megfizetése ellenében értékesíti azzal, hogy az adásvétellel kapcsolatos felmerülő minden további költség (ügynyévi munkadíj stb.) a vevőt terheli.

2./ felhatalmazza a polgármestert az ingatlan eladására és ingatlanértékesítéssel kapcsolatos szükséges intézkedések megtételére, a tárgyban keletkező dokumentumok, szerződések aláírására.

Határidő: azonnal
Felelős: polgármester

11. napirendi pont megtárgyalása

11./ Előterjesztés az újfehértói 5263 helyrajzi számú zártkerti ingatlan vonatkozásában a tulajdonjogi igény elismeréséről (Írásbeli előterjesztés alapján)
 Száma: 3-258/2022.

Előadó: Dr. Hosszú József polgármester

Döntés: 1 határozat

Témafelelős: Dr. Németh Antal jogi referens

Szavazati arány: Minősített többség (a megválasztott képviselők több, mint fele)

Dr. Hosszú József polgármester úr tájékoztatja a képviselő-testületet, hogy a Pénzügyi Bizottság az előterjesztést megtárgyalásra és a „B” alternatíva szerinti határozati javaslatot elfogadásra javasolja a képviselő-testület részére.

Szöbeli kiegészítése nincs az előterjesztéssel kapcsolatban.

A napirendi ponttal kapcsolatban kérdés, észrevétel, vélemény megfogalmazására ad lehetőséget.

Hozzászólás hiányában a napirendi pont vitáját lezárja, majd kéri a testület tagjait, hogy szavazzanak a „B” alternatíváról.

A képviselő-testület 9 egyhangú igen szavazattal elfogadta és az alábbi határozatot hozta:

ÚJFEHÉRTÓ VÁROS ÖNKORMÁNYZATA

KÉPVISELŐ-TESTÜLETÉNEK

192/2022. (XI. 30.) számú

h a t á r o z a t a

az Újfehértói 5263 helyrajzi számú zártkerti ingatlan vonatkozásában a tulajdonjogi igény elismeréséről

A KÉPVISELŐ-TESTÜLET

Sónyák Árpád 4244 Újfehértó, Nyíl u. 13 szám alatti lakos kérelmét elutasítja, azzal, hogy nem ismeri el semmilyen jogcímen az ingatlan-nyilvántartásban Újfehértó 5263 hrsz. alatt felvett, kivett zártkerti művelés alól kivett terület megnevezésű ingatlanra vonatkozó tulajdoni igényét.

Határidő: azonnal
Felelős: polgármester

12. napirendi pont megtárgyalása

12./ Előterjesztés az újfehértói 5410 helyrajzi számú ingatlan eladásáról
(Írásbeli előterjesztés alapján)
Szám: 3-273/2022.

Előadó: Dr. Hosszú József polgármester

Döntés: 1 határozat

Témafelelős: Dr. Németh Antal jogi referens

Szavazati arány: Minősített többség (a megválasztott képviselők több, mint fele)

Dr. Hosszú József polgármester úr tájékoztatja a képviselő-testületet, hogy a Pénzügyi Bizottság 4 egyhangú igen szavazattal előterjesztést megtárgyalásra és a határozati javaslatot elfogadásra javasolja a képviselő-testület részére.

Szóbeli kiegészítése nincs az előterjesztéssel kapcsolatban.

A napirendi ponttal kapcsolatban kérdés, észrevétel, vélemény megfogalmazására ad lehetőséget.

Hozzászólás hiányában a napirendi pont vitáját lezárja, majd kéri a testület tagjait, hogy szavazzanak alternatíváról.

A képviselő-testület 9 egyhangú igen szavazattal elfogadta és az alábbi határozatot hozta:

ÚJFEHÉRTÓ VÁROS ÖNKORMÁNYZATA

KÉPVISELŐ-TESTÜLETÉNEK

193/2022. (XI. 30.) számú

h a t á r o z a t a

az Újfehértói 5410 helyrajzi számú ingatlan eladásáról

A KÉPVISELŐ-TESTÜLET

1./ az önkormányzat vagyonáról és a vagyonnal kapcsolatos tulajdonosi jogok gyakorlásáról szóló 1/2013. (I. 31.) önkormányzati rendelet alapján az önkormányzat tulajdonában lévő, az ingatlan-nyilvántartásban Újfehértó 5410 hrsz. alatt felvett, kivett zártkerti művelés alól kivett terület megnevezésű, 4717 m² területű zártkerti ingatlan 1882/4717 tulajdoni hányadát Papp Lászlóné, Újfehértó, Széchenyi u. 31. szám alatti lakos részére mindösszesen 589.000,- Ft vételár megfizetése ellenében értékesíti azzal, hogy az adásvétellel kapcsolatos felmerülő minden további költség (ügynyévi munkadíj stb.) a vevőt terheli.

2./ felhatalmazza a polgármestert az ingatlan eladására és ingatlanértékesítéssel kapcsolatos szükséges intézkedések megtételére, a tárgyban keletkező dokumentumok, szerződések aláírására.

Határidő: azonnal
Felelős: polgármester

13. napirendi pont megtárgyalása

13./ Előterjesztés az újfehértói 5031 helyrajzi számú ingatlan eladásáról

(Írásbeli előterjesztés alapján)

Száma: 3-274/2022.

Előadó: Dr. Hosszú József polgármester

Döntés: 1 határozat

Témafelelős: Dr. Németh Antal jogi referens

Szavazati arány: Minősített többség (a megválasztott képviselők több, mint fele)

Dr. Hosszú József polgármester úr tájékoztatja a képviselő-testületet, hogy a Pénzügyi Bizottság 4 egyhangú igen szavazattal előterjesztést megtárgyalásra és a határozati javaslatot elfogadásra javasolja a képviselő-testület részére. Szóbeli kiegészítése nincs az előterjesztéssel kapcsolatban.

A napirendi ponttal kapcsolatban kérdés, észrevétel, vélemény megfogalmazására ad lehetőséget.

Hozzászólás hiányában a napirendi pont vitáját lezárja, majd kéri a testület tagjait, hogy szavazzanak alternatíváról.

A képviselő-testület 9 egyhangú igen szavazattal elfogadta és az alábbi határozatot hozta:

ÚJFEHÉRTÓ VÁROS ÖNKORMÁNYZATA

KÉPVISELŐ-TESTÜLETÉNEK

194/2022. (XI. 30.) számú

h a t á r o z a t a

az Újfehértói 5031 helyrajzi számú ingatlan eladásáról

A KÉPVISELŐ-TESTÜLET

1./ az önkormányzat vagyonáról és a vagyonnal kapcsolatos tulajdonosi jogok gyakorlásáról szóló 1/2013. (I. 31.) önkormányzati rendelet alapján az önkormányzat tulajdonában lévő, az ingatlan-nyilvántartásban Újfehértó 5031 hrsz. alatt felvett, kivett zártkerti művelés alól kivett terület művelési ágba tartozó 2061 m² területű zártkerti ingatlan 1/1 tulajdoni hányadát Vecsei

Ferenc János, Újfehértó, Bem Apó utca 123. szám alatti lakos részére mindösszesen 519.000,- Ft vételár megfizetése ellenében értékesíti azzal, hogy az adásvétellel kapcsolatos felmerülő minden további költség (ügynyévi munkadíj stb.) a vevőt terheli.

2./ felhatalmazza a polgármestert az ingatlan eladására és ingatlanértékesítéssel kapcsolatos szükséges intézkedések megtételére, a tárgyban keletkező dokumentumok, szerződések aláírására.

Határidő: azonnal
Felelős: polgármester

14. napirendi pont megtárgyalása

14./ Előterjesztés a NYÍRSÉGVÍZ Zrt. részére tagi kölcsön biztosításáról

(Írásbeli előterjesztés alapján)

Száma: 3-260/2022.

Előadó: Dr. Hosszú József polgármester

Döntés: 1 határozat

Témafelelős: Dr. Németh Antal jogi referens

Szavazati arány: Minősített többség (a megválasztott képviselők több, mint fele)

Dr. Hosszú József polgármester úr tájékoztatja a képviselő-testületet, hogy a Pénzügyi Bizottság 4 egyhangú igen szavazattal előterjesztést megtárgyalásra és a határozati javaslatot elfogadásra javasolja a képviselő-testület részére.

Szöbeli kiegészítése, hogy a Nyírségvíz likviditása veszélybe került az elmúlt időszakban.

A napirendi ponttal kapcsolatban kérdés, észrevétel, vélemény megfogalmazására ad lehetőséget.

Hozzászólás hiányában a napirendi pont vitáját lezárja, majd kéri a testület tagjait, hogy szavazzanak alternatíváról.

A képviselő-testület 9 egyhangú igen szavazattal elfogadta és az alábbi határozatot hozta:

ÚJFEHÉRTÓ VÁROS ÖNKORMÁNYZATA

KÉPVISELŐ-TESTÜLETÉNEK

195/2022. (XI. 30.) számú

h a t á r o z a t a

A NYÍRSÉGVÍZ Zrt. részére tagi kölcsön biztosításáról

A KÉPVISELŐ-TESTÜLET

1./ felhatalmazza Újfehértó Város Polgármesterét, hogy a NYÍRSÉGVÍZ Nyíregyháza és Térsége Víz- és Csatornamű Zrt-nél elkülönített számlán nyilvántartott fejlesztési, pótlási forrás terhére 25.000.000,-Ft-os összegben – amennyiben a fenti szolgáltató pénzügyi helyzete úgy kívánja – tagi kölcsönt biztosítson a NYÍRSÉGVÍZ Nyíregyháza és Térsége Víz- és Csatornamű Zrt. részére.

2./ felhatalmazza a polgármestert a tagi kölcsön nyújtásával kapcsolatos szükséges intézkedések megtételére, a tárgyban keletkező dokumentumok, szerződések aláírására.

Határidő: azonnal
Felelős: polgármester

15. napirendi pont megtárgyalása

15./ Előterjesztés a NYÍRSÉGVÍZ Zrt. közszolgáltatóval kötött szerződés módosításáról (Írásbeli előterjesztés alapján)

Száma: 3-261/2022.

Előadó: Dr. Hosszú József polgármester

Döntés: 1 határozat

Témafelelős: Dr. Németh Antal jogi referens

Szavazati arány: Minősített többség (a megválasztott képviselők több, mint fele)

Dr. Hosszú József polgármester úr tájékoztatja a képviselő-testületet, hogy a Pénzügyi Bizottság 4 egyhangú igen szavazattal előterjesztést megtárgyalásra és a határozati javaslatot elfogadásra javasolja a képviselő-testület részére. Az Ügyrendi Bizottság 3 egyhangú igen szavazattal az előterjesztést megtárgyalásra és a határozati javaslatot elfogadásra javasolja a képviselő-testület részére. Szóbeli kiegészítése nincs.

A napirendi ponttal kapcsolatban kérdés, észrevétel, vélemény megfogalmazására ad lehetőséget.

Hozzászólás hiányában a napirendi pont vitáját lezárja, majd kéri a testület tagjait, hogy szavazzanak alternatíváról.

A képviselő-testület 9 egyhangú igen szavazattal elfogadta és az alábbi határozatot hozta:

ÚJFEHÉRTÓ VÁROS ÖNKORMÁNYZATA

KÉPVISELŐ-TESTÜLETÉNEK

196/2022. (XI. 30.) számú

h a t á r o z a t a

A NYÍRSÉGVÍZ Zrt. közszolgáltatóval kötött szerződés módosításáról

A KÉPVISELŐ-TESTÜLET

1./ elfogadja Újfehértó Város Önkormányzatának a NYÍRSÉGVÍZ Nyíregyháza és Térsége Víz- és Csatornamű Zrt. (4400 Nyíregyháza, Tó u. 5.) közszolgáltatóval a háztartási szennyvíz begyűjtésére és ártalmatlanítására kötött közszolgáltatási szerződése módosítását olyképpen, hogy a nem közművel összegyűjtött háztartási szennyvíz begyűjtésének, ártalmatlanításának közszolgáltatási díja 2023. január 1. napjától nettó 5.100,-Ft/m³ azaz bruttó 6.475 Ft/m³ díj összegben kerüljön megállapításra.

2./ felhatalmazza a polgármestert a közszolgáltatási szerződés módosításával kapcsolatos szükséges intézkedések megtételére, a tárgyban keletkező dokumentumok, szerződések aláírására.

Határidő: azonnal
Felelős: polgármester

16. napirendi pont megtárgyalása

16./ Előterjesztés a 2022-2036. időszakra vonatkozó Gördülő Fejlesztési Terv elfogadásáról (Írásbeli előterjesztés alapján)

Száma: 3-275/2022.

Előadó: Dr. Hosszú József polgármester

Döntés: 1 határozat

Témafelelős: Dászkál Péter műszaki referens

Szavazati arány: Minősített többség (a megválasztott képviselők több, mint fele)

Dr. Hosszú József polgármester úr tájékoztatja a képviselő-testületet, hogy a Pénzügyi Bizottság 4 egyhangú igen szavazattal előterjesztést megtárgyalásra és a határozati javaslatot elfogadásra javasolja a képviselő-testület részére.

Szóbeli kiegészítése nincs.

A napirendi ponttal kapcsolatban kérdés, észrevétel, vélemény megfogalmazására ad lehetőséget.

Hozzászólás hiányában a napirendi pont vitáját lezárja, majd kéri a testület tagjait, hogy szavazzanak alternatíváról.

A képviselő-testület 9 egyhangú igen szavazattal elfogadta és az alábbi határozatot hozta:

ÚJFEHÉRTÓ VÁROS ÖNKORMÁNYZATA

KÉPVISELŐ-TESTÜLETÉNEK

197/2022. (XI. 30.) számú

h a t á r o z a t a

A 2022- 2036. időszakra vonatkozó Gördülő Fejlesztési Terv elfogadásáról

A KÉPVISELŐ-TESTÜLET

1./ a 2022-2036. évekre szóló Gördülő Fejlesztési Terv felújítási és pótlási tervrészt a határozat mellékletében meghatározottak szerint jóváhagyja és

2./ felhatalmazza a Polgármestert, hogy a határozat 2. számú melléklete szerinti nyilatkozat aláírására, továbbá

2./ megbízza a Nyírségvíz Nyíregyháza és Térsége Víz és Csatornamű Zrt-t, hogy a Gördülő Fejlesztési terv módosításának bejelentésével kapcsolatos, a víziközmű-szolgáltatásról szóló 2011. évi CCIX. törvény, valamint az egyéb ágazati jogszabályok által előírt kötelezettségeket a jogszabályi előírások szerint teljesítse.

*Határidő: azonnal
Felelős: polgármester*



- Cím NYÍRSÉGVÍZ Zrt. 4400 Nyiregyháza, Tó utca 5
- Levelezési cím NYÍRSÉGVÍZ Zrt. 4401 Nyiregyháza, Pf 290
- E-mail cím nyirsegviz@nyirsegviz.hu

- Telefon (42) 523-600
- Fax (42) 523-610
- Web www.nyirsegviz.hu

ASP 11.04.

Újfehértó Város Önkormányzata
Dr. Hosszú József
Polgármester Úr részére

Újfehértó
Szent István út 10.
4244

Dátum: 2022.10.28

Ikt.sz.: 38515 - 2022

Tárgy: Víziközmű-fejlesztéssel kapcsolatos
kötelezettségek

Ügyintéző: Fodor Szilvia

2022-11-

8

Tisztelt Polgármester Úr!

Tájékoztatjuk Önt. hogy a 2022-2036. évekre elfogadott Gördülő Fejlesztési Tervben (GFT), a VH8 víziközmű-rendszeren (Újfehértói vizellátó rendszer) a 2022. évben a mellékletben megküldött, indoklással kiegészített felújítási, pótlási feladat végrehajtása elmarad.

A fentiek figyelembevételével a GFT módosítása vált szükségessé.

Kérjük a módosítás elfogadását és a csatolt dokumentum aláírás utáni egy példányban történő visszaküldését.

Tisztelettel:

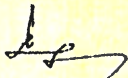
Könyű Zsolt
Mb. vezérigazgató

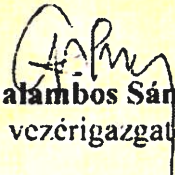
Galambos Sándor
Műszaki vezérigazgató-helyettes



Gördülő Fejlesztési terv 2022-2036

Üzemeltetés módja: Bérüzemeltetett

2022. évre ütemezett, elmaradó feladatok

Ütem: Település Beruházás megnevezése Beruházás műszaki tartalma Beruházás elmaradásának oka Beruházás költsége (eFt)

2022-ben elmarad

Vízelosztás /
Ivóvízhálózat

Újfehértó

Újfehértó 1. ütem
ivóvízbekötés
rekonstrukció

Újfehértó ivóvízhálózatán 40 db
ivóvízbekötés rekonstrukciója.

A bekötővezetékek rekonstrukció
2022 évben elmaradt. A
megmaradó összeg a 2023.
évben a Farkasnyári utcában az
aszfaltút szélesítése miatti a
bekötővezetékek rekonstrukciónál
kerül felhasználásra.

4 688

Eszköz csoportra tervezett beruházások összesített költsége (eFt)

4 688

Ütemre tervezett beruházások összesített költsége (eFt)

4 688

Kelt: _____

Ellátásért felelős: _____

2. sz. melléklet

HUSE Péter
Nyersvízi vizelőzés
üzemvezető

1. oldal, összesen: 1

Melléklet

17. napirendi pont megtárgyalása

17./ Előterjesztés a 2022-2036. időszakra vonatkozó Gördülő Fejlesztési Terv elfogadásáról
(Írásbeli előterjesztés alapján)

Száma: 3-272/2022.

Előadó: Dr. Hosszú József polgármester

Döntés: 1 határozat

Témafelelős: Dászkál Péter műszaki referens

Szavazati arány: Minősített többség (a megválasztott képviselők több, mint fele)

Dr. Hosszú József polgármester úr tájékoztatja a képviselő-testületet, hogy a Pénzügyi Bizottság 4 egyhangú igen szavazattal előterjesztést megtárgyalásra és a határozati javaslatot elfogadásra javasolja a képviselő-testület részére.

Szóbeli kiegészítése nincs.

A napirendi ponttal kapcsolatban kérdés, észrevétel, vélemény megfogalmazására ad lehetőséget.

Hozzászólás hiányában a napirendi pont vitáját lezárja, majd kéri a testület tagjait, hogy szavazzanak alternatíváról.

A képviselő-testület 9 egyhangú igen szavazattal elfogadta és az alábbi határozatot hozta:

ÚJFEHÉRTÓ VÁROS ÖNKORMÁNYZATA

KÉPVISELŐ-TESTÜLETÉNEK

198/2022. (XI. 30.) számú

h a t á r o z a t a

A 2022- 2036. időszakra vonatkozó Gördülő Fejlesztési Terv elfogadásáról

A KÉPVISELŐ-TESTÜLET

1./ a 2022-2036. évekre szóló Gördülő Fejlesztési Terv felújítási és pótlási tervrészt a határozat mellékletében meghatározottak szerint jóváhagyja és

2./ felhatalmazza a Polgármestert, hogy a határozat 2. számú melléklete szerinti nyilatkozat aláírására, továbbá

2./ megbízza a Nyírségvíz Nyíregyháza és Térsége Víztársaság Zrt-t, hogy a Gördülő Fejlesztési terv módosításának bejelentésével kapcsolatos, a víziközmű-szolgáltatásról szóló 2011. évi CCIX. törvény, valamint az egyéb ágazati jogszabályok által előírt kötelezettségeket a jogszabályi előírások szerint teljesítse.

*Határidő: azonnal
Felelős: polgármester*

Gördülő Fejlesztési terv 2022-2036

TERV fajta: Felújítás pótlás MEKH_azonosító: 21-26611-1-001-00-11

Közmű vagyron Víziközműrendszer_azonosító: SZ8

Üzemeltetés módja: Bérüzemeltetett

1.sz melléklet

2022. évre ütemezett, elmaradó feladatok

Dátum: 2022.11.08

Beruházás megnevezése

Beruházás műszaki tartalma

Beruházás
költsége (eFt)

Település

Ütem

2022-ben
elmarad

Szennyvízelvezetés /
Szennyvízcsatorna-
Gravitációs

Újfehértó

Újfehértó településen 3
db tisztítóakna
rekonstrukciója

Újfehértó Vasvári Pál utcán 3 db
tisztítóakna rekonstrukciója
szulfátálló habarccsal.

A szennyvízknák műszaki
felülvizsgálata megtörtént. A
költség növekedés miatt a
rekonstrukció értéke meghaladja
a tervezett bekerülési összeget.
A forráshiány elkerülése
érdekében a rekonstrukció
átütemezésre került a 2023.
évre. Az átütemezés nem
veszélyezteti az ellátás
biztonságát.

813

2. sz. melléklet

813

813

Eszközportra tervezett beruházások összesített költsége (eFt)

Ütemre tervezett beruházások összesített költsége (eFt)

Kelt.:

Ellátásért felelős:

1. oldal, összesen: 1



■ Cím: NYÍRSÉGVÍZ Zrt. 4400 Nyíregyháza, Tó utca 5
 ■ Levélcím: NYÍRSÉGVÍZ Zrt. 4401 Nyíregyháza, Pf. 290
 ■ E-mail cím: nyirsegviz@nyirsegviz.hu

■ Telefon: (42) 522 600
 ■ Fax: (42) 522 610
 ■ Web: www.nyirsegviz.hu

2022-11-21

Újfehértó Város Önkormányzata
 Dr. Hosszú József
 Polgármester Úr részére

Dátum: 2022.11.14.
 Ikt.sz.: 40607 - 2022
 Tárgy: Víziközmű-fejlesztéssel kapcsolatos kötelezettségek
 Ügyintéző: Fodor Szilvia

Újfehértó
 Szent István út 10.
 4244

20.138 - 2

Tisztelt Polgármester Úr!

Tájékoztatjuk Önt, hogy a 2022-2036. évekre elfogadott Gördülő Fejlesztési Tervben (GFT), a **SZ8 víziközmű-rendszeren** (Újfehértói szennyvízelvezetés és -tisztítás) a 2022. évben a mellékletben megküldött, indoklással kiegészített **felújítási, pótlási feladat(ok)** végrehajtása elmarad.

A fentiek figyelembevételével a GFT módosítása vált szükségessé.

Kérjük a módosítás elfogadását és a csatolt dokumentum aláírás utáni egy példányban történő visszaküldését.

Tisztelettel:

Könnö Zsolt
 Mb. vezérigazgató

Galambos Sándor
 Műszaki vezérigazgató-helyettes



Melléklet

18. napirendi pont megtárgyalása

18./ Előterjesztés 2023. évi belső ellenőri feladatok ellátására vonatkozó megbízási szerződés jóváhagyásáról

(Írásbeli előterjesztés alapján)

Száma: 3-263//2022.

Előadó: Dr. Hosszú József polgármester

Döntés: 1 határozat

Témafelelős: Dr. Veres Ildikó jegyző

Szavazati arány: Minősített többség (a megválasztott képviselők több, mint fele)

Dr. Hosszú József polgármester úr tájékoztatja a képviselő-testületet, hogy a Pénzügyi Bizottság 4 egyhangú igen szavazattal előterjesztést megtárgyalásra és a határozati javaslatot elfogadásra javasolja a képviselő-testület részére.

Az Ügyrendi Bizottság 3 egyhangú igen szavazattal az előterjesztést megtárgyalásra és a határozati javaslatot elfogadásra javasolja a képviselő-testület részére.

Szóbeli kiegészítése, hogy a belsőellenőrünk írt egy körlevelet és abban kérte, hogy a belsőellenőrzési díjat emeljük meg. Hozzáteszi, hogy 10 %-os emelésre tesz javaslatot, melyről a belső ellenőrt tájékoztattuk és azt tudomásul vette.

A napirendi ponttal kapcsolatban kérdés, észrevétel, vélemény megfogalmazására ad lehetőséget.

Hozzászólás hiányában a napirendi pont vitáját lezárja, majd kéri a testület tagjait, hogy szavazzanak alternatíváról.

A képviselő-testület 9 egyhangú igen szavazattal elfogadta és az alábbi határozatot hozta:

ÚJFEHÉRTÓ VÁROS ÖNKORMÁNYZATA

KÉPVISELŐ-TESTÜLETÉNEK

199/2022. (XI. 30.) számú

h a t á r o z a t a

**2023. évi belső ellenőri feladatok ellátására vonatkozó
megbízási szerződés jóváhagyásáról**

A KÉPVISELŐ-TESTÜLET

1./ az Újfehértó Város Önkormányzata és a GYARMAT-TAX KFT (székhelye: 4400 Nyíregyháza, Írisz utca 67., Cégjegyzékszám: 15-09-067506, képviseli: Varga Péter, belső ellenőri regisztrációs száma: 5113491) között 2023. január 01. napjától 2023. december 31.

napjáig terjedő egy éves időtartamra kötendő belső ellenőri feladatok ellátására vonatkozó megbízási szerződést az 1. számú melléklet szerint jóváhagyja,

2./ felhatalmazza a polgármestert a szerződés és a nyilatkozat aláírására,

2./ a GYARMAT-TAX KFT havi nettó 55 000,- Ft + ÁFA mértékű megbízási díjának fedezetét a 2023. évi költségvetésében betervezi.

Felelős: polgármester

Határidő: azonnal

Belső ellenőrzési megbízási szerződés

Amely létrejött egyrészről **Újfehértó Város Önkormányzata** (4244 Újfehértó, Szent István u.10. képviselője: **Dr. Hosszú József** Polgármester), mint *Megbízó*, másrészről a **Gyarmat-tax Kft** (Cégjegyzékszám: 15-09-067508 székhely: 4400. Nyíregyháza, Írisz utca 67., adószáma: 12812413-2-15, bankszámlaszám: 68700061-10069956-00000000 képviseli: Varga Péter, belső ellenőri regisztrációs száma: 5113491) belső ellenőrzést végző (továbbiakban *Megbízott*), között az alábbi pontokban felsorolt feltételek szerint:

1.) A szerződés tárgya:

A *Megbízó* a jelen szerződés keretében megbízza a *Megbízottat* az Újfehértó Város Önkormányzata, Polgármesteri Hivatala és Intézményei vonatkozásában 2023. évre a belső ellenőrzési feladatok ellátásával a költségvetési szervek belső ellenőrzéséről szóló 370/2011 (XII.31.) Korm. rendelet (továbbiakban Ber.) 15. §-ában, a 2011. évi CXCV. tv. Áht. 70.§. (1) bekezdésében, valamint a 2011. évi CLXXXIX. tv. Magyarország helyi önkormányzatairól 119.§ (4) bekezdésében meghatározottak szerint.

A *Megbízott* tevékenysége magában foglalja a *Megbízó* költségvetési szerveinek a Ber. 21. §-ában meghatározott ellenőrzéseit, valamint a Ber. 37.§-ában foglaltakat.

A Ber. 22. §-ában foglalt belső ellenőrzési vezetői feladatokat szintén a *Megbízott* látja el

2.) *Megbízott* az Újfehértó Város Önkormányzat Képviselő-testülete által a 2011. évi CLXXXIX. Tv. (Önk. tv.) 119.§ (5.) bekezdése szerint jóváhagyott ellenőrzési program (ellenőrzési terv) alapján végzi feladatát, az ellenőrzési tervben meghatározott nevesítés és ütemezés szerint.

A Szerződő felek megállapodnak abban a tényben, hogy az éves ellenőrzési tervben rögzített 1 db belső ellenőrzés/negyedév vizsgálatok közül 3 db belső ellenőrzési vizsgálat ún. „elektronikus környezetben”, míg 1 db pénzügyi belső ellenőrzés helyszíni vizsgálat formájában fog történni.

Az ún. „elektronikus környezet” a következőket jelenti:

Megbízott az adott negyedévi belső ellenőrzési tervnek megfelelő belső ellenőrzési feladathoz kapcsolódó Értesítő levelet, Ellenőrzési programot és *Megbízó* levelet elektronikus úton (e-mailben) küld meg *Megbízó* Jegyzőjének vagy helyettesének. Ezt követően a vizsgálatához szükséges anyagokat, információkat a *Megbízó* szintén elektronikus úton továbbítja a

Megbízó felé (e-mailben) és az ellenőrzésről készített Ellenőrzési jelentést Megbízó szintén elektronikus környezetben továbbítja (e-mail formájában) Megbízó felé.

Előbbiekben felsorolt elektronikus dokumentumokat (Értesítő levél, Ellenőrzési Program, Ellenőrzési jelentés tervezet, Ellenőrzési jelentés, stb...) Megbízott „elektronikus aláírással” és az ehhez kapcsolódó elektronikus bélyegzővel és védelemmel lát el, mely dokumentumokat Megbízó felé kizárólag elektronikus úton továbbít, a Megbízó által megadott elektronikus kézbesítési címre.

Az ellenőrzési programon (ellenőrzési terven) év közben a *Felek* közös megegyezéssel változtathatnak.

3.) A *Megbízott* a szerződésben megállapított kötelezettségeket a tőle elvárható minőségben, megfelelő szakmai gondossággal legjobb tudása szerint köteles teljesíteni, a jelen szerződésben meghatározott módon és mértékben. Feladatát a vonatkozó jogszabályi előírások szerint köteles ellátni.

Megbízott képviselője: Varga Péter, a 2023. évben végzendő belső ellenőri tevékenységéhez kapcsolódóan a 28/2011. (VIII. 3.) NGM rendelet alapján a belső ellenőrök részére kötelezővé tett regisztrációba vételi kötelezettségét teljesítette. Belső ellenőri regisztrációs száma: 5113491.

4.) Újfehértó Város Önkormányzata, mint *Megbízó* biztosítja, hogy a *Megbízott* a belső ellenőrzési vizsgálati program végrehajtásához szükséges- valamennyi iratba, nyilvántartásba, dokumentumba betekinthesse, gondoskodik arról, hogy a vizsgált területek vezetői, felelősei a vizsgálathoz szükséges minden információt, dokumentumot megadjanak *Megbízott* részére.

5.) *Megbízott* a vizsgálatok eredményeiről készült jelentését és a kapcsolódó iratokat, dokumentumokat a Ber. 22-28 §-ában meghatározott eljárási rend betartásával írásban adja át a *Megbízó* Jegyzőjének vagy helyettesítőjének.

6.) *Megbízott* teljes titoktartással tartozik az általa megismert adatok, tények, információk tekintetében. A tevékenysége során tudomására jutott információkat a vonatkozó adatvédelmi jogszabályokban előírtaknak megfelelően kezeli, azok megfelelő védelméről folyamatosan gondoskodik.

Megbízott a tudomására jutott adatokat, információkat személyes (ideértve a Ptk. szerinti közvetlen hozzátartozókat is) célokra, haszonszerzésre, a jogszabályi előírásokkal ellentétes módon, más intézmények, illetve személyek javára illetve kárára, az ellenőrzött szervezet, illetve a szervezet dolgozóinak érdekeit és a közérdeket sértő módon nem használhatja fel.

A szerződő *Felek* elismerik, hogy minden, a titoktartási kötelezettség megszegésével okozott kárért felelősséggel tartoznak.

A titoktartás alól a *Megbízó* írásban felmentést adhat.

7.) *Megbízó* hozzájárul, hogy a *Megbízott* az ellenőrzési feladatok végrehajtása érdekében belső ellenőrzési asszisztentst foglalkoztathat, akinek a tevékenységéért teljes felelősséggel tartozik, és akinek a titoktartási kötelezettségeire a szerződés 6. pontjában rögzítettek vonatkoznak.

8.) Szerződő *Felek* havi vizsgálati díjban állapodnak meg a következők szerint:

Havi nettó 55.000,-Ft + ÁFA, azaz havonta nettó ötvenötezer 00/100 forint plusz általános forgalmi adó díjtétel.

9.) A *Felek* megállapodnak arról, hogy az Újfehértó Város Önkormányzat Képviselő-Testülete által elfogadott 2023. évi belső ellenőrzési tervben meghatározott feladatok közös megegyezéssel, a felmerülő igények szerint módosulhatnak, amit az ellenőrzési terven a *Felek* átvezetnek év közben. Ezen év közti változtatás a szerződés 8. pontjában meghatározott havi illetve éves díj összegét nem érinti.

10.) Szerződő felek rögzítik, hogy a *Megbízó* a *Megbízottól* egyéb belső ellenőrzési feladatot (célvizsgálatot) is megrendelhet, külön megállapodás nélkül a település 2023. évre elfogadott belső ellenőrzési tervében meghatározott szabad kapacitás (napokban kifejezve) időterhére, amely szintén nem jár a szerződés 8. pontjában megjelölt díjazáson felüli külön díjazással.

11.) **Fizetés módja:** Megbízó általi ellenérték kifizetése a Megbízott által kiállított „elektronikus számla” ellenében átutalással, a *Megbízott* által havonként (a felek havi elszámolási időszakban állapodnak meg, amely alapján a havi kiállított „elektronikus számla” teljesítési dátumaként minden eltelt hónap utolsó napja értendő) *Megbízó* felé kiállított és legkésőbb a tárgyhónapot követő hónap 05. napjáig elektronikus úton megküldött (a Megbízó által megadott elektronikus kézbesítési címre), az „elektronikus számlán” feltüntetett bankszámlára történik, legkésőbb minden tárgyhót követő hónap 12. napjáig.

12.) **Szerződés hatálya:** a 2023. január 01.- és 2023. december 31. között elvégzett 2023. évi belső ellenőrzési tervben meghatározott ellenőrzésekre terjed ki, hatálya 2023. december 31.-ig, de legkésőbb a 2023. évi belső ellenőrzésekről készített összefoglaló belső ellenőrzési jelentés *Megbízónak* történő átadásáig tart.

Jelen szerződés Felek közös megegyezésére alapján évente meghosszabbítható.

13.) A szerződés megszüntetésével kapcsolatban a hatályos Ptk. előírásait kell alkalmazni.

14.) A jelen szerződésben nem szabályozott kérdésekre a Magyarország helyi önkormányzatairól szóló 2011. évi CLXXXIX. tv., valamint Az Államháztartásról szóló 2011. évi CXCV. tv., valamint a végrehajtására vonatkozó, illetve a belső ellenőrzést szabályozó mindenkor hatályos jogszabályok az irányadóak.

Újfehértó,

.....
Dr. Hosszú József
 Polgármester
 /**Megbízó**/

.....
Varga Péter
 Gyarmat-tax Kft
 /**Megbízott**/

.....
Pénzügyi ellenjegyző

NYILATKOZAT

Belső ellenőrzési megbízási szerződéshez kapcsolódóan

Amely létrejött egyrészről **Újfehértó Város Önkormányzata** (4244 Újfehértó, Szent István u.10. képviselője: **Dr. Hosszú József** Polgármester), mint *Megbízó*, másrészről a **Gyarmat-tax Kft** (Cégjegyzékszám: 15-09-067508 székhelye: 4400. Nyíregyháza, Írisz utca 67., adószáma: 12812413-2-15, bankszámlaszám: 68700061-10069956-00000000 képviseli: Varga Péter, belső ellenőri regisztrációs száma: 5113491) belső ellenőrzést végző (továbbiakban *Megbízott*), között az alábbi pontokban felsorolt feltételek szerint:

1.)

A Megbízó/Nyilatkozattevő kinyilatkozza és egyben hozzájárul, hogy a 2023. évre Megbízottal kötött Belső ellenőrzési megbízási szerződés 2./ pontjában rögzítettek – a Megbízó által 2023. január 01.-ét követően bevezetendő elektronikus aláírással ellátott belső ellenőrzési dokumentumok használatához és azok elektronikus környezetben történő továbbításához megbízó felé – alkalmazásához Megbízott részéről, Megbízó felé.

„**2.)** *Megbízott az Újfehértó Város Önkormányzat Képviselő-testülete által a 2011. évi CLXXXIX. Tv. (Önk. tv.) 119.§ (5.) bekezdése szerint jóváhagyott ellenőrzési program (ellenőrzési terv) alapján végzi feladatát, az ellenőrzési tervben meghatározott nevesítés és ütemezés szerint.*

A Szerződő felek megállapodnak abban a tényben, hogy az éves ellenőrzési tervben rögzített 1 db belső ellenőrzés/negyedév vizsgálatok közül 3 db belső ellenőrzési vizsgálat ún. „elektronikus környezetben”, míg 1 db pénzügyi belső ellenőrzés helyszíni vizsgálat formájában fog történni.

Az ún. „elektronikus környezet” a következőket jelenti:

Megbízott az adott negyedévi belső ellenőrzési tervnek megfelelő belső ellenőrzési feladathoz kapcsolódó Értesítő levelet, Ellenőrzési programot és Megbízó levelet elektronikus úton (e-mailben) küld meg Megbízó Jegyzőjének vagy helyettesének. Ezt követően a vizsgálathoz szükséges anyagokat, információkat a Megbízó szintén elektronikus úton továbbítja a Megbízó felé (e-mailben) és az ellenőrzésről készített Ellenőrzési jelentést Megbízó szintén elektronikus környezetben továbbítja (e-mail formájában) Megbízó felé.

Előbbieken felsorolt elektronikus dokumentumokat (Értesítő levél, Ellenőrzési Program, Ellenőrzési jelentés tervezet, Ellenőrzési jelentés, stb...) Megbízott „elektronikus aláírással” és az ehhez kapcsolódó elektronikus bélyegzővel és védelemmel lát el, mely dokumentumokat Megbízó felé kizárólag elektronikus úton továbbít, a Megbízó által megadott elektronikus kézbesítési címre.

*Az ellenőrzési programon (ellenőrzési terven) év közben a *Felek* közös megegyezéssel változtathatnak.”*

2.)

A Megbízó/Nyilatkozattevő kinyilatkozza, és egyben hozzájárul, hogy a 2023. évre Megbízottal kötött Belső ellenőrzési megbízási szerződés 11./ pontjában rögzítettek – a Megbízó által 2023. január 01.-jét követően elektronikus számla kiállításához és azok

elektronikus környezetben történő továbbításához Megbízó felé – alkalmazásához Megbízott részéről, Megbízó felé.

11.) Fizetés módja: Megbízó általi ellenérték kifizetése a Megbízott által kiállított „elektronikus számla” ellenében átutalással, a *Megbízott* által havonként (a felek havi elszámolási időszakban állapotodnak meg, amely alapján a havi kiállított „elektronikus számla” teljesítési dátumaként minden eltelt hónap utolsó napja értendő) *Megbízó* felé kiállított és legkésőbb a tárgyhónapot követő hónap 05. napjáig elektronikus úton megküldött (a Megbízó által megadott elektronikus kézbesítési címre), az „elektronikus számlán” feltüntetett bankszámlára történik, legkésőbb minden tárgyhót követő hónap 12. napjáig.

A fenti Nyilatkozat 1.) és 2.) pontjában rögzített elektronikus dokumentumok, elektronikus számlák elektronikus úton történő továbbításához Megbízott részre a Megbízó képviselője az alábbi elektronikus postázási elérhetőséget adja meg:

centrum@ujfeherto.hu

Megbízott kijelenti, hogy az előbbieken Megbízott részére megadott elektronikus postázási cím évközi változása esetén, Megbízottat a változás időpontjától számított 3 naptári napon belül tájékoztatja, értesíti írásban.

Előbbieken rögzített elektronikus postázási cím Megbízó által a Megbízott felé történő tájékoztatás elmulasztásából eredő következményekért Megbízott nem vállal felelősséget. Továbbá a Megbízott által kibocsájtott elektronikus számla fizetési határidőn túli teljesítése vonatkozásában nem jelent kimentési körülményt Megbízó részéről.

Dátum,

.....
Dr. Hosszú József
 Polgármester
 /Megbízó/

.....
Varga Péter
 Gyarmat-tax Kft
 /Megbízott/

19. napirendi pont megtárgyalása

19./ Előterjesztés a helyi önkormányzat és költségvetési szervei 2023. évi belső ellenőrzési tervének jóváhagyásáról
 (Írásbeli előterjesztés alapján)
 Száma: 3-276//2022.

Előadó: Dr. Hosszú József polgármester

Döntés: 1 határozat

Témafelelős: Dr. Veres Ildikó jegyző

Szavazati arány: Minősített többség (a megválasztott képviselők több, mint fele)

Dr. Hosszú József polgármester úr tájékoztatja a képviselő-testületet, hogy a Pénzügyi Bizottság 4 egyhangú igen szavazattal előterjesztést megtárgyalásra és a határozati javaslatot elfogadásra javasolja a képviselő-testület részére.

Szóbeli kiegészítése nincs.

A napirendi ponttal kapcsolatban kérdés, észrevétel, vélemény megfogalmazására ad lehetőséget.

Hozzászólás hiányában a napirendi pont vitáját lezárja, majd kéri a testület tagjait, hogy szavazzanak alternatíváról.

A képviselő-testület 9 egyhangú igen szavazattal elfogadta és az alábbi határozatot hozta:

ÚJFEHÉRTÓ VÁROS ÖNKORMÁNYZATA

KÉPVISELŐ-TESTÜLETÉNEK

200/2022. (XI. 30.) számú

h a t á r o z a t a

a helyi önkormányzat és költségvetési szervei 2023. évi belső ellenőrzési tervének jóváhagyásáról

A KÉPVISELŐ-TESTÜLET

Újfehértó Város Önkormányzatának 2023. évi belső ellenőrzési tervét a melléklet szerint jóváhagyja.

Felelős: polgármester

Határidő: folyamatos

ÉVES BELSŐ ELLENŐRZÉSI TERV

A 370/2011. (XII. 31.) Kormányrendelet 29.-32. §-ai szerint előírt éves ellenőrzési tervet a költségvetési szerveknek az alábbi, egységes tartalommal javasolt elkészíteni:

Az éves ellenőrzési terv összeállítását a 2022. évben tett belső ellenőri megbeszélés, ellenőrzés tapasztalata és jogszabályi előírások figyelembevételével készült.

A kockázatelemzés célja azoknak a kedvezőtlen eseményeknek a meghatározása, amelyek az önkormányzat működési, gazdálkodási feltételeit befolyásolják. A kockázati tényezők meghatározásával kijelölésre kerültek az ellenőrzés területei. A kockázatelemzés magyarázatot ad arra, miért volt szükség néhány terület ismételt, esetleg mélyebb vizsgálatára.

2023 ÉV

ÚJFEHÉRTÓ VÁROS ÖNKORMÁNYZATA, INTÉZMÉNYEI ÉS POLGÁRMESTERI HIVATALA

Ellenőrzési tervet megalapozó elemzés címe, időpontja		Ellenőrzési tervet megalapozó kockázat elemzés címe, időpontja
Folyamatlista		Kockázatelemzési kritérium mátrix
A folyamatok és a belső ellenőrzési fókusz feltérképezése		Folyamatok kockázata és ellenőrzése

ÖSSZEÁLLÍTOTTA: VARGA PÉTER, BELSŐ ELLENŐR (REGISZTRÁCIÓS SZÁMA: 5113491).

2023. ÉVI MUNKATERVBEN TERVEZETT ELLENŐRZÉSEK SZÁMA ÉS A TERVEZETT KAPACITÁS

MEGNEVEZÉS (ELLENŐRZÉSEK)	DB	ELLENŐRINAP
RENDSZER	-	-
TELJESÍTMÉNY	-	-
IT-RENDSZER	-	-
SZABÁLYSZERŰSÉGI	3	16
PÉNZÜGYI	1	4
SORON KÍVÜLI	-	2
ÖSSZESEN:	4	22

2023. ÉVI ELLENŐRZÉSI KAPACITÁS TERVEZÉS

KAPACITÁSIGÉNY:			
2023. ÉVI ELLENŐRZÉSI TERVBEN SZEREPLŐ ELLENŐRZÉSEK (ELL.NAP)		-	-
TANÁCSADÓI TEVEKENYSÉG (EMBERNAP)		22	-
KÉPZÉS (EMBERNAP)		1	-
EGYÉB TEVEKENYSÉG (EMBERNAP)		1	-
		2	-
ÖSSZESEN: (EMBERNAP)		26	-
VÁRHATÓAN RENDELKEZÉSRE ÁLLÓ KAPACITÁS		LÉTSZÁM (FŐ)	EMBERNAP

Ellenőrzendő folyamatok és szervezeti egységek	Az ellenőrzésre vonatkozó stratégia (ellenőrzés célja, módszere, tárgya, terjedelme, ellenőrzött időszak)	Azonosított kockázati tényezők (*)	Az ellenőrzés típusa (**)	Az ellenőrzés ütemezése (***)	Erőforrás szükségletek (***)
2. IT Biztonság ellenőrzése	<p>Cél: Az informatikai rendszerek megbízhatóságának, biztonságának, valamint a rendszerben tárolt adatok teljességének, megfeleltetésének, szabályosságának és védelmének vizsgálata.</p> <p>Tárgy: Informatikai rendszerek.</p> <p>Időszak: 2023</p> <p>Módszer: Eljárások és rendszerek szabályzatainak elemzése és értékelése, közvetlen megfigyelésen alapuló ellenőrzés, informatikai rendszer-tesztelési eljárások.</p>	<p>Nem készül IT stratégia</p> <p>A szabályozás nem teljes körű</p> <p>A biztonságra vonatkozó előírások nem megfelelőek</p> <p>A munkatársak nem tartják be a biztonsági előírásokat</p> <p>A biztonsági előírásokat tárgyi feltételei nem adottak</p> <p>Adatlopás</p> <p>A hozzáférések jelszóval nem védettek</p> <p>A jelszavak titkossága nem biztosított</p>	Szabályszerűségi ellenőrzés	<p><u>2023. II. negyedév</u></p> <p>Jelentés készítés határideje: 2023. július 31.</p>	4 szakértői nap (1 ellenőr)

Ellenőrzendő folyamatok és szervezeti egységek	Az ellenőrzésre vonatkozó stratégia (ellenőrzés célja, módszere, tárgya, terjedelme, ellenőrzött időszak)	Azonosított kockázati tényezők (*)	Az ellenőrzés típusa (**)	Az ellenőrzés ütemezése (***)	Erőforrás szükségletek (****)
--	---	------------------------------------	---------------------------	-------------------------------	-------------------------------

3.	<p>Cél: Előirányzat-felhasználás jogszabályoknak és belső szabályoknak megfelelő irányítása, ellenőrzése.</p> <p>Tárgy: Az előirányzat-felhasználásellenőrzés jogszabályoknak és a belső szabályoknak az elemi költségvetés megfelelő irányítása, ellenőrzése.</p> <p>Eredeti előirányzatok meghatározása, nem kerülnek előirányzat lebontásra. Előirányzatfeladatokra lebontásra felhasználási ütemterv készítése, Nem készül ütemterv módosítása. Likviditási terv készítése. Nincs folyamatos módosítás. Kötelezettségvállalás, annak végrehajtása, módosítás ellenjegyzés, utalványozás, érvényesítés, Nem készül likviditási szakmai teljesítés igazolás ellenőrzése.</p> <p>Időszak: 2023. I. félév</p> <p>Módszer: Eljárások és rendszerek szabályzatainak elemzése és értékelése, dokumentumok és nyilvántartások vizsgálata, közvetlen megfigyelésen alapuló ellenőrzés.</p>	<p>Az előirányzat-felhasználás nem szabályozott, nincs ellenőrzés</p> <p>Az elemi költségvetés alapján az előirányzatok nem kerülnek előirányzatfeladatokra lebontásra, Nem készül ütemterv készítése, Nincs folyamatos módosítás, Nem készül likviditási terv</p> <p>Nincs folyamatos módosítás</p> <p>Nem a jogosultak gyakorolják a jogköröket</p> <p>A jogkörök gyakorlása formális, illetve az ellenjegyzés utasításra történik</p> <p>Visszaélések, csalások</p> <p>Érvényesítést nem megfelelő képesítésű személy végzi</p> <p>Érvényesítés hiányos okmányok alapján történik.</p>	<p>2023. III. negyedév</p> <p>Jelentés készítés határideje: 2023. október 31.</p> <p>Szabályszerűségi ellenőrzés</p>	<p>10 szakértői nap (1 ellenőr)</p>
----	---	---	--	-------------------------------------

Ellenőrzendő folyamatok és szervezeti egységek	Az ellenőrzésre vonatkozó stratégia (ellenőrzés célja, módszere, tárgya, terjedelme, ellenőrzött időszak)	Azonosított kockázati tényezők (*)	Az ellenőrzés típusa (**)	Az ellenőrzés ütemezése (***)	Erőforrás szükségletek (***)
<p>4. BANKSZÁMLÁ KEZELÉSE</p> <p>Cél: Annak megállapítása, hogy a számlapénzforgalom megfelelően szabályozott, a működés során vonatkozó előírásokat betartják.</p> <p>Tárgy: Előirányzat felhasználási és bankszámlák forgalma.</p> <p>Időszak: 2023 évi forgalom mintavétel alapján</p> <p>Módszer: Eljárások és rendszerek szabályzatának elemzése és értékelése, dokumentumok és nyilvántartások vizsgálata, közvetlen megfigyelésen alapuló ellenőrzés.</p>	<p>a) Nem megfelelő irányítás Nincs ellenőrzés Téves kifizetések Dupla kifizetések Késő kifizetések</p>	<p>Pénzügyi ellenőrzés, szabályszerűségi ellenőrzés</p>	<p>2023. IV. negyedév</p> <p>Jelentés készítés határideje: 2023. december 31.</p>	<p>4 szakértői nap (1 ellenőr)</p>	

2023. évre tervezett szabad kapacitás 2 szakértői nap, egy fő belső ellenőrrel ellátva, a fenti belső ellenőrzési tervben foglaltakon felüli soron kívüli céllenőrzésekre.

* Csatlólt alátámasztó dokumentumok: az ellenőrzési tervet megalapozó elemzések, különösen a kockázatelemzés dokumentumai.
** A 370/2011. (XII.31.) kormányrendelet alapján.

*** Az ellenőrzések időtartama és az ellenőrzési jelentések elkészítésének határideje.

**** Az ellenőrzésekhez rendelt becsült ellenőrzési erőforrások: becsült időszükséglet és emberi erőforrás.

2022. október 28.

Jóváhagyta:

Kockázatelemzés

A 2023. évre vonatkozó belső ellenőrzési tervhez.

***Újfehértó Város Önkormányzata,
Intézményei és Polgármesteri
Hivatala***

2022. október 28.

Varga Péter belső ellenőr (reg.szám: 5113491)

1. számú melléklet

KOCKÁZATELEMZÉS AZ 1. SZÁMÚ ELLENŐRZÉSHEZ

1. Belső kontrollok értékelése

- 1) Megfelelő és eredményes
- 2) Közepes, néhány hiányossággal, nem megfelelően megvalósított
- 3) Gyenge

Súly: 2

2. Változás / Átszervezés

- 1) Stabil rendszer, kis változások
- 2) Kis változások, de nem rendszeresek vagy jelentősek
- 3) A munkatársak személyét, a szabályozást és a folyamatokat érintő, jelentős változások

Súly: 4

3. A rendszer komplexitása

- 1) Nem komplex
- 2) Közepesen komplex
- 3) Nagyon komplex

Súly: 5

4. Kölcsönhatás más rendszerekkel

- 1) Alacsony mértékű, nem befolyásol más rendszereket
- 2) Közepes mértékű
- 3) Nagymértékű, a rendszer közvetlen kapcsolatban áll más, fontos rendszerekkel

Súly: 5

5. Bevétel/Költségszint

- 1) Alacsony
- 2) Közepes
- 3) Magas

Súly: 6

6. Külső szervezetek, illetve partnerek által gyakorolt befolyás

- 1) Alacsony
- 2) Közepes
- 3) Magas

Súly: 5

7. Előző ellenőrzés óta eltelt idő

- 1) 1 évnél kevesebb
- 2) 1-2 év
- 3) 2-4 év
- 4) 4-5 év

5) 5 évnél több
Súly: 2

8. Vezetőség aggályai a rendszer működését illetően

- 1) Alacsony szintű
 - 2) Közepes szintű
 - 3) Magas szintű
- Súly: 3

9. Pénzügyi szabálytalanságok valószínűsége

- 1) Kicsi
 - 2) Közepes
 - 3) Nagy
- Súly: 3

10. Szabályozottság és szabályosság

- 1) Kicsi
 - 2) Közepes
 - 3) Jelentős
- Súly: 3

11. Munkatársak tapasztalata és képzettsége

- 1) Nagyon tapasztalt és képzett
 - 2) Közepesen tapasztalt és képzett
 - 3) Kevés vagy semmilyen tapasztalat és képzettség hiánya
- Súly: 3

12. Erőforrások rendelkezésre állása

- 1) Alacsony
 - 2) Közepes
 - 3) Magas
- Súly: 6

Kockázati tényezők és alkalmazott súlyozás

Sz.	Kockázati tényező	Kockázati tényező terjedelme (1-5)	Alkalmazott Súly (1-10)	Ponthatár
1.	Belső kontrollok értékelése	4	2	8
2.	Változás / átszervezés	3	4	12
3.	A rendszer komplexitása	2	5	10
4.	Kölcsönhatás más rendszerekkel	3	5	15
5.	Bevételszintek /költségszintek	3	6	18
6.	Külső szervezetek/partnerek által gyakorolt befolyás	3	5	15
7.	Legutóbbi ellenőrzés óta eltelt idő	2	2	4
8.	Vezetőség aggályai	1	3	3
9.	Pénzügyi szabálytalanságok valószínűsége	1	3	3
10.	Szabályozottság és szabályosság	3	3	9
11.	Munkatársak képzettsége és tapasztalata	2	3	6
12.	Erőforrások rendelkezésre állása	3	6	18
	Súlyszám összesen:	-	47	-
	Kockázatoság szerinti pontszám összege:	-	-	121
	Folyamatok súlyozottsága: közepes	-	121:47	2,57

ellenőrzési prioritás:
0,01-2,49 alacsony
2,50-3,50 közepes
3,51-től magas

KOCKÁZATELEMZÉSI KRITÉRIUM MÁTRIX AZ 1. SZÁMÚ ELLENŐRZÉSHEZ

KOCKÁZATI TÉNYEZŐK	CÉLOKRA GYAKOROLT HATÁS		
	ALACSONY	KÖZEPES	ALACSONY
Kockázati tényező #1. Az előzetesen feltárt hiányosságokat nem realizálták.		Az előzetesen feltárt, de nem realizált hiányosságok a további jogkövető és zökkenőmentes működést hátráltatják.	

KOCKÁZATELEMZÉS A 2. SZÁMÚ ELLENŐRZÉSHEZ

1. Belső kontrollok értékelése

- 1) Megfelelő és eredményes
 - 2) Közepes, néhány hiányossággal, nem megfelelően megvalósított
 - 3) Gyenge
- Súly: 7

2. Változás / Átszervezés

- 1) Stabil rendszer, kis változások
 - 2) Kis változások, de nem rendszerezsek vagy jelentősek
 - 3) A munkatársak személyét, a szabályozást és a folyamatokat érintő, jelentős változások
- Súly: 7

3. A rendszer komplexitása

- 1) Nem komplex
 - 2) Közepesen komplex
 - 3) Nagyon komplex
- Súly: 6

4. Kölcsönhatás más rendszerekkel

- 1) Alacsony mértékű, nem befolyásol más rendszereket
 - 2) Közepes mértékű
 - 3) Nagymértékű, a rendszer közvetlen kapcsolatban áll más, fontos rendszerekkel
- Súly: 7

5. Bevétel/Költségszint

- 1) Alacsony
 - 2) Közepes
 - 3) Magas
- Súly: 5

6. Külső szervezetek, illetve partnerek által gyakorolt befolyás

- 1) Alacsony
 - 2) Közepes
 - 3) Magas
- Súly: 3

7. Előző ellenőrzés óta eltelt idő

- 1) 1 évnél kevesebb
 - 2) 1-2 év
 - 3) 2-4 év
 - 4) 4-5 év
 - 5) 5 évnél több
- Súly: 5

8. Vezetőség aggályai a rendszer működését illetően

- 1) Alacsony szintű
- 2) Közepes szintű
- 3) Magas szintű

Súly: 2**9. Pénzügyi szabálytalanságok valószínűsége**

- 1) Kicsi
- 2) Közepes
- 3) Nagy

Súly: 3**10. Szabályozottság és szabályosság**

- 1) Kicsi
- 2) Közepes
- 3) Jelentős

Súly: 5**11. Munkatársak tapasztalata és képzettsége**

- 1) Nagyon tapasztalt és képzett
- 2) Közepesen tapasztalt és képzett
- 3) Kevés vagy semmilyen tapasztalat és képzettség hiánya

Súly: 2**12. Erőforrások rendelkezésre állása**

- 1) Alacsony
- 2) Közepes
- 3) Magas

Súly: 4**Kockázati tényezők és alkalmazott súlyozás**

Sz.	Kockázati tényező	Kockázati tényező terjedelme (1-5)	Alkalmazott Súly (1-10)	Ponthatár
1.	Belső kontrollok értékelése	3	7	21
2.	Változás / átszervezés	3	7	21
3.	A rendszer komplexitása	3	6	18
4.	Kölcsönhatás más rendszerekkel	3	7	21
5.	Bevételszintek /költségszintek	1	5	5
6.	Külső szervezetek/partnerek által gyakorolt befolyás	3	3	9
7.	Legutóbbi ellenőrzés óta eltelt idő	1	5	5
8.	Vezetőség aggályai	2	2	4
9.	Pénzügyi szabálytalanságok valószínűsége	3	3	9
10.	Szabályozottság és szabályosság	4	4	16
11.	Munkatársak képzettsége és tapasztalata	2	2	4
12.	Erőforrások rendelkezésre állása	3	5	15
	Súlyszám összesen:	-	56	-
	Kockázatoság szerinti pontszám összege:	-	-	148
	Folyamatok súlyozottsága: közepes	-	148:56	2,64

ellenőrzési prioritás:

0,01-2,49 alacsony

2,50-3,50 közepes

3,51-től magas

KOCKÁZATELEMZÉSI KRITÉRIUM MÁTRIX A 2. SZÁMÚ ELLENŐRZÉSHEZ

KOCKÁZATI TÉNYEZŐK	CÉLOKRA GYAKOROLT HATÁS		
		KÖZEPES	ALACSONY
<p>Kockázati tényező #1.</p> <p>Nem készültek el maradéktalanul a kötelező IT szabályzatok.</p>		<p>A megfelelő mennyiségű és minőségű munkavégzés eléréséhez szükséges a feladat- és felelősségi körök egyértelmű körülhatárolása, a bizonyos területek megfelelő és részletes szabályozottsága</p>	
<p>Kockázati tényező #2.</p> <p>Az IT szabályzatok nem aktualizáltak.</p>		<p>A jogszabályok változását folyamatosan szükséges átvezetni azon szabályzatokon, melyeket a változás érint.</p>	
<p>Kockázati tényező #3.</p> <p>A szabályozás hiányában párhuzamos vagy felesleges munkavégzés történik.</p>		<p>A megfelelő teljesítmény eléréséhez szükséges a jól szabályozott, folyamatában áttekinthető rendszer.</p>	

KOCKÁZATELEMZÉS A 3. SZÁMÚ ELLENŐRZÉSHEZ

1. Belső kontrollok értékelése

- 1) Megfelelő és eredményes
- 2) Közepes, néhány hiányossággal, nem megfelelően megvalósított
- 3) Gyenge

Súly: 6

2. Változás / Átszervezés

- 1) Stabil rendszer, kis változások
- 2) Kis változások, de nem rendszeresek vagy jelentősek
- 3) A munkatársak személyét, a szabályozást és a folyamatokat érintő, jelentős változások

Súly: 6

3. A rendszer komplexitása

- 1) Nem komplex
- 2) Közepesen komplex
- 3) Nagyon komplex

Súly: 5

4. Kölcsönhatás más rendszerekkel

- 1) Alacsony mértékű, nem befolyásol más rendszereket
- 2) Közepes mértékű
- 3) Nagymértékű, a rendszer közvetlen kapcsolatban áll más, fontos rendszerekkel

Súly: 6

5. Bevétel/Költségszint

- 1) Alacsony
- 2) Közepes
- 3) Magas

Súly: 6

6. Külső szervezetek, illetve partnerek által gyakorolt befolyás

- 1) Alacsony
- 2) Közepes
- 3) Magas

Súly: 4

7. Előző ellenőrzés óta eltelt idő

- 1) 1 évnél kevesebb
- 2) 1-2 év
- 3) 2-4 év
- 4) 4-5 év
- 5) 5 évnél több

Súly: 3

8. Vezetőség aggályai a rendszer működését illetően

- 1) Alacsony szintű
- 2) Közepes szintű
- 3) Magas szintű

Súly: 3

9. Pénzügyi szabálytalanságok valószínűsége

- 1) Kicsi
- 2) Közepes
- 3) Nagy

Súly: 3

10. Szabályozottság és szabályosság

- 1) Kicsi
- 2) Közepes
- 3) Jelentős

Súly: 5

11. Munkatársak tapasztalata és képzettsége

- 1) Nagyon tapasztalt és képzett
- 2) Közepesen tapasztalt és képzett
- 3) Kevés vagy semmilyen tapasztalat és képzettség hiánya

Súly: 3

12. Erőforrások rendelkezésre állása

- 1) Alacsony
- 2) Közepes
- 3) Magas

Súly: 5

Kockázati tényezők és alkalmazott súlyozás

Sz.	Kockázati tényező	Kockázati tényező terjedelme (1-5)	Alkalmazott Súly (1-10)	Ponthatár
1.	Belső kontrollok értékelése	4	6	24
2.	Változás / átszervezés	3	6	18
3.	A rendszer komplexitása	3	5	15
4.	Kölcsönhatás más rendszerekkel	4	6	24
5.	Bevételszintek /költségszintek	3	6	18
6.	Külső szervezetek/partnerek által gyakorolt befolyás	3	4	12
7.	Legutóbbi ellenőrzés óta eltelt idő	2	3	6
8.	Vezetőség aggályai	2	3	6
9.	Pénzügyi szabálytalanságok valószínűsége	3	3	9
10.	Szabályozottság és szabályosság	4	5	20
11.	Munkatársak képzettsége és tapasztalata	2	3	6
12.	Erőforrások rendelkezésre állása	3	5	15
	Súlyszám összesen:	-	55	-
	Kockázatoság szerinti pontszám összege:	-	-	173
	Folyamatok súlyozottsága: közepes	-	173:55	3,15

ellenőrzési prioritás:
0,01-2,49 alacsony

2,50-3,50 közepes
3,51-től magas

KOCKÁZATELEMZÉSI KRITÉRIUM MÁTRIX A 3. SZÁMÚ ELLENŐRZÉSHEZ

KOCKÁZATI TÉNYEZŐK	CÉLOKRA GYAKOROLT HATÁS		
	MAGAS	KÖZEPES	ALACSONY
<p>Kockázati tényező #1.</p> <p>Az előirányzat-felhasználás nem szabályozott, nem történik meg a területen az ellenőrzés.</p>	<p>Az önkormányzat stabil és tervszerű gazdálkodásának alapfeltétele az előirányzat-felhasználás szabályozása, annak betartása illetve a módosítások felvezetése..</p>		
<p>Kockázati tényező #2.</p> <p>Az elemi költségvetés alapján az előirányzatok nem kerülnek feladatokra lebontva feltüntetve.</p>		<p>Az előirányzat-felhasználást nehéz követni, az önkormányzat döntéshozatalát és a vezetői döntések meghozatalát akadályozza.</p>	
<p>Kockázati tényező #3.</p> <p>Az érvényesítést nem megfelelő képesítésű személy végzi, illetve az érvényesítés hiányos okmányok alapján történik.</p>	<p>Az önkormányzat zavartalan pénzügyi működése érdekében, szükséges megfelelő képesítésű személy alkalmazása, illetve kiemelten fontos az érvényesítések ellenőrzése.</p>		

KOCKÁZATELEMZÉS A 4. SZÁMÚ ELLENŐRZÉSHEZ

1. Belső kontrollok értékelése

- 1) Megfelelő és eredményes
- 2) Közepes, néhány hiányossággal, nem megfelelően megvalósított
- 3) Gyenge

Súly: 6

2. Változás / Átszervezés

- 1) Stabil rendszer, kis változások
- 2) Kis változások, de nem rendszerezsek vagy jelentősek
- 3) A munkatársak személyét, a szabályozást és a folyamatokat érintő, jelentős változások

Súly: 4

3. A rendszer komplexitása

- 1) Nem komplex
- 2) Közepesen komplex
- 3) Nagyon komplex

Súly: 4

4. Kölcsönhatás más rendszerekkel

- 1) Alacsony mértékű, nem befolyásol más rendszereket
- 2) Közepes mértékű
- 3) Nagymértékű, a rendszer közvetlen kapcsolatban áll más, fontos rendszerekkel

Súly: 5

5. Bevétel/Költségszint

- 1) Alacsony
- 2) Közepes
- 3) Magas

Súly: 7

6. Külső szervezetek, illetve partnerek által gyakorolt befolyás

- 1) Alacsony
- 2) Közepes
- 3) Magas

Súly: 5

7. Előző ellenőrzés óta eltelt idő

- 1) 1 évnél kevesebb
- 2) 1-2 év
- 3) 2-4 év
- 4) 4-5 év
- 5) 5 évnél több

Súly: 3

8. Vezetőség aggályai a rendszer működését illetően

- 1) Alacsony szintű

2) Közepes szintű

3) Magas szintű

Súly: 3

9. Pénzügyi szabálytalanságok valószínűsége

1) Kicsi

2) Közepes

3) Nagy

Súly: 5

10. Szabályozottság és szabályosság

1) Kicsi

2) Közepes

3) Jelentős

Súly: 5

11. Munkatársak tapasztalata és képzettsége

1) Nagyon tapasztalt és képzett

2) Közepesen tapasztalt és képzett

3) Kevés vagy semmilyen tapasztalat és képzettség hiánya

Súly: 3

12. Erőforrások rendelkezésre állása

1) Alacsony

2) Közepes

3) Magas

Súly: 4

Kockázati tényezők és alkalmazott súlyozás

Sz.	Kockázati tényező	Kockázati tényező terjedelme (1-5)	Alkalmazott Súly (1-10)	Ponhtár
1.	Belső kontrollok értékelése	4	6	24
2.	Változás / átszervezés	3	4	12
3.	A rendszer komplexitása	3	4	12
4.	Kölcsönhatás más rendszerekkel	4	5	20
5.	Bevételszintek /költségszintek	4	7	28
6.	Külső szervezetek/partnerek által gyakorolt befolyás	3	5	15
7.	Legutóbbi ellenőrzés óta eltelt idő	2	3	6
8.	Vezetőség aggályai	2	3	6
9.	Pénzügyi szabálytalanságok valószínűsége	3	5	15
10.	Szabályozottság és szabályosság	4	5	20
11.	Munkatársak képzettsége és tapasztalata	2	3	6
12.	Erőforrások rendelkezésre állása	3	4	12
	Súlyszám összesen:	-	55	-
	Kockázatoság szerinti pontszám összege:	-	-	176
	Folyamatok súlyozottsága: közepes	-	176:55	3,20

ellenőrzési prioritás:

0,01-2,49 alacsony

2,50-3,50 közepes

3,51-től magas

KOCKÁZATELEMZÉSI KRITÉRIUM MÁTRIX A 4. SZÁMÚ ELLENŐRZÉSHEZ

KOCKÁZATI TÉNYEZŐK	CÉLOKRA GYAKOROLT HATÁS		
	ALACSONY	KÖZEPES	ALACSONY
Kockázati tényező #1. Nem megfelelő irányítás, az ellenőrzés hiánya.		A pénzkezelési szabályzat, bankszámlakezelésre vonatkozó szabályainak betartása és ezek betartásának ellenőrzése az önkormányzat megfelelő gazdasági működésének feltétele.	
Kockázati tényező #2. Bankszámlakezelés során elkövetett hibák. (téves, dupla vagy késő utalások)		A bankszámla kezelése során elkövetett hibák, a szabálytalanságon túl a gazdálkodásban is zavart okozhatnak.	

20. napirendi pont megtárgyalása

20./ Előterjesztés Újfehértó Város Önkormányzatának a Települési Önkormányzatok

Országos Szövetségébe történő belépésének kezdeményezéséről

(Írásbeli előterjesztés alapján)

Száma: 3-259/2022.

Előadó: Dr. Hosszú József polgármester

Döntés: 1 határozat

Témafelelős: Dr. Veres Ildikó jegyző

Szavazati arány: Minősített többség (a megválasztott képviselők több, mint fele)

Papp Gábor László képviselő úr elhagyta az üléstermet, így a képviselő-testület létszáma 8 főre változott.

Dr. Hosszú József polgármester úr tájékoztatja a képviselő-testületet, hogy a Társadalmi Kapcsolatok Bizottsága 6 egyhangú igen szavazattal az előterjesztést megtárgyalásra és a határozati javaslatot elfogadásra javasolja a képviselő-testület részére.

A Pénzügyi Bizottság 4 egyhangú igen szavazattal előterjesztést megtárgyalásra és a határozati javaslatot elfogadásra javasolja a képviselő-testület részére.

Az Ügyrendi Bizottság 3 egyhangú igen szavazattal az előterjesztést megtárgyalásra és a határozati javaslatot elfogadásra javasolja a képviselő-testület részére.

Szöbéli kiegeőszítése nincs.

A napirendi ponttal kapcsolatban kérdés, észrevétel, vélemény megfogalmazására ad lehetőséget.

Hozzászólás hiányában a napirendi pont vitáját lezárja, majd kéri a testület tagjait, hogy szavazzanak alternatíváról.

A képviselő-testület 8 egyhangú igen szavazattal elfogadta és az alábbi határozatot hozta:

ÚJFEHÉRTÓ VÁROS ÖNKORMÁNYZATA

KÉPVISELŐ-TESTÜLETÉNEK

201/2022. (XI. 30.) számú

h a t á r o z a t a

Újfehértó Város Képviselő-testülete az előterjesztésben foglaltak ismeretében úgy dönt, hogy

1. Újfehértó Város Önkormányzata a Települési Önkormányzatok Országos Szövetsége Alapszabályában megfogalmazott célkitűzéseket magára nézve kötelezőnek ismeri el és 2023. január 01. napjától tagja kíván lenni a Települési Önkormányzatok Országos Szövetségének.
2. A Képviselő-testület felkéri a jegyzőt, hogy a döntéséről a TÖOSZ Titkárságát a belépési nyilatkozat és a képviselő-testületi határozat jegyzőkönyvi kivonatának megküldésével tájékoztassa.

***Felelős:** Dr. Veres Ildikó jegyző*

***Határidő:** azonnal*

21. napirendi pont megtárgyalása

21./ Beszámoló az „Újfehértói Települési Értéktár” 2022. I. félévi munkájáról

(Írásbeli előterjesztés alapján)

Száma: 3-279/2022.

Előadó: Dr. Hosszú József polgármester

Döntés: 1 határozat

Témafelelős: Dr. Veres Ildikó jegyző

Szavazati arány: Egyszerű többség (jelenlévők több mint fele)

Dr. Hosszú József polgármester úr tájékoztatja a képviselő-testületet, hogy a Társadalmi Kapcsolatok Bizottsága 6 egyhangú igen szavazattal az előterjesztést megtárgyalásra és a határozati javaslatot elfogadásra javasolja a képviselő-testület részére.

Szóbeli kiegészítése, hogy az Értéktár Bizottság munkájával kapcsolatosan sajnós személyi kérdésekről is kell döntenie a képviselő-testületnek hamarosan, hiszen egyrészt Papp József kilépett az Értéktár Bizottságból, illetve Csegény Mihály sajnálatos, de elhalálozott –ezért a pótlásukról gondoskodni kell az elkövetkezendőkben.

A napirendi ponttal kapcsolatban kérdés, észrevétel, vélemény megfogalmazására ad lehetőséget.

Papp Gábor László képviselő úr visszaérkezett az üléstermet, így a képviselő-testület létszáma 9 főre változott.

Hozzászólás hiányában a napirendi pont vitáját lezárja, majd kéri a testület tagjait, hogy szavazzanak alternatíváról.

A képviselő-testület 9 egyhangú igen szavazattal elfogadta és az alábbi határozatot hozta:

ÚJFEHÉRTÓ VÁROS ÖNKORMÁNYZATA

KÉPVISELŐ-TESTÜLETÉNEK

202/2022. (XI. 30.) számú

h a t á r o z a t a

„Újfehértói Települési Értéktár”

2022. I. félévi munkájáról szóló beszámoló elfogadásáról

A KÉPVISELŐ-TESTÜLET

1./ Újfehértói Települési Értéktár (4244 Újfehértó, Egészség ház u. 2.) 2022. I. félévi munkájáról szóló beszámolót megtárgyalta és a melléklet szerint elfogadja.

*Határidő: azonnal
Felelős: polgármester*

22. napirendi pont megtárgyalása

22./ Tájékoztató az Állatvédelmi Alap működéséről
(Írásbeli előterjesztés alapján)

Száma: 3-278/2022.

Előadó: Dr. Hosszú József polgármester

Döntés: Tudomásul vétel

Témafelelős: Tóth Erika Pénzügyi Osztályvezető

Szavazati arány: Egyszerű többség (jelenlévők több mint fele)

Dr. Hosszú József polgármester úr tájékoztatja a képviselő-testületet, hogy a Társadalmi Kapcsolatok Bizottsága 6 egyhangú igen szavazattal a tájékoztatót tudomásul vette. A Pénzügyi Bizottság 4 egyhangú igen szavazattal a tájékoztatót tudomásul vette.

A napirendi ponttal kapcsolatban kérdés, észrevétel, vélemény megfogalmazására ad lehetőséget.

Hozzászólás hiányában a napirendi pont vitáját lezárja, majd kéri a testület tagjait, hogy szavazzanak alternatíváról.

A képviselő-testület 9 egyhangú igen szavazattal az Állatvédelmi Alap működéséről szóló tájékoztatót tudomásul vette.

23. napirendi pont megtárgyalása

23./ Előterjesztés a 2022-2036. időszakra vonatkozó Gördülő Fejlesztési Terv elfogadásáról (Írásbeli előterjesztés alapján)

Száma: 3-289/2022.

Előadó: Dr. Hosszú József polgármester

Döntés: 1 határozat

Témafelelős: Dászkál Péter műszaki referens

Szavazati arány: Minősített többség (a megválasztott képviselők több, mint fele)

Dr. Hosszú József polgármester úr tájékoztatja a képviselő-testületet, hogy a Pénzügyi Bizottság 4 egyhangú igen szavazattal előterjesztést megtárgyalásra és a határozati javaslatot elfogadásra javasolja a képviselő-testület részére. Szóbeli kiegészítése nincs a napirendi ponttal kapcsolatban.

A napirendi ponttal kapcsolatban kérdés, észrevétel, vélemény megfogalmazására ad lehetőséget.

Hozzászólás hiányában a napirendi pont vitáját lezárja, majd kéri a testület tagjait, hogy szavazzanak alternatíváról.

A képviselő-testület 9 egyhangú igen szavazattal elfogadta és az alábbi határozatot hozta:

ÚJFEHÉRTÓ VÁROS ÖNKORMÁNYZATA

KÉPVISELŐ-TESTÜLETÉNEK

203/2022. (XI. 30.) számú

h a t á r o z a t a

A 2022- 2036. időszakra vonatkozó Gördülő Fejlesztési Terv elfogadásáról

A KÉPVISELŐ-TESTÜLET

1./ a 2022-2036. évekre szóló Gördülő Fejlesztési Terv felújítási és pótlási tervrészt a határozat mellékletében meghatározottak szerint jóváhagyja és

2./ felhatalmazza a Polgármestert, hogy a határozat 2. számú melléklete szerinti nyilatkozat aláírására, továbbá

2./ megbízza a Nyírségvíz Nyíregyháza és Térsége Víz és Csatornamű Zrt-t, hogy a Gördülő Fejlesztési terv módosításának bejelentésével kapcsolatos, a víziközmű-szolgáltatásról szóló 2011. évi CCIX. törvény, valamint az egyéb ágazati jogszabályok által előírt kötelezettségeket a jogszabályi előírások szerint teljesítse.

Határidő: azonnal
Felelős: polgármester



■ Cím NYÍRSÉGVÍZ Zrt. 4400 Nyiregyháza, Tó utca 5.
 ■ Levelezési cím, NYÍRSÉGVÍZ Zrt. 4401 Nyiregyháza, Pf. 290
 ■ E-mail cím nyirsegviz@nyirsegviz.hu

■ Telefon (42) 523 600
 ■ Fax (42) 523 610
 ■ Web www.nyirsegviz.hu

2022-11-28

Újfehértó Város Önkormányzata

Dr. Hosszú József
 Polgármester

Dátum: 2022.11.28

Ikt.sz.: 42228-2022

Tárgy: Víziközmű-fejlesztéssel kapcsolatos
 tervezési kötelezettségek

Melléklet: Gördülő Fejlesztési Terv (GFT)
 módosítás

Újfehértó

Szent István út 10.

4244

Ügyintéző: Fodor Szilvia

20.138-3

Tisztelt Polgármester Úr!

A 2022-2036. évekre elfogadott Gördülő Fejlesztési Tervben (GFT) az Újfehértói szennyvízelvezető hálózaton (SZ8), 2022. évben a mellékletben megküldött, indoklással kiegészített **felújítási pótlási feladat** költsége az anyagárak emelkedése miatt megnövekedett.

A fentiek figyelembevételével a korábban benyújtott GFT módosítása vált szükségessé.

Kérjük, a GFT módosítás elfogadását és a **csatolt dokumentum aláírás utáni egy példányban történő visszaküldését.**

Az elvégzett munkálatok költségei a közmű bérleti díj terhére kerül elszámolásra.

Tisztelettel:

Könnnyű Zsolt
 Mb. vezérigazgató

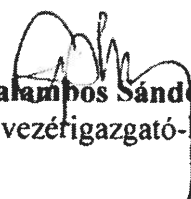
Galambos Sándor
 Műszaki vezérigazgató-helyettes



Gördülő Fejlesztési terv 2022-2036 módosítása

TERV-fajta: Felújítás pótlás

MEKH_azonosító: 21-26611-1-001-00-11

Üzemeltetés módja: Bérüzemeltetett

Közmű vagyon

Víziközműrendszer_azonosító: SZ8

Dátum:

2022.11.25

1.sz melléklet

Ütem	Település	Beruházás megnevezése	Beruházás műszaki tartalma	Beruházás szükségessége	Beruházás költsége (eFt)
------	-----------	-----------------------	----------------------------	-------------------------	--------------------------

2022 módosított

Szennyvízelvezetés /
Szennyvíz átemelők

Újfehértó	Újfehértó 1 db intelligens búvárszivattyú beszerzése Bőszőrményi u. sz. átemelőbe u. sz. átemelőbe	Újfehértó 1 db intelligens búvárszivattyú beszerzése Bőszőrményi u. sz. átemelőbe Beépítendő szivattyú típusa: Concertor 80 2,2 kW + telepítő készlet + kijelző	Szennyvízáttemelők üzembiztonságának folyamatos fenntartása a legoptimálisabb üzemeltetéssel.	2 038
Újfehértó	Újfehértó 1 db intelligens búvárszivattyú beszerzése Debreceni u. sz. átemelőbe	Újfehértó 1 db intelligens búvárszivattyú beszerzése Debreceni u. szennyvíz átemelőbe beépítendő szivattyú típusa: Concertor 80 2,2 kW + telepítő készlet + kijelző	Szennyvízáttemelők üzembiztonságának folyamatos fenntartása a legoptimálisabb üzemeltetéssel	2 038

Eszközcsoportra tervezett beruházások összesített költsége (eFt)

4 076

Ütemre tervezett beruházások összesített költsége (eFt)

4 076

Kelt.:

Ellátásért felelős:

1. oldal, összesen: 1

2. MELLEKLET

Melléklet

24. napirendi pont megtárgyalása

24./ Előterjesztés Újfehértó város településszerkezeti terv és településszerkezeti terv leírása, valamint helyi építési szabályzat és szabályozási terveinek 2022. évi 1. számú módosítása tárgyában

(Írásbeli előterjesztés alapján)

Száma: 3- 293/2022.

Előadó: Dr. Hosszú József polgármester

Döntés: 1 határozat

Témafelelős: Marosán Andrea megbízott főépítész

Szavazati arány: Minősített többség (a megválasztott képviselők több, mint fele)

Dr. Hosszú József polgármester úr tájékoztatja a képviselő-testületet, hogy a Pénzügyi Bizottság 4 egyhangú igen szavazattal előterjesztést megtárgyalásra és a határozati javaslatot elfogadásra javasolja a képviselő-testület részére.

Szóbeli kiegészítése nincs a napirendi ponttal kapcsolatban.

A napirendi ponttal kapcsolatban kérdés, észrevétel, vélemény megfogalmazására ad lehetőséget.

Hozzászólás hiányában a napirendi pont vitáját lezárja, majd kéri a testület tagjait, hogy szavazzanak alternatíváról.

A képviselő-testület 9 egyhangú igen szavazattal elfogadta és az alábbi határozatot hozta:

ÚJFEHÉRTÓ VÁROS ÖNKORMÁNYZATA

KÉPVISELŐ-TESTÜLETÉNEK

204/2022. (XI. 30.) számú

h a t á r o z a t a

Újfehértó város településszerkezeti terv és településszerkezeti terv leírása, valamint helyi építési szabályzat és szabályozási terveinek 2022. évi 1. számú módosítása tárgyában

A Képviselő-testület

1. Újfehértó város a településszerkezeti tervének és leírásának, valamint szabályozási tervének és helyi építési szabályzatának módosítását az alábbi településfejlesztési döntés útján **rendeli el:**
2. **Kezdeményezi** Újfehértó város,
 - a) Külterületen, (a 0726 hrsz. út – a 100-as vasúti fővonal – a 4. számú főút által határolt tömbben) a korábbi módosítás során kialakított 1,0 ha területű – „Ge-3” jelű építési övezetbe sorolt –telek déli irányú bővítése tervezett gazdasági erdő („Eg” jelű) és mezőgazdasági általános övezet („M” jelű) átsorolásával, „Ge-3” jelű építési övezetbe, valamint csatlakozó zöldterület kialakítása a tervezett telep déli végén a szükséges mértékig (MaTrT 12. §); Stekler András kezdeményezésére.

- b) Külterületen (a 0309 hrsz-ú út – a 0312 hrsz-ú út – a 0314 hrsz-ú út – külterületi határvonal által határolt tömbben) a 0311/19 hrsz-ú „Kü” jelű mezőgazdasági üzemi építési övezetbe sorolt ingatlan bővítése a 0311/16 hrsz-ú ingatlanra, valamint csatlakozó erdőterület kialakítása a 0311/15 hrsz-on a szükséges mértékig (MaTrT 12. §) – Suták Antal kezdeményezésére.
- c) Belterületen (a Szent István út – Béke tér – Mártírok útja által határolt tömbben) a Mártírok útja és Szent István út sarkán, a 70 hrsz-on kialakítandó Zsidó Múzeum létesítéséhez építési övezeti előírás, előkert méret és övezeti határ („Vt2” és „Vt3” jelű építési övezetek között) módosítása a szükséges mértékben. - Önkormányzat kezdeményezésére
3. A településrendezési feladatok ellátására az URBAN LINEA Kft.-t (4400 Nyíregyháza, Pitypang utca 10.) **bízza meg.**
A cég által ajánlott bruttó **3.022.600.- Ft** tervezési díjat az
- Stekler András 4551 Nyíregyháza, Virágos utca 42.,
 - Suták Antal 4244 Újfehértó, Kossuth Lajos utca 22.
 - Újfehértó Város Önkormányzata
- fizeti meg.
4. felhatalmazza a polgármestert a szerződések aláírására, valamint a további szükséges intézkedések megtételére.

*Felelős: Dr. Hosszú József polgármester
Határidő: azonnal*

25. napirendi pont megtárgyalása

25./ Előterjesztés trafibox telepítéséről

(Írásbeli előterjesztés alapján)

Száma: 3-285/2022.

Előadó: Dr. Hosszú József polgármester

Döntés: 1 határozat

Témafelelős: Dr. Veres Ildikó jegyző

Szavazati arány: Minősített többség (a megválasztott képviselők több, mint fele)

Dr. Hosszú József polgármester úr tájékoztatja a képviselő-testületet, hogy a Pénzügyi Bizottság 4 egyhangú igen szavazattal előterjesztést megtárgyalásra és a határozati javaslatot elfogadásra javasolja a képviselő-testület részére.

Szóbeli kiegészítése, hogy az előző héten megkeresték a Nyíregyházi Közlekedés Rendészettől, hogy szeretnének a városban egy trafiboxot elhelyezni a 4 számú főút mellett, éppen ott, ahol előző reggel sajnálatos baleset történt a város felőli oldalban. Hozzáteszi, hogy abban maradtak, hogy megvizsgálják annak a lehetőségét – *több lakossági jelzés érkezett hogy a városnak nem csak ezen a pontján, hanem egyéb jó állapotú útjain is előfordul, hogy egyesek nem tartják be a Kresz szabályait* –, hogy esetleg más ponton is lehetne ilyen készüléket létesíteni. A szakemberek azt mondták, hogy mérőeszközt egyet kap Újfehértó, viszont, ha több más helyen is szeretnénk előzetes egyeztetések alapján ilyen készüléket kihelyezni, ha mi megépítjük ezt a dobozt, akkor Ők a belső egységet tudják biztosítani.

A napirendi ponttal kapcsolatban kérdés, észrevétel, vélemény megfogalmazására ad lehetőséget.

Hozzászólás hiányában a napirendi pont vitáját lezárja, majd kéri a testület tagjait, hogy szavazzanak alternatíváról.

A képviselő-testület 9 egyhangú igen szavazattal elfogadta és az alábbi határozatot hozta:

ÚJFEHÉRTÓ VÁROS ÖNKORMÁNYZATA

KÉPVISELŐ-TESTÜLETÉNEK

205/2022. (XI. 30.) számú

h a t á r o z a t a

Trafibox telepítéséről

A KÉPVISELŐ-TESTÜLET

- 1./ az Újfehértó, 4. számú főút 259 km szelvény – Nyíregyházi út 78. szám előtti útszakasznál, a Nyíregyháza felőli oldalon, Trafibox elhelyezését jóváhagyja,
- 2./ felhatalmazza a polgármestert a haszonkölcsön szerződés aláírására, valamint a további intézkedések megtételére.

Felelős: Dr. Hosszú József polgármester

Határidő: azonnal

26. napirendi pont megtárgyalása

26./ Előterjesztés partnerségi együttműködési megállapodás megkötésére a Széchenyi Tudományos Társaság Alapítvánnyal (Írásbeli előterjesztés alapján)
Száma: 3-288/2022.

Előadó: Dr. Hosszú József polgármester

Döntés: 1 határozat

Témafelelős: Dr. Vachler Péter aljegyző

Szavazati arány: Minősített többség (a megválasztott képviselők több, mint fele)

Dr. Hosszú József polgármester úr tájékoztatja a képviselő-testületet, hogy a Társadalmi Kapcsolatok Bizottsága 6 egyhangú igen szavazattal az előterjesztést tovább tárgyalásra javasolja a képviselő-testület részére. Az Ügyrendi Bizottság 3 egyhangú igen szavazattal az előterjesztést megtárgyalásra és a határozati javaslatot elfogadásra javasolja a képviselő-testület részére.

Szóbeli kiegészítése, hogy ez is egy régebb óta napirenden lévő ügy, a Szunai Miklós nevével fémjelzett Társaság, vagy Alapítvány. Egy komoly beruházást szeretne a Társaság megvalósítani Újfehértón. Hozzáteszi, hogy mielőtt bármilyen ingatlanvásárlásba belemennék, előtte legyen egy megállapodás az alapítvánnyal, hogy foglaljuk írásba, hogyha megvesszük ezt az ingatlant, akkor ez a fejlesztés valóban megvalósul.

A napirendi ponttal kapcsolatban kérdés, észrevétel, vélemény megfogalmazására ad lehetőséget.

Papp Gábor László képviselő úr kérdése, hogy akkor arra az ingatlanra lett vételi ajánlat téve, vagy tudjuk, hogy milyen értékben lesz?

Dr. Hosszú József polgármester úr válaszában elmondja, hogy a jelenlegi állás szerint 40 millió forintért akarja adni.

Papp Gábor László képviselő úr további kérdése, hogy ez így szép és jó -ez a közösségi tér, és ez a bemutatóterem, de ami ránk vár mostanában, ez a gazdasági változás az elkövetkezendő időszakban, hogy egy ilyen beruházás most feltétlenül – főleg, ahogyan a polgármester úr is mondja, hogy az árak most fognak kijönni – nem látjuk, hogy hogyan állunk – kérdése, hogy nem kellene egy kis tartalékot képezni, mielőtt belemegyünk egy ilyen dologba? Lehet ott fog állni, nem tudjuk, hogy hogyan fog haladni az ügy, sok minden lehet. Az rendben van, hogy az értéket növelni kell, ez egy vagyon – mondja, de nem minden áron, a jelenlegi helyzetben nem biztos, hogy ez a folyamat elindul és ki tudja, mivé fog alakulni a világ, a gazdasági helyzet, a jövő, a tavasz, a nyárra – ez csak egy észrevétel részéről, mondja.

Dr. Hosszú József polgármester úr reagálva a felvetésre elmondja, hogy van alapja annak, amit a képviselő úr elmondott, hiszen nem látjuk a jövőt, de ha most van erre lehetőség, és ebben más is fantáziát lát, egy olyan érték valósulna meg Újfehértón, amely egyéb forrásból kicsi az esély, hogy megvalósulhat. Ilyen jellegű pályázati felhívást nem is láttam, illetve az önkormányzat ingatlanvagyonát fejlesztjük, az pedig nem baj. Amit egyszer megvettünk, az már a miénk – mondja. Tudom, hogy ebből az összegből mást is lehetne csinálni, de fontos az, hogy többféle fejlesztéseket hajtson végre a város. Mindenre kell költeni, kulturális fejlesztésre is, továbbá az önkormányzat elég kevés ingatlanvagyonnal rendelkezik.

További hozzászólás hiányában a napirendi pont vitáját lezárja, majd kéri a testület tagjait, hogy szavazzanak alternatíváról.

A képviselő-testület 8 igen szavazattal, 1 ellenszavazattal, tartózkodás nélkül elfogadta és az alábbi határozatot hozta:

ÚJFEHÉRTÓ VÁROS ÖNKORMÁNYZATA

KÉPVISELŐ-TESTÜLETÉNEK

206/2022. (XI. 30.) számú

h a t á r o z a t a

partnerségi együttműködési megállapodás megkötéséről a Széchényi Tudományos Társaság Alapítvánnyal

Újfehértó Város képviselő – testülete az előterjesztést megismerte, és annak alapján Magyarország helyi önkormányzatairól szóló 2011. évi CLXXXIX. törvény 13. § (1) bekezdés 7. pontja, a kulturális örökség védelméről szóló 2001. évi LXIV. törvény 5. § (1) bekezdése, a helyi önkormányzatok és szerveik, a köztársasági megbízottak, valamint egyes centrális alárendeltségű szervek feladat- és hatásköreiről szóló 1991. évi XX. törvény 121.§ - a, és Újfehértó Város képviselő – testületének a helyi közművelődési feladatok ellátásáról szóló 21/2020 (VII.24.) rendeletének 5.§ (1) bekezdése alapján úgy dönt, hogy

1./ a kulturális örökség helyi védelme, és a helyi közművelődési tevékenység támogatása érdekében e célokat szolgáló bemutatóterem és kulturális közösségi tér létrehozását és üzemeltetését az Újfehértó, Szent István utca 32. szám alatt található, a 70., 70/A/1. és 70/A/2. hrsz.-ú ingatlanokban helyi közérdekű célként és önként vállalt helyi közfeladatként megjelöli,

2./ az Újfehértó, Szent István utca 32. szám alatt található, a 70., 70/A/1. és 70/A/2. hrsz.-ú ingatlanokban tulajdonjogot kíván szerezni az 1./ pontban megjelölt célok elérése érdekében,

3./ a melléklet szerint jóváhagyja a Széchényi Tudományos Társaság Alapítvánnyal kötendő partnerségi együttműködési megállapodás megkötését,

3./ felhatalmazza a polgármestert az e döntésben foglaltak végrehajtásához szükséges jognyilatkozatok megtételére, és eljárások lefolytatására.

Határidő: folyamatos

Felelős: Dr. Hosszú József polgármester

Melléklet Újfehértó Város képviselő – testületének 206/2022. (XI. 30.) számú határozatához

Iktatószám: UJF/ /2022

Partnerségi együttműködési megállapodás

– bemutatóterem és kulturális közösségi tér létrehozásáról –

Amely létrejött egyrészről

Újfehértó Város Önkormányzata

székhely: 4244 Újfehértó, Szent István út 10.,

adószám: 15732475-2-15,

törzskönyvi azonosító szám: 732473,

KSH statisztikai számjel: 15732475-8411-321-15,

bankszámla szám: 68800013-11039141,

képviseli: Dr. Hosszú József polgármester, mint **Önkormányzat** (a továbbiakban úgy is, mint: Önkormányzat),

másrészről

Széchenyi Tudományos Társaság Alapítvány

Székhely: 1021 Budapest, Budakeszi út 79.,

Nyilvántartási szám: 01-01-0010063,

Adószám: 18126013-2-41,

Képviselő: Szunai Miklós ügyvezető elnök,

mint **Együttműködő szervezet** (a továbbiakban: Együttműködő szervezet, együttesen úgy is, mint: Felek) között az alábbiak szerint.

1./ A megállapodás célja

1.1. Felek közösen megállapítják, hogy az Önkormányzat közfeladata Magyarország helyi önkormányzatairól szóló 2011. évi CLXXXIX. törvény 13. § (1) bekezdés 7. pontja alapján kulturális szolgáltatás, a kulturális örökség helyi védelme, és a helyi közművelődési tevékenység támogatása. A kulturális örökség védelméről szóló 2001. évi LXIV. törvény 5. § (1) bekezdése alapján a kulturális örökség védelme közérdek, megvalósítása közreműködési jogosultságot és együttműködési kötelezettséget jelent az állami és önkormányzati szervek, a nemzetiségi szervezetek, az vallási közösségek, a civil és gazdálkodó szervezetek, valamint az állampolgárok számára. A helyi önkormányzatok és szerveik, a köztársasági megbízottak, valamint egyes centrális alárendeltségű szervek feladat- és hatásköreiről szóló 1991. évi XX. törvény 121.§ -a alapján a települési önkormányzat önként vállalt feladata lehet a közösségi kulturális hagyományok és értékek ápolásának, a lakosság életmódja javítását szolgáló kulturális célok megvalósításának támogatása. Újfehértó Város képviselő – testületének a helyi közművelődési feladatok ellátásáról szóló 21/2020 (VII.24.) rendeletének 5.§ (1) bekezdése alapján az Önkormányzat a közművelődési feladatainak ellátása során együttműködik hagyományörző, hagyományápoló, szervezetekkel, személyekkel.

1.2. A fentiek, és az Önkormányzat képviselő – testületének vonatkozó döntése alapján felek a jelen megállapodást kötik. Felek közösen megállapítják, hogy kiemelten fontosnak tartják Újfehértó Város Önkormányzata vonatkozásában a hagyományok ápolását, és a kulturális értékek megőrzését. Felek jelen megállapodás keretei között megállapítják a közösen megvalósításra tervezett fejlesztés kereteit, továbbá nyilatkozatokat tesznek a szerződésben meghatározott célok hatékony előmozdítása érdekében.

2./ A megállapodás tárgya, vállalások

1. Felek megállapodnak, hogy kulturális szolgáltatás, a kulturális örökség helyi védelme, és a helyi közművelődési tevékenység támogatása érdekében e célokat szolgáló bemutatótermet és kulturális közösségi teret kívánnak létrehozni az Újfehértó, Szent István utca 32. szám alatt található, a 70., 70/A/1. és 70/A/2. hrsz.-ú ingatlanban /a továbbiakban úgy is, mint: ingatlan/, amely az Önkormányzat által megvásárolandó ingatlan.

2. A megfogalmazott cél megvalósítása érdekében Felek elhatározzák, hogy együttműködnek.

3. A partneri kapcsolatokban rejlő lehetőségek minél hatékonyabb kihasználása érdekében Felek kötelezettséget vállalnak arra, hogy döntéseikről kölcsönösen tájékoztatják egymást.

4. Felek vállalják, hogy tárgyalásokat folytatnak a megállapodásban rögzített célok elérése érdekében.

5. Felek megállapodnak, hogy az Önkormányzat – az erre vonatkozó szabályok, és szükséges testületi döntések meghozatalát követően szerint – tulajdonjogot szerez az ingatlanban.

6. Felek megállapodnak, hogy az ingatlan tulajdonjogának megszerzését követően az Együttműködő szervezet az Önkormányzat által meghatározott szempontoknak megfelelő tervdokumentációt készít az ingatlanra, és az Önkormányzat által jóváhagyott terveknek megfelelő műszaki – szakmai paraméterek szerint beruházást valósít meg saját költségén az ingatlanon, legalább ötven, legfeljebb nyolcvan millió forint értékben. (Pontosabb összeg az elfogadott rendezési terv – amely tartalmazza az épületbővítés lehetőségét – birtokában becsülhető meg.) Az Együttműködő szervezet viseli a tervdokumentáció elkészítésének és a beruházásnak a teljes költségét.

6.1. Az Együttműködő szervezet a tervek kapcsán biztosítja, hogy azokra az Önkormányzat további ellenérték fizetése nélkül korlátlan felhasználási jogokat szerezzen.

7. Felek részletesen, kellő időben egyeztetnek a beruházás paramétereiről, feltételeiről, a szükséges intézkedésekről.

8. Az Önkormányzat támogatja és elősegíti a beruházás megvalósulását elősegítő feladatok végrehajtását.

9. Az Önkormányzat szavatolja, hogy a Beruházással érintett Ingatlan minden, a beruházás megvalósítását akadályozó tehertől, illetve harmadik személynek az Ingatlanra vonatkozó bármilyen, a Beruházás megvalósítását akadályozó jogától mentes maradjon.

10. Felek megállapodnak, hogy a jelen szerződés teljesítése során létrejött valamennyi beruházás, felújítás és valamennyi vagyoni érték, vagyoni értékkel rendelkező dolog tulajdonjogát az Együttműködő szervezet ingyenesen átruhazza az Önkormányzat részére az Önkormányzat pedig azt tulajdonba veszi, melynek alapján saját könyveiben tartja nyilván.

11. Az Önkormányzat az ingatlant annak felújítását követően kizárólag e szerződésben rögzített célok elérésére használhatja, a beruházás elkészültét követő határozatlan ideig.

12. Felek megállapodnak, hogy jelen megállapodást keret-megállapodásnak tekintik, amelynek alapján a szerződésben foglalt célok elérése érdekében részletes megállapodást kötnek a beruházás megvalósításához szükséges feladatok ellátásáról, továbbá a kötelezettségekről és jogosultságokról.

3./ Hatálybalépés, a szerződés megszűnése, egyéb rendelkezések

3.1. Jelen szerződés a kölcsönös aláírás napján lép hatályba, és teljesítéséig hatályos.

3.2. Az Önkormányzat jogosult a jelen szerződést azonnali hatállyal kártalanítás nélkül felmondani, vagy amennyiben a szerződés teljesítése még nem kezdődött meg, a szerződéstől elállni, amennyiben az Együttműködő szervezet, vagy a szerződés teljesítésében részt vevő, az Együttműködő szervezettel közvetlen vagy közvetett módon jogviszonyban álló harmadik fél nem minősül átlátható szervezetnek.

3.3. Az Önkormányzat a szerződést azonnali hatállyal felmondhatja, ha

3.3.1. az Együttműködő szervezet az ingatlant rendeltetésellenes vagy szerződésellenes használatát erre irányuló felszólítás ellenére nem szünteti meg,

3.3.2. az Együttműködő szervezetnek a beruházás során tett intézkedése, vagy mulasztása nyilvánvalóan az ingatlan, annak alkotórésze, vagy tartozéka károsodását eredményezheti.

3.4. A Szerződő Feleknek mindent meg kell tennie azért, hogy a jelen szerződéssel kapcsolatos bármely nézeteltérést vagy jogvitát békés tárgyalások útján, közvetlenül rendezzenek. Amennyiben ez nem lehetséges, a Szerződő Felek kikötik a jelen jogügyletből eredő vitás kérdéseik rendezésére hatáskörtől függően a Nyíregyházi Járásbíróság, illetve a Nyíregyházi Törvényszék kizárólagos illetékességét.

3.5. A szerződés teljesítése során a kapcsolattartásra a következő elérhetőségeken kerül sor:

Önkormányzat részéről: Dr. Hosszú József polgármester, 06 – 42 – 290 – 000, e-mail: polgarmester@ujfeherto.hu ,

Együttműködő szervezetnek részéről: ,

A kapcsolattartók személyének és adatainak változása esetén a Felek ésszerű időn belül kötelesek egymást írásban értesíteni.

3.6. Felek megállapodnak, hogy a szerződéssel kapcsolatos jognyilatkozat megtételére az elektronikus ügyintézés és a bizalmi szolgáltatások általános szabályairól szóló 2015. évi CCXXII. törvény szerinti elektronikus úton is sor kerülhet, továbbá megállapodnak, hogy a papír alapon, postai úton megküldött megfelelően megcímezett jognyilatkozatot a kézbesítés megkísérlésének napján kézbesítettnek kell tekinteni akkor is, ha a küldemény azért volt kézbesíthetetlen, mert a címzett jelen szerződésben megjelölt székhelyéről a jognyilatkozatot tartalmazó küldemény „cím nem azonosítható „, „címzett ismeretlen „, „nem kereste „, „átvételt megtagadta „, „elköltözött „, „kézbesítés akadályozott „, bejelentve: megszűnt „, jelzéssel érkezett vissza.

3.7. A jelen szerződés mellékletét képezi az átláthatósági nyilatkozat.

A Szerződő Felek jelen három, egymással mindenben megegyező példányban készült szerződést, melyekből egy példány az Együttműködő szervezetet, kettő példány az Önkormányzata illeti meg, együttesen elolvasták, értelmezték, és mint akaratukkal mindenben megegyezőt jóváhagyólag írják alá.

Kelt: Újfehértó, 2022. " " " " .

Jogi ellenőrzés:

.....

Dr. Veres Ildikó
jegyző

.....
Újfehértó Város Önkormányzata

Dr. Hosszú József
Polgármester
P. H.

Pénzügyi ellenjegyzés:

.....

Tóth Erika
Pénzügyi Osztályvezető

.....

Széchenyi Tudományos Társaság Alapítvány

Szunai Miklós
ügyvezető elnök
P. H.

27. napirendi pont megtárgyalása

27./Előterjesztés egészségügyi feladatellátással kapcsolatos döntések meghozatalára
(Írásbeli előterjesztés alapján)

Száma: 3-291/2022.

Előadó: Dr. Hosszú József polgármester

Döntés: 1 határozat

Témafelelős: Dr. Vachler Péter aljegyző

Szavazati arány: Minősített többség (a megválasztott képviselők több, mint fele)

Dr. Hosszú József polgármester úr tájékoztatja a képviselő-testületet, hogy a Társadalmi Kapcsolatok Bizottsága 6 egyhangú igen szavazattal az előterjesztést tovább tárgyalásra javasolja a képviselő-testület részére.

Szóbeli kiegészítése, hogy itt a régóta meglévő, de eddig minimálisan használt ultrahangkészüléknek a hasznosításáról szól az előterjesztés. Látva az egészségügy jelenlegi állapotát, illetve az átszervezésnek a megvalósulását, illetve a mindenféle csatornákon eljutott információkat, az orvos ellátottságát a megyének – kicsi esélye van annak, hogy jelenleg mi ultrahangdiagnosztikai szakrendelést tudjunk indítani, hiszen nem igazán van orvos a rendszerben. Hozzáteszi, hogy amikor elindult ez a projekt, nem volt COVID, nem volt egészségügyi átszervezés. Most jelenleg nem látszik, hogy rövidtávon tudnánk használni a készüléket. Az elmúlt időszakban a nőgyógyászatban elromlott az ultrahang és kölcsönadtuk ezt a gépet, az orvosok szuperlatívusokban beszéltek róla. Olyan színvonalú és mértékű, alapos vizsgálatot tudnak végrehajtani az eszköz segítségével a hölgy lakosságon, ami nagyon sok újfelhértói ember életét megmentheti, ha időben észrevesznek valamit. Az a javaslatom, hogy hasznosítsuk ezt a készüléket – mondja. Ami még ehhez kapcsolódik az az, hogy egy régóta fennálló probléma, hogy a nőgyógyászat és a védőnők zsúfoltan vannak elhelyezve. Egyeztetünk a nőgyógyászattal, és megpróbáljuk elhelyezni őket a jelenlegi rendelő épület emeletén a mostani vérvételi helyiség mellett, ott két helyiséget nyitnánk össze, itt zsilipes vizsgálati lehetőséggel tudná a nőgyógyászati szakrendelés folyni. Ezzel a védőnői szolgálatnál jelenleg meglévő zsúfoltságot meg tudnánk szüntetni – monda.

A napirendi ponttal kapcsolatban kérdés, észrevétel, vélemény megfogalmazására ad lehetőséget.

Hozzászólás hiányában a napirendi pont vitáját lezárja, majd kéri a testület tagjait, hogy szavazzanak alternatíváról.

A képviselő-testület 9 egyhangú igen szavazattal elfogadta és az alábbi határozatot hozta:

ÚJFEHÉRTÓ VÁROS ÖNKORMÁNYZATA

KÉPVISELŐ-TESTÜLETÉNEK

207/2022. (XI. 30.) számú

h a t á r o z a t a

egészségügyi feladatellátással kapcsolatos döntések meghozataláról

Újfehértó Város képviselő – testülete

- 1./ hozzá kíván járulni a meglévő szülészeti – nőgyógyászati egészségügyi szolgáltatás fejlesztéséhez Újfehértó Város tekintetében,
- 2./ az 1./ pontban foglaltak érdekében elrendeli V11-3 típusú vizsgálófej beszerzését, és az Önkormányzat tulajdonában álló Mindray DC-40 típusú ultrahang készülék a Szabolcs – Szatmár – Bereg Megyei Kórházak és Egyetemi Oktatókórház részére használatába történő átadását, a készülék tartozékaival együtt,
- 3./ felhatalmazza a polgármestert az e döntésben foglaltak végrehajtásához szükséges jognyilatkozatok megtételére, és eljárások lefolytatására.

Határidő: folyamatos

Felelős: Dr. Hosszú József polgármester

28. napirendi pont megtárgyalása

28./Beszámoló az Újfehértó Város Önkormányzata által a lakók életminőségének előmozdítása céljából szociális rászorultságtól függetlenül nyújtott természetbeni ellátásról szóló 21/2021.(XI.25.) önkormányzati rendelete számú Önkormányzati rendelet felhasználásáról

(Írásbeli előterjesztés alapján)

Száma: 3-287/2022.

Előadó: Dr. Hosszú József polgármester

Döntés: 1 határozat

Témafelelős: Dr. Vachler Péter aljegyző

Szavazati arány: Minősített többség (a megválasztott képviselők több, mint fele)

Dr. Hosszú József polgármester úr tájékoztatja a képviselő-testületet, hogy Társadalmi Kapcsolatok Bizottsága 6 egyhangú igen szavazattal az előterjesztést tovább tárgyalásra javasolja a képviselő-testület részére.

A napirendi ponttal kapcsolatban kérdés, észrevétel, vélemény megfogalmazására ad lehetőséget.

Hozzászólás hiányában a napirendi pont vitáját lezárja, majd kéri a testület tagjait, hogy szavazzanak alternatíváról.

A képviselő-testület 9 egyhangú igen szavazattal az Újfehértó Város Önkormányzata által a lakók életminőségének előmozdítása céljából szociális rászorultságtól függetlenül nyújtott természetbeni ellátásról szóló 21/2021.(XI.25.) önkormányzati rendelete számú Önkormányzati rendelet felhasználásáról szóló tájékoztatót tudomásul vette.

29. napirendi pont megtárgyalása

29./ Előterjesztés a vásárok és piacok rendjéről szóló 20/2022. (IX. 01.) önkormányzati rendelet 2. számú mellékletének módosításáról
(Írásbeli előterjesztés alapján)
Szám: 3-292/2022.

Előadó: Dr. Hosszú József polgármester

Döntés: 1 rendelet

Témafelelős: Dr. Veres Ildikó jegyző

Szavazati arány: Minősített többség (a megválasztott képviselők több, mint fele)

Dr. Hosszú József polgármester úr tájékoztatja a képviselő-testületet, hogy a Társadalmi Kapcsolatok Bizottsága 6 egyhangú igen szavazattal az előterjesztést tovább tárgyalásra javasolja a képviselő-testület részére. A Pénzügyi Bizottság 4 egyhangú igen szavazattal előterjesztést megtárgyalásra és a rendeleti javaslatot elfogadásra javasolja a képviselő-testület részére. Az Ügyrendi Bizottság 3 egyhangú igen szavazattal az előterjesztést megtárgyalásra és a rendeleti javaslatot elfogadásra javasolja a képviselő-testület részére.

Szóbeli kiegészítése, hogy itt a piaccsarnok egyéb jellegű igénybeviteléről szól az előterjesztés, hiszen vannak olyan lehetőségek, amikor nem csak piacként funkcionálna, hanem lehetne zenés-táncos rendezvényt is tartani ott.

A napirendi ponttal kapcsolatban kérdés, észrevétel, vélemény megfogalmazására ad lehetőséget.

Hozzászólás hiányában a napirendi pont vitáját lezárja, majd kéri a testület tagjait, hogy szavazzanak alternatíváról.

A képviselő-testület 9 egyhangú igen szavazattal elfogadta és az alábbi határozatot hozta:

ÚJFEHÉRTÓ VÁROS ÖNKORMÁNYZATA

KÉPVISELŐ -TESTÜLETÉNEK

30/2022. (XII. 01.) ö n k o r m á n y z a t i

r e n d e l e t e

**a vásárok és piacok rendjéről szóló 20/2022. (IX.1) önkormányzati rendelet
2. számú mellékletének módosításáról**

Újfehértó Város Önkormányzatának Képviselő-testülete az Alaptörvény 32. cikk (1) bekezdés a) pontjában kapott felhatalmazás alapján, az Alaptörvény 32. cikk (2) bekezdésében meghatározott feladatkörében eljárva a következőket rendeli el:

1.§

A rendelet 2. melléklete helyébe e rendelet 1. melléklete lép.

2. §

Ez a rendelt 2023. január 1. napján lép hatályba, és a hatályba lépést követő napon hatályát veszti.

1. melléklet a 30/2022. (XII. 01.) önkormányzati rendelethez

Üzlethelyiségek megnevezése		Terület nagysága m ²	Licitálás során induló Bruttó ár
Üzlethelyiség I.		30,79	Licitálás során induló ár 150.000 Ft
	Előkészítő, feldolgozó	17,43	
	Hulladék tároló	2,48	
	Hűtőkamra	1,99	
	Zuhanyzó	1,71	
	Öltöző	6,08	
	Mosdó	1,2	
	Előtér	1,33	
Összesen:		63,01	
Üzlethelyiség II.		34,93	Licitálás során induló ár 50.000 Ft
	Mosdó	2,88	
	Wc	1,38	
Összesen:		39,19	
Üzlethelyiség III.		33,95	Licitálás során induló ár 50.000 Ft
	Mosdó	2,88	
	Wc	1,38	
Összesen:		38,21	
Gombavizsgáló:		8,65	
Csarnok zenés, táncos rendezvény esetén		372,91	60.000 Ft / alkalom
Csarnok egyéb rendezvény megtartása esetén		372,91	5520 Ft / óra

30. napirendi pont megtárgyalása

30. /Előterjesztés a Zajti Ferenc Művelődési Ház, Könyvtár és Helytörténeti Gyűjtemény működésének szüneteltetésére, és a munkavállalóinak a munkaszerződéstől eltérő foglalkoztatására
(Írásbeli előterjesztés alapján)
Száma: 3-294/2022.

Előadó: Dr. Hosszú József polgármester

Dr. Hosszú József polgármester úr a napiendi ponttal kapcsolatban elmondja, hogy kiosztással kapták meg az ülés előtt ezt a napirendi javaslatot. Szóbeli kiegészítése a napirend keretében, hogy 15 óra 55 percig nem érkezett be pályázat az intézményvezetői állásra.

A napirendi ponttal kapcsolatban kérdés, észrevétel, vélemény megfogalmazására ad lehetőséget.

Hozzászólás hiányában a napirendi pont vitáját lezárja, majd kéri a testület tagjait, hogy szavazzanak alternatíváról.

A képviselő-testület 9 egyhangú igen szavazattal elfogadta és az alábbi határozatot hozta:

ÚJFEHÉRTÓ VÁROS ÖNKORMÁNYZATA

KÉPVISELŐ-TESTÜLETÉNEK

208/2022. (XI. 30.) számú

h a t á r o z a t a

a Zajti Ferenc Művelődési Ház, Könyvtár és Helytörténeti Gyűjtemény működésének szüneteltetéséről, és a munkavállalóinak a munkaszerződéstől eltérő foglalkoztatásáról

Újfehértó Város Képviselő – testülete úgy dönt, hogy

1./ a muzeális intézményekről, a nyilvános könyvtári ellátásról és a közművelődésről szóló 1997. évi CXL. törvény 78/I. § (3) bekezdésében kapott felhatalmazás alapján a Zajti Ferenc Művelődési Ház, Könyvtár és Helytörténeti Gyűjtemény /PIR: 798439/ tevékenységét a 2022. évben 2022.12.01. és 2022.12.31. között, továbbá a 2023. évben 2023.01.01. és 2023.02.28. között szünetelteti,

2./ utasítja a Zajti Ferenc Művelődési Ház, Könyvtár és Helytörténeti Gyűjtemény /PIR: 798439/ intézményvezetőjét, és felkéri a polgármestert, hogy az 1./ pontban megjelölt időszakra intézkedjen az intézmény munkavállalóinak munkaszerződéstől eltérő foglalkoztatás keretében Újfehértó Város Önkormányzatánál /PIR: 732473/ történő foglalkoztatásához szükséges munkáltatói intézkedések megtételéről.

Határidő: azonnali, folyamatos

Felelős: Dr. Hosszú József polgármester, Gál Ferencné intézményvezető

31. napirendi pont megtárgyalása

31. Egyebek

Dr. Hosszú József polgármester úr a napiend keretébe elmondja, hogy lakossági jelzés érkezett a 4-es főútnak a körforgalomtól Debrecen irányába terjedő szakaszának az állapotairól. Ott a közelmúltban kitakarítottuk az árkokat, volt kinn a „Közúttól” szakember és egyeztettünk. Ahhoz, hogy ott járdát létesítsünk ahhoz a jelenlegi nyomvonal nem elegendő, a meglévő árok betemetése nem lehetséges, mert a padkának a vizét ott kell elszikkasztani. Abban maradtunk, hogy tavasszal, ha az idő engedi, akkor padkahelyreállítási munkálatok fognak zajlani, megszélesítik a padkát, illetve próbálunk majd különböző eszközökkel hatni arra, hogy a kamionok lehúzóadását a fagyizó túoldalán megakadályozzuk, és ne tudjanak ott megállni. Leegyeztettük, hogy hogyan fogják tudni megoldani, amivel elég komoly lakossági igénynek fogunk eleget tenni.

Továbbá tájékoztatom a képviselő-testületet, hogy a holnapi naptól 20 személy közfoglalkoztatásba vonása fog megtörténni február 28-ai határidőig. Dologi kiadást sajnos nem kap egyik önkormányzat sem, csak a munkabért támogatja a Kormányhivatal, de ez is nagy segítség annak a 20 embernek, aki ezáltal a programba tud kerülni.

Tájékoztatja továbbá a képviselő-testületet, hogy a jövőhéten hétfőtől érkeznek a karácsonyi csomagok, a korábbi évek gyakorlata szerint, és kéri, hogy működjön közre a kiosztásban mindenki, aki teheti.

A továbbiakban a képviselő-testület részére kérdés, észrevételre ad lehetőséget a képviselő-testület részére.

Fazeka János képviselő úr a napirend keretében elmondja, hogy a Tánccsis Mihály út járhatatlan, az eleje 30-40 m mindennel járhatatlan, nem lehetne-e megvizsgálni annak a lehetőségét, hogy legalább azt a 30-40 m-es szakaszt rendbe tegyék–ami sem kerékpárral, sem autóval nem lehet jární. Többen jelezték nekem, hogy műszakba járnak dolgozni, este mennek, víz van a kátyúkban és még ki sem tudják kerülni, mert „millió egy van”. Legalább azt az eleje szakaszt, ami tényleg tragikus, nem lehetne vele kezdeni valamit?

Gyermánné Szabó Katalin alpolgármester

Szeretettel meghívom a Képviselő-testületet vasárnap délután, a gyertyagyújtás utáni előadásra, Dr. Csókai András idegsebészt hívtuk meg az Görög Katolikus Iskola aulájába, a jelenlévőket is Tisztelettel és szeretettel várjuk – mondja. „Krisztus a tudomány megváltója” az előadás címe. Előző előadása Máriapócon lesz, ezért nem tudtuk más időpontra tenni, mert Budapestről jön. Ő az a híresség, aki a sziámi ikreknek a műtétjénél közreműködött, nagyon sikeres eredményt ért el.

Dr. Hosszú József polgármester úr hozzászólásában Fazekas képviselő Úr felvetésére elmondja, hogy sok ilyen Táncsics út eleje van. A mai nap elkezdtek az önkormányzati utak kátyuzását, az aszfaltos részeit.

Varga Anna elmondja, hogy a Gárdonyi út eleje is ilyen.

Papp Gábor László az előbb kimaradt részemről, hogy több pénzt utakra kevesebbet bulikra.

Dr. Hosszú József polgármester úr válaszként elmondja, hogy buliból is kevesebbet lehet tartani, ha azok a sikeresen megnyert pályázatok, amelyeket helyi civilszervezetek nyertek meg, idestova három éve megvalósulnának, és azoknak a rendezvényeknek a keretében tudnák a Tisztelt Nagyérdeműt szórakoztatni. De ebben sajnos vannak még hiányosságok - CLLD pályázatokról beszélek – mondja.

Papp Gábor László a CLLD pályázatok civilszervezeteknek lett kiszervezve, azt, hogy ki hogyan valósítja meg, azt velük kell megbeszélni.

Dr. Hosszú József polgármester úr válaszként elmondja, hogy ez így van, de Téged, mint a munkacsoport vezetőjét kérlek arra.

Papp Gábor László reagálásában elmondja, hogy nem tudja, hogy Gyermánné Szabó Katalin megvalósította-e a rendezvényét?

Dr. Hosszú József polgármester úr hozzászólásában elmondja, hogy ha minden civilszervezet annyi embert megmozgatna a rendezvényein, mint amennyit –szándékosan nem nevezek meg civilszervezetet- megmozgatott, akkor lehet, hogy az önkormányzatnak kevesebb önkormányzati forrásból kellene költeni erre. Vannak még hiányosságok, a rendezvényekre pedig szükség van. Akár egészségi hatása is lehet az emberekre, kell a kikapcsolódás. Nem mindenki teheti meg, hogy elmenjen ide-oda.

Tóth Jánosné képviselő elhagyta az üléstermet, így a képviselő-testület létszáma 8 főre változott.

Gyermánné Szabó Katalin hozzáteszi, hogy mivel megszólították – válaszul elmondja, hogy a civilszervezet mindegyik rendezvényét becsületesen megrendezte, és a városi rendezvényhez is kapcsolódtunk, pld. határon túli rendezvényünk is volt és a beregszászi járásból is hívtunk meg embereket az augusztus 20-ai háromnapos rendezvényre, amely országos hírű is volt. Nagyon jól érezték magukat, Újfehértó hírnevét vitték- mondja. Azt visszahallja az ember, akinek kinn élő rokona van Kárpátalján, hogy hiába juttatjuk el a segélycsomagokat, nem feltétlen jut el azokhoz az emberekhez, akiknek szánjuk – mondja.

Dr. Hosszú József polgármester úr a napirend keretében elmondja, hogy szeretne még egy olyan rendezvényt ismertetni, ami szintén önkormányzati forrásból fog megvalósulni, bár civilszervezet is rendezhetné. Ez a karácsonyi forгатag, ami december 16-18 között lesz a piactéren, illetve a közös szilveszteri városi óév búcsúztató, amire szeretettel várunk mindenkit – mondja. A közelmúltban lezajlottak események, rendezvények, akár az Ismerős arcok és az Apostol is, akik fizetnek azért, hogy eljöhessenek ide Újfehértóra – mondja. Így, hogy fizetnek azért, hogy idejöhessenek, az valamit jelent – úgy gondolom. Jó hírünk van az előadók körében. Újfehértóra érdemes rendezvényt hozni.

Mivel egyéb kérdés, észrevétel, vélemény nem hangzott el, Dr. Hosszú József polgármester úr a nyilvános ülést 17 óra 45 perckor bezárta.

Dr. Hosszú József
polgármester





Dr. Veres Ildikó
jegyző



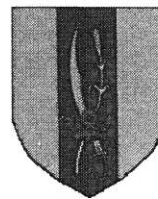

ÚJFEHÉRTÓI POLGÁRMESTERI HIVATAL
4244 Újfehértó, Szent István út 10.
Tel.: (42) 290 000, KRID: UJFTOPH, 205007306
E-mail: polghiv@ujfeherto.hu
Web: www.ujfeherto.hu



Készült: Újfehértó Város Képviselő-testületének a 2022. november 30-án (szerda) 16,30 órai kezdettel a „Nonprofit Közösségi Szolgáltató Ház” (4244 Újfehértó, Rákóczi Ferenc utca 2. sz.) helyiségében megtartott zárt ülést követő – **n y i l v á n o s ülésről.**

TÁRGYSOROZAT

1. a) Tájékoztató a legutóbbi testületi ülés óta történt eseményekről, tárgyalásokról
Szám: 3-266/2022.
(Írásbeli előterjesztés alapján)
Előadó: Dr. Hosszú József polgármester, Gyermánné Szabó Katalin alpolgármester,
Szűcs Lászlóné alpolgármester
Döntés: **Tudomásul vétel**
Témafelelős: Dr. Hosszú József polgármester
Szavazati arány: Egyszerű többség (a jelenlévő képviselők több, mint fele)
- b) Előterjesztés a lejárt határidejű határozatok végrehajtásáról
Szám: 3-265/2022.
(Írásbeli Előterjesztés alapján)
Előadó: Dr. Hosszú József polgármester
Döntés: **Tudomásul vétel**
Témafelelős: Dr. Hosszú József polgármester
Szavazati arány: Egyszerű többség (a jelenlévő képviselők több, mint fele)
- c) Tájékoztató az átruházott hatáskörben hozott döntésekről
(Írásbeli előterjesztés alapján)
Szám: 3-286/2022.
Előadó: Dr. Hosszú József polgármester
Döntés: **Tudomásul vétel**
Témafelelős: Dr. Vachler Péter aljegyző
Szavazati arány: Egyszerű többség (a jelenlévő képviselők több, mint fele)
- 2./ Előterjesztés igazgatási szünet elrendeléséről
(Írásbeli előterjesztés alapján)
Szám: 3-264/2022.
Előadó: Dr. Hosszú József polgármester
Döntés: 1 határozat
Témafelelős: Dr. Veres Ildikó jegyző
Szavazati arány: Minősített többség (a megválasztott képviselők több, mint fele)

3./ Előterjesztés a településkép védelméről szóló 2/2018. (I. 31.) önkormányzati rendelet módosításáról

(Írásbeli előterjesztés alapján)

Száma: 3-267/2022.

Előadó: Dr. Hosszú József polgármester

Döntés: 1 rendelet

Témafelelős: Dr. Veres Ildikó jegyző

Szavazati arány: Minősített többség (a megválasztott képviselők több, mint fele)

4./ Előterjesztés a Dél-Nyírségi Többcélú Önkormányzati Kistérségi Társulás fenntartásában működő szociális intézmények által biztosított személyes gondoskodást nyújtó szociális ellátásról, valamint a fizetendő térítési díjakról szóló, Kállósemjén Nagyközség Önkormányzata képviselő-testületének 11/2022. (X. 27.) önkormányzati rendelete módosításának jóváhagyásáról

(Írásbeli előterjesztés alapján)

Száma: 3-268/2022.

Előadó: Dr. Hosszú József polgármester

Döntés: 1 határozat

Témafelelős: Dr. Veres Ildikó jegyző

Szavazati arány: Minősített többség (a megválasztott képviselők több, mint fele)

5./ Előterjesztés folyószámlahitel meghosszabbításáról

(Írásbeli előterjesztés alapján)

Száma: 3-269/2022.

Előadó: Dr. Hosszú József polgármester

Döntés: 1 határozat

Témafelelős: Tóth Erika Pénzügyi Osztályvezető

Szavazati arány: Minősített többség (a megválasztott képviselők több, mint fele)

6./ Előterjesztés az Újfehértói Kft. folyószámlahitel meghosszabbításáról

(Írásbeli előterjesztés alapján)

Száma: 3-270/2022.

Előadó: Dr. Hosszú József polgármester

Döntés: 1 határozat

Témafelelős: Tóth Erika Pénzügyi Osztályvezető

Szavazati arány: Minősített többség (a megválasztott képviselők több, mint fele)

7./ Előterjesztés Helyi személyszállítási szolgáltatással kapcsolatos döntés meghozatalára

(Írásbeli előterjesztés alapján)

Száma: 3-271/2022.

Előadó: Dr. Hosszú József polgármester

Döntés: 1 határozat

Témafelelős: Dr. Vachler Péter aljegyző

Szavazati arány: Minősített többség (a megválasztott képviselők több, mint fele)

8./ Előterjesztés Újfehértó város településszerkezeti terv és leírása, valamint helyi építési szabályzat és szabályozási terv módosítása – „Módosítások I. – 2022.” – véleményezési szakaszának és partnerségi egyeztetésének lezárása tárgyában (Írásbeli előterjesztés alapján)

Száma: 3-256/2022.

Előadó: Dr. Hosszú József polgármester

Döntés: 1 határozat

Témafelelős: Marosán Andrea megbízott főépítész

Szavazati arány: Minősített többség (a megválasztott képviselők több, mint fele)

9./ Előterjesztés Újfehértó város településszerkezeti terv és leírása, valamint helyi építész szabályzat és szabályozási terv módosítása – „Módosítások – I. -2022.” – során újonnan beépítésre szánt terület kijelölésének igazolására (Írásbeli előterjesztés alapján)

Száma: 3- 255/2022.

Előadó: Dr. Hosszú József polgármester

Döntés: 1 határozat

Témafelelős: Marosán Andrea megbízott főépítész

Szavazati arány: Minősített többség (a megválasztott képviselők több, mint fele)

10./ Előterjesztés az Újfehértói 5411 helyrajzi számú ingatlan eladásáról (Írásbeli előterjesztés alapján)

Száma: 3-257/2022.

Előadó: Dr. Hosszú József polgármester

Döntés: 1 határozat

Témafelelős: Dr. Németh Antal jogi referens

Szavazati arány: Minősített többség (a megválasztott képviselők több, mint fele)

11./ Előterjesztés az újfehértói 5263 helyrajzi számú zártkerti ingatlan vonatkozásában a tulajdonjogi igény elismeréséről (Írásbeli előterjesztés alapján)

Száma: 3-258/2022.

Előadó: Dr. Hosszú József polgármester

Döntés: 1 határozat

Témafelelős: Dr. Németh Antal jogi referens

Szavazati arány: Minősített többség (a megválasztott képviselők több, mint fele)

12./ Előterjesztés az újfehértói 5410 helyrajzi számú ingatlan eladásáról (Írásbeli előterjesztés alapján)

Száma: 3-273/2022.

Előadó: Dr. Hosszú József polgármester

Döntés: 1 határozat

Témafelelős: Dr. Németh Antal jogi referens

Szavazati arány: Minősített többség (a megválasztott képviselők több, mint fele)

- 13./ Előterjesztés az újfehértói 5031 helyrajzi számú ingatlan eladásáról
(Írásbeli előterjesztés alapján)
Száma: 3-274/2022.
Előadó: Dr. Hosszú József polgármester
- Döntés:** 1 határozat
Témafelelős: Dr. Németh Antal jogi referens
Szavazati arány: Minősített többség (a megválasztott képviselők több, mint fele)
- 14./ Előterjesztés a NYÍRSÉGVÍZ Zrt. részére tagi kölcsön biztosításáról
(Írásbeli előterjesztés alapján)
Száma: 3-260/2022.
Előadó: Dr. Hosszú József polgármester
- Döntés:** 1 határozat
Témafelelős: Dr. Németh Antal jogi referens
Szavazati arány: Minősített többség (a megválasztott képviselők több, mint fele)
- 15./ Előterjesztés a NYÍRSÉGVÍZ Zrt. közszolgáltatóval kötött szerződés módosításáról
(Írásbeli előterjesztés alapján)
Száma: 3-261/2022.
Előadó: Dr. Hosszú József polgármester
- Döntés:** 1 határozat
Témafelelős: Dr. Németh Antal jogi referens
Szavazati arány: Minősített többség (a megválasztott képviselők több, mint fele)
- 16./ Előterjesztés a 2022-2036. időszakra vonatkozó Gördülő Fejlesztési Terv elfogadásáról
(Írásbeli előterjesztés alapján)
Száma: 3-275/2022.
Előadó: Dr. Hosszú József polgármester
- Döntés:** 1 határozat
Témafelelős: Dászkál Péter műszaki referens
Szavazati arány: Minősített többség (a megválasztott képviselők több, mint fele)
- 17./ Előterjesztés a 2022-2036. időszakra vonatkozó Gördülő Fejlesztési Terv elfogadásáról
(Írásbeli előterjesztés alapján)
Száma: 3-272/2022.
Előadó: Dr. Hosszú József polgármester
- Döntés:** 1 határozat
Témafelelős: Dászkál Péter műszaki referens
Szavazati arány: Minősített többség (a megválasztott képviselők több, mint fele)
- 18./ Előterjesztés 2023. évi belső ellenőri feladatok ellátására vonatkozó megbízási szerződés jóváhagyásáról
(Írásbeli előterjesztés alapján)
Száma: 3-263//2022.
Előadó: Dr. Hosszú József polgármester

Döntés: 1 határozat
Témafelelős: Dr. Veres Ildikó jegyző
Szavazati arány: Minősített többség (a megválasztott képviselők több, mint fele)

19./ Előterjesztés a helyi önkormányzat és költségvetési szervei 2023. évi belső ellenőrzési tervének jóváhagyásáról
(Írásbeli előterjesztés alapján)
Szám: 3-276/2022.
Előadó: Dr. Hosszú József polgármester

Döntés: 1 határozat
Témafelelős: Dr. Veres Ildikó jegyző
Szavazati arány: Minősített többség (a megválasztott képviselők több, mint fele)

20./ Előterjesztés Újfehértó Város Önkormányzatának a Települési Önkormányzatok Országos Szövetségébe történő belépésének kezdeményezéséről
(Írásbeli előterjesztés alapján)
Szám: 3-259/2022.
Előadó: Dr. Hosszú József polgármester

Döntés: 1 határozat
Témafelelős: Dr. Veres Ildikó jegyző
Szavazati arány: Minősített többség (a megválasztott képviselők több, mint fele)

21./ Beszámoló az „Újfehértói Települési Értéktár” 2022. I. félévi munkájáról
(Írásbeli előterjesztés alapján)
Szám: 3-279/2022.
Előadó: Dr. Hosszú József polgármester

Döntés: 1 határozat
Témafelelős: Dr. Veres Ildikó jegyző
Szavazati arány: Egyszerű többség (jelenlévők több mint fele)

22./ Tájékoztató az Állatvédelmi Alap működéséről
(Írásbeli előterjesztés alapján)
Szám: 3-278/2022.
Előadó: Dr. Hosszú József polgármester

Döntés: Tudomásul vétel
Témafelelős: Tóth Erika Pénzügyi Osztályvezető
Szavazati arány: Egyszerű többség (jelenlévők több mint fele)

23./ Előterjesztés a 2022-2036. időszakra vonatkozó Gördülő Fejlesztési Terv elfogadásáról
(Írásbeli előterjesztés alapján)
Szám: 3-289/2022.
Előadó: Dr. Hosszú József polgármester

Döntés: 1 határozat
Témafelelős: Dászkál Péter műszaki referens
Szavazati arány: Minősített többség (a megválasztott képviselők több, mint fele)

24./ Előterjesztés Újfehértó város településszerkezeti terv és településszerkezeti terv leírása, valamint helyi építési szabályzat és szabályozási terveinek 2022. évi 1. számú módosítása tárgyában

(Írásbeli előterjesztés alapján)

Száma: 3- 293/2022.

Előadó: Dr. Hosszú József polgármester

Döntés: 1 határozat

Témafelelős: Marosán Andrea megbízott főépítész

Szavazati arány: Minősített többség (a megválasztott képviselők több, mint fele)

25./ Előterjesztés trafibox telepítéséről

(Írásbeli előterjesztés alapján)

Száma: 3-285/2022.

Előadó: Dr. Hosszú József polgármester

Döntés: 1 határozat

Témafelelős: Dr. Veres Ildikó jegyző

Szavazati arány: Minősített többség (a megválasztott képviselők több, mint fele)

26./ Előterjesztés partnerségi együttműködési megállapodás megkötésére a Széchenyi Tudományos Társaság Alapítvánnyal

(Írásbeli előterjesztés alapján)

Száma: 3-288/2022.

Előadó: Dr. Hosszú József polgármester

Döntés: 1 határozat

Témafelelős: Dr. Vachler Péter aljegyző

Szavazati arány: Minősített többség (a megválasztott képviselők több, mint fele)

27./Előterjesztés egészségügyi feladatellátással kapcsolatos döntések meghozatalára

(Írásbeli előterjesztés alapján)

Száma: 3-291/2022.

Előadó: Dr. Hosszú József polgármester

Döntés: 1 határozat

Témafelelős: Dr. Vachler Péter aljegyző

Szavazati arány: Minősített többség (a megválasztott képviselők több, mint fele)

28./ Beszámoló az Újfehértó Város Önkormányzata által a lakók életminőségének előmozdítása céljából szociális rászorultságtól függetlenül nyújtott természetbeni ellátásról szóló 21/2021.(XI.25.) önkormányzati rendelete számú Önkormányzati rendelet felhasználásáról

(Írásbeli előterjesztés alapján)

Száma: 3-287/2022.

Előadó: Dr. Hosszú József polgármester

Döntés: 1 határozat

Témafelelős: Dr. Vachler Péter aljegyző

Szavazati arány: Minősített többség (a megválasztott képviselők több, mint fele)

29./ Előterjesztés a vásárok és piacok rendjéről szóló 20/2022. (IX. 01.) önkormányzati rendelet 2. számú mellékletének módosításáról
(Írásbeli előterjesztés alapján)
Száma: 3-292/2022.

Előadó: Dr. Hosszú József polgármester

Döntés: 1 rendelet

Témafelelős: Dr. Veres Ildikó jegyző

30./ Előterjesztés a Zajti Ferenc Művelődési Ház, Könyvtár és Helytörténeti Gyűjtemény működésének szüneteltetésére, és a munkavállalóinak a munkaszerződéstől eltérő foglalkoztatására
(Írásbeli előterjesztés alapján)
Száma: 3-294/2022.

Előadó: Dr. Hosszú József polgármester

31. Egyebek

Újfehértó, 2022. november 30.

**Dr. Hosszú József s.k.
polgármester**



**ÚJFEHÉRTÓ VÁROS
POLGÁRMESTERE**

4244 Újfehértó, Szent István út 10.
Tel.:(42) 290 000, KRID: UJFONK, 249969355
E-mail: polgarmester@ujfeherto.hu
Web: www.ujfeherto.hu



Száma: 2-~~7~~1/2022.

M E G H Í V Ó
Újfehértó Város Képviselő-testületét

2022. november 30-án (szerda) 16 órai kezdettel

n y i l v á n o s – a z t k ö v e t ő e n – z á r t ü l é s r e ö s s z e h í v o m

A testületi ülés helye: „Nonprofit Közösségi – Szolgáltató Ház” 4244 Újfehértó, Rákóczi Ferenc utca 2., - (volt kollégiumi épület)

A testületi ülésre tisztelettel meghívom

Napirendi javaslat
(Nyilvános ülés)

1. a) Tájékoztató a legutóbbi testületi ülés óta történt eseményekről, tárgyalásokról
Szám: 3-266/2022.
(Írásbeli előterjesztés alapján)
Előadó: Dr. Hosszú József polgármester, Gyermánné Szabó Katalin alpolgármester,
Szűcs Lászlóné alpolgármester
Döntés: Tudomásul vétel
Témafelelős: Dr. Hosszú József polgármester
Szavazati arány: Egyszerű többség (a jelenlévő képviselők több, mint fele)
- b) Előterjesztés a lejárt határidejű határozatok végrehajtásáról
Szám: 3-265/2022.
(Írásbeli Előterjesztés alapján)
Előadó: Dr. Hosszú József polgármester
Döntés: Tudomásul vétel
Témafelelős: Dr. Hosszú József polgármester
Szavazati arány: Egyszerű többség (a jelenlévő képviselők több, mint fele)
- c) Tájékoztató az átruházott hatáskörben hozott döntésekről
(Írásbeli előterjesztés alapján)
Szám: 3-.../2022.
Előadó: Dr. Hosszú József polgármester
Döntés: Tudomásul vétel
Témafelelős: Dr. Vachler Péter aljegyző
Szavazati arány: Egyszerű többség (a jelenlévő képviselők több, mint fele)



2./ Előterjesztés igazgatási szünet elrendeléséről
(Írásbeli előterjesztés alapján)

Száma: 3-264/2022.

Előadó: Dr. Hosszú József polgármester

Döntés: 1 rendelet

Témafelelős: Dr. Veres Ildikó jegyző

Szavazati arány: Minősített többség (a megválasztott képviselők több, mint fele)

3./ Előterjesztés a településkép védelméről szóló 2/2018. (I. 31.) önkormányzati rendelet módosításáról

(Írásbeli előterjesztés alapján)

Száma: 3-267/2022.

Előadó: Dr. Hosszú József polgármester

Döntés: 1 rendelet

Témafelelős: Dr. Veres Ildikó jegyző

Szavazati arány: Minősített többség (a megválasztott képviselők több, mint fele)

4./ Előterjesztés a Dél-Nyírségi Többcélú Önkormányzati Kistérségi Társulás fenntartásában működő szociális intézmények által biztosított személyes gondoskodást nyújtó szociális ellátásról, valamint a fizetendő térítési díjakról szóló, Kállósemjén Nagyközség Önkormányzata képviselő-testületének 11/2022. (X. 27.) önkormányzati rendelete módosításának jóváhagyásáról

(Írásbeli előterjesztés alapján)

Száma: 3-268/2022.

Előadó: Dr. Hosszú József polgármester

Döntés: 1 határozat

Témafelelős: Dr. Veres Ildikó jegyző

Szavazati arány: Minősített többség (a megválasztott képviselők több, mint fele)

5./ Előterjesztés folyószámlahitel meghosszabbításáról

(Írásbeli előterjesztés alapján)

Száma: 3-269/2022.

Előadó: Dr. Hosszú József polgármester

Döntés: 1 határozat

Témafelelős: Tóth Erika Pénzügyi Osztályvezető

Szavazati arány: Minősített többség (a megválasztott képviselők több, mint fele)

6./ Előterjesztés az Újfehértói Kft. folyószámlahitel meghosszabbításáról

(Írásbeli előterjesztés alapján)

Száma: 3-270/2022.

Előadó: Dr. Hosszú József polgármester

Döntés: 1 határozat

Témafelelős: Tóth Erika Pénzügyi Osztályvezető

Szavazati arány: Minősített többség (a megválasztott képviselők több, mint fele)

7./ Előterjesztés Helyi személyszállítási szolgáltatással kapcsolatos döntés meghozatalára (Írásbeli előterjesztés alapján)

Száma: 3-271/2022.

Előadó: Dr. Hosszú József polgármester

Döntés: 1 határozat

Témafelelős: Dr. Vachler Péter aljegyző

Szavazati arány: Minősített többség (a megválasztott képviselők több, mint fele)

8./ Előterjesztés Újfehértó város településszerkezeti terv és leírása, valamint helyi építési szabályzat és szabályozási terv módosítása – „Módosítások I. – 2022.” – véleményezési szakaszának és partnerségi egyeztetésének lezárása tárgyában

(Írásbeli előterjesztés alapján)

Száma: 3-256/2022.

Előadó: Dr. Hosszú József polgármester

Döntés: 1 határozat

Témafelelős: Marosán Andrea megbízott főépítész

Szavazati arány: Minősített többség (a megválasztott képviselők több, mint fele)

9./ Előterjesztés Újfehértó város településszerkezeti terv és leírása, valamint helyi építész szabályzat és szabályozási terv módosítása – „Módosítások – I. -2022.” – során újonnan beépítésre szánt terület kijelölésének igazolására

(Írásbeli előterjesztés alapján)

Száma: 3- 255/2022.

Előadó: Dr. Hosszú József polgármester

Döntés: 1 határozat

Témafelelős: Marosán Andrea megbízott főépítész

Szavazati arány: Minősített többség (a megválasztott képviselők több, mint fele)

10./ Előterjesztés az Újfehértói 5411 helyrajzi számú ingatlan eladásáról (Írásbeli előterjesztés alapján)

Száma: 3-257/2022.

Előadó: Dr. Hosszú József polgármester

Döntés: 1 határozat

Témafelelős: Dr. Németh Antal jogi referens

Szavazati arány: Minősített többség (a megválasztott képviselők több, mint fele)

11./ Előterjesztés az újfehértói 5263 helyrajzi számú zártkerti ingatlan vonatkozásában a tulajdonjogi igény elismeréséről

(Írásbeli előterjesztés alapján)

Száma: 3-258/2022.

Előadó: Dr. Hosszú József polgármester

Döntés: 1 határozat

Témafelelős: Dr. Németh Antal jogi referens

Szavazati arány: Minősített többség (a megválasztott képviselők több, mint fele)

12./ Előterjesztés az újfehértói 5410 helyrajzi számú ingatlan eladásáról
(Írásbeli előterjesztés alapján)

Száma: 3-273/2022.

Előadó: Dr. Hosszú József polgármester

Döntés: 1 határozat

Témafelelős: Dr. Németh Antal jogi referens

Szavazati arány: Minősített többség (a megválasztott képviselők több, mint fele)

13./ Előterjesztés az újfehértói 5031 helyrajzi számú ingatlan eladásáról
(Írásbeli előterjesztés alapján)

Száma: 3-274/2022.

Előadó: Dr. Hosszú József polgármester

Döntés: 1 határozat

Témafelelős: Dr. Németh Antal jogi referens

Szavazati arány: Minősített többség (a megválasztott képviselők több, mint fele)

14./ Előterjesztés a NYÍRSÉGVÍZ Zrt. részére tagi kölcsön biztosításáról
(Írásbeli előterjesztés alapján)

Száma: 3-260/2022.

Előadó: Dr. Hosszú József polgármester

Döntés: 1 határozat

Témafelelős: Dr. Németh Antal jogi referens

Szavazati arány: Minősített többség (a megválasztott képviselők több, mint fele)

15./ Előterjesztés a NYÍRSÉGVÍZ Zrt. közszolgáltatóval kötött szerződés módosításáról
(Írásbeli előterjesztés alapján)

Száma: 3-261/2022.

Előadó: Dr. Hosszú József polgármester

Döntés: 1 határozat

Témafelelős: Dr. Németh Antal jogi referens

Szavazati arány: Minősített többség (a megválasztott képviselők több, mint fele)

16./ Előterjesztés a 2022-2036. időszakra vonatkozó Gördülő Fejlesztési Terv elfogadásáról
(Írásbeli előterjesztés alapján)

Száma: 3-275/2022.

Előadó: Dr. Hosszú József polgármester

Döntés: 1 határozat

Témafelelős: Dászkál Péter műszaki referens

Szavazati arány: Minősített többség (a megválasztott képviselők több, mint fele)

17./ Előterjesztés a 2022-2036. időszakra vonatkozó Gördülő Fejlesztési Terv elfogadásáról
(Írásbeli előterjesztés alapján)

Száma: 3-272/2022.

Előadó: Dr. Hosszú József polgármester

Döntés: 1 határozat

Témafelelős: Dászkál Péter műszaki referens

Szavazati arány: Minősített többség (a megválasztott képviselők több, mint fele)

18./ Előterjesztés 2023. évi belső ellenőri feladatok ellátására vonatkozó megbízási szerződés jóváhagyásáról

(Írásbeli előterjesztés alapján)

Száma: 3-263//2022.

Előadó: Dr. Hosszú József polgármester

Döntés: 1 határozat

Témafelelős: Dr. Veres Ildikó jegyző

Szavazati arány: Minősített többség (a megválasztott képviselők több, mint fele)

19./ Előterjesztés a helyi önkormányzat és költségvetési szervei 2023. évi belső ellenőrzési tervének jóváhagyásáról

(Írásbeli előterjesztés alapján)

Száma: 3-276//2022.

Előadó: Dr. Hosszú József polgármester

Döntés: 1 határozat

Témafelelős: Dr. Veres Ildikó jegyző

Szavazati arány: Minősített többség (a megválasztott képviselők több, mint fele)

20./ Előterjesztés Újfehértó Város Önkormányzatának a Települési Önkormányzatok Országos Szövetségébe történő belépésének kezdeményezéséről
(Írásbeli előterjesztés alapján)

Száma: 3-259/2022.

Előadó: Dr. Hosszú József polgármester

Döntés: 1 határozat

Témafelelős: Dr. Veres Ildikó jegyző

Szavazati arány: Minősített többség (a megválasztott képviselők több, mint fele)

21./ Beszámoló az „Újfehértói Települési Értéktár” 2022. I. félévi munkájáról
(Írásbeli előterjesztés alapján)

Száma: 3-279/2022.

Előadó: Dr. Hosszú József polgármester

Döntés: 1 határozat

Témafelelős: Dr. Veres Ildikó jegyző

Szavazati arány: Egyszerű többség (jelenlévők több mint fele)

22./ Tájékoztató az Állatvédelmi Alap működéséről
(Írásbeli előterjesztés alapján)

Száma: 3-278/2022.

Előadó: Dr. Hosszú József polgármester

Döntés: 1 határozat

Témafelelős: Tóth Erika Pénzügyi Osztályvezető

Szavazati arány: Egyszerű többség (jelenlévők több mint fele)

23. Egyebek

Napirendi javaslat

(zárt ülés)

1./ Előterjesztés a Bursa Hungarica Önkormányzati Ösztöndíjpályázatra érkezett kérelmek elbírálásáról

(Írásbeli előterjesztés alapján)

Száma: 3-284/2022.

Előadó: Dr. Hosszú József polgármester

Döntés: 1 határozat

Témafelelős: Dr. Vachler Péter aljegyző

Szavazati arány: Minősített többség (a megválasztott képviselők több, mint fele)

2./ Előterjesztés a köztemetőtől a Honvédelmi Sportközpontig tartó külterületi kerékpárút megvalósításához szükséges ingatlanszerzésre

(Írásbeli előterjesztés alapján)

Száma: 3-254/2022.

Előadó: Dr. Hosszú József polgármester

Döntés: 1 határozat

Témafelelős: Dr. Vachler Péter aljegyző

Szavazati arány: Minősített többség (a megválasztott képviselők több mint fele)

3./ Előterjesztés a 1893 és 1892 helyrajzi számon nyilvántartott ingatlanokkal kapcsolatos kisajátítási eljárásban meghatározott kártalanítási érték jóváhagyására

(Írásbeli előterjesztés alapján)

Száma: 3-280/2022.

Előadó: Dr. Hosszú József polgármester

Döntés: 1 határozat

Témafelelős: Dr. Vachler Péter aljegyző

Szavazati arány: Minősített többség (a megválasztott képviselők több mint fele)

4./ Előterjesztés a Nyírségi Ivóvízminőség-javító Önkormányzati Társulás megszüntetéséről
(Írásbeli előterjesztés alapján)

Száma: 3-277/2022.

Előadó: Dr. Hosszú József polgármester

Döntés: 1 határozat

Témafelelős: Dr. Veres Ildikó jegyző

Szavazati arány: Minősített többség (a megválasztott képviselők több mint fele)

5./ Tájékoztató folyamatban lévő peres eljárásokról
(Írásbeli előterjesztés alapján)

Száma: 3-282/2022.

Előadó: Dr. Hosszú József polgármester

Döntés: 1 tudomásul vétel

Témafelelős: Dr. Veres Ildikó jegyző

Szavazati arány: Egyszerű többség (jelenlévők több mint fele)

Ú j f e h é r t ó , 2022. november 25.



Dr. Hosszú József
polgármester





**ÚJFEHÉRTÓ VÁROS
POLGÁRMESTERE**

4244 Újfehértó, Szent István út 10.
Tel.:(42) 290 000, KRID: UJFONK, 249969355
E-mail: polgarmester@ujfeherto.hu
Web: www.ujfeherto.hu



Száma: 2-~~7~~.l/2022.

M E G H Í V Ó
Újfehértó Város Képviselő-testületét

2022. november 30-án (szerda) 16 órai kezdettel

n y i l v á n o s – a z t k ö v e t ő e n – z á r t ü l é s r e ö s s z e h í v o m

A testületi ülés helye: „Nonprofit Közösségi – Szolgáltató Ház” 4244 Újfehértó, Rákóczi Ferenc utca 2., - (volt kollégiumi épület)

A testületi ülésre tisztelettel meghívom

Napirendi javaslat
(Nyilvános ülés)

1. a) Tájékoztató a legutóbbi testületi ülés óta történt eseményekről, tárgyalásokról
Szám: 3-266/2022.
(Írásbeli előterjesztés alapján)
Előadó: Dr. Hosszú József polgármester, Gyermánné Szabó Katalin alpolgármester,
Szücs Lászlóné alpolgármester
Döntés: Tudomásul vétel
Témafelelős: Dr. Hosszú József polgármester
Szavazati arány: Egyszerű többség (a jelenlévő képviselők több, mint fele)

- b) Előterjesztés a lejárt határidejű határozatok végrehajtásáról
Szám: 3-265/2022.
(Írásbeli Előterjesztés alapján)
Előadó: Dr. Hosszú József polgármester

Döntés: Tudomásul vétel
Témafelelős: Dr. Hosszú József polgármester
Szavazati arány: Egyszerű többség (a jelenlévő képviselők több, mint fele)

- c) Tájékoztató az átruházott hatáskörben hozott döntésekről
(Írásbeli előterjesztés alapján)
Szám: 3-.../2022.
Előadó: Dr. Hosszú József polgármester

Döntés: Tudomásul vétel
Témafelelős: Dr. Vachler Péter aljegyző
Szavazati arány: Egyszerű többség (a jelenlévő képviselők több, mint fele)

2./ Előterjesztés igazgatási szünet elrendeléséről
(Írásbeli előterjesztés alapján)

Száma: 3-264/2022.

Előadó: Dr. Hosszú József polgármester

Döntés: 1 rendelet

Témafelelős: Dr. Veres Ildikó jegyző

Szavazati arány: Minősített többség (a megválasztott képviselők több, mint fele)

3./ Előterjesztés a településkép védelméről szóló 2/2018. (I. 31.) önkormányzati rendelet módosításáról

(Írásbeli előterjesztés alapján)

Száma: 3-267/2022.

Előadó: Dr. Hosszú József polgármester

Döntés: 1 rendelet

Témafelelős: Dr. Veres Ildikó jegyző

Szavazati arány: Minősített többség (a megválasztott képviselők több, mint fele)

4./ Előterjesztés a Dél-Nyírségi Többcélú Önkormányzati Kistérségi Társulás fenntartásában működő szociális intézmények által biztosított személyes gondoskodást nyújtó szociális ellátásról, valamint a fizetendő térítési díjakról szóló, Kállósemjén Nagyközség Önkormányzata képviselő-testületének 11/2022. (X. 27.) önkormányzati rendelete módosításának jóváhagyásáról

(Írásbeli előterjesztés alapján)

Száma: 3-268/2022.

Előadó: Dr. Hosszú József polgármester

Döntés: 1 határozat

Témafelelős: Dr. Veres Ildikó jegyző

Szavazati arány: Minősített többség (a megválasztott képviselők több, mint fele)

5./ Előterjesztés folyószámlahitel meghosszabbításáról

(Írásbeli előterjesztés alapján)

Száma: 3-269/2022.

Előadó: Dr. Hosszú József polgármester

Döntés: 1 határozat

Témafelelős: Tóth Erika Pénzügyi Osztályvezető

Szavazati arány: Minősített többség (a megválasztott képviselők több, mint fele)

6./ Előterjesztés az Újfehértói Kft. folyószámlahitel meghosszabbításáról

(Írásbeli előterjesztés alapján)

Száma: 3-270/2022.

Előadó: Dr. Hosszú József polgármester

Döntés: 1 határozat

Témafelelős: Tóth Erika Pénzügyi Osztályvezető

Szavazati arány: Minősített többség (a megválasztott képviselők több, mint fele)

7./ Előterjesztés Helyi személyszállítási szolgáltatással kapcsolatos döntés meghozatalára
(Írásbeli előterjesztés alapján)

Száma: 3-271/2022.

Előadó: Dr. Hosszú József polgármester

Döntés: 1 határozat

Témafelelős: Dr. Vachler Péter aljegyző

Szavazati arány: Minősített többség (a megválasztott képviselők több, mint fele)

8./ Előterjesztés Újfehértó város településszerkezeti terv és leírása, valamint helyi építési szabályzat és szabályozási terv módosítása – „Módosítások I. – 2022.” – véleményezési szakaszának és partnerségi egyeztetésének lezárása tárgyában

(Írásbeli előterjesztés alapján)

Száma: 3-256/2022.

Előadó: Dr. Hosszú József polgármester

Döntés: 1 határozat

Témafelelős: Marosán Andrea megbízott főépítész

Szavazati arány: Minősített többség (a megválasztott képviselők több, mint fele)

9./ Előterjesztés Újfehértó város településszerkezeti terv és leírása, valamint helyi építész szabályzat és szabályozási terv módosítása – „Módosítások – I. -2022.” – során újonnan beépítésre szánt terület kijelölésének igazolására

(Írásbeli előterjesztés alapján)

Száma: 3- 255/2022.

Előadó: Dr. Hosszú József polgármester

Döntés: 1 határozat

Témafelelős: Marosán Andrea megbízott főépítész

Szavazati arány: Minősített többség (a megválasztott képviselők több, mint fele)

10./ Előterjesztés az Újfehértói 5411 helyrajzi számú ingatlan eladásáról

(Írásbeli előterjesztés alapján)

Száma: 3-257/2022.

Előadó: Dr. Hosszú József polgármester

Döntés: 1 határozat

Témafelelős: Dr. Németh Antal jogi referens

Szavazati arány: Minősített többség (a megválasztott képviselők több, mint fele)

11./ Előterjesztés az újfehértói 5263 helyrajzi számú zártkerti ingatlan vonatkozásában a tulajdonjogi igény elismeréséről

(Írásbeli előterjesztés alapján)

Száma: 3-258/2022.

Előadó: Dr. Hosszú József polgármester

Döntés: 1 határozat

Témafelelős: Dr. Németh Antal jogi referens

Szavazati arány: Minősített többség (a megválasztott képviselők több, mint fele)

12./ Előterjesztés az újfehértói 5410 helyrajzi számú ingatlan eladásáról
(Írásbeli előterjesztés alapján)

Száma: 3-273/2022.

Előadó: Dr. Hosszú József polgármester

Döntés: 1 határozat

Témafelelős: Dr. Németh Antal jogi referens

Szavazati arány: Minősített többség (a megválasztott képviselők több, mint fele)

13./ Előterjesztés az újfehértói 5031 helyrajzi számú ingatlan eladásáról
(Írásbeli előterjesztés alapján)

Száma: 3-274/2022.

Előadó: Dr. Hosszú József polgármester

Döntés: 1 határozat

Témafelelős: Dr. Németh Antal jogi referens

Szavazati arány: Minősített többség (a megválasztott képviselők több, mint fele)

14./ Előterjesztés a NYÍRSÉGVÍZ Zrt. részére tagi kölcsön biztosításáról
(Írásbeli előterjesztés alapján)

Száma: 3-260/2022.

Előadó: Dr. Hosszú József polgármester

Döntés: 1 határozat

Témafelelős: Dr. Németh Antal jogi referens

Szavazati arány: Minősített többség (a megválasztott képviselők több, mint fele)

15./ Előterjesztés a NYÍRSÉGVÍZ Zrt. közszolgáltatóval kötött szerződés módosításáról
(Írásbeli előterjesztés alapján)

Száma: 3-261/2022.

Előadó: Dr. Hosszú József polgármester

Döntés: 1 határozat

Témafelelős: Dr. Németh Antal jogi referens

Szavazati arány: Minősített többség (a megválasztott képviselők több, mint fele)

16./ Előterjesztés a 2022-2036. időszakra vonatkozó Gördülő Fejlesztési Terv elfogadásáról
(Írásbeli előterjesztés alapján)

Száma: 3-275/2022.

Előadó: Dr. Hosszú József polgármester

Döntés: 1 határozat

Témafelelős: Dászkál Péter műszaki referens

Szavazati arány: Minősített többség (a megválasztott képviselők több, mint fele)

17./ Előterjesztés a 2022-2036. időszakra vonatkozó Gördülő Fejlesztési Terv elfogadásáról
(Írásbeli előterjesztés alapján)

Száma: 3-272/2022.

Előadó: Dr. Hosszú József polgármester

Döntés: 1 határozat

Témafelelős: Dászkál Péter műszaki referens

Szavazati arány: Minősített többség (a megválasztott képviselők több, mint fele)

18./ Előterjesztés 2023. évi belső ellenőri feladatok ellátására vonatkozó megbízási szerződés jóváhagyásáról

(Írásbeli előterjesztés alapján)

Száma: 3-263//2022.

Előadó: Dr. Hosszú József polgármester

Döntés: 1 határozat

Témafelelős: Dr. Veres Ildikó jegyző

Szavazati arány: Minősített többség (a megválasztott képviselők több, mint fele)

19./ Előterjesztés a helyi önkormányzat és költségvetési szervei 2023. évi belső ellenőrzési tervének jóváhagyásáról

(Írásbeli előterjesztés alapján)

Száma: 3-276//2022.

Előadó: Dr. Hosszú József polgármester

Döntés: 1 határozat

Témafelelős: Dr. Veres Ildikó jegyző

Szavazati arány: Minősített többség (a megválasztott képviselők több, mint fele)

20./ Előterjesztés Újfehértó Város Önkormányzatának a Települési Önkormányzatok Országos Szövetségébe történő belépésének kezdeményezéséről

(Írásbeli előterjesztés alapján)

Száma: 3-259/2022.

Előadó: Dr. Hosszú József polgármester

Döntés: 1 határozat

Témafelelős: Dr. Veres Ildikó jegyző

Szavazati arány: Minősített többség (a megválasztott képviselők több, mint fele)

21./ Beszámoló az „Újfehértói Települési Értéktár” 2022. I. félévi munkájáról
(Írásbeli előterjesztés alapján)

Száma: 3-279/2022.

Előadó: Dr. Hosszú József polgármester

Döntés: 1 határozat

Témafelelős: Dr. Veres Ildikó jegyző

Szavazati arány: Egyszerű többség (jelenlévők több mint fele)



22./ Tájékoztató az Állatvédelmi Alap működéséről

(Írásbeli előterjesztés alapján)

Száma: 3-278/2022.

Előadó: Dr. Hosszú József polgármester

Döntés: 1 határozat

Témafelelős: Tóth Erika Pénzügyi Osztályvezető

Szavazati arány: Egyszerű többség (jelenlévők több mint fele)

23. Egyebek

Napirendi javaslat

(zárt ülés)

1./ Előterjesztés a Bursa Hungarica Önkormányzati Ösztöndíjpályázatra érkezett kérelmek elbírálásáról

(Írásbeli előterjesztés alapján)

Száma: 3-284/2022.

Előadó: Dr. Hosszú József polgármester

Döntés: 1 határozat

Témafelelős: Dr. Vachler Péter aljegyző

Szavazati arány: Minősített többség (a megválasztott képviselők több, mint fele)

2./ Előterjesztés a köztemetőtől a Honvédelmi Sportközpontig tartó külterületi kerékpárút megvalósításához szükséges ingatlanszerzésre

(Írásbeli előterjesztés alapján)

Száma: 3-254/2022.

Előadó: Dr. Hosszú József polgármester

Döntés: 1 határozat

Témafelelős: Dr. Vachler Péter aljegyző

Szavazati arány: Minősített többség (a megválasztott képviselők több mint fele)

3./ Előterjesztés a 1893 és 1892 helyrajzi számon nyilvántartott ingatlanokkal kapcsolatos kisajátítási eljárásban meghatározott kártalanítási érték jóváhagyására

(Írásbeli előterjesztés alapján)

Száma: 3-280/2022.

Előadó: Dr. Hosszú József polgármester

Döntés: 1 határozat

Témafelelős: Dr. Vachler Péter aljegyző

Szavazati arány: Minősített többség (a megválasztott képviselők több mint fele)

4./ Előterjesztés a Nyírségi Ivóvízminőség-javító Önkormányzati Társulás megszüntetéséről
(Írásbeli előterjesztés alapján)

Száma: 3-277/2022.

Előadó: Dr. Hosszú József polgármester

Döntés: 1 határozat

Témafelelős: Dr. Veres Ildikó jegyző

Szavazati arány: Minősített többség (a megválasztott képviselők több mint fele)

5./ Tájékoztató folyamatban lévő peres eljárásokról

(Írásbeli előterjesztés alapján)

Száma: 3-282/2022.

Előadó: Dr. Hosszú József polgármester

Döntés: 1 tudomásul vétel

Témafelelős: Dr. Veres Ildikó jegyző

Szavazati arány: Egyszerű többség (jelenlévők több mint fele)

Ú j f e h é r t ő , 2022. november 25.



Dr. Hosszú József
polgármester

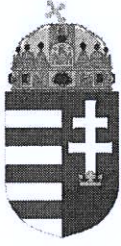

**ÚJFEHÉRTÓI
POLGÁRMESTERI HIVATAL**
4244 Újfehértó, Szent István út 10.
Tel.:(42) 290 000 Fax: (42) 290 003
E-mail: polghiv@ujfeherto.hu
Web: www.ujfeherto.hu

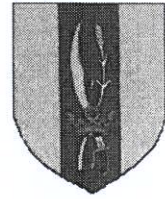

J E L E N L É T I

Újfehértó Város Képviselő-testületének 2022. november 30-ai

nyilvános üléséről

NÉV	ALÁÍRÁS
1. Dr. Hosszú József polgármester <i>[Signature]</i>
2. Banka Attila <i>[Signature]</i>
3. Fazekas János <i>[Signature]</i>
4. Gyermánné Szabó Katalin <i>[Signature]</i>
5. Molnárné Mészáros Ágnes <i>[Signature]</i>
6. Papp Gábor László <i>[Signature]</i>
7. Suhaj István <i>[Signature]</i>
8. Szűcs Lászlóné <i>[Signature]</i>
9. Tóth János <i>[Signature]</i>
10. Tóth Jánosné <i>[Signature]</i>
11. Varga Anna <i>[Signature]</i>
12. Zilainé Molnár Ildikó <i>[Signature]</i>

Jelen volt:¹⁰..... fő
Igazoltan távol:²..... fő
Igazolatlanul távol: fő

Meghívottként jelen volt:

Dr. Veres Ildikó jegyző
Dr. Vachler Péter aljegyző

.....
.....

[Signature].....
.....
.....

TÓTH ERIKA
 SUGO TEVERC KRISTIAN
 HUDAİK KATE
 Seregi Zoltán
 PULHOLA FOLZSETVEL
 Kravnik István
 GÁL FERENC
 GYURJÁN LÁSZLO JÁNOSI
 DR. NEMETH ANTAL
 DASZKAL PÉTER

Tóth Erika
 Sugó Teverc Kristian
 Hudaik Kate
 Seregi Zoltan
 Pulhola Foltsevel
 Kravnik Istvan
 Gal Ferenc
 Gyurjan Laszlo Janosi
 Dr. Nemeth Antal
 Daszkal Peter



ÚJFEHÉRTÓ VÁROS
POLGÁRMESTERE
4244 Újfehértó, Szent István út 10.
Tel.:(42) 290 000 Fax: (42) 290 003
E-mail: polgarmester@ujfeherto.hu
Web: www.ujfeherto.hu



Száma: 3-2022.

ELŐTERJESZTÉS

- a Képviselő-testülethez -

a legutóbbi testületi ülés óta történt eseményekről, tárgyalásokról

Tisztelt Képviselő-testület!

Újfehértó Város Képviselő-testülete és Szervei Szervezeti és Működési Szabályzatáról szóló 17/2019. (X. 30.) önkormányzati rendelet 10. §. 5.2. pontja alapján a polgármester tájékoztatást ad az előző testületi ülés óta tett fontosabb polgármesteri és alpolgármesteri intézkedésekről, tárgyalásokról és jelentősebb eseményekről.

Ennek alapján az alábbi eseményekről, tárgyalásokról tájékoztatom a Tisztelt Képviselő-testületet:

2022. október 27-én a kárpátaljai testvértelepülésünknek gyűjtött adományból vásárolt aggregátort és élelmiszert adtam át Nagy Anna polgármester asszonynak. Köszönjük a felajánlásokat!

2022. október 29-én délelőtt az ároktakarítási felhíváshoz csatlakozott önkéntesek segítségével takarítottuk az árkokat, mely felhíváshoz a Magyar Kétfarkú Kutypárt tagjai is csatlakoztak, akik a templomudvari játszótéren található padokat is lefestették. Köszönöm az önkéntesek munkáját!

2022. november 04-én félárbocra engedték Magyarország nemzeti lobogóját az 1956-os forradalom és szabadságharc leverésének 66. évfordulóján.

2022. november 07-én rendkívüli képviselő-testületi ülésen voltam jelen, ahol a testület döntött a

- Földgáz energia vonatkozásában közbeszerzési eljárás megindításáról
- Villamos energia vonatkozásában közbeszerzési eljárás megindításáról,

mind a két energia esetében úgy döntött a testület, hogy közbeszerzési eljárást nem kíván megindítani.

2022. november 12-én az Újfehértói Honvédelmi Sportközpontba látogattak a városban szociális területen dolgozók. A szociális munkások Nemzetközi Szövetsége (IFSW) 1997-ben jelölte meg november 12-ét a szociális munka napjaként. Hazánkban az Országgyűlés 2016-ban döntött arról, hogy november 12-ét a szociális munka napjává nyilvánítja. Újfehértó Város lakossága nevében tiszteletemet és köszönetemet fejezem ki a szociális szakemberek felé, akik ebben a rendkívül nehéz helyzetben is számukra természetes módon segítenek elesett embertársainkon! „Egy életen át segíteni nem természetes, arra csak különleges emberek képesek!” Köszönjük! A polgármesteri köszöntőt és egy kellemes késői ebédet követően aktív kikapcsolódásban vehetett részt a közel 50 fő. Népszerű volt a programok

között szereplő lézeres pisztoly és puska lövészet, valamint a kezdeti megilletődöttséget követően nagy siker lett az íjászat is a vendégeink körében.

2022. november 18-án Önkormányzatunk folytatta a fásítási programját, melynek keretében az Erkel Ferenc Tagintézmény udvarán ültettünk fákat az alsó tagozatos diákok aktív közreműködésével. Óvjuk közösen környezetünket!

2022. november 19-én Mónus Józseffel, a Farkassal a Keleti Gyepü által szervezett II. Íjászbálon Újfehértón találkoztam. Gratulálok a szervezőknek! További jó munkát és jó egészséget kívánok!

2022. november 21-én 11 órától Makhándi György egykori hivatásos honvédtiszt emlékére, emléktábla elhelyezésén, illetve koszorúzáson vettem részt az Újfehértó Város Önkormányzata tulajdonában álló, 4244 Újfehértó, Bartók Béla utca 7. szám alatti épületnél. A Magyar Politikai Foglyok Szövetsége megjelent tagjai, Képviselő-társaim, intézményvezetők és magánszemélyek is részt vettek az emléktábla elhelyezésével kapcsolatos megemlékezésen, ahol elhelyeztük a kegyelet koszorúit is. Az emlékművel kapcsolatos minden költséget a szövetség viselt és a táblát Újfehértó Városnak adományozta. Tisztelet és köszönet érte. Tisztelet a Hősöknek.

Tájékoztatom továbbá a Tisztelt Képviselő-testületet, hogy 2022. november 23-ai állapot szerint Újfehértó Város Önkormányzatának lejárt, 30 napon túli szállítói állománya nincs.

Kérem a Tisztelt Képviselő-testületet, hogy a tájékoztatót megtárgyalni és tudomásul venni szíveskedjen.

Újfehértó, 2022. november 23.



Dr. Hosszú József
polgármester



**ÚJFEHÉRTÓ VÁROS
POLGÁRMESTERE**

4244 Újfehértó, Szent István út 10.
Tel.:(42) 290 000, KRID: UJFONK, 249969355
E-mail: polgarmester@ujfeherto.hu
Web: www.ujfeherto.hu



B E S Z Á M O L Ó

A legutóbbi testületi ülés óta történt eseményekről, tárgyalásokról

Tisztelt Képviselő-testület!

Újfehértó Város Képviselő-testülete és Szervei Szervezeti és Működési Szabályzatáról szóló 17/2019. (X. 30.) önkormányzati rendelet 10. §. 5.2. pontja alapján a polgármester tájékoztatást ad az előző testületi ülés óta tett fontosabb polgármesteri és alpolgármesteri intézkedésekről, tárgyalásokról és jelentősebb eseményekről.

Ennek alapján az alábbi eseményekről, tárgyalásokról tájékoztatom a Tisztelt Képviselő-testületet:

Fogadóórákat tartottam és fogok tartani november 9-én, 16-án, 23-án és 30-án.

Mezőssy Béla emlékünnepségen és koszorúzáson vettem részt.

Az egészségügyben orvosokkal egyeztetést, megbeszélést folytattam.

A KOSZISZ Szent István Gimnázium és szakközépiskola végzőseinek szalagavatóján részt november 14-én.

Az Erkel Ferenc Tagintézménybe és a Gimnáziumba látogattam el november 22-én.

Kérem a Tisztelt Képviselő-testületet, hogy a tájékoztatót megtárgyalni és tudomásul venni szíveskedjen.

Ú j f e h é r t ó, 2 0 2 2. n o v e m b e r 2 4.

**Gyermánné Szabó Katalin s. k.
alpolgármester**



**ÚJFEHÉRTÓ VÁROS
POLGÁRMESTERE**

4244 Újfehértó, Szent István út 10.
Tel.:(42) 290 000, KRID: UJFONK, 249969355
E-mail: polgarmester@ujfeherto.hu
Web: www.ujfeherto.hu



B E S Z Á M O L Ó

A legutóbbi testületi ülés óta történt eseményekről, tárgyalásokról

Tisztelt Képviselő-testület!

Újfehértó Város Képviselő-testülete és Szervei Szervezeti és Működési Szabályzatáról szóló 17/2019. (X. 30.) önkormányzati rendelet 10. §. 5.2. pontja alapján a polgármester tájékoztatást ad az előző testületi ülés óta tett fontosabb polgármesteri és alpolgármesteri intézkedésekről, tárgyalásokról és jelentősebb eseményekről.

Ennek alapján az alábbi eseményekről, tárgyalásokról tájékoztatom a Tisztelt Képviselő-testületet:
Október 28-án fogadóórát tartottam.

November 11-én fogadóórát tartottam, majd ezt követően részt vettem az Újfehértó Város Önkormányzata által Dr. Mezőssy Béla volt földművelésügyi miniszter emlékére rendezett koszorúzási ünnepségen.

November 14-én részt vettem a házi orvosokkal történő egyeztetésen, amely az egészségügyi alapellátást érintő aktuális kérdésekkel foglalkozott.

November 15-én részt vettem az Újfehértói Körkép Kulturális Egyesület Aranykincs Múzeumbaráti Köre által megszervezett rendezvényen, ahol interaktív történeti barangoláson vettünk részt Petőfi költeményein keresztül Tóth Zsuzsa muzeológus vezetésével.

November 18-án fogadóórát tartottam.

November 19-én részt vettem a KOSZISZ Szent István Gimnázium és Technikum szalagavató ünnepségén.

November 21-én emléktáblát avattunk az újfehértói születésű Makhándi György egykori honvédtiszt emlékére, aki az 1956-os forradalom – és szabadságharcban vesztette életét.

November 25-én fogadóórát tartok, délután részt veszek a Lengyel Laura Óvoda és tagintézményei által megrendezett Ovigálán.

November 27-én részt veszek városunk első adventi gyertyájának meggyújtásán.

Kérem a Tisztelt Képviselő-testületet, hogy a tájékoztatót megtárgyalni és tudomásul venni szíveskedjen.

Újfehértó, 2022. november 24.

Szűcs Lászlóné s.k.
alpolgármester

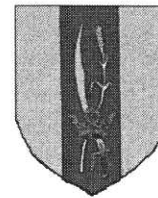

Száma: ~~3-165~~2022.

ELŐTERJESZTÉS

- a Képviselő-testülethez -

Tájékoztató a lejárt határidejű határozatok végrehajtásáról

Tisztelt Képviselő-testület!

Újfehértó Város Képviselő-testülete és Szervei Szervezeti és Működési Szabályzatáról szóló 17/2019. (X. 30.) önkormányzati rendelet 10. §. 5. 1. pontja alapján a polgármester beszámol a lejárt határidejű képviselő-testületi határozatok végrehajtásáról.

Ennek alapján az alábbi lejárt határidejű határozatok végrehajtásáról tájékoztatom a Tisztelt Képviselő-testületet:

A 168/2022. (X. 26.) számú határozatával döntött a képviselő-testület az Újfehértói 5262 helyrajzi számú ingatlan egy részének eladásáról. A határozatot Csegény Árpád vevő részére megküldtük. Az adásvételi szerződés aláírásra került. A vételárat a vevő az önkormányzat számlájára befizette??

A 170/2022. (X. 26.) számú képviselő-testületi határozattal döntött a képviselő-testület a „Csatlakozás a Megyei Jogú Városok Szövetsége elnökének kezdeményezéséhez”. A határozatot és a hozzákapcsolódó nyilatkozatot Dr. Simon Miklós országgyűlési képviselő Úrnak megküldtük.

A 171/2022. (X. 26.) számú határozattal döntött a képviselő-testület a Zajti Ferenc Művelődési Ház, Könyvtár és Helytörténeti Gyűjtemény Igazgató munkakör ellátására pályázat kiírásáról. A határozatnak megfelelően a pályázati felhívás közzététele a Zajti Ferenc Művelődési Ház, Könyvtár és Helytörténeti Gyűjtemény honlapján és Újfehértó Város Önkormányzatának honlapján megtörtént.

A 172/2022. (X. 26.) számú képviselő-testületi határozattal az Önkormányzati Tűzoltóság Újfehértó támogatás iránti kérelméről döntött a testület. A határozatot a Tűzoltóság részére megküldtük, a támogatási szerződés aláírásra került. A mindösszesen 3.500.000,- Ft összeg - vissza nem térítendő támogatásból 1.000.000,-Ft részösszeg átutalásra került az Önkormányzati Tűzoltóság Újfehértó számlájára.

A 173/2022. (X. 26.) számú képviselő-testületi határozattal döntött a testület az Önkormányzati Intézmények energiafogyasztásának csökkentéséről. A határozatot az Zajti Ferenc Művelődési Ház, Könyvtár és Helytörténeti Gyűjtemény részére megküldtük.

A 175/2022. (X. 26.) számú határozattal zárt ülés keretében döntött a képviselő-testület az Újfehértói Szolgáltató Kft. havi kiegészítő működési támogatás iránti kérelméről. A 2022. október 01-től 2022. december 31-ig 4.000.000,-Ft/hó összeg - vissza nem térítendő kiegészítő működési támogatás jogcímen kért összeg október, novemberi része átutalása megtörtént.

A 176/2022. (XI. 07.) számú - rendkívüli ülésen elfogadott határozattal a Földgáz energia vonatkozásában közbeszerzési eljárás megindításáról – nemleges döntést hozott a képviselő-testület. A határozatot a Sourcing Hungary Kft. részére megküldtük.

A 177/2022. (XI. 07.) számú - rendkívüli ülésen elfogadott határozattal a villamos energia vonatkozásában közbeszerzési eljárás megindításáról – nemleges döntést hozott a képviselő-testület. A határozatot a Sourcing Hungary Kft. részére megküldtük.

Kérem a Tisztelt Képviselő-testületet, hogy a tájékoztatót megtárgyalni és tudomásul venni szíveskedjen.

Ú j f e h é r t ó, 2022. november 25.



Dr. Hosszú József
polgármester



Száma: UJF/...../2022.

TÁJÉKOZTATÓ

– a Képviselő-testülethez –

átruházott hatáskörben hozott döntésekről

Tisztelt Képviselő – testület!

Az előterjesztő az alábbi tájékoztatást adja a képviselő – testület részéről a polgármesterre átruházott hatáskörben hozott döntések számáról, a 2022.10.20. és 2022.11.22. közötti időszakra nézve.

Igazgatási Osztály

Ügytípus	Döntés típus	Kimutatás a döntések számáról
Rendszeres települési támogatás	megállapítás (kérelemnek megfelelő döntés)	3 db
	döntés módosítása	-
	elutasítás	-
	eljárás megszüntetése	-
	visszautasítás	-
Gyógyszertámogatás	megállapítás (kérelemnek megfelelő döntés)	-
	döntés módosítása	-
	elutasítás	-
	eljárás megszüntetése	-
	visszautasítás	-
Rendkívüli települési támogatás (valamennyi jogcím)	megállapítás (kérelemnek megfelelő döntés)	684 db
	döntés módosítása	-
	elutasítás	-
	eljárás megszüntetése	-
	visszautasítás	-

Ügytípus

Döntés típus

Kimutatás a döntések számáról

Születési támogatás

	megállapítás (kérelemnek megfelelő döntés)	8 db
	döntés módosítása	-
	elutasítás	-
	eljárás megszüntetése	-
	visszautasítás	-

Köztemetés

	megállapítás (kérelemnek megfelelő döntés)	1 db
	döntés módosítása	-
	elutasítás	-
	eljárás megszüntetése	-
	visszautasítás	-

Házi segítségnyújtás

	megállapítás (kérelemnek megfelelő döntés)	1 db
	döntés módosítása	-
	elutasítás	-
	eljárás megszüntetése	-
	visszautasítás	-

Első lakáshoz jutók támogatása

	megállapítás (kérelemnek megfelelő döntés)	2 db
	döntés módosítása	-
	elutasítás	-
	eljárás megszüntetése	-
	visszautasítás	-

Városüzemeltetési Osztály

Tulajdonosi hozzájárulás

	megállapítás (kérelemnek megfelelő döntés)	2
	döntés módosítása	-
	elutasítás	-
	eljárás megszüntetése	-
	visszautasítás	-

Ügytípus	Döntés típus	Kimutatás a döntések számáról
Közútkezelői hozzájárulás	megállapítás (kérelemnek megfelelő döntés)	9
	döntés módosítása	-
	elutasítás	-
	eljárás megszüntetése	-
	visszautasítás	-
	Közterület bontási engedély	megállapítás (kérelemnek megfelelő döntés)
	döntés módosítása	-
	elutasítás	-
	eljárás megszüntetése	-
	visszautasítás	-

Újfehértó, 2022.11.28.

 Dr. Hosszú József
 polgármester





Száma:UJF/3-204/2022.

ELŐTERJESZTÉS

- a Képviselő-testülethez -

igazgatási szünet elrendeléséről

Tisztelt Képviselő-testület!

A Magyar Közlöny 2022. évi 184. számában 2022. november 10. napjával kihirdetésre került a különleges jogállású szerveknél és a helyi önkormányzatok képviselő-testületeinek hivatalánál elrendelhető igazgatási szünetre alkalmazandó veszélyhelyzeti szabályokról szóló 460/2022. (XI.10.) Korm. rendelet (továbbiakban: Rendelet).

A Korm. rendelet rögzíti, hogy:

1. § (1) A kormányzati igazgatási szünet elrendeléséről és a kormányzati igazgatási szünetre alkalmazandó veszélyhelyzeti szabályokról szóló 369/2022. (IX. 29.) Korm. rendelet (a továbbiakban: R.) 1. § (2) bekezdése szerinti időszakra igazgatási szünetet (a továbbiakban: igazgatási szünet) rendelhet el

a) a különleges jogállású szervekről és az általuk foglalkoztatottak jogállásáról szóló 2019. évi CVII. törvény (a továbbiakban: Küt.) 2. § (1) bekezdése szerinti különleges jogállású szerv tekintetében a különleges jogállású szerv vezetője,

b) a helyi önkormányzat képviselő-testületének polgármesteri hivatala, közös önkormányzati hivatala, a főpolgármesteri hivatal, a megyei önkormányzati hivatal és a közterület-felügyelet (a továbbiakban együtt: helyi önkormányzat képviselő-testülete hivatala) tekintetében a helyi önkormányzat képviselő-testülete.”

A Rendelet értelmében az igazgatási szünet 2022. december 22. napjától 2023. január 6. napjáig tart. Tekintettel arra, hogy az Újfehértói Polgármesteri Hivatal Szervezeti és Működési Szabályzata az év utolsó négy munkanapját, továbbá a következő év első munkanapját, mint közigazgatási szünetet rögzíti, a Tisztelt Képviselő-testület ennek négy nappal történő meghosszabbításáról kell, hogy rendelkezzen. Ugyanakkor decemberben, a Hivatalt jellemző munkateher még fokozottabb a rendezvények, események, ellátások miatt, így a közigazgatási szünet kezdő időpontjaként a 2022. december 27. napjára teszek javaslatot.

A Rendelet 3.§-a értelmében:

„(1) Az igazgatási szünet időtartama alatt - a foglalkoztatottak vonatkozásában az igazgatási szünet alatti munkavégzés munkáltatói jogkör gyakorlója általi elrendelése kivételével - a különleges jogállású szerv, illetve a helyi önkormányzat képviselő-testületének hivatala feladatait nem látja el, és az ügyfélfogadás nem működik.

(2) Az igazgatási szünettel érintett különleges jogállású szerv, illetve helyi önkormányzat képviselő-testületének hivatala tekintetében az igazgatási szünet időtartama nem számít bele

a) az előtte folyó hatósági és egyéb eljárások ügyintézési határidejébe,

b) azon bírósági eljárások határidejébe, amelyekben félként vesz részt,

c) a közigazgatási per indítására szolgáló határidőbe,

d) az általa megkötött szerződésben meghatározott kötelezettség szerződésszerű teljesítésének határidejébe,

e) az e rendelet hatálya alá nem tartozó szerv előtt folyó olyan eljárás ügyintézési határidejébe, amelyben ügyfélként vesz részt, illetve amely vele szemben indult, vagy amely igazgatási szünet alatti megkeresésével jár,

f) az adott szerv, illetve annak vezetője által indított bármely jogorvoslati eljárás kezdeményezésnek határidejébe, valamint

g) a postai szolgáltatásokról szóló 2012. évi CLIX. törvény 42. § (1) bekezdése, valamint a postai szolgáltatások nyújtásának és a hivatalos iratokkal kapcsolatos postai szolgáltatás részletes szabályairól, valamint a postai szolgáltatók általános szerződési feltételeiről és a postai szolgáltatásból kizárt vagy feltételesen szállítható küldeményekről szóló 335/2012. (XII. 4.) Korm. rendelet 31. § (1) és (2) bekezdése szerinti rendelkezésre tartási határidőbe.”

A Rendelet 1.§ (6) bekezdésére tekintettel, a helyi önkormányzat képviselő-testülete az igazgatási szünet elrendeléséről szóló határozatát 2022. november 30-ig a helyben szokásos módon közzéteszi, azaz a képviselő-testületi ülést követően azonnal, a határozat közzétételéről a jegyző intézkedik.

Kérem a Tisztelt Képviselő-testületet az előterjesztés megtárgyalására és a határozat-tervezet elfogadására.

Újfehértó, 2022. november 22.



Dr. Hosszú József
polgármester

ÚJFEHÉRTÓ VÁROS ÖNKORMÁNYZATA

KÉPVISELŐ-TESTÜLETÉNEK

...../.....(.....) számú

határozata

igazgatási szünet elrendeléséről

ÚJFEHÉRTÓ VÁROS ÖNKORMÁNYZATÁNAK KÉPVISELŐ-TESTÜLETE:

- 1./ 2022. december 27. napjától 2023. január 06. napjáig - *figyelemmel a kormányzati igazgatási szünetre* – az Újfehértói Polgármesteri Hivatalra vonatkozóan igazgatási szünetet rendel el,
- 2./ felkéri a jegyzőt, hogy az igazgatási szünet operatív végrehajtását szervezze meg.

Határidő: azonnal

Felelős: Dr. Veres Ildikó jegyző

Dr. Hosszú József
polgármester

Dr. Veres Ildikó
jegyző

A határozatról értesül:

1. Polgármesteri Hivatal (valamennyi belső szervezeti egység vezetője)
2. Irattár



**ÚJFEHÉRTÓ VÁROS
POLGÁRMESTERE**

4244 Újfehértó, Szent István út 10.
Tel.:(42) 290 000, KRID: UJFONK, 249969355
E-mail: polgarmester@ujfeherto.hu
Web: www.ujfeherto.hu



Száma: 3-267/2022.

ELŐTERJESZTÉS

- a Képviselő-testülethez -

**a településkép védelméről szóló
2/2018. (I.31.) önkormányzati rendelet módosításáról**

Tisztelt Képviselő-testület!

A településkép védelméről szóló 2/2018. (I.31.) önkormányzati rendeletet a 25/2022. (IX.29.) számú önkormányzati rendelettel történő módosításakor a 4. számú melléklet nem a rendeltetésváltozási kérelmet tartalmazta, ezért ennek módosítása vált szükségessé.

Kérem a Tisztelt Képviselő-testületet, hogy az előterjesztést megtárgyalni és a mellékletként csatolt rendelet-tervezetet elfogadni szíveskedjenek.

Újfehértó, 2022. november 23.



Dr. Hosszú József
polgármester

Melléklet a 3-267/.....(.....) számú előterjesztéshez

ÚJFEHÉRTÓ VÁROS ÖNKORMÁNYZATA

KÉPVISELŐ-TESTÜLETÉNEK

...../.....(.....) számú

önkormányzati rendelete

a településkép védelméről szóló 2/2018 (I.31.) önkormányzati rendelet módosításáról

Újfehértó Város Önkormányzat Képviselő-testülete a településkép védelméről szóló 2016. évi LXXIV. törvény 12. § (2) bekezdésében kapott felhatalmazás alapján, a Magyarország helyi önkormányzatairól szóló 2011. évi CLXXXIX. törvény 13. § (1) bekezdés 1. pontjában, valamint az épített környezet alakításáról és védelméről szóló 1997. évi LXXVIII. törvény 57. § (2) és (3) bekezdésében meghatározott feladatkörében eljárva – a településfejlesztési koncepcióról, az integrált településfejlesztési stratégiáról és a településrendezési eszközökről, valamint egyes településrendezési sajátos jogintézményekről szóló 314/2012. (XI. 8.) Korm. rendelet 43/A. §-ában biztosított véleményezési jogkörében eljáró az állami főépítészeti hatáskörében eljáró Szabolcs-Szatmár-Bereg Megyei Kormányhivatal; Nemzeti Média- és Hírközlési Hatóság; Hortobágyi Nemzeti Park Igazgatóság; Miniszterelnökség, mint a kulturális örökség védelméért felelős miniszter, valamint az erről szóló külön önkormányzati rendeletben partnerségi egyeztetésre megjelölt partnerek véleményének kikérésével – a következőket rendeli el:

1.§

A településkép védelméről szóló 2/2018. (I.31.) számú önkormányzati rendelet 4. melléklete jelen rendelet 1. melléklete szerint módosul.

2.§

Ez a rendelet a kihirdetését követő napon lép hatályba, és azt követő napon hatályát veszti.

1. melléklet a /... . (...) önkormányzati rendelethez

4 melléklet.pdf

4. számú melléklet

Településképi bejelentési eljáráshoz

KÉRELEM

**építmény rendeltetésének megváltoztatása
(önálló rendeltetési egység rendeltetésének módosítása vagy az építmény rendeltetési
egységei számának megváltoztatása)
esetén**

Kérelmező (építtető) adatai		Tervező adatai:	
Név:		Név:	
Lakcím/Székhely:		Székhely:	
Levelezési cím:		Jogosultság száma:	
e-mail cím:		Levelezési címe:	
Telefonszám:		e-mail cím:	
		Telefonszám:	
Az ingatlan adatai:			
Az ingatlan címe:			
Az ingatlan helyrajzi száma:			
Az ingatlan területe:m ²			
A rendeltetésváltozással érintett épületen kívüli további épületek rendeltetése az ingatlanon:			
Épület adatai:			
Rendeltetési egységek száma:			
	Eredeti:		Tervezett:
Rendeltetése:			
	Eredeti:		Tervezett:
Bruttó alapterület:			
	Eredeti:		Tervezett:
Parkoló igény:			
	Eredeti:		Tervezett:

A rendeltetésváltozás jár-e nagyobb környezetterheléssel:

megfelelő rész aláhúzendó

igen

nem

Ha igen, akkor a szaktervező:

neve:

jogosultsági száma:

címe:

Építési munkálatok

Építési engedélyhez nem kötött építési munkálatok a kérelem benyújtását követően történnek-e:

(pl. helyreállítás, felújítás, korszerűsítés)
(megfelelő rész aláhúzendó)

igen nem

Ha építési munkával jár a rendeltetésváltoztatás:

Építési munkálatok felsorolása:	
Rendeltetésváltozás megvalósításának tervezett időtartama:	

Kelt:.....

.....
aláírás

Tájékoztató az előzetes hatásvizsgálat eredményéről

I. A jogszabályok megalkotásának szükségessége

A módosítás technikai jellegű, mert a korábbi rendeletmódosítás során nem került beillesztésre az új melléklet

II. A rendelet társadalmi, gazdasági és költségvetési hatásai

A rendelet módosításnak semmilyen társadalmi, gazdasági és költségvetése hatása nincs.

III. A rendelet adminisztratív terheket befolyásoló hatásai

A rendelet adminisztratív többlet terhet nem eredményez.

IV. A rendelet alkalmazásához szükséges személyi, szervezeti, tárgyi és pénzügyi feltételek

A rendelet alkalmazásához a személyi és tárgyi feltételek biztosítottak.

V. Környezeti és egészségügyi követelményei

Hatásai nem mérhetőek.

INDOKOLÁS

A településkép védelméről szóló 2/2018. (I.31.) önkormányzati rendelet módosításáról szóló önkormányzati rendelethez

I. Általános indokolás

Az alaprendelet 25/2022. (IX.29.) számú önkormányzati rendelettel történő módosításakor a 4. számú melléklet nem a rendeltetésváltozási kérelmet tartalmazta, ezért ennek módosítása vált szükségessé.

II. Részletes indokolás

1.§-ához

Az alaprendelet 4. számú mellékletének módosítására rendelkezik.

2.§-ához

Hatályba léptető rendelkezést tartalmaz.



**ÚJFEHÉRTÓ VÁROS
POLGÁRMESTERE**
4244 Újfehértó, Szent István út 10.
Tel.:(42) 290 000 KRID:UJFONK, 249969355
E-mail: polgarmester@ujfeherto.hu
Web: www.ujfeherto.hu



B-208

ELŐTERJESZTÉS

- a Képviselő-testülethez -

a Dél-Nyírségi Többcélú Önkormányzati Kistérségi Társulás fenntartásában működő szociális intézmények által biztosított személyes gondoskodást nyújtó szociális ellátásokról, valamint a fizetendő térítési díjakról szóló, Kállósemjén Nagyközség Önkormányzata Képviselő-testületének 11/2022.(X.27.) önkormányzati rendelete módosításának jóváhagyásáról

Tisztelt Képviselő-testület!

Kállósemjén Nagyközség Önkormányzata Képviselő-testülete, mint a Dél-Nyírségi Többcélú Önkormányzati Kistérségi Társulás székhelytelepülése megalkotta a 11/2022. (X.27.) számú önkormányzati rendeletét a Dél-Nyírségi Többcélú Önkormányzati Kistérségi Társulás fenntartásában működő szociális intézmények által biztosított személyes gondoskodást nyújtó szociális ellátásokról, valamint a fizetendő térítési díjakról. E rendelet módosítása vált szükségessé, tekintettel arra, hogy a korábban megállapított fizetendő térítési díjak nem fedezik a szociális ellátás költségeit.

A Dél-Nyírségi Többcélú Önkormányzati Kistérségi Társulás Újfehértói Szociális Szolgáltató Központ vezetője, Puhola Józsefné 2022. augusztus 15. napján azzal a kéressel fordult a Képviselő-testülethez, hogy az intézmény által ellátott étkeztetés díjának módosítását támogassa.

A Dél-Nyírségi Többcélú Önkormányzati Kistérségi Társulás Újfehértói Szociális Szolgáltató Központ gazdálkodása veszélybe került, a jelenlegi térítési díjak nem fedezik az ellátásokkal kapcsolatos kiadásokat. Az étkeztetés térítési díjának emelését 28,8 %-os mértékben a P.Dusmann Kft. is elengedhetetlennek tartja és írásban kérte ennek rögzítését, tekintettel arra, hogy 2 éve nem lehetett díjat emelni. A jelenleg megemelkedett és előre nem látható ideig fennmaradó jelentős energia díjak, valamint a gépkocsik üzemeltetése az előzőekben említett étkeztetés vonatkozásában a térítési díjak emelése elengedhetetlen.

Újfehértó településen az önkormányzat által kötelezően megszervezendő szociális és gyermekjóléti feladatokat az Újfehértó SZOSZOK látja el, amely intézmény fenntartója a Dél Nyírségi Többcélú Önkormányzati Kistérségi Társulás.

Az önkormányzat és a Társulás között a feladat ellátására megállapodás jött létre, amely alapján Újfehértó Város Önkormányzata vállalta, hogy az intézmény költségvetésében meghatározott kiadásainak a költségvetési törvény alapján igényelhető normatív támogatás, továbbá egyéb költségvetési források és saját bevétel együttes összegét meghaladó részét a Társulás részére megtéríti. Megállapodtak továbbá a felek arról is, hogy az Újfehértó SZOSZOK által biztosított ellátások intézményi térítési díja Újfehértó Város Önkormányzata egyetértési jogával kerül megállapításra.

A személyes gondoskodást nyújtó szociális ellátások térítési díjáról szóló 29/1993. (II.17.) Korm. rendelet 2. § (1) alapján, a szociális intézmény fenntartójának kell a szociális igazgatásról, a szociális ellátásokról szóló 1993. III. törvény 115. § - ban meghatározottak figyelembevételével a személyes gondoskodás körébe tartozó ellátásokért fizetendő intézményi térítési díjat meghatározni.

A szociális igazgatásról és szociális ellátásokról szóló 1993. évi III. törvény 92.§. (1) bekezdése alapján:
A személyes gondoskodást nyújtó ellátásokról, azok igénybevételéről, valamint a fizetendő térítési díjakról

- a) a fenntartó önkormányzat,
- b) ha a fenntartó önkormányzati társulás, akkor a társulási megállapodásban megjelölt székhely szerinti települési önkormányzat a társulási megállapodásban meghatározottak szerint rendeletet alkot.**

Az előzőekben megjelölt jogszabály rendelkezései alapján, a rendeletalkotásra Kállósemjén Nagyközség Önkormányzata jogosult és köteles.

A fentiek alapján kérem a Tisztelt Képviselő-testületet a mellékelt határozat-tervezet alapján, a tárgyi ügyben alkotott rendelet módosításának jóváhagyására.

Újfehértó, 2022. november 23.



Dr. Hosszú József
polgármester

Melléklet a 3-268.../..... számú előterjesztéshez

ÚJFEHÉRTÓ VÁROS ÖNKORMÁNYZATA

KÉPVISELŐ-TESTÜLETÉNEK

...../..... () számú

Határozata

a Dél-Nyírségi Többcélú Önkormányzati Kistérségi Társulás fenntartásában működő szociális intézmények által biztosított személyes gondoskodást nyújtó szociális ellátásokról, valamint a fizetendő térítési díjakról szóló, Kállósemjén Nagyközség Önkormányzata Képviselő-testületének 11/2022.(X.27.) önkormányzati rendelete módosításának jóváhagyásáról

Újfehértó Város Képviselő-testülete:

1./ Kállósemjén Nagyközség Önkormányzata Képviselő-testületének a Dél-Nyírségi Többcélú Önkormányzati Kistérségi Társulás fenntartásában működő szociális intézmények által biztosított személyes gondoskodást nyújtó szociális ellátásokról, valamint a fizetendő térítési díjakról szóló 11/2022.(X.27.) önkormányzati rendeletének módosítását a melléklet szerint megtárgyalta és jóváhagyja.

Határidő: azonnal

Felelős: Dr. Hosszú József polgármester

Dr. Hosszú József
polgármester

Dr. Veres Ildikó
jegyző

A határozatról értesül:

- 1./ Újfehértói Polgármesteri Hivatal (Jegyzői Kabinet, Pénzügyi Osztály)
- 2./ Kállósemjén Nagyközség Önkormányzata (4324 Kállósemjén, Kossuth út 112.)
- 3./ Irattár

Melléklet a/2022. számú előterjesztéshez

Rendelet-módosítás tervezete

**Kállósemjén Nagyközség Önkormányzata Képviselő-testületének 11/2022. (X. 27.)
önkormányzati rendelete**

**A Dél-Nyírségi Többcélú Önkormányzati Kistérségi Társulás fenntartásában működő
szociális intézmények által biztosított személyes gondoskodást nyújtó szociális
ellátásokról, valamint a fizetendő térítési díjakról szóló rendelet módosításáról**

Kállósemjén Nagyközség Önkormányzat Képviselő-testülete az Alaptörvény 32. cikk (1) bekezdés a) pontjában és Magyarország helyi önkormányzatairól szóló 2011. évi CLXXXIX. törvény 13. § (1) bekezdés 8. pontjában meghatározott feladatkörében eljárva a gyermekek védelméről és a gyámügyi igazgatásról szóló 1997. évi XXXI. törvény 29. § (1)-(2) bekezdésében, a 131. §, valamint a 151. §-ban kapott felhatalmazása alapján a következőket rendeli el:

1. §

A Dél-Nyírségi Többcélú Önkormányzati Kistérségi Társulás fenntartásában működő szociális intézmények által biztosított személyes gondoskodást nyújtó szociális ellátásokról, valamint a fizetendő térítési díjakról szóló 8/2022. (VIII. 29.) önkormányzati rendelet 1. melléklete helyébe az 1. melléklet lép.

2. §

Ez a rendelet 2022. november 1-jén lép hatályba.

I. sz. melléklet 11/2022 (X.27.) sz. önkormányzati rendelethez

Melléklet

I. Alapszolgáltatások és szakosított ellátások intézményi térítési díja

I.1. Dél-Nyírségi Szociális és Gyermejjóléti Szolgáltató Központ Nagykállói Intézményegység térítési díjai:

I.1.1. Szociális étkeztetés

- a) Helyszínen fogyasztás, elvitel esetén: **550 Ft /nap**
- b) Lakáson történő étkeztetés esetén: **630 Ft/nap**

I.1.2. Házi segítségnyújtás gondozási óradíja:

- a) szociális segítség **200 Ft/óra**
- b) személyes gondoskodás **200 Ft/óra**

I.1.3. Időskorúak nappali ellátása:

- a) Napközbeni tartózkodást igénybe vevőkre, étkezés igénybevétele nélkül: **0 Ft/nap**
- b) Napközbeni tartózkodást és ott étkezést igénybe vevőkre: **550 Ft/nap**

I.1.4. Fogyatékos személyek nappali ellátása

- a) Napközbeni tartózkodást igénybe vevőkre, étkezés igénybevétele nélkül: **0 Ft/nap**
- b) Napközbeni tartózkodást és ott étkezést igénybe vevőkre: **0 Ft/nap**

I.1.5. Jelzőrendszeres házi segítségnyújtás (Nagykálló, Biri): 0 Ft/nap

I.1.6. Idősek otthona 3500 Ft/nap

I.2. Dél-Nyírségi Szociális és Gyermejjóléti Szolgáltató Központ Érpataki Intézményegység térítési díjai:

I.2.1. Szociális étkeztetés

- a) Helyszínen fogyasztás, elvitel esetén: **355 Ft /nap**
- b) Lakáson történő étkeztetés esetén: **355 Ft/nap**

I.2.2. Házi segítségnyújtás gondozási óradíja:

- a) szociális segítség **100 Ft/óra**
- b) személyes gondoskodás **150 Ft/óra**

I.2.3. Időskorúak nappali ellátása:

- a) Napközbeni tartózkodást igénybe vevőkre, étkezés igénybevétele nélkül: **0 Ft/nap**
- b) Napközbeni tartózkodást és ott étkezést igénybe vevőkre: **355 Ft/nap**

I.2.4. Jelzőrendszeres házi segítségnyújtás: 0 Ft/nap

I.3. Dél-Nyírségi Szociális és Gyermejjóléti Szolgáltató Központ Geszterédi Intézményegység térítési díjai:

I.3.1. Szociális étkeztetés

- a.) Helyszínen fogyasztás, elvitel esetén: **415 Ft /nap**
- b.) Lakáson történő étkeztetés esetén: **415 Ft/nap**

I.3.2. Házi segítségnyújtás gondozási óradíja:

- a) szociális segítség **150 Ft/óra**
- b) személyes gondoskodás **150 Ft/óra**

I.3.3. Időskorúak nappali ellátása:

- a) Napközbeni tartózkodást igénybe vevőkre, étkezés igénybevétele nélkül: **0 Ft/nap**
- b) Napközbeni tartózkodást és ott étkezést igénybe vevőkre: **415 Ft/nap**

I.3.4. Jelzőrendszeres házi segítségnyújtás: 0 Ft/nap



1.4. Dél-Nyírségi Szociális és Gyermekjóléti Szolgáltató Központ Kállósemjéni Intézményegység térítési díjai:

1.4.1. Szociális étkeztetés

a) Helyszínen fogyasztás, elvitel esetén: **560 Ft /nap**

b) Lakáson történő étkeztetés esetén: **700 Ft/nap**

1.4.2. Házi segítségnyújtás gondozási óradíja:

a) szociális segítség **0 Ft/óra**

b) személyes gondoskodás **0 Ft/óra**

1.4.3. Időskorúak nappali ellátása:

a) Napközbeni tartózkodást igénybe vevőkre, étkezés igénybevétele nélkül: **0 Ft/nap**

b) Napközbeni tartózkodást és ott étkezést igénybe vevőkre: **560 Ft/nap**

1.4.4. Jelzőrendszeres házi segítségnyújtás: 0 Ft/nap

1.5. Dél-Nyírségi Szociális és Gyermekjóléti Szolgáltató Központ Szakolyi Intézményegység térítési díjai:

1.5.1. Szociális étkeztetés

a) Helyszínen fogyasztás, elvitel esetén: **525 Ft /nap**

b) Lakáson történő étkeztetés esetén: **550 Ft/nap**

aa) Helyszínen fogyasztás, elvitel esetén, ha a szolgáltatást igénybe vevő személy havi jövedelme az öregségi nyugdíj legkisebb összegének a 150% -át nem haladja meg: **455 Ft/nap**

ba) Lakáson történő étkezés esetén, ha a szolgáltatást igénybe vevő személy havi jövedelme az öregségi nyugdíj legkisebb összegének a 150% -át nem haladja meg: **480 Ft/nap**

1.5.2. Házi segítségnyújtás gondozási óradíja:

a) szociális segítség **0 Ft/óra**

b) személyes gondoskodás **0 Ft/óra**

1.5.3. Időskorúak nappali ellátása:

a) Napközbeni tartózkodást igénybe vevőkre, étkezés igénybevétele nélkül: **0 Ft/nap**

b) Napközbeni tartózkodást és ott étkezést igénybe vevőkre: **525 Ft/nap**

1.6. Dél-Nyírségi Többcélú Önkormányzati Kistérségi Társulás Újfehértói Szociális Szolgáltató Központ térítési díjai:

1.6.1. Szociális étkeztetés

a) Helyszínen fogyasztás, elvitel esetén: **550 Ft/nap**

b) Lakáson történő étkeztetés esetén: **785 Ft/nap**

1.6.2. Házi segítségnyújtás gondozási óradíja:

a) szociális segítség és személyes gondoskodás **500 Ft/óra**

1.6.3. Időskorúak nappali ellátása:

a) Napközbeni tartózkodást igénybe vevőkre, étkezés igénybevétele nélkül: **0 Ft/nap**

b) Napközbeni tartózkodás igénybe vevőkre, étkezés igénybevételeivel **700 Ft /nap**

1.6.4. Szenvedélybetegek nappali ellátása

a) csak napközbeni tartózkodást igénybe vevőkre, étkezés igénybevétele nélkül: **0 Ft/nap**

b) a napközbeni tartózkodást és ott étkezést igénybe vevők esetén: **520 Ft/nap**

1.6.5. Pszichiátriai betegek nappali ellátása

a) csak napközbeni tartózkodást igénybe vevőkre, étkezés igénybevétele nélkül: **0 Ft/nap**

b) a napközbeni tartózkodást és ott étkezést igénybe vevők esetén: **520 Ft/nap**

1.6.6. Jelzőrendszeres házi segítségnyújtás: 100 Ft/nap



I.6.7. Idősek otthona 4000 Ft/nap

I.6.8. Támogató szolgáltatás:

- a) személyi segítség (szociálisan rászorult igénybe vevő): 0 Ft/óra,
- b) személyi szállítás - szállítási kilométer (szociálisan rászorult igénybe vevő): 0 Ft/km,
- c) személyi szállítás - szállítási kilométer (szociálisan nem rászorult igénybe vevő): 200 Ft/km



**ÚJFEHÉRTÓ VÁROS
POLGÁRMESTERE**

4244 Újfehértó, Szent István út 10.
Tel.:(42) 290 000, KRID: UJFONK, 249969355
E-mail: polgarmester@ujfeherto.hu
Web: www.ujfeherto.hu



Száma: 3-269/2022.

ELŐTERJESZTÉS

-a Képviselő-testülethez -

Folyószámlahitel meghosszabbításáról

Tisztelt Képviselő-testület!

2022. évre a likviditási problémák elkerülése érdekében 2021. decemberében 60.000.000 Ft összegű éven belüli hitel szerződést kötöttünk. A hitelszerződés 2022. december 31-én lejár.

Ahhoz, hogy a következő évi likviditási problémát elkerüljük, a korábbi évekhez hasonlóan, a hitelszerződés meghosszabbítására teszünk javaslatot.

Magyarország gazdasági stabilitásáról szóló 2011. évi CXCV. törvény 10.§. (3) Nincs szükség a Kormány hozzájárulására az önkormányzat

b) naptári éven belül lejáráó adósságot keletkeztető ügyletéhez.

Az eljárás nem közbeszerzés köteles.

A folyószámla-hitelkeret rendeltetése, hogy az ügyfél szokásos üzletmenetéhez alkalmazkodva folyamatosan biztosítsa a gazdálkodási folyamat során előre kiszámítható pénzszükséglet kiegészítő forrásait. A hiteltípus alapvető célja a pénzgazdálkodásban jelentkező hullámzások kiegyenlítése oly módon, hogy a gazdálkodás terjedelméhez és jellegéhez igazodva a pénzforgalmi egyensúly megőrzéséhez a pénzügyintézet ismétlődően igénybe vehető pénzforrást tart az ügyfél rendelkezésére.

Folyószámlahitel felvétele, csak az önkormányzat folyószámláját vezető hitelintézettől lehetséges, amely jelen esetben a Takarékbank Zrt.

A hitel biztosítékként fedezetet nem kell felajánlani.

Kérem az előterjesztés megtárgyalását és a határozat-tervezet jóváhagyását.

Újfehértó, 2022. november 22.

Dr. Hosszú József
polgármester



Melléklet a 3-209./2022. számú előterjesztéshez

ÚJFEHÉRTÓ VÁROS ÖNKORMÁNYZATA

KÉPVISELŐ-TESTÜLETÉNEK

...../..... (.....) számú

h a t á r o z a t a

Újfehértó Város Önkormányzatának folyószámlahitel meghosszabbításáról.

A KÉPVISELŐ-TESTÜLET

1./ A likviditási problémák kezelése céljából 2023. évre 100.000.000 Ft – folyószámlahitelt vesz fel az önkormányzat folyószámláját vezető Takarékbank Zrt-től az alábbi feltételekkel:

- A kölcsön összege: 100.000.000 Ft
- Típusa: éven belüli folyószámlahitel
- Tőketörlesztés: lejáratkor egy összegben
- Hitelcél: likviditási gondok áthidalása
- Kamat mértéke: 1 havi bubor + 2% (jelenleg: 15,76% + 2% kamatfelár)
- Szerződéskötési díj: 0,3% (egyszeri)
- Keret beállítási díj: 0,3% (egyszeri)
- Rendelkezésre tartási díj: 0,3%
- Hitel futamideje: 2023. december 31.
- Rendelkezésre tartási idő: 2023. december 31.

2./ A Takarékbank részére a nyújtott kölcsön biztosítékként fedezetet nem kell felajánlani.

3./ felhatalmazza a polgármestert a folyószámlahitel felvételével kapcsolatos szükséges intézkedések megtételére illetve a tárgyban keletkező dokumentumok és hitelszerződés aláírására.

Határidő: folyamatos
Felelős: polgármester

Dr. Hosszú József
polgármester

Dr. Veres Ildikó
jegyző

A határozatról értesül:

- 1./ Takarékbank Zrt
- 2./ Polgármesteri Hivatal (Pénzügyi Osztály)
- 3./ Irattár

THE UNIVERSITY OF CHICAGO
DEPARTMENT OF CHEMISTRY
5800 S. UNIVERSITY AVENUE
CHICAGO, ILLINOIS 60637

RECEIVED
JAN 15 1964
FROM
DR. J. H. GOLDSTEIN

RE: *Journal of Chemical Physics*, 38, 215 (1962)
BY J. H. GOLDSTEIN AND R. F. SCHNEIDER

RE: *Journal of Chemical Physics*, 38, 215 (1962)
BY J. H. GOLDSTEIN AND R. F. SCHNEIDER

RE: *Journal of Chemical Physics*, 38, 215 (1962)
BY J. H. GOLDSTEIN AND R. F. SCHNEIDER

RE: *Journal of Chemical Physics*, 38, 215 (1962)
BY J. H. GOLDSTEIN AND R. F. SCHNEIDER

RE: *Journal of Chemical Physics*, 38, 215 (1962)
BY J. H. GOLDSTEIN AND R. F. SCHNEIDER

RE: *Journal of Chemical Physics*, 38, 215 (1962)
BY J. H. GOLDSTEIN AND R. F. SCHNEIDER

RE: *Journal of Chemical Physics*, 38, 215 (1962)
BY J. H. GOLDSTEIN AND R. F. SCHNEIDER



ÚJFEHÉRTÓ VÁROS ÖNKORMÁNYZATA

Újfehértó
Szent I. u. 10.
4244

Indikatív Ajánlat

Tisztelt Dr. Hosszú József Polgármester Úr!

Ezúton is köszönjük, hogy érdeklődésével megtisztelte Bankunkat. Az Önök által előzetesen jelzett hiteligényt az alábbi formában javasoljuk megvalósítani:

Megnevezés	Ajánlat
Finanszírozás formája	Önkormányzati folyószámlahitel
Hitelcél	Likviditási gondok áthidalása
Finanszírozás összege	100.000.000,- Ft
Típusa	éven belüli folyószámla hitel
Igénybevételének tervezett ütemezése	a szerződés aláírásának napjától a rendelkezésre tartási idő végéig
Tőketörlesztés	Lejáratkor egyösszegben
Kamat mértéke	1 havi Bubor + 2 % (jelenleg: 15,76 % + 2 % kamatfelár) jelenleg összesen: 17,76 %, esedékessége havonta
Szerződéskötési díj	0,3 % (egyszeri)
Keretbeállítási díj	0,3 % (egyszeri)
Rendelkezésre tartási díj	0,3 %
Futamidő	2023. december 31-ig
Türelmi idő	-
Rendelkezésre tartási idő	2023. december 30-ig
Végző lejárat	2023. december 31.
Biztosítékok	Bevételekre alapított jelzálogjog.

Tájékoztatjuk, hogy fenti ajánlatunk indikatív jellegű és nem tekinthető kötelezettségvállalásnak, a hátralévő döntési folyamat során releváns mértékben változhat. Ezért a finanszírozási igénnyel kapcsolatosan bármilyen kiadást, kötelezettségvállalást csak saját kockázatára vállaljon.

Fenti ajánlatunk a kiadás napján lép hatályba és azt követően 30 naptári napig érvényes.

Kelt: Nyíregyháza, 2022. november 22.

Pók Dánisel s.k.

Takarékbank Zrt.

1832/1833

Újfehértó
Szent I. u. 10.
4244

Indikatív Ajánlat

Tisztelt Dr. Hosszú József Polgármester Úr!

Ezúton is köszönjük, hogy érdeklődésével megtisztelte Bankunkat. Az Önök által előzetesen jelzett hiteligényt az alábbi formában javasoljuk megvalósítani:

Megnevezés	Ajánlat
Finanszírozás formája	Önkormányzati folyószámlahitel
Hitelcél	Likviditási gondok áthidalása
Finanszírozás összege	100.000.000,- Ft
Típusa	éven belüli folyószámla hitel
Igénybevételének tervezett ütemezése	a szerződés aláírásának napjától a rendelkezésre tartási idő végéig
Tőketörlesztés	Lejáratkor egyösszegben
Kamat mértéke	1 havi BUBOR + 2 % (jelenleg: 15,76 % + 2 % kamatfelár) jelenleg összesen: 17,76 %, esedékessége havonta
Szerződéskötési díj	0,3 % (egyszeri)
Keretbeállítási díj	0,3 % (egyszeri)
Rendelkezésre tartási díj	0,3 %
Futamidő	2023. december 31-ig
Türelmi idő	-
Rendelkezésre tartási idő	2023. december 30-ig
Végző lejárat	2023. december 31.
Biztosítékok	Bevételekre alapított jelzálogjog.

Tájékoztatjuk, hogy fenti ajánlatunk indikatív jellegű és nem tekinthető kötelezettségvállalásnak, a hátralévő döntési folyamat során releváns mértékben változhat. Ezért a finanszírozási igénnyel kapcsolatosan bármilyen kiadást, kötelezettségvállalást csak saját kockázatára vállaljon.

Fenti ajánlatunk a kiadás napján lép hatályba és azt követően 30 naptári napig érvényes.

Kelt: Nyíregyháza, 2022. november 22.

Pók Dánisel s.k.

Takarékbank Zrt.



**ÚJFEHÉRTÓ VÁROS
POLGÁRMESTERE**

4244 Újfehértó, Szent István út 10.
Tel.:(42) 290 000, KRID: UJFONK, 249969355
E-mail: polgarmester@ujfeherto.hu
Web: www.ujfeherto.hu



Száma: 3-270/2022.

ELŐTERJESZTÉS

-a Képviselő-testülethez -

Az Újfehértói Kft folyószámlahitel meghosszabbításáról

Tisztelt Képviselő-testület!

Az Újfehértói Szolgáltató Kft 2022. évre 6.000.000 Ft összegű folyószámlahitel szerződéssel rendelkezett. 2023. évre ugyanezzel az összeggel (6.000.000 Ft) szeretné a szerződését meghosszabbítani.

Ahhoz, hogy a következő év likviditási problémáit elkerüljék, a hitelszerződés meghosszabbítására teszek javaslatot.

Magyarország gazdasági stabilitásáról szóló 2011. évi CXCV. törvény előírásai szerint a likvid hitelhez (az éven belüli lejáratú hitelfelvételhez) nem kell kormányengedély. Az eljárás nem közbeszerzés köteles.

A folyószámla-hitelkeret rendeltetése, hogy az ügyfél szokásos üzletmenetéhez alkalmazkodva folyamatosan biztosítsa a gazdálkodási folyamat során előre kiszámítható pénzügyi szükséglet kiegészítő forrásait. A hiteltípus alapvető célja a pénzgazdálkodásban jelentkező hullámzások kiegyenlítése oly módon, hogy a gazdálkodás terjedelméhez és jellegéhez igazodva a pénzforgalmi egyensúly megőrzéséhez a pénzügyintézet ismétlődően igénybe vehető pénzforrást tart az ügyfél rendelkezésére. Folyószámlahitel felvétele, csak az önkormányzat folyószámláját vezető hitelintézettől lehetséges, amely jelen esetben a Takarékbank Zrt.

Kérem az előterjesztés megtárgyalását és a határozat-tervezet jóváhagyását.

Újfehértó, 2022. február 22.

Dr. Hosszú József
polgármester



Melléklet a 3-270/2022. számú előterjesztéshez

ÚJFEHÉRTÓ VÁROS ÖNKORMÁNYZATA

KÉPVISELŐ-TESTÜLETÉNEK

...../..... (.....) számú

h a t á r o z a t a

Az Újfehértói Szolgáltató Kft folyószámlahitel meghosszabbításáról

A KÉPVISELŐ-TESTÜLET

- 1./ Hozzájárul, hogy az Újfehértói Szolgáltató Kft likviditási problémák kezelése céljából 2023. évre 6.000.000 Ft – folyószámlahitelt vegyen fel a folyószámláját vezető Takarékbank Zrt-től.
- 2./ felhatalmazza az ügyvezetőt a folyószámlahitel felvételével kapcsolatos szükséges intézkedések megtételére illetve a tárgyban keletkező dokumentumok és hitelszerződés aláírására.

*Határidő: folyamatos
Felelős: polgármester*

Dr. Hosszú József
polgármester

Dr. Veres Ildikó
jegyző

A határozatról értesül:

- 1./ Újfehértói Szolgáltató Kft
- 2./ Polgármesteri Hivatal (Pénzügyi Osztály)
- 3./Iráttár



**ÚJFEHÉRTÓ VÁROS
POLGÁRMESTERE**

4244 Újfehértó, Szent István út 10.
Tel.:(42) 290 000, KRID: UJFONK, 249969355
E-mail: polgarmester@ujfeherto.hu
Web: www.ujfeherto.hu



Iktatószám: UJF/3-271 /2022

ELŐTERJESZTÉS

– Újfehértó Város képviselő – testületéhez –

Helyi személyszállítási szolgáltatással kapcsolatos döntés meghozatalára

Tisztelt Képviselő – testület!

Önkormányzatunk 2022.12.31 – ig rendelkezik közszolgáltatási szerződéssel az Újfehértói Szolgáltató Kft. – vel (a szerződés megkötésekor a társaság megnevezése: UJFEHÉRTOUT Kft.) helyi személyszállítási közszolgáltatás ellátására. A szolgáltatóval a közszolgáltatási szerződés megkötésére a szerződésben foglaltak alapján a személyszállítási szolgáltatásokról szóló 2012. évi XLI. törvény 24. § (6) bekezdése alapján, közvetlen odaítéléssel került sor.

A közszolgáltatás finanszírozása az elmúlt években az alábbiak szerint alakult:

Teljesítési időszak	Az Önkormányzat által nyújtott finanszírozás összege
2018.	6.000.000 Ft.
2019.	6.000.000 Ft.
2020.	21.000.000 Ft.
2021.	24.000.000 Ft.
2022.	30.000.000 Ft.

A szolgáltatás igénybevételenek változásával kapcsolatban az előterjesztőnek nem állnak rendelkezésére megalapozott információk, a szolgáltató kiadásai azonban jelentősen növekedtek, tekintettel arra, hogy a vállalkozás mind a személyi, mind a dologi kiadások terén a bekövetkező piaci változások hatásának kitett. A vállalkozó a megnövekedett költségeit döntő részben az önkormányzati finanszírozásból fedezte.

A személyszállítási szolgáltatásokról szóló 2012. évi XLI. törvény 5/A. § - a szabályozza a végső menedékes helyi személyszállítási közszolgáltató kijelölésével kapcsolatos eljárást. Ennek alapján a helyi közösségi közlekedést fenntartó önkormányzat haladéktalanul jelzi a miniszter számára, ha az önkormányzat valamennyi erre irányuló intézkedése ellenére a lakosság helyi utazási igényeit kielégítő helyi személyszállítási közszolgáltatás fenntartását a jövőben nem képes biztosítani, és ez a település lakossága, valamint a település és annak térségében működő termelő, közüzemi, vagy egyéb közcélú szervezetek számára jelentős érdeksérelmet jelent. Ebben az esetben a lakosság helyi utazási igényeit kielégítő helyi személyszállítási közszolgáltatást még 60 napig fenn kell tartania.

A miniszter az önkormányzat bejelentése alapján soron kívül, de legfeljebb 30 napon belül megvizsgálja az ellehetetlenülés bekövetkezését, valamint a helyi személyszállítási közszolgáltatás fenntartásának indokoltságát. A vizsgálat eredménye alapján, ha az indokoltság fennáll, a helyi személyszállítási közszolgáltatás ellátására az erre okot adó körülmény megszűnéséig, de legfeljebb 2

évre végső menedékes szolgáltatót jelöl ki, az alkalmazandó tarifa, menetrend, valamint egyéb szolgáltatási feltételek egyidejű meghatározása, valamint a szolgáltatáshoz kapcsolódó pénzügyi ellentételezés biztosítása mellett. A Kormány tagjainak feladat – és hatásköréről szóló 182/2022. (V. 24.) Korm. rendelet módosításáról szóló 467/2022. (XI. 21.) Korm. rendelet 2. § -a alapján a Kormány tagjainak feladat- és hatásköréről szóló 182/2022. (V. 24.) Korm. rendelet 95. §-a a 8. ponttal egészült ki, melynek alapján 2022. november 22 – től az építési és beruházási miniszter a Kormány közlekedésért felelős tagja.

A fenti, végső menedékes szolgáltató kijelölésére vonatkozó eljárás és szabályozás ugyanakkor a személyszállítási szolgáltatásokról szóló 2012. évi XLI. törvény veszélyhelyzet ideje alatt történő eltérő alkalmazásáról szóló 262/2022. (VII. 27.) Korm. rendelet 1. § -a alapján jelenleg nem alkalmazható.

A szolgáltatóval a hatályos alapszerződés megkötésére 2012.09.25. napján került sor, UJF/32-256/2012 számon, melynek módosítására három alkalommal került sor, 2014.12.17 – én (UJF/10-26/2022), 2016.12.01 – én (UJF/10-213/2017), és 2018.12.03 – án (UJF/90-598/2018).

A szolgáltatás finanszírozása a 2019. évhez viszonyítva 2020 – ban három és félszeresére, 2021 – ben négyszeresére, 2022 – ben ötszörösére emelkedett.

Tekintettel arra, hogy végső menedékes szolgáltató kijelölésére jelenleg nincs lehetőség, továbbá az ágazati irányítás szervezetében jelentős változásokra került sor, az előterjesztő javasolja, hogy a testület a mellékelt tervezet elfogadásával egy évre intézkedjen a hatályos közszolgáltatási szerződés meghosszabbításáról, biztosítva ezzel – a lakossági igényekhez igazodva – a helyi tömegközlekedés fenntartását, mely időszak alatt lehetőség nyílhat személyszállítási közszolgáltatással kapcsolatos hosszútávú döntések előkészítésére és meghozatalára.

Újfehértó, 2022.11.23.

Dr. Hosszú József
polgármester



ÚJFEHÉRTÓ VÁROS ÖNKORMÁNYZATA

KÉPVISELŐ – TESTÜLETÉNEK

...../2022. (.....) számú

határozata

Helyi személyszállítási szolgáltatással kapcsolatos döntés meghozataláról

Újfehértó Város képviselő – testülete Magyarország helyi önkormányzatairól szóló 2011. évi CLXXXIX. törvény 13. § (1) bekezdés 18. pontja, a személyszállítási szolgáltatásokról szóló 2012. évi XLI. törvény 4. § (4) – (5) bekezdése, 24. § (6) bekezdése, a közbeszerzésekről szóló 2015. évi CXLI. törvény 9. § (1) bekezdés h) pontja, 14. § (3) bekezdés b) pontja alapján, úgy is, mint az Újfehértói Szolgáltató Kft. alapítójának döntéshozó szerve úgy dönt, hogy

1./ 2023.12.31 – ig meghosszabbítja az Újfehértói Szolgáltató Kft. – vel (korábbi cégnev: UJFEHÉRTOUT Kft., cégjegyzékszám: 15-09-061564, adószám: 10750232-2-15, székhely: 4244 Újfehértó, Debreceni út 8.) 2012.09.25. napján megkötött, UJF/32-256/2012 számon nyilvántartásba vett, 2014.12.17 – én UJF/10-26/2022 számon, 2016.12.01 – én, UJF/10-213/2017 számon, és 2018.12.03 – án UJF/90-598/2018 számon módosított, autóbuszos személyszállítási szolgáltatás biztosítására irányuló közszolgáltatási szerződés időbeli hatályát,

2./ az 1./ pontban foglaltaknak megfelelő szolgáltatási szerződés módosítását az 1. melléklet szerint jóváhagyja,

3./ felhatalmazza a polgármestert az e döntésben foglaltak végrehajtásához szükséges jognyilatkozatok megtételére, és eljárások lefolytatására.

Határidő: folyamatos

Felelős: Dr. Hosszú József polgármester

Dr. Hosszú József
polgármester

Dr. Veres Ildikó
jegyző

A határozatról értesül:

- 1./ Újfehértói Polgármesteri Hivatal (4244 Újfehértó, Szent I. út 10., valamennyi szervezeti egység vezetője),
- 2./ Újfehértói Szolgáltató Kft. (4244 Újfehértó, Debreceni út 8.)



Iktatószám:.....

KÖZSZOLGÁLTATÁSI SZERZŐDÉS MÓDOSÍTÁSA

Amely létrejött egyrészről

Újfehértó Város Önkormányzata

székhely: 4244 Újfehértó, Szent István út 10.,

adószám: 15732475-2-15,

törzskönyvi azonosító szám: 732473,

KSH statisztikai számjel: 15732475-8411-321-15,

bankszámla szám: 68800013-11039141,

képviseli: Dr. Hosszú József polgármester, mint Önkormányzat (a továbbiakban úgy is, mint Önkormányzat),

másrészről az

Újfehértói Szolgáltató Kft.

székhely: 4244 Újfehértó, Debreceni út 8.,

adószám: 10750232-2-15,

nyilvántartási száma: 15-09-061564,

KSH statisztikai számjel: 10750232-4931-113-15.,

bankszámlaszáma: 68800013-13000880-00000000,

képviseli: Pásztor Ferencné ügyvezető,

mint Szolgáltató, (a továbbiakban úgy is, mint: Szolgáltató, a továbbiakban együtt: Felek) között, az alulírott napon és helyen az alábbi feltételekkel.

1. Felek megállapítják, hogy közöttük 2012.09.25. napján szerződés jött létre (nyilvántartásba véve: UJF/32-256/2012 számon, melyet a felek 2014.12.17 – én UJF/10-26/2022 számon, 2016.12.01 – én, UJF/10-213/2017 számon, és 2018.12.03 – án UJF/90-598/2018 számon módosítottak, a továbbiakban úgy is, mint: közszolgáltatási szerződés) autóbuzsos személyszállítási szolgáltatás biztosítására. Az Önkormányzat képviselő – testülete, úgy is, mint a Szolgáltató alapítója arról hozott döntést, hogy 2023.12.31 – ig meghosszabbítja a közszolgáltatási szerződés időbeli hatályát, melyről a felek jelen szerződésmódosítás keretében rendelkeznek.

2. Felek megállapodnak, hogy a közszolgáltatási szerződés 4., a " szerződés időtartama " megnevezésű pontjának 2. mondata az alábbiak szerint módosul:

" Felek a közszolgáltatási szerződés határozott időtartamra, 2013 január 1 – től 2023.12.31 – ig terjedő időtartamra kötik. "

3. Felek megállapodnak, hogy jelen szerződésmódosítás a kölcsönös aláírás napján lép hatályba.

4. A közszolgáltatási szerződés jelen szerződésmódosítással nem érintett rendelkezései változatlanul hatályban maradnak.

5. A jelen szerződésben nem szabályozott kérdésekben a Polgári Törvénykönyvről szóló 2013. évi V. törvényt, valamint a vonatkozó egyéb jogszabályokat kell alkalmazni.

6. Adatkezelés:

Az Önkormányzat tájékoztatja a Szolgáltatót, hogy a jelen szerződésben foglaltak megvalósulása céljából, a szerződés teljesítése jogcímen a Szolgáltató és kapcsolattartója személyes adatait kezeli. Az adatkezelés időtartama: a szerződés megszűnésétől számított öt év. Az adatkezeléssel kapcsolatos további információ a www.ujfeherto.hu weboldalon érhető el.

7. A Szolgáltató képviselője nyilatkozik, hogy a Szolgáltató átlátható szervezetnek minősül.

A Szerződő Felek jelen négy, egymással mindenben megegyező példányban készült szerződést, melyekből a feleket kettő – kettő példány illeti meg, együttesen elolvasták, értelmezték, és mint akaratukkal mindenben megegyezőt jóváhagyólag írják alá.

Kelt: Újfehértó, 2022. „ ” „ ”.

.....
Dr. Veres Ildikó jegyző
Jogi ellenőrzés

.....
Tóth Erika Pénzügyi Osztály vezetője
Pénzügyi ellenjegyző

.....
Újfehértó Város Önkormányzata
Dr. Hosszú József
polgármester
Önkormányzat

.....
Újfehértói Szolgáltató Korlátolt Felelősségű
Társaság
Pásztor Ferencné
ügyvezető
Szolgáltató

P.H.

P. H.



ÚJFEHÉRTÓ VÁROS
POLGÁRMESTERE
4244 Újfehértó, Szent István út 10.
Tel.:(42) 290 000 Fax: (42) 290 003
E-mail: polghiv@ujfeherto.hu
Web: www.ujfeherto.hu

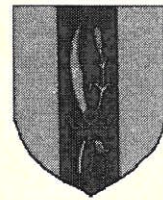

Száma: *3-256*/2022.

Előkészítők: Marosán Andrea
megbízott főépítész

ELŐTERJESZTÉS
- a Képviselő-testülethez -

Újfehértó város településszerkezeti terv és leírása, valamint helyi építési szabályzat és szabályozási terv módosítása – „Módosítások I.-2022.” - véleményezési szakaszának és partnerségi egyeztetésének lezárása tárgyában

Tisztelt Képviselő-testület!

Újfehértó Város Önkormányzatának Képviselő-testülete a hatályos településszerkezeti tervének és leírásának, valamint helyi építési szabályzatának és szabályozási tervének módosítását határozta el. Ezen elhatározását a 147/2021. (XI. 24.) és a 76/2022. (IV. 26.) számú határozatok rögzítik. A módosítások 11 beavatkozási pontot érintenek az alábbiak szerint:

1. módosítás: Külterületen, a 040/32-33 hrsz.-ú út- 08/5 hrsz.-ú út – 08/22 hrsz.-ú -100-as vasúti fővonal-4. sz.-ú főút-belterületi határvonal által közre zárt terület (körforgalmi csomópont létesítése érdekében)
2. módosítás: Belterületen, a Tokaji u. – Egészségház u. – Bajcsy-Zs. u. – Szegegy u. által határolt tömbben (egyedi sorházas lakóingatlan fejlesztés érdekében),
3. módosítás: A közigazgatási terület lakóterületei (egyedi szabályozás),
4. módosítás: A hatályos helyi építési szabályzat (továbbiakban: HESZ) szabályozási előírásainak felülvizsgálata,
5. módosítás: Belterületen, a Bartók B. u. – Kodály Z. u. – Szent I. út – Petőfi S. u. által közre zárt terület (tömbfeltárások, parkoló törlése),
6. módosítás: A belterület déli végén, a Debreceni út-Munkás u. – Böszörményi út – Határ u. által közre zárt terület (gazdasági terület átsorolása lakóterület övezetébe, beültetési kötelezettség kiszabályozása, valamint gazdasági terület építési övezetének kiterjesztése)
7. módosítás: Külterületen, a 0726 hrsz.-ú út-a 100-as vasúti fővonal-a 4. sz.-ú főút által közre zárt terület
8. módosítás: Külterületen, a 0190 hrsz.-ú út-a belterületi határvonal-a 3054 sz. összekötő út-a 0193 hrsz.-ú út által közre zárt terület (kerékpárút megvalósítása)
9. módosítás: Belterületen, a Galamb u.-Árpád u.-Árpád köz-Balkányi u.-belterületi határvonal által közre zárt terület (lakóterület kialakítása),
10. módosítás: Külterületen, a belterülettől délre a 0551/11 hrsz.-ú út-a 0551/99 hrsz.-ú út- a 4.sz. főút által közre zárt terület (0551/140 hrsz.-ú ingatlan területének minimális növelése),
11. módosítás: Külterületen, a 3504. sz. összekötő út-a 0174/120 hrsz.-ú út-a 0174/26 hrsz.-ú út által közre zárt terület (A módosítások miatt szükséges biológiai aktivitás érték pótlása érdekében).

A településfejlesztési koncepcióról, az integrált településfejlesztési stratégiáról és a településrendezési eszközökről, valamint egyes településrendezési sajátos jogintézményekről szóló 314/2012. (XI.8.) Korm. rendeletben (továbbiakban: R.) rögzített előírásoknak megfelelően a véleményezést követően a beérkezett véleményeket ismertetni kell a Képviselő-testülettel, melynek elfogadásáról vagy el nem

fogadásáról hoz döntést. Jelen előterjesztés célja a Képviselő-testület jogszabályok szerinti tájékoztatása a beérkezett véleményekről, és a záró szakmai véleményezéshez szükséges önkormányzati döntés (határozat) meghozatala.

A R. szerinti szakmai véleményezési eljárás mellett, azzal párhuzamosan le kellett folytatni a partnerségi (társadalmi) egyeztetést is. Ezen eljárás lefolytatásának részletes szabályait Újfehértó Város településfejlesztési koncepciójával, integrált településfejlesztési stratégiájával és a településrendezési eszközök, valamint településképi arculati kézikönyv és településképi rendelet készítésével, módosításával kapcsolatos partnerségi egyeztetési szabályzatáról szóló 4/2017. (II. 14.) önkormányzati rendelet (továbbiakban: Partnerségi szabályzat) tartalmazza. A partnerségi egyeztetés a Partnerségi szabályzat előírásainak megfelelően lezajlott. A Partnerségi szabályzat előírásainak megfelelően a módosítások során bevontuk Partnernek a kérelmezőket és a közvetlenül érintett ingatlanulajdonosokat, azon módosítási pontok esetében, ahol az indokolt volt. Az egyeztetés keretén belül ismertettük két szakaszban, lakossági fórum keretén belül (előzetes tájékoztatás: 2022. június 09., munkaközi tájékoztatás: 2022. szeptember 29.) a lakossággal a dokumentáció tartalmát, illetve vártuk az ezzel kapcsolatos észrevételüket, véleményüket. A lakossági fórumot mindkét szakaszban aktív részvétel jellemezte a Partnerek részéről. Az ott elhangzottakról jegyzőkönyv készült, jelenléti ívvel. Ezen túl, a Partnerségi szabályzat értelmében az eljárást meghirdettük a város honlapján, ki függesztettük a Polgármesteri Hivatal hirdetőtábláján, helyi újságban közzétettük. Az eljárás alatt érkezett írásos véleményt a Partnerségi szabályzat 9.§, 10.§-a szerint táblázatos összefoglalóban a településtervezővel kiértékelünk. Az írásban beérkezett, de elfogadásra nem javasolt véleményeket, kérelmeket meg kell indokolni, és erre a határozatban részletesen ki kell térni. Az észrevételt, véleményt tevőnek meg kell küldeni az el nem fogadott javaslat, vélemény indoklását.

A véleményezési szakasz lezárását követően a településszerkezeti terv és leírás, valamint helyi építési szabályzat és szabályozási terv módosítás dokumentációjának tervezete, az eljárás során beérkezett valamennyi vélemény, egyéb dokumentum, valamint a Képviselő-testület egyeztetési folyamat lezárását jelentő határozata megküldésre kerül az állami főépítésznek, a jóváhagyás előfeltételét képező végső szakmai vélemény beszerzése érdekében. Ezt követően kerülhet sor jelen településrendezési eszközök módosításának jóváhagyására.

A településrendezési eszközök módosítását tartalmazó dokumentációval kapcsolatosan beérkezett valamennyi véleményeket, illetve az azokra adott szakmai válaszokat az előterjesztés táblázatos melléklete tartalmazza, melyet a megbízott önkormányzati főépítész a településtervező bevonásával készített.

Kérem a Tisztelt Képviselő-testületet, hogy az előterjesztést megtárgyalni és a határozat tervezetét elfogadni szíveskedjen!

Újfehértó, 2022. november 03.



Dr. Hosszú József
polgármester

Mellékletek:

1 db táblázat - A R. szerinti véleményezés során beérkezett válaszok összefoglaló táblázata

1 db táblázat - A R. szerinti partnerségi egyeztetés során beérkezett vélemények összefoglaló táblázata

**ÚJFEHÉRTÓ VÁROS ÖNKORMÁNYZATA
KÉPVISELŐ-TESTÜLETÉNEK**

...../2022. (...) számú

H a t á r o z a t a

Újfehértó város településszerkezeti terv és leírása, valamint helyi építési szabályzat és szabályozási terv módosítása – „Módosítások I.-2022.” - véleményezési szakaszának és partnerségi egyeztetésének lezárása tárgyában

A Képviselő-testület

1. Újfehértó város 2022. évi 1. számú településrendezési eszközei módosításainak a 314/2012.(XI.8.) Korm. rendelet szerinti véleményezési szakaszát és partnerségi egyeztetés eljárását lezárja,
2. megállapítja, hogy az államigazgatási szervektől érkezett olyan vélemény, amelyet a végső szakmai véleményezési dokumentáció készítésekor figyelembe kell venni (táblázatos kiértékelés szerint),
3. megállapítja, hogy az önkormányzati szervtől (Szabolcs-Szatmár-Bereg Megyei Önkormányzati Hivatal, Megyei Főépítész) nem érkezett olyan vélemény, amelyet a tovább tervezés során figyelembe kell venni,
4. megállapítja, hogy
 - a) az eljárás során a bevont Partnerek részéről érkezett olyan vélemény, észrevétel, melyet a tervezés során figyelembe kell venni (táblázatos kiértékelés szerint).
 - b) az eljárás során a bevont Partnerek részéről érkezett olyan vélemény, észrevétel, mely miatt a 6.-os számú módosítási pont: belterület déli végén, a Debreceni út-Munkás u. – Böszörményi út – Határ u. által közre zárt terület (gazdasági terület átsorolása, lakóterület övezetébe, beültetési kötelezettség kiszabályozása) nem kerül bele a településrendezési eszközök végső szakmai vélemény kérés dokumentációjába.
5. dönt arról, hogy az előterjesztés táblázatos melléklete szerinti javítások, módosítások, törlések történjenek meg a településrendezési eszközök dokumentációiban,
6. felhatalmazza a polgármestert, hogy a további intézkedéseket megtegye.

Felelős: Dr. Hosszú József polgármester

Határidő: azonnal

Dr. Hosszú József
polgármester

Dr. Veres Ildikó
jegyző

A határozatról értesül:

- 1.) Labbancz András vezető településrendező tervező – e-mail
- 2.) Marosán Andrea megbízott főépítész – e-mail
- 3.) Partnerségi szabályzat szerint rögzített, jelen módosításokkal érintett Partnerek, és a 6. módosítási pontban érintett ingatlan tulajdonosok.
- 4.) Irattár

**Újfehértó város településszerkezeti terv és leírása, valamint helyi építési szabályzat és szabályozási terv – 2022./I. -
11 ponton történő módosítása során lefolytatott partnerségi egyeztetésről készült összefoglaló táblázat**

Ssz	Eljárásba bevont partnerek	Határidőn		Nem válaszolt	Beérkezett vélemény	Érdemi észrevételre adott válasz
		belül	túli			
1.	Bezeg-Aranyász Zsuzsanna, kérelmező (1. beavatkozási pont tekintetében)			+	-	-
2.	Kecskés Gyula, kérelmező (2. beavatkozási pont tekintetében)			+	-	-
3.	261, 241, 240, 239, 238/1, 238/2, 237, 236, 235, 234, 233, 232, 231, 228/1, 229, 271, 270/2, 270/2, 269, 268, 267, 266, 265, 264, 263 hrsz.-ű ingatlanok tulajdonosai (5. beavatkozási pont tekintetében)			+	-	-
4.	Petrus Mihály, kérelmező (6. beavatkozási pont tekintetében)			+	-	-
5.	4148, 4149/20, 4149/17, 4149/16, 4149/6, 4149/5, 4149/4, 4149/3, 4149/2, 4149/1 hrsz.-ű ingatlanok tulajdonosai (6. beavatkozási pont tekintetében)		+		A tulajdonukban lévő ingatlanok gazdasági területbe van sorolva (Gc1). Kéri az ingatlanok lakóterületbe történő átsorolását.	A védőfásítással érintett ingatlan tulajdonosoknak 2 lakossági fórum keretén belül, valamint egy külön erre a módosítási pontra összehívott egyeztető tárgyaláson került sor a tájékoztatásra, tervbemutatóra. A partnerségi egyeztetés során, minden érintett partnerként szerepelt, azonban az ígértük ellenére nem érkezett be tudomás vételről szóló, egységes nyilatkozat miszerint tudomásul veszik az ingatlanuk hátsó részét érintő beültetési kötelezettség teljesítését. Ennek értelmében a 6.-os számú módosítási pont ezen részét töröljük, az már a végső szakmai dokumentációban nem fog szerepelni. A 6.-os számú

**Újfehértó város településszerkezeti terv és leírása, valamint helyi építési szabályzat és szabályozási terv – 2022./I. -
11 ponton történő módosítása során lefolytatott partnerségi egyeztetésről készült összefoglaló táblázat**

						módosítási pontban csak a gazdasági terület kiterjesztése fog szerepelni a továbbiakban, a tulajdonos, kérelmező késésére.
6.	Stekler András, kérelmező (7. beavatkozási pont tekintetében)				+	-
7.	Hrubi Györgyné, kérelmező (3-as, 4-es beavatkozási pont, HÉSZ mód. tekintetében)				+	-
8.	Kiss László, kérelmező (3-as, 4-es beavatkozási pont, HÉSZ mód. tekintetében)				+	-
9.	4696, 4704, 4699, 4698, 4697 hrsz.-ú ingatlanok tulajdonosai (9. beavatkozási pont tekintetében)				+	-
10.	0551/11 hrsz.-ú ingatlan tulajdonosa (10. beavatkozási pont tekintetében)				+	-
11.	0174/150 hrsz.-ú ingatlan tulajdonosa (11. beavatkozási pont tekintetében)				+	-

Kelt, 2022. november 03.

Összeállította: Marosán Andrea megbízott főépítész és Labbanz András településrendező tervező

**Újfehértó város településrendezési eszközeinek módosítása
314/2012. (XI.08.) Korm. rendelet szerinti véleményezési szakasz
Államigazgatási szervek beérkezett véleményeinek
összefoglalása, kiértékelése - „Módosítások I-2022”**

Sorsz	Államigazgatási szerv megnevezése (Iktató szám)	Jogszabályon alapuló, illetve szakmai jellegű észrevétel	Válaszok	Képviselő-testületi döntést	
				igényel	nem igényel
1.	<p align="center">Szabolcs-Szatmár-Bereg-Megyei Kormányhivatal Állami Főépítési Iroda</p> <p align="center">(Ikt.sz.: SZ/4ÁF/00107-6/2022)</p>	<p>1. Az Étv. 7.§ (3) bekezdés e) pontja alapján a település beépítésre szánt területe csak olyan használati célra növelhető, amilyen célra a település már beépítésre kijelölt területén belül nincs megfelelő terület, és ezt a települési önkormányzat Képviselő-testülete külön döntéssel igazolja. A döntés benyújtandó. Az igazolás során az alátámasztó munkarészben szöveges és térképi melléklettel igazolandó a megfelelés.</p> <p>2. A 3., 4. jelű módosítási pontok esetén a HÉSZ módosítás oka egyesével alátámasztó munkarészben bemutatandó, szakmailag megfelelően indokolandó.</p> <p>3. A 6.-os jelű módosítási pont esetén a védőfásítás csak olyan területen helyezhető el, melynek tulajdona a kötelezőségről tájékoztatásra került és azt tudomásul vette.</p>	<p>Ad.1.: Az erről szóló határozatot, Képviselő-testületi döntést a végső szakmai véleményezés megkezdésekor csatoljuk.</p> <p>Ad.2.: A végső szakmai véleményezési dokumentációban a 3.-as és 4.-es mód. pont egyesével és szakmai indoklással kerül benyújtásra.</p> <p>Ad.3.: A védőfásítással érintett ingatlan tulajdonosoknak 2 lakossági fórum keretén belül, valamint egy külön erre a módosítási pontra összehívott egyeztető tárgyaláson ke-</p>		+

	<p>Jelen esetben a védőfásítás elsősorban helye a gazdasági terület.</p> <p>4. 11. jelű mód. pont esetén hiányzik az adattári erdők bemutatása.</p> <p>5. HÉSZ tervezet</p> <ul style="list-style-type: none"> - 14.§ (3) b): Az OTÉK a HÉSZ-ben az előkert legkisebb mélységét engedni megállapítani. - 14.§ (3) c): OTÉK 35.§ (1) leírja, hogy előkertben mi helyezhető el, ettől eltérni nem lehet. - 14.§ (3) e): Az előkert mérete a közterületi te- lektartól számítandó. - 14.§ (7): OTÉK 35.§ (1) leírj, hogy előkertben mi helyezhető el, ettől eltérni nem lehet. - 16.§ (6): Az építési hely meghatározása során az oldalkertre és telepítési távolságra vonatkozó OTÉK előírások betartandók. - 16.§ (12): Az állattartó épületek nagyságrendje 	<p>rült sor a tájékoztatásra, tervbemutatásra. A partnerségi egyeztetés során, minden érintett partnerként szerepelt, azonban az ígéretük elnére nem érkezett be tudomás vételről szóló, egységes nyilatkozat. Ennek értelmében a 6.-os számú módosítási pont ezen részt töröljük, az már a végső szakmai dokumentációban nem fog szerepelni. A 6.-os számú módosítási pontban csak a gazdasági terület kiterjesztése fog szerepelni a továbbiakban, a tulajdonos, kérelmező késésére.</p> <p>Ad.4.: a közigazgatási területen belül elhelyezkedő adattári erdőket bemutató térkép mellékelésre kerül.</p> <p>Ad. 5.1: A fogalomnak megfelelő elnevezés marad a rendelet tervezetben</p> <p>Ad. 5.2: A vélemény vélhetően itt a d) pontra utal, ahol az OTÉK-nak megfelelően korrigáljuk az elhelyezhető elemeket.</p> <p>Ad. 5.3: A megfogalmazás pontosításra kerül a tervezetben.</p> <p>Ad. 5.4: Az előkert mélység 0 méteres rögzítése nem törésre került, hanem átkerült a (3) bekezdés c) pontba, így a megfogalmazás továbbra is helytálló.</p> <p>Ad. 5.5: A bekezdésben foglaltak a (7) és (9) bekezdésben ismételtlen – más formában - megjelennek</p>	
--	---	---	--

<p>definiálandó. Nem minden lakó övezet alkalmas állattartás és növényfeldolgozás funkciójú épületek befogadására. Lásd. OTEK vonatkozó előírásai. A lakóépület és az állattartó épület védőtávolságáról minden esetben gondoskodni kell.</p> <ul style="list-style-type: none"> - BIAÉ pótlása esetén a pótlás szükségességét és mértékét tervezési területenként be kell mutatni. <p>Szakmai javaslatok:</p> <ul style="list-style-type: none"> - 17.§ előírásainak törlését szakmailag nem javasolja. Az ez előtti településrendezési terv is alkalmazta a telek sávós zóna kialakítását, így a település régóta ennek megfelelően épült. Eltörlésével a régi jó gyakorlat szűnik meg. - Elővásárlási jog bejegyzés véleménye szerint túlzó mértékű. Célszerű lenne a valós beruházásokra koncentrálni. 	<p>Ad. 5.6: A (11) bekezdés továbbra is rögzíti az állattartó épületek nagyságrendjét. A növényfeldolgozásra vonatkozó kitétel csak a falusias lakóterületekre kerül rögzítésre.</p>	
	<p>Ad. 5.7: tervezési területenként kerül bontásra a pótlást igazoló munkarész.</p>	
	<p>Szakmai javaslatokra adott válasz: Ad. 6: Az előírások – külön fogalom meghatározás definiálása nélkül – a 16.§ (12) és (13) bekezdésébe átkerületek.</p>	
	<p>Ad. 7: Az elővásárlási jogra vonatkozó melléklet – az 5. beavatkozási ponthoz tartozó bejegyzéssel együtt – a 33/2020. (XII.29.) önkormányzati rendelet részét képezte. A melléklet, egy a 7/2021. (IV.29.) módosító önkormányzati rendeletben törént elírás miatt került ki az alaprendeletről.</p>	

			Jelen módosítás során az eredeti állapot kerül visszaállításra azzal, hogy az 5. beavatkozási ponthoz tartozó – az eredeti rendelemben „1.” jelű – bejegyzés elhagyásra kerül, annak törlése miatt.		
2.	Szabolcs-Szatmár-Bereg-Megyei Kormányhivatal Környezetvédelmi, Természetvédelmi és Hulladékgazdálkodási Főosztály	Nem válaszolt	Nem válaszolt		
3.	Hortobágyi Nemzeti Park Igazgatóság (Ikt.sz.: 2381-7/2022)	A HESZ-t javasolja kiegészíteni azzal, hogy a birtokközpont telke az országos jelentőségű védett természeti területeken, valamint a közösségi jelentőségű (NATURA 2000) területeken nem alakítható ki. ezen javaslat betartása mellett a településrendezési eszközök módosítását elfogadhatónak tartja.	Ad. I: A 6.§ (4) bekezdés kiegészítésre kerül a NATURA2000 és országos jelentőségű védett természeti területekre vonatkozó, a birtokközpontokat tiltó rendelkezéssel.		+
4.	Nemzeti Média- és Hírközlési Hatóság (Ikt.sz.: CD/20929-2/2022)	Hírközlési szakági fejezetet tartalmaz a dokumentáció, kifogást nem emelt.	Nem igényel választ		+
5.	Szabolcs-Szatmár-Bereg-Megyei Katasztrófavédelmi Igazgatóság (Ikt.sz.: 36500/4813-1/2022.ált)	A módosításokhoz levezetve leírt előírások betartása mellett hozzájárult.	Nem igényel választ		+
6.	Szabolcs-Szatmár-Bereg-Megyei Kormányhivatal Népegészségügyi Főosztály Népegészségügyi Osztály (Ikt.sz.: SZ/NEF/0772-6/2022)	Véleményében tett javaslat tétel mellett hozzájárult.	Nem igényel választ		+
7.	Szabolcs-Szatmár-Bereg-Megyei Kormányhivatal Közlekedési, Műszaki Engedélyezési és Fogyasztóvédelmi Főosztály (Ikt.sz.: SZ/UT/00974-2/2022)	Az 1. számú módosításnál hívja fel a figyelmet építési engedélyezési eljárás során szükséges tervezői igazolás meglétére.	Nem igényel választ		+
8.	Szabolcs-Szatmár-Bereg-Megyei Kormányhivatal Földhivatali Főosztály (Ikt.sz.: 26067/4/2022)	A hatályos jogszabályok betartása mellett a módosításokat nem kifogásolja, ahhoz hozzájárul.	Nem igényel választ		+



ÚJFEHÉRTÓ VÁROS
POLGÁRMESTERE
4244 Újfehértó, Szent István út 10.
Tel.:(42) 290 000 Fax: (42) 290 003
E-mail: polghiv@ujfeherto.hu
Web: www.ujfeherto.hu

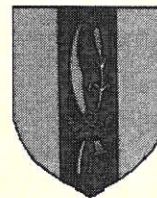

Száma: *3-255*...../2022.

ELŐTERJESZTÉS
- a Képviselő-testülethez -

Újfehértó város településszerkezeti terv és leírása, valamint helyi építési szabályzat és szabályozási terv módosítása – „Módosítások I.-2022.” - során újonnan beépítésre szánt terület kijelölésének igazolására

Tisztelt Képviselő-testület!

Újfehértó Város Önkormányzatának Képviselő-testülete a hatályos településszerkezeti tervének és leírásának, valamint helyi építési szabályzatának és szabályozási tervének módosítását határozta el részben önkormányzati fejlesztések megvalósítása érdekében, részben pedig lakossági kérelmek teljesítése érdekében. Ezen elhatározását a 147/2021. (XI. 24.) és a 76/2022. (IV. 26.) számú határozatok rögzítik. A módosítások 11 beavatkozási pontot érintenek.

Magyarország és egyes kiemelt térségeinek területrendezési tervéről szóló 2018. évi CXXXIX. törvény 12. § újonnan beépítésre szánt területek kijelölésével összefüggő előírásai valamint az épített környezet alakításáról és védelméről szóló 1997. évi LXXVIII. törvény 7. §. (3) bekezdés e) pontja szerint a település beépítésre szánt területe csak olyan használati célra növelhető, amilyen célra a település már beépítésre kijelölt területén belül nincs megfelelő terület, és ezt a települési önkormányzat képviselő-testülete külön döntéssel igazolja.

A tervezett módosítások új beépítésre szánt terület kijelölésével járnak. Az új beépítésre szánt terület kijelölésének igazolását a mellékelt táblázat részletezi és mutatja be.

Kérem a Tisztelt Képviselő-testületet, hogy a fentiek alapján a mellékelt döntés-tervezetet véleményezni szíveskedjenek!

Újfehértó, 2022. november 03.

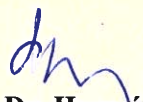

Dr. Hosszú József
polgármester

Mellékletek:

1 db táblázat - Az új beépítésre szánt terület kijelölésének igazolásának bemutatására.

ÚJFEHÉRTÓ VÁROS ÖNKORMÁNYZATA
KÉPVISELŐ-TESTÜLETÉNEK
.../2022. (...) SZÁMÚ
HATÁROZATA

Újfehértó város településszerkezeti terv és leírása, valamint helyi építési szabályzat és szabályozási terv módosítása – „Módosítások I.-2022.” - során újonnan beépítésre szánt terület kijelölésének igazolására

Újfehértó Város Önkormányzat Képviselő-testülete Magyarország Alaptörvénye 32. cikk (1) bekezdés b) pontja, Magyarország helyi önkormányzatairól szóló 2011. évi CLXXXIX. törvény 13§ (1) 1. pontjában meghatározott feladatkörében eljárva, az épített környezet alakításáról és védelméről szóló 1997. évi LXXVIII. törvény 7.§ (3) bekezdés e) pontja alapján:

1. igazolja, hogy a terület növelésével olyan használati célra fog növekedni a beépítésre szánt terület, amilyen célra a település már beépítésre kijelölt területén belül nincs megfelelő terület.
2. felhatalmazza a polgármestert a további intézkedések megtételére, továbbá a szükséges dokumentumok aláírására.

Határidő: azonnal
Felelős: polgármester

Dr. Hosszú József
polgármester

Dr. Veres Ildikó
jegyző

A határozatról értesül:

- 1.) Labbancz András vezető településrendező tervező –elektronikusan, e-mail: labbancz.a@gmail.com
- 2.) Marosán Andrea megbízott főépítész – Helyben, e-mail: marosan.andrea@gmail.com
- 4.) Irattár

4.3. Az új beépítésre szánt területek kijelölésének igazolása

Változás száma	2018. évi CXXXIX törvény 12. § (1) Ha jogszabály új beépítésre szánt terület kijelölését nem tiltja, a településrendezési eszközben új beépítésre szánt területet a következő szempontok mérlegelése alapján kell kijelölni:	(1) Ha jogszabály új beépítésre szánt terület kijelölését nem tiltja, a településrendezési eszközben új beépítésre szánt területet a következő szempontok mérlegelése alapján kell kijelölni:	(2) Az (1) bekezdés c) pontja szerinti szempontot abban az esetben nem kell alkalmazni, ha a c) pont szerinti meglévő beépítésre szánt terület – tervezett rendeltetésnek megfelelő – igénybevétele aránytalanul nagy terhet jelentene annak várható költsége miatt.	(3) Új beépítésre szánt terület kijelölésével egyidejűleg a területnövekmény legkevesebb 5%-ának megfelelő kiterjedésű, legalább 50%-ában az újonnan kijelölt beépítésre szánt területtel kapcsolatban lévő zöldterületet, – gazdasági vagy különleges terület kijelölése esetén zöldterületet vagy véderdőt – kell kijelölni. Ha a zöldterület vagy véderdőt kijelölése az új beépítésre szánt terület rendelkezése miatt az adott területen nem valósítható meg, akkor a zöldterületet vagy a véderdőt területét a település arra alkalmas más területén kell kijelölni.	(2) Az Országos Gyűmölcs Termőhely Kataszter I. és II. osztályú területeihez tartozó földrésztlet – a különleges mezőgazdasági üzemi terület kivételével – nem minősíthető beépítésre szánt területté.	
5.	igen	nem	a tervezetnek megfelelő, fel nem használt terület nincs a közigazgatási területen;	A tervezett módosítás során a korábban tervezett zöldterület (telkekvegek) visszakerrülnék a tényleges használat szerinti építési övezetbe. A módosítás helyhez kötött, másról nem hajtható végre.	A módosítás során: - +1,94ha új beépítésre szánt terület alakul ki beépítésre nem szánt területből; - +5,10ha új erdőterület (11. beavatkozási pontban rögzített módosítás) Az új beépítésre szánt terület méretére vetített 5%-os zöldterületi kompenzáció küszöbértéke: 0,10ha	nem érinti
7.	igen	nem	a tervezetnek megfelelő, fel nem használt terület van a közigazgatási területen belül;	A kijelölt új terület tevékenységében kapcsolódik a helyszin északi oldalán elhelyezkedő, már meglévő telephelyekhez. Az infrastruktúrális elemek a 4. sz. főút másik oldalán közvetlenül rendelkezésre állnak, utcacsatlakozás kiépítése szükséges, a meglévő kerület felhasználására. A közigazgatási terület északi részén meglévő hasonló és még szabad (Ge3) építési övezetek elérését biztosító infrastruktúra nincs kiépítve. A legközelebbi elérhető távolságból történő kiépítésük jelentős anyagi többletet róna a fejlesztőre, akinek az új beépítésre szánt – 1,0ha-t el nem érő méretű – terület a tulajdonában van. A terület részben sérült, korábban illegális anyagnyerésre – homok – használták.	A módosítás során: - +0,95ha új beépítésre szánt terület alakul ki beépítésre nem szánt területből; - +0,11ha új erdőterület jön létre a területhez csatlakozva közvetlenül. Az új beépítésre szánt terület méretére vetített 5%-os zöldterületi kompenzáció küszöbértéke: 0,05ha	nem érinti
9.	igen	nem	a tervezetnek megfelelő, fel nem használt terület van a közigazgatási területen belül;	A kijelölt új beépítésre szánt terület teljes egészében Önkormányzati terület. A 4705 hrsz-ú út kijelölt területének jelentős része a 4696 hrsz-ú, már lakó építési övezetbe sorolt – és már beépített – ingatlanhoz kerül összevonásra. A módosítás helyhez kötött, másról nem valósítható meg az érintett ingatlan bővítése. A fennmaradó kijelölt útszakasz Önkormányzati ingatlanként kerül megtartásra lakóterületként, a meglévő közüzemi hálózat khasználásával. A kijelölt útszakaszon közüzemi hálózati elem nyomvonala nincs.	A módosítás során: - +0,42ha új beépítésre szánt terület alakul ki beépítésre nem szánt területből; - +5,10ha új erdőterület (11. beavatkozási pontban rögzített módosítás) Az új beépítésre szánt terület méretére vetített 5%-os zöldterületi kompenzáció küszöbértéke: 0,02ha (210m² egészen pontosan)	nem érinti
Összeségben:						
A módosítás során összesen:						

	<p>- +3,3112ha új beépítésre szánt terület alakul ki beépítésre nem szánt területről; - +5,10ha új erdőterület (11. beavatkozási pontban rögzített módosítás) Az összes új beépítésre szánt terület méretére vetített 5%-os zöldterületi kompenzáció küszöbértéke: 0,17ha Az 5,1ha terület meghaladja a kompenzációs küszöbértéket (0,17ha) ezért a feltétel teljesül.</p>	
--	--	--

A település nem tartozik a borvidéki települések köréhez, így a 13.§ (1) bekezdés szerinti vizsgálat egyetlen pont esetén sem releváns. Ezért az elemző táblázatban meg sem jelenik!



ÚJFEHÉRTÓ VÁROS
POLGÁRMESTERE
4244 Újfehértó, Szent István út 10.
Tel.:(42) 290 000 Fax: (42) 290 003
E-mail: polghiv@ujfeherto.hu
Web: www.ujfeherto.hu

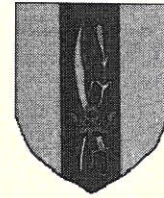

Száma: ~~5-251~~/2022.

ELŐTERJESZTÉS

-a Képviselő-testülethez-

az Újfehértói 5411 helyrajzi számú ingatlan eladásáról

Tisztelt Képviselő-testület!

Papp Lászlóné Újfehértó, Széchenyi u. 31. szám alatti lakos (továbbiakban: ajánlattevő) az ingatlan-nyilvántartásban Újfehértó 5411 hrsz. alatt felvett, valamint az Újfehértó 5410 hrsz. alatt felvett zártkerti önkormányzati ingatlanok megvásárlása iránt 2022. október 5. napján érkezett vételi ajánlatokat terjesztett elő.

Az Újfehértói Polgármesteri Hivatal nyilvántartása szerint az Újfehértó 5410 hrsz. alatt felvett ingatlanon Szilvási Sándornak jogosultsága áll fenn, illetőleg Csegény Árpád a résztulajdonosa, akit elővásárlási jog illet meg, ezért az ajánlattevőt írásban megnyilatkoztattuk, hogy e tények fényében is fenntartja-e vételi ajánlatát. Az ajánlattevő írásban úgy nyilatkozott, hogy az Újfehértó 5411 hrsz. alatti ingatlanra (továbbiakban: ingatlan) tartja fenn vételi ajánlatát.

A tulajdoni lap tanúsága szerint az ingatlan 1/1 arányban önkormányzati tulajdon, tehermentes, jogok nem terhelik, területe 3759 m². Az ajánlattevő vételi ajánlatában kötelezettséget vállalt arra, hogy az adásvétellel kapcsolatos költségeket megtéríti.

Tardi Róbert ingatlan-értékelő által 2022. november 3. napján készített ingatlanforgalmi értékbecslés (kerekítve) 1.090.000-Ft-ban határozta meg az ingatlan 1/1 tulajdoni hányadának értékét. Az értékelési szakvélemény ellenértékét összesen 49.000 Ft összegben határozta meg.

A városnak az önkormányzat vagyonáról és a vagyonnal kapcsolatos tulajdonosi jogok gyakorlásáról szóló 1/2013. (I. 31.) önkormányzati rendelete 8. § (1) bekezdés b) pontja alapján a döntés a képviselőtestület hatáskörébe tartozik. E rendelet 11. § (1) bekezdése szerint a helyi önkormányzat tulajdonában álló nemzeti vagyont értékesíteni, hasznosítani – ha jogszabály kivételt nem tesz – csak versenyeztetés útján, az 1. mellékletben foglalt versenyeztetési és árverési szabályzat szerint lehet.

A Magyarország 2022. évi központi költségvetéséről szóló 2021. évi XC. törvény 5. § (3) bekezdés b) pontja szerint a nemzeti vagyonról szóló 2011. évi CXCVI. törvény 13. § (1) bekezdésében meghatározott kötelező versenyeztetési értékhatárt a 2022. évben 25,0 millió forint egyedi bruttó forgalmi érték képezi.

Mivel a tervezett értékesítés összege ezt az értékhatárt nem éri el, nem kötelező a versenyeztetési és árverési szabályzat szerint eljárni.

A felmerült értékbecslési költség figyelembevételével az ingatlan eladási árát mindösszesen 1.139.000,- Ft összegben javaslom megállapítani azzal, hogy az ingatlan értékesítés további felmerülő költségeit (ügyvédi munkadíj stb.) a vevő fizeti.

Az előterjesztéshez mellékelem a vételi ajánlatot, levelezést valamint az értékbecslést és az ingatlanértékelő számláját.

Kérem a Képviselő-testületet, hogy az előterjesztést tárgyalja meg és döntsön a határozati javaslatról.

Újfehértó, 2022. november 7.



ch
Dr. Hosszú József
polgármester

ÚJFEHÉRTÓ VÁROS ÖNKORMÁNYZATA

KÉPVISELŐ TESTÜLETÉNEK

...../.....(...) számú

határozata

az Újfehértói 5411 helyrajzi számú ingatlan eladásáról

A KÉPVISELŐ-TESTÜLET

1./ az önkormányzat vagyonáról és a vagyonnal kapcsolatos tulajdonosi jogok gyakorlásáról szóló 1/2013. (I. 31.) önkormányzati rendelet alapján az önkormányzat tulajdonában lévő, az ingatlan-nyilvántartásban Újfehértó 5411 hrsz. alatt felvett, kivett zártkerti művelés alól kivett terület megnevezésű, 3759 m² területű zártkerti ingatlan 1/1 tulajdoni hányadát Papp Lászlóné, Újfehértó, Széchenyi u. 31. szám alatti lakos részére mindösszesen 1.139.000,- Ft vételár megfizetése ellenében értékesíti azzal, hogy az adásvétellel kapcsolatos felmerülő minden további költség (ügyvédi munkadíj stb.) a vevőt terheli.

2./ felhatalmazza a polgármestert az ingatlan eladására és ingatlanértékesítéssel kapcsolatos szükséges intézkedések megtételére, a tárgyban keletkező dokumentumok, szerződések aláírására.

Határidő: azonnal

Felelős: polgármester

Dr. Hosszú József
polgármester

Dr. Veres Ildikó
jegyző

A határozatról értesül:

- 1./ Papp Lászlóné, Újfehértó, Széchenyi u. 31.
- 2./ Polgármesteri Hivatal (Jegyzői Kabinet, Pénzügyi Osztály, Városüzemeltetési Osztály)
- 3./ Irrattár

Újfehértó Város Önkormányzata

Újfehértó

Szent István út 10.

2022 OKT 05.

19177-1

D. K. K.

Tisztelt Önkormányzat!

Alulírott Papp Lászlóné sz n Hosszu Mária / Újfehértó, 1965.08.28 an: Tóth Mária /4244 Újfehértó, Széchenyi u 31 szám alatti lakos, bejegyzett földműves (agrárkamara nyilvántartási szám: S424400016802)

vételi ajánlatot

teszek az **újfehértó zártkerti 5411.hrsz.** nyilvántartott ingatlan Önkormányzat tulajdonában álló 3759 1/1 tulajdoni illetőségének megvásárlására, amely **3759 m2** kertnek felel meg.

Előzetes tájékoztatásom alapján megállapításra került, hogy ezen területen nincs tartós földhasználati szerződés vagy korábbi adásvételi szerződés megkötve, így ezen területet a T. Önkormányzat szabadon rendelkezik.

Az ingatlan megvásárlására jogosult vagyok, mivel bejegyzett földművesként az összes termőföld tulajdonom a jelen ingatlanrészrel együtt sem éri el a 300 hektárt, illetve a 6000 aranykoronát.

Felajánlom, hogy ezen **3759 m2** művelés alól kivett területért 200.000.-Ft-ot, azaz kétszázezer forintot a szerződés aláírásával egyidejűleg, egy összegben megfizetek.

Fentiek alapján kérem a T. Önkormányzatot, hogy döntsön a terület eladásáról, állapítsa meg a vételárat és hatalmazza fel a Polgármester Urat az adásvételi szerződés megkötésére.

Munkájukat előre is köszönöm.

Újfehértó, 2022. Október 04.

Tisztelettel:

Papp Lászlóné

Újfehértó Város Önkormányzata

Újfehértó

Szent István út 10.

2022 OKT 05.

10 17 1-1

Dr. ...

Tisztelt Önkormányzat!

Alulírott Papp Lászlóné sz n Hosszu Mária / Újfehértó, 1965.08.28 an: Tóth Mária /4244 Újfehértó, Széchenyi u 31 szám alatti lakos, bejegyzett földműves (agrárkamara nyilvántartási szám: S424400016802)

vételi ajánlatot

teszek az **újfehértó zártkerti 5410.hrsz.** nyilvántartott ingatlan Önkormányzat tulajdonában álló 1882/4717 tulajdoni illetőségének megvásárlására, amely 1882 m2 kertnek felel meg.

Előzetes tájékoztatásom alapján megállapításra került, hogy ezen területen nincs tartós földhasználati szerződés vagy korábbi adásvételi szerződés megkötve, így ezen területet a T. Önkormányzat szabadon rendelkezik.

Az ingatlan megvásárlására jogosult vagyok, mivel bejegyzett földművesként az összes termőföld tulajdonom a jelen ingatlanrésszel együtt sem éri el a 300 hektárt, illetve a 6000 aranykoronát.

Felajánlom, hogy ezen 1882 m2 művelés alól kivett területért 100.000.-Ft-ot, azaz százezer forintot a szerződés aláírásával egyidejűleg, egy összegben megfizetek.

Fentiek alapján kérem a T. Önkormányzatot, hogy döntsön a terület eladásáról, állapítsa meg a vételárat és hatalmazza fel a Polgármester Urat az adásvételi szerződés megkötésére.

Munkájukat előre is köszönöm.

Újfehértó, 2022. Október 04.

Tisztelettel:

Papp Lászlóné



**ÚJFEHÉRTÓ VÁROS
POLGÁRMESTERE**

4244 Újfehértó, Szent István út 10.
Tel.:(42) 290 000 Fax: (42) 290 003
E-mail: polgarmester@ujfeherto.hu
Web: www.ujfeherto.hu

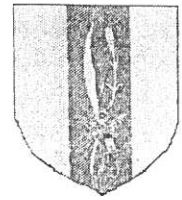

Ügyintéző: dr. Németh Antal
Ügyiratszám: UJF/19174-2 /2022
Tel: 42/290-000/111. mellék

Tárgy: Tájékoztatás

Papp Lászlóné

Újfehértó
Széchenyi u. 31.
4244

Tisztelt Asszonyom!

Hivatkozással a 2022. október 5. napján érkezett, az ingatlan-nyilvántartásban Újfehértó, 5410 és 5411 hrsz. alatt felvett zártkerti ingatlanok megvásárlásával kapcsolatos leveleire, az alábbiakról tájékoztatom:

1.) Nyilvántartásunkból kiderült, hogy az ingatlan-nyilvántartásban Újfehértó 5410 hrsz. alatt felvett ingatlanra Szilvási Sándornak van tartós földhasználati szerződése. Ezen kívül az ingatlanok Csegény Árpád 2835/4717 arányban résztulajdonosa, az önkormányzati tulajdon aránya csak 1882/4717.

Az ingatlan-nyilvántartásról szóló 1997. évi CXLI. törvény módosításáról szóló 2005. évi CXXII. törvény 53.§ (5) bekezdése értelmében a tartós földhasználatba adott ingatlanok a törvény erejénél fogva a tartós földhasználók tulajdonába kerültek. A tartós földhasználók kérelmére a tulajdonjogukat az ingatlan-nyilvántartásba be kell jegyezni.

Jelen esetben a tartós földhasználó nem jegyeztette be a tulajdonjogát az ingatlan-nyilvántartásba, így a tulajdoni lap tanúsága szerint az ingatlan még mindig önkormányzati rész tulajdonban van.

Tudnia kell azt is, hogy Csegény Árpádnak az önkormányzati tulajdoni hányadra elővásárlási joga van, azaz vele a vételi ajánlatát közölnünk kell, és jogosult Önt megelőzően az önkormányzati tulajdoni hányad megvásárlására.

2.) Az ingatlan-nyilvántartásban Újfehértó 5411 hrsz. alatt felvett ingatlanra nyilvántartásunk és a tulajdoni lap tanúsága szerint másnak nem áll fent semmilyen joga.

Önkormányzati ingatlan értékesítéséhez a felelős gazdálkodás biztosítása érdekében értékbecslés beszerzése szükséges, melynek költségeit Önnek kell viselnie. A gyakorlatban ez azt jelenti, hogy az értékbecslésben meghatározott vételár lesz a kiindulási alap az

értékesítéskor, de ez a vételár az általunk megrendelt és kiegyenlített értékbecslés számlával igazolt költségének összegével megemelésre kerül. Ennek költsége ingatlanonként várhatóan – kb. 50.000 Ft-ot tesz ki.

Az írásbeli nyilatkozata beérkezését követően - amennyiben a vételi ajánlatát fenntartja - megrendeljük az értékbecslést (értékbecsléseket) és annak beérkezését követően, ha az 5410 hrsz. alatt felvett ingatlant továbbra is meg kívánja vásárolni, értesítjük az elővásárlásra jogosultat bejárva annak írásbeli nyilatkozatát, és ezt követően történik testületi döntés az értékesítésről. Amennyiben az elővásárlásra jogosult írásban úgy nyilatkozik, hogy az 5410 hrsz. alatt felvett ingatlant ő kívánja megvásárolni, akkor ezt az ingatlant csak számára értékesíthetjük az erre vonatkozó testületi döntés esetén, az Ön részére sajnos nem.

Ezért kérem, hogy egyrészt mielőbb írásban nyilatkozni szíveskedjék arról, hogy továbbra is mindkét ingatlant meg kívánja-e vásárolni vagy csak az egyiket, másrészt arról is, miszerint a fentiek tudomásul veszi és az ingatlan(ok) értékesítésével kapcsolatban felmerülő költségeket, ideértve az értékbecslés költségét is, vállalja vagy sem. Amennyiben írásban nem nyilatkozik, illetőleg a költségviseléssel kapcsolatos írásbeli elfogadó nyilatkozatot nem tesz, úgy tekintem, hogy a vételi ajánlatait visszavonja.

Megértését köszönöm.

Újfehértó, 2022. október 14.

Üdvözlettel:



Dr. Hosszú József
polgármester

Újfehértó Város Önkormányzata

Újfehértó

Szent István út 10.

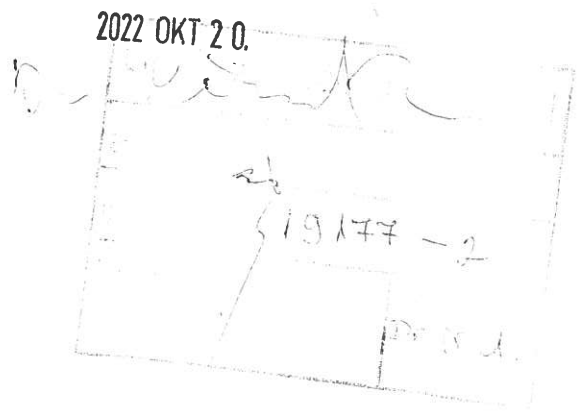

Tisztelt Önkormányzat!

Alulírott Papp Lászlóné sz n Hosszu Mária / Újfehértó, 1965.08.28 an: Tóth Mária /4244 Újfehértó, Széchenyi u 31 szám alatti lakos, bejegyzett földműves (agrárkamrai nyilvántartási szám: S424400016802)

A vételi ajánlatomat fenntartom az **Újfehértó 5411 hrsz.** számú zártkerti ingatlanra és az itt keletkezett költségeket teljes egészébe megtérítem.

Munkájukat előre is köszönöm.

Újfehértó, 2022. Október 19.

Tisztelettel:

Papp Lászlóné

INGATLANFORGALMI ÉRTÉKBECSLÉS

Értékelés tárgya: *Újfehértó, külterület 5411. hrsz.-ú zártkertes ingatlan*

Megbízó: *Újfehértó Város Önkormányzata,
4244 Újfehértó, Szent István út 10. sz.*

Megbízott: *Tardi Róbert, ingatlan-értékbecslő*

Székhely: *4244 Újfehértó, Váci Mihály utca 44. sz.*

Iroda: *4244 Újfehértó, Debreceni út 8. sz.*

Tel.: *+36 70 387 9619*



2022. november 03.

Jelen szakvélemény 2 példányban készült

- 1. példány -

TARTALOMJEGYZÉK

1. ÖSSZEFOGLALÓ

- 1.1. Megbízás tárgya és értéke
- 1.2. Adatszolgáltatás

2. AZ INGATLANOK ISMERTETÉSE

- 2.1. Az ingatlanok adatai
- 2.2. Az ingatlanok környezetének leírása
- 2.3. Az ingatlanok leírása

3. ÉRTÉKMEGÁLLAPÍTÁS ÁLTALÁNOS JELLEMZÉSE

- 3.1. A piaci érték meghatározása
- 3.2. Az ingatlanpiaci szegmens és a terület ingatlanpiaci jellemzése

4. A PIACI ÉRTÉK MEGÁLLAPÍTÁSA

- 4.1. Az ingatlanok piaci összehasonlító adatokon alapuló értékelése - Forgalmi érték
- 4.2. Az eredmények elemzése

MELLÉKLET

Fotók
Hiteles tulajdonlap másolat(ok)
Térképmásolat

Tardi Róbert „kísadózó”
4244 Újfehértó, Váci Mihály u. 44.
Adószám: 66201267-1-35
Banksz.: 63800013 15212056



Tardi Róbert
építész- és településmérnök
ingatlanértékelő
Eng. szám: K-0450/2014-EV

1. ÖSSZEFOGLALÓ

1.1. Megbízás tárgya és értéke

Újfehértó Város Önkormányzata (4244 Újfehértó, Szent István út 10. sz.)
megbízott, hogy a(z)

Újfehértó, külterület 5411. helyrajzi szám alatti ingatlan
tehermentes, mai forgalmi értékét határozzam meg.

A helyszíni szemle időpontja: 2022. október 28.

Az ingatlan értékét piaci adatok összehasonlításán alapuló módszerrel becsültem meg,
az ingatlan végső értékének a piaci módszerrel meghatározott értéket fogadtam el.

*Az értékbecslés tárgyát képező ingatlan általam becsült,
kerekített piaci értéke 1/1 tulajdoni hányadra esően*

1.090 000 Ft,

azaz

Egymillió-kilencvenezer forint.



Megjegyzés:

Fenti érték, per-, igény- és tehermentes tulajdonjogi állapotra vonatkozik.

Az érték meghatározásnál a következő legfontosabb jogszabálykereteket és iránymutatásokat vettem figyelembe 54/1997 (VIII. 1.) FM rendelet, az NFA javaslatai és előírásai. A szakvélemény megfelel az EVS 2009 (Európai Értékelési Szabvány) ajánlásainak.

Az értékelés célja az ingatlan piaci értékének megállapítása hitel fedezethez.

Megbízó tudomásul veszi, hogy az értékelő környezetvédelmi és diagnosztikai vizsgálat elvégzésére nem jogosult, az értékelést szemrevételezés és a Megbízó adatszolgáltatásai alapján készíti. A rendelkezésünkre bocsátott adatok, dokumentumok, információk valóságát és teljességét a Megbízó szavatolja. Az értékelési szakvélemény csak teljes egészében értelmezhető, abból egyes megállapításokat vagy részleteket kiragadni, és önmagukban felhasználni nem szabad. Ezen értékelési szakvélemény Megbízó és Megbízott együttes beleegyezésével adható ki harmadik személynek.

Az értékelő által meghatározott érték semmilyen összefüggésben nincs a megbízási díj nagyságával. Az érték meghatározást nem befolyásolták a Megbízó személyes szempontjai, szakértő mindentől függetlenül állapította meg fenti értéket.

Az értékelés a fordulónaptól számított 90 napig érvényes.

Jelen szakvélemény 2 példányban készült.

1.2. Adatszolgáltatás

Az értékelés elkészítéséhez rendelkezésemre állt az ingatlanok:

- Tulajdoni lap másolat,
- Térképmásolat
- Fotók

A helyszíni szemle során bejártuk az ingatlant, állagát fényképfelvételeken rögzítettük.

Az értékebecslés fenti dokumentációk, az általunk szerzett adás-vételi rendszerben lévő összehasonlító adatok, ingatlanpiaci hirdetések, a **2022. október 28.**-i helyszíni bejárás tapasztaltak és Megbízótól kapott információk alapján készült.

A helyszíni vizsgálaton túlmenően tájékozódunk az adott típusú és jellegű ingatlanok általános piaci helyzetéről, valamint a környéken kialakult helyi ingatlanpiaci viszonyokról.

2. AZ INGATLANOK ISMERTETÉSE

2.1. Az ingatlanok adatai (tulajdoni lap szerint)

5411.HRSZ	
Cím	Újfehértó, 5411.hrsz.
Helyrajzi szám	5411.
Megnevezése	Kivett zártkerti művelés alól kivett terület
Értékelendő terület	3759 m ²
Minőségi osztály	-
Kataszteri jövedelem	0,00 AK
Bejegyzett tulajdonos(ok)	Újfehértó Város Önkormányzata 4244 Újfehértó, Szent István út 10. sz. tulajdoni hányad: 1/1
Értékelt tulajdoni hányad	1/1
A tulajdoni lapon szereplő széljegyek	„Címképzés alatt”
A tulajdoni lapon szereplő terhelések, egyéb bejegyzések	-

Megjegyzés:

Fentiek alapján az értékebecslés per-, igény- és tehermentes, környezeti kármentes, jogilag rendezett ingatlanra vonatkozik.

Az ingatlan nem tartozik helyi jelentőségű védett terület, országos jelentőségű védett terület, Natura 2000 terület közé.

2.2. Az ingatlan környezetének leírása

5411.HRSZ	
Településen belüli elhelyezkedése	Újfehértó ÉNY-i, külterületi részén, az aszfaltozott Tokaji úttól ~100 m-re délnyugatra földúton.
Környező ingatlanok jellemző hasznosítása	Zártkertes ingatlanok, művelt mezőgazdasági és erdőterületek.
Infrastrukturális ellátottsága	Kiépítetlen.
Megközelíthetőség	Közvetlenül földúton



Értékelt ingatlan Magyarországon belüli elhelyezkedése



Értékelt ingatlan Szabolcs-Szatmár-Bereg megyén belüli elhelyezkedése

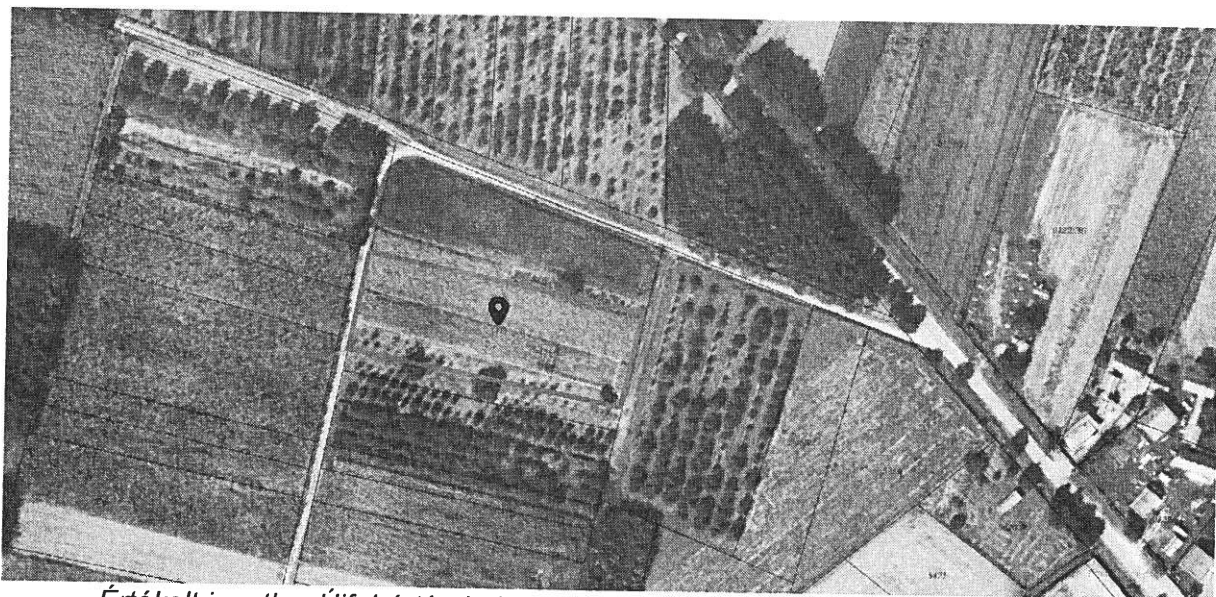

Értékelt ingatlan Újfehértón belüli elhelyezkedése (forrás: ekozmu.e-epites.hu)

2.3. Az ingatlan leírása

5411.HRSZ.	
Elhelyezkedés, fekvés, környezeti kapcsolatok	Újfehértó ÉNY-i, külterületi részén, az aszfaltozott Tokaji úttól ~100m-re délnyugatra földúton.
Tájolás	NY-i tájolású, földúthoz a NY-i oldalával csatlakozik.
Telek határai, kerítettsége	Az ingatlanhatárok részben felismerhetőek, kerítetlen.
Alak, forma, domborzati és lejtésviszonyok	Téglalap alakú, közel sík terep.
Telken található felépítmények és elhelyezkedésük	Nincs felépítmény.
Ingatlanon jelenleg található fák, telepítmények	Telepítmények nincsenek.
Vízrajzi viszonyok	Rendezett.
Ipari létesítménytől való távolság	Jelentős ipari létesítmény a közelben nincs.

3. ÉRTÉKMEGÁLLAPÍTÁS ÁLTALÁNOS JELLEMZÉSE

3.1. A piaci érték meghatározása

Az értékbecslés módszere

A termőföldek értékelésére, döntően az alábbi módszerek alkalmazhatóak:

1. piaci adatok összehasonlításán alapuló értékbecslés
2. hozam alapú értékbecslés

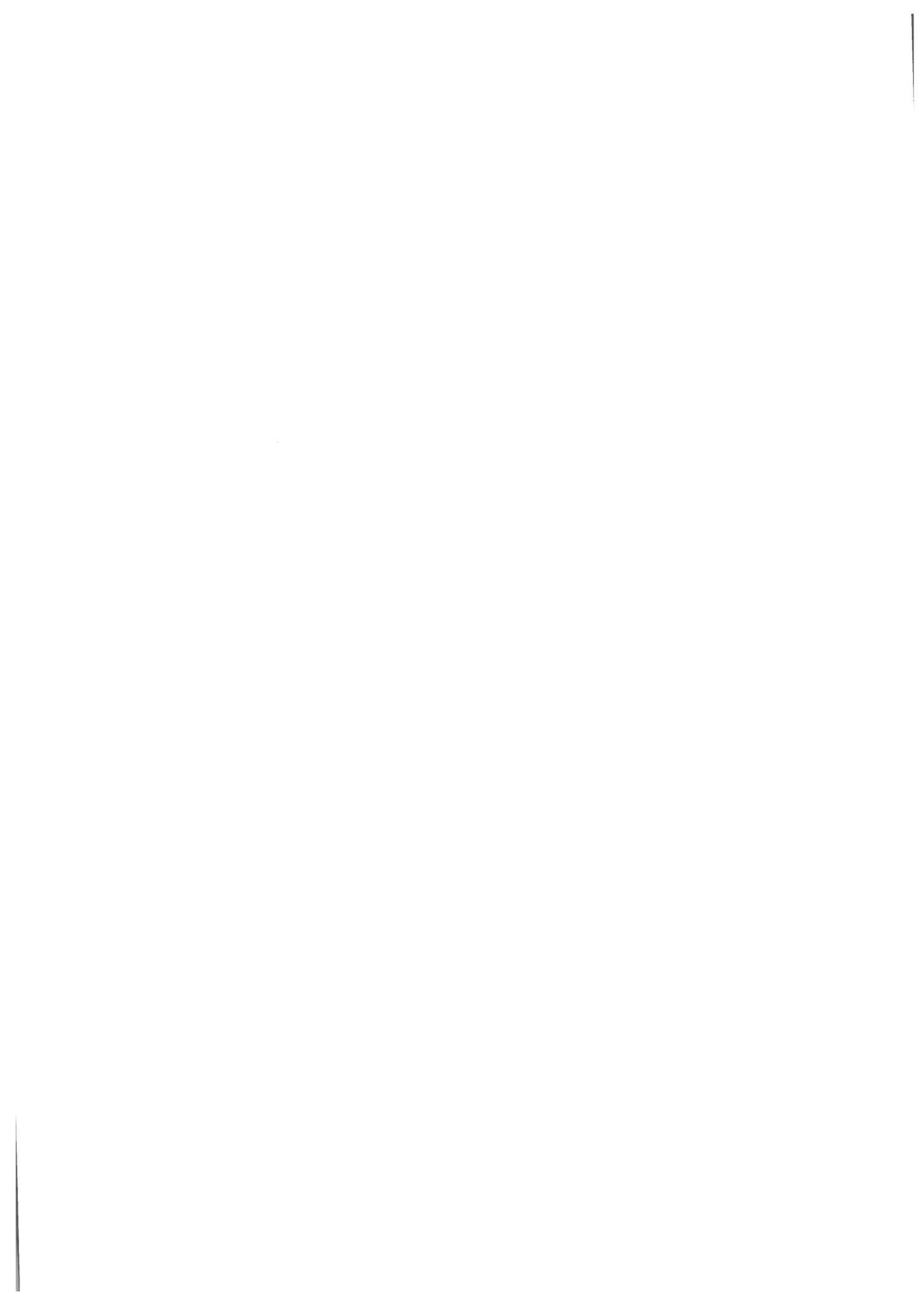

(zártkertes ingatlanok esetén nem ad releváns eredményt)

Az értékmeghatározásnál a következő legfontosabb jogszabálykereteket és iránymutatásokat vettük figyelembe: 54/1997 (VIII. 1.) FM rendelet, az NFA javaslatai és előírásai. A szakvélemény megfelel az EVS 2009 (Európai Értékelési Szabvány) ajánlásainak.

**54/1997. (VIII. 1.) FM
rendelet (kivonat)**

***Az ingatlanforgalmi értéke meghatározásának
piaci összehasonlító adatok elemzésén alapuló módszere***

A piaci összehasonlító adatok elemzésén alapuló értékelést már megtörtént, konkrét és jól ismert ügyletek árainak a vizsgált esetre való kiterjesztésével, összehasonlításával kell elvégezni. Az összehasonlító vizsgálatok során olyan ingatlanokat szabad figyelembe venni, amelyek földrajzi elhelyezkedése a vizsgált ingatlanéhoz hasonló, és az abban szereplő ingatlanok típusa azonos vagy közel azonos a vizsgált ingatlannal. Minimálisan három tényadatot kell a számításához felhasználni. Csak azonos értékformákat és csak azonos jogokat (pl. tehermentes tulajdonjog, bérleti jog) szabad összehasonlítani, vagy a különböző értékformák és jogok között korrekciós tényezőket kell alkalmazni. Az elemzett összehasonlító adatokból kerül sor az összehasonlító érték meghatározására. Ez az érték fajlagos érték, mely általában egy hektár területre vonatkozik. Az ingatlan összehasonlítható piaci értékét a korrigálás után kialakuló fajlagos érték (Ft/ha) és az ingatlan mérete (ha) szorzataként kell megállapítani.

3.2. Az ingatlanpiaci szegmens és a terület ingatlanpiaci jellemzése

Az értékeléskor fennálló és várható földhasználati viszonyok:

A bérleti és tulajdonosi hasznosítás egyaránt jellemző, a földhasználat mértékében csökkenés nem várható. Stabil, inkább növekvő földérték jellemző.

4. A PIACI ÉRTÉK MEGÁLLAPÍTÁSA

4.1. Az ingatlan piaci összehasonlító adatokon alapuló értékelése - Forgalmi érték

a. A termőföld forgalmi értéke: Újfehértó, zártkert - 5411hrs.

Piaci összehasonlító adatokon alapuló értékelés

	Vizsgált ingatlan	Ingatlan 1	Ingatlan 2	Ingatlan 3	Ingatlan 4	Ingatlan 5
Adat forrása		magyarorszag.hu	saját adatbázis	magyarorszag.hu	magyarorszag.hu	magyarorszag.hu
Település	Újfehértó	Újfehértó	Újfehértó	Újfehértó	Újfehértó	Újfehértó
Művelési ág	zártkert	zártkert	zártkert	zártkert	zártkert	zártkert
Jellemzők		5373.hrsz.	5476.hrsz.	5276.hrsz.	5377.hrsz.	5482.hrsz.
AK	0,00	3,72	0	0,73	29,42	2,34
Területe (ha)	0,3759	0,1	0,2068	0,1	0,0949	0,1916
Eladási/kínálási ár		200 000 Ft	400 000 Ft	270 000 Ft	348 037 Ft	800 000 Ft
Értékelés		A szántó területe alapján				
Fajlagos ár	Ft/AK	53 763 Ft	#####	369 863 Ft	11 830 Ft	341 880 Ft
	Ft/ha	2 000 000 Ft	1 934 236 Ft	2 700 000 Ft	3 667 408 Ft	4 175 365 Ft
Infláció korrekció						
Kínálási korrekció						
K o r r e k c i ó k	Elhelyezkedés	0%	0%	0%	0%	0%
	Alak, forma, területi méret					
	Megközelíthetőség, útviszonyok					
	Művelést gátló tereptárgy					
	Melioráció (agrokémiai beavatkozás)					
	Környezeti állapot, szennyezettség					
	Egyéb:					
Korrigált fajlagos alapár (Ft/AK ill. Ft/ha)		2 000 000 Ft	1 934 236 Ft	2 700 000 Ft	3 667 408 Ft	4 175 365 Ft
Összes korrekciós tényező:		100%	100%	100%	100%	100%
Fajlagos ár (Ft/ha)		2 895 402 Ft				
Piaci összehasonlító adatokon alapuló érték					1 088 382 Ft	
					1 090 000 Ft	

a felhasznált adatok forrása: saját adatbázis, magyarorszag.hu, ingatlanpiaci hirdetések, ingatlan.com, jofogas.hu

1. <https://hirdetmeny.magyarorszag.hu/hirdetmeny?id=1900720>

2. <http://hirdetmeny.magyarorszag.hu/hirdetmeny?id=1333505>

3. <https://hirdetmeny.magyarorszag.hu/hirdetmeny?id=1851728>

4. <https://hirdetmeny.magyarorszag.hu/hirdetmeny?id=1838687>

5. <https://hirdetmeny.magyarorszag.hu/hirdetmeny?id=1871549>

Az értékbecslés tárgyát képező teljes ingatlan általam becsült, kerekített forgalmi értéke, összehasonlító adatokon alapuló módszerrel

1 090 000 Ft, azaz Egymillió-kilencvenezer forint.

4.2. Hozamszámításon alapuló módszerrel megállapított érték

Nem releváns, mivel az ingatlan kataszteri értéke tulajdoni lap szerint 0.00 AK.

4.3. Az eredmények elemzése

Az ingatlanok értékét piaci adatokon alapuló módszerrel becsültem meg.

Helység	hrs.	értékelt területi hányad	forgalmi érték a (Ft)	hozamszámításon alapuló érték (Ft)	végző piaci érték (Ft)
Újfehértó	5411.	1/1	1.088.382.-	-	1.090.000,-

Az értékbecslés tárgyát képező ingatlan általam becsült, kerekített piaci értéke 1/1 tulajdoni hányadra esően

1.090 000 Ft,

azaz

Egymillió-kilencvenezer forint.

MEGJEGYZÉSEK

Az értékelés a tárgyi ingatlan ún. tehermentes állapotára vonatkozik.

ZÁRADÉK

Az értékbecslés két példányban készült, három hónapig érvényes.
Későbbi felhasználás esetén aktualizálni kell.

Újfehértó, 2022. november 03.

MELLÉKLETEK

1./ Fotók

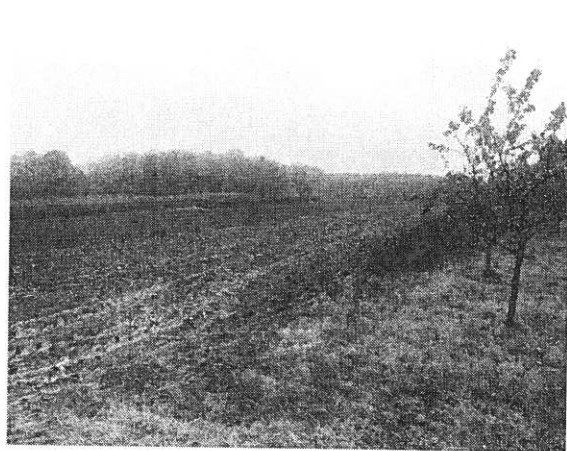
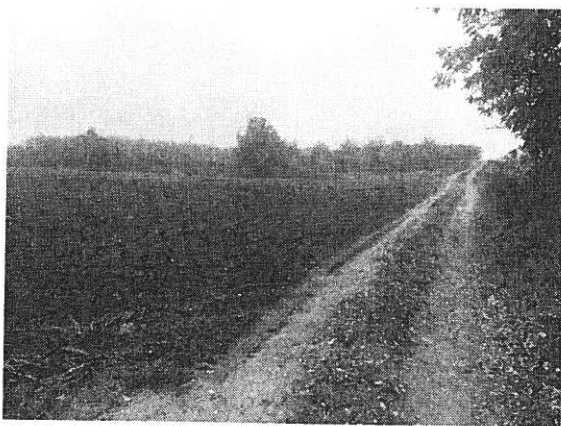
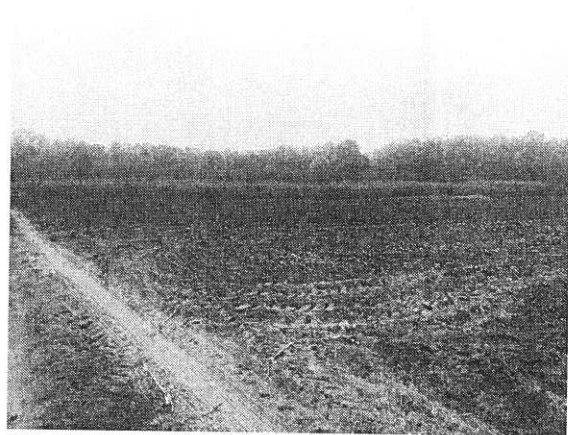
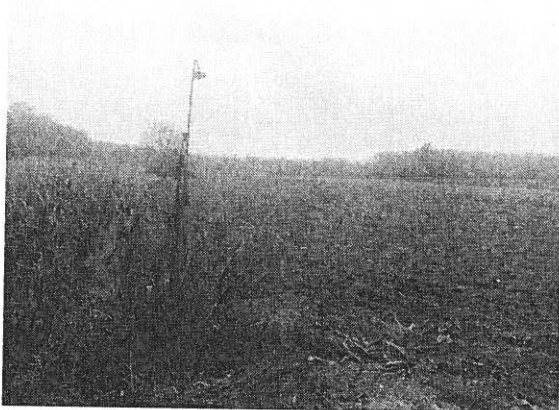

2./ Tulajdoni lap másolat

TAKARNET v5.4.1	Felhasználó:	UFO02273 (Eljárás: 2024.09.23)	Képletje:
-----------------	--------------	--------------------------------	-----------

Nem hiteles tulajdoni lap

Nem hiteles tulajdoni lap

Nem hiteles tulajdoni lap

SZ-SZ-B Megyei Kormányhivatal Földhivatali Főosztály
4401 Nyíregyháza Bithori u. 13.

Oldal: 1/1

Nem hiteles tulajdoni lap - Szemle másolat

Megrendelés száma: 30005/168962/2022

2022. 11. 02

Szektor : 53

ÚJFEHÉRTŐ

Zártkert 5411 helyrajzi szám

"cinképrés alatt"

I. RÉSZ

1. Az ingatlan adatai:

alrészlet adatai

művelési ág/kivett megnevezés/

min. o

terület kat. t. jöv. alrészlet adatai

ha m²

k. fill.

m²

k. fill.

. Kivett zártkerti művelés alól kivett terület

0

3750

0,00

II. RÉSZ

2. tulajdoni hányad: 1/1

bejegyző határozat, évközlés idő: 54610/1998 06 11

jogcím: 1990. évi LKV. törv. 107. § (2) bek.

jogállás: tulajdonos

név: ÚJFEHÉRTŐ VÁROS ÖNKORMÁNYZATA

cím: 4244 ÚJFEHÉRTŐ Szent István út 10.

törzsszám: 15732475

III. RÉSZ

(NEM TARTALMAZ BEJEGYZÉST)

En a tulajdoni lap közigazgatási hatósági eljárás céljából került kiadásra. Másra nem használható.

TULAJDONI LAP VÉGE

Nem hiteles tulajdoni lap

Nem hiteles tulajdoni lap

Nem hiteles tulajdoni lap

Nem hiteles tulajdoni lap

Nem hiteles tulajdoni lap

Nem hiteles tulajdoni lap

https://www3.takarnet.hu/tknet/nemhiteles_szemle5_p.hrsz_s6?sid=0505202211020... 2022. 11. 02.



3./ Térkép

SZ-SZ-B Megyei Kormányhivatal Földhivatali Főosztály
4401 Nyíregyháza Báthori u. 13.

E-hiteles térképmásolat - Teljes másolat

2022.11.02 08:47:37

Helyrajzi szám: ÚJFEHÉRTŐ zártkert 5411

Megrendelés szám: 7/4958/2022

Méretarány: 1 : 1000

Térrajzsám: 75220280002022

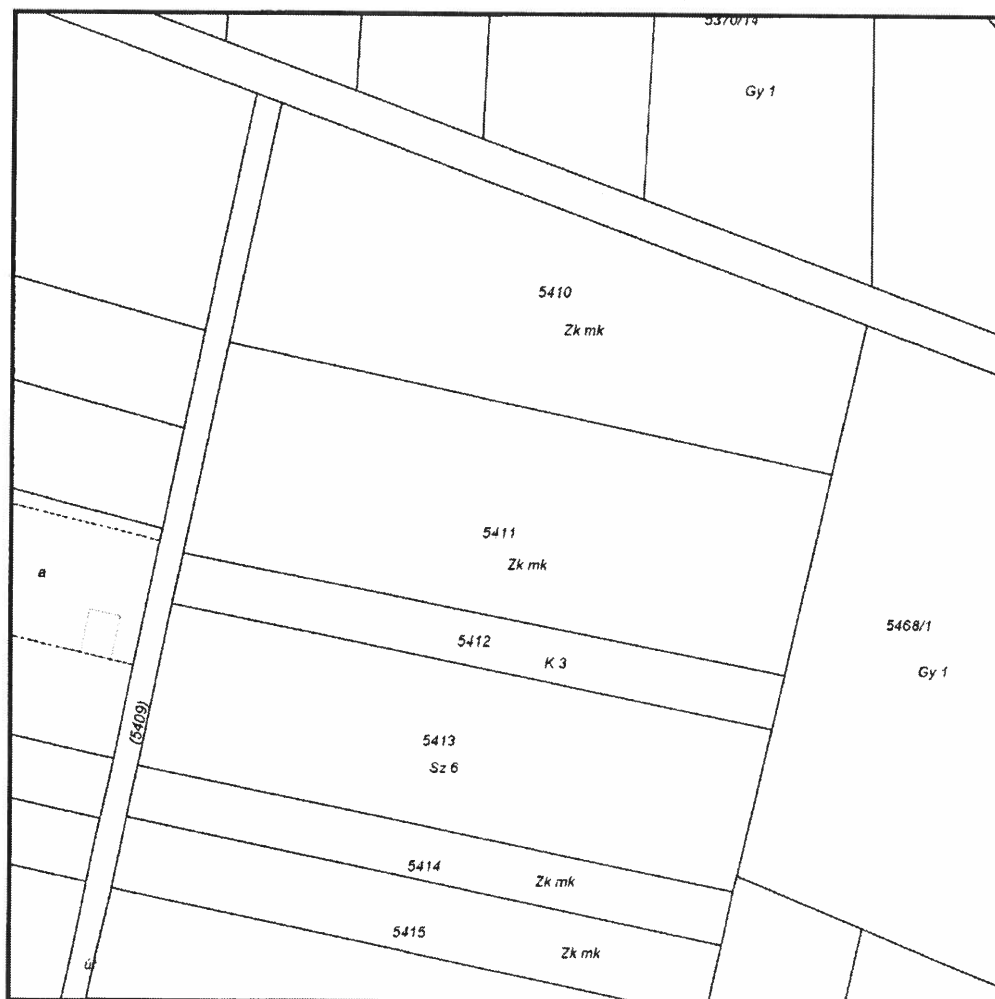

A térképmásolat a kiadást megelőző napig megegyezik az ingatlan-nyilvántartási térképi adatbázis tartalmával. A térképmásolat méretek levételére nem használható!

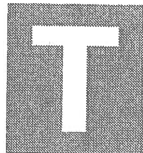

Tardi Róbert
4244 Újfehértó
Váci Mihály utca 44. sz.
Adószám: 66201267-1-35
Telefon: +36 70 387 9619

Bank neve: Takarékbank Zrt.
Bankszámlaszám:
68800013-15212056

SZÁMLA

Sorszám: TR-2022-30

VEVŐ:

Újfehértó Város Önkormányzata
4244 Újfehértó
Szent István út 10.
Adószám: 15732475-2-15

Fizetési mód: **átutalás**
Teljesítés dátuma: **2022.11.03.**
Kiállítás dátuma: **2022.11.03.**
Fizetési határidő: **2022.11.11.**

Megnevezés	Menny.	Egységár	Nettó ár	Áfa	Áfaérték	Bruttó ár
Ingtalan értékelési szakvélemény, Újfehértó 5411. hrsz.	1 db	49 000	49 000	AAM	0	49 000
Összesen:			49 000		0	49 000

Alanyi adómentes: 0

Összesen:
49 000 Ft

A számla aláírás és bélyegző nélkül is érvényes!

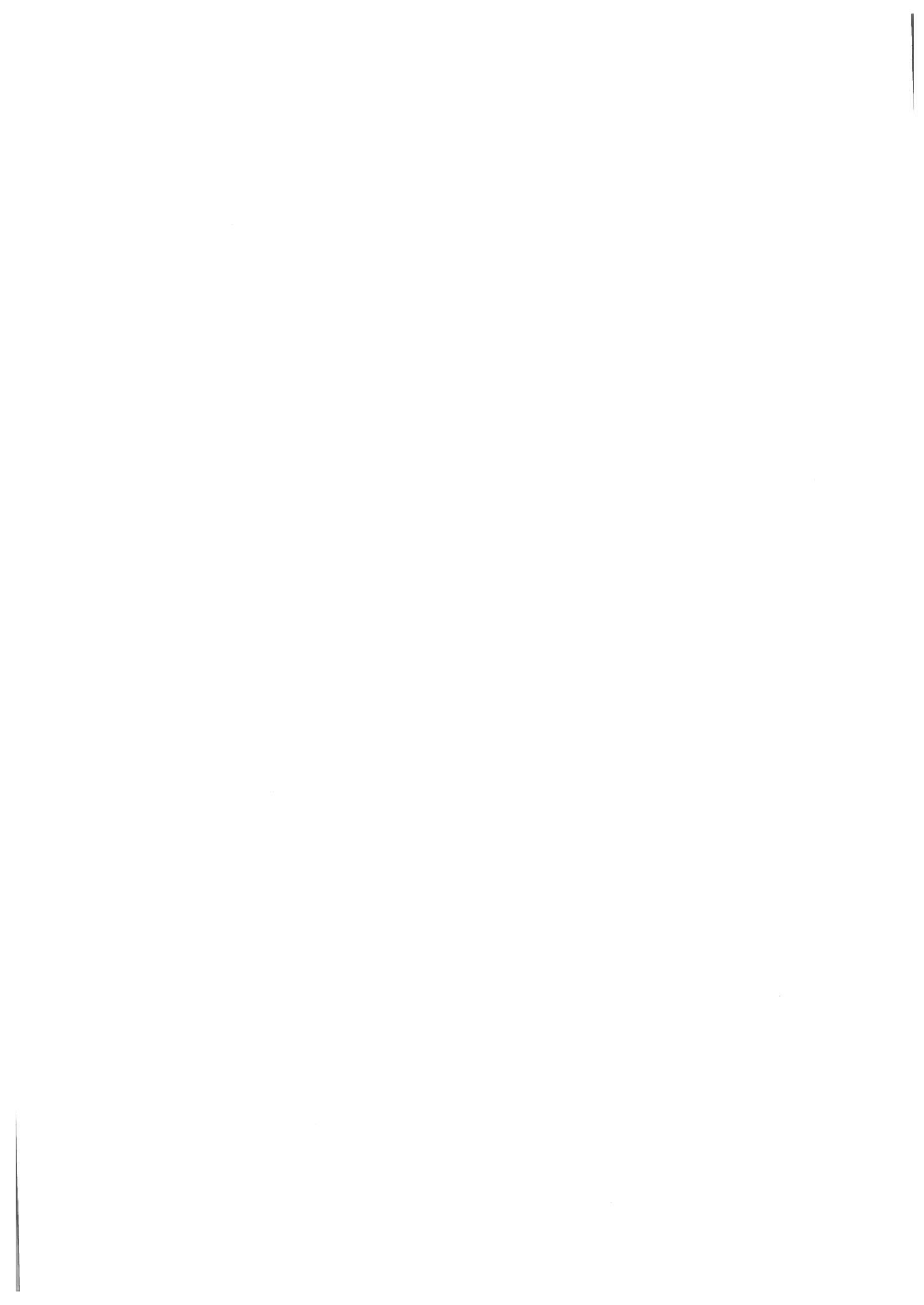

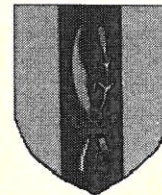

Száma: ~~3-258~~/2022.

E L Ő T E R J E S Z T É S

-a Képviselő-testülethez-

az Újfehértói 5263 helyrajzi számú zártkerti ingatlan vonatkozásában a tulajdonjogi igény elismeréséről

Tisztelt Képviselő-testület!

Sónyák Árpád Újfehértó Nyíl u. 13. szám alatti lakos (továbbiakban: kérelmező) egyrészt az ingatlan-nyilvántartásban Újfehértó 5263 hrsz. alatt felvett, kivett zártkerti művelés alól kivett terület megnevezésű ingatlan 1/1 tulajdoni hányadának (területe 1.433 m²) valamint az 5262 hrsz. alatt felvett, 1299 négyzetméter területű kivett zártkerti művelés alól kivett terület megnevezésű ingatlan egy részének - 900 négyzetméter – tulajdonba adása iránt 2022. május 20. napján érkezett kérelmet terjesztett elő. A tulajdoni lap tanúsága szerint az ingatlanok tehermentesek, bejegyzett tulajdonosuk Újfehértó Város Önkormányzata.

A kérelmező levelében előadta, hogy mindkét ingatlan tartós földhasználatba került, az 5263 hrsz alatti ingatlanra 1987. augusztus 12. napján kötött Felföldi Zoltán szerződést Újfehértó Nagyközségi Közös Tanács VB. Szakigazgatási Szervével. A 5262 hrsz. alatti ingatlanra vonatkozó tartós földhasználati szerződést becsatolni nem tudta, illetőleg az irattárunkban sem lelhető fel. Állította, hogy a földhasználati jogok időközben részére átruházásra kerültek.

Tekintettel arra, hogy az 5262 hrsz. alatt felvett ingatlan tartós földhasználati szerződése egyáltalán nem áll rendelkezésre, valamint a tartós földhasználati jogok átruházásának dokumentálása hiányos volt, a 2022. május 23. napján kelt levelemben a kérelmező tulajdoni igényét – tartós földhasználati jog fennállásának elismerése jogcímen – nem láttam alaposnak.

A kérelmező az újabb, 2022. május 27. napján érkezett levelében tulajdoni igényének jogcímét tartós földhasználatról elbirtoklásra változtatta meg. Levelében kifejtette, hogy az általa becsatolt iratok a tartós földhasználat tényét nem bizonyítják teljes körűen, de véleménye szerint az ingatlanokra vonatkozó folyamatos használatot már igen.

A kérelmező a 2022. október 20. napján kelt levelében az ingatlan-nyilvántartásban Újfehértó 5263 hrsz. alatt felvett ingatlan vonatkozásában elbirtoklás jogcímen kérte tulajdonjoga elismerését mindösszesen 1433 négyzetméter területnagyságra. Kérte továbbá a testületi döntés megküldését jogi képviselője, Dr. Kovács Attila részére.

A Polgári Törvénykönyvről szóló 2013. évi V. törvény (Ptk.) 5:44. § (1) bekezdése szerint elbirtoklás útján megszerzi a dolog tulajdonját, aki a dolgot ingatlan esetén **tizenöt**, ingó dolog esetén **tíz éven át sajátjaként szakadatlanul birtokolja**.

A releváns bírósági gyakorlat szerint nem minősül sajátként birtoklásnak az, ha valaki tudja, hogy más a tulajdonosa az ingatlannak. Ellenben a korábbi sajátként használók elbirtoklási ideje az utolsó használó elbirtoklási idejébe beszámít, feltéve, ha a birtoklás szakadatlan. Az elbirtoklás tényét a használónak kell bizonyítania. A tulajdonjog elismerése hiányában az elbirtoklás tényének megállapítása bírói útra tartozik.

A városnak az önkormányzat vagyonáról és a vagyonnal kapcsolatos tulajdonosi jogok gyakorlásáról szóló 1/2013. (I. 31.) önkormányzati rendelete 8. § (1) bekezdés 14. pontja alapján a döntés a képviselőtestület hatáskörébe tartozik.

Az A) alternatíva az, hogy Újfehértó Város Önkormányzata elismeri a kérelmezőnek a fenti ingatlanon fennálló tulajdonjogát elbirtoklás jogcímén azzal, hogy a tulajdonjog elismerésével kapcsolatos összes költségeket vállalja, míg a B) alternatíva az, hogy a tulajdoni igényt elutasítja.

Az előterjesztéshez csatolom a rendelkezésre álló iratokat, levelezést.

Kérem a Tisztelt Képviselő-testületet, hogy a két alternatíváról dönten szíveskedjék.

Újfehértó, 2022. november 7.



Dr. Hosszú József
polgármester

ÚJFEHÉRTÓ VÁROS ÖNKORMÁNYZATA

KÉPVISELŐ TESTÜLETÉNEK

...../.....(...) számú

határozata

az Újfehértói 5263 helyrajzi számú zártkerti ingatlan vonatkozásában a tulajdonjogi igény elismeréséről

A) alternatíva:

A KÉPVISELŐ-TESTÜLET

1./ az önkormányzat vagyonáról és a vagyonnal kapcsolatos tulajdonosi jogok gyakorlásáról szóló 1/2013. (I. 31.) önkormányzati rendelet alapján elbirtoklás jogcímén elismeri Sónyák Árpád Újfehértó Nyíl u. 13. szám alatti lakos (továbbiakban: kérelmező) tulajdonjogát az ingatlan-nyilvántartásban Újfehértó Város Önkormányzata tulajdonában lévő, Újfehértó 5263 hrsz. alatt felvett, kivett zártkerti művelés alól kivett terület (területe 1.433 m²) megnevezésű zártkerti ingatlan 1/1 tulajdoni hányadára azzal a feltétellel, hogy a tulajdonszerzés elismerésével illetőleg az ingatlan-nyilvántartásba történő bejegyzéssel kapcsolatos minden költséget (ügyvédi munkadíj stb.) a kérelmező viseli.

2./ felhatalmazza a polgármestert a tulajdonjog elismerésével kapcsolatos okiratok aláírására.

B) alternatíva:

A KÉPVISELŐ-TESTÜLET

Sónyák Árpád 4244 Újfehértó, Nyíl u. 13 szám alatti lakos kérelmét elutasítja, azzal, hogy nem ismeri el semmilyen jogcímen az ingatlan-nyilvántartásban Újfehértó 5263 hrsz. alatt felvett, kivett zártkerti művelés alól kivett terület megnevezésű ingatlanra vonatkozó tulajdoni igényét.

Határidő: azonnal

Felelős: polgármester

Dr. Hosszú József
polgármester

Dr. Veres Ildikó
jegyző

A határozatról értesül:

1./ Sónyák Árpád 4244 Újfehértó, Nyíl u. 13.

2./ Dr. Kovács Attila, 4400 Nyíregyháza, Bocskai u. 3.

3./ Polgármesteri Hivatal (Jegyzői Kabinet, Pénzügyi Osztály, Városüzemeltetési Osztály)

4./ Irattár

Újfehértó Város Önkormányzata
Dr. Hosszú József Polgármester Úrnak

Újfehértó, Szent István út 10.

Tisztelt Polgármester Úr!

Jogi képviselőmmel, Dr. Kovács Attila ügyvéd Úrral korábban már egyeztetett az újfehértói zártkerti 5263.hrsz. alatti ingatlan és az 5262.hrsz. alatti ingatlan fele része tekintetében. Az 5263.hrsz. alatti ingatlan 1433 m² területű, míg az 5262.hrsz. ingatlan fele része 900 m². Ez utóbbi ingatlanrészt korábban Urr István kapta tartós földhasználatba, aki már nem rendelkezik a szerződéssel, majd azt átengedte Török Imrének, aki szintén átengedte a használatot Felföldi Mihálynak. Az utóbbi átengedésről Újfehértón, 1982. július 13. napján okirat is készült. A Polgármesteri Hivatal térképi nyilvántartása szerint az 5262.hrsz. ingatlan fele részére használoként a térképre kézzel beírva szerepel is Urr István.

Az 5263.hrsz. ingatlanra 1987. augusztus 12. napján Felföldi Zoltán (jelenleg már Dr. Felföldi Zoltán) kötött tartós földhasználati szerződést jogelődjükkal, a Nagyközségi Közös Tanács V.B. Szakigazgatási Szervével, 1280 m² területnagyságra, amely mellett az édesapja, Felföldi Mihály által Török Imrétől átvett ugyancsak 1280 m² területű 5 sor szőlőt is használta.

Dr. Felföldi Zoltán ezen területeket több mint 15 éve nekem adta át használatra, összesen 2560 m² területtel, melyet azóta is sajátomként használok. A sajátkénti használat alapján az én elbirtoklási időm is eltelt, azonban az elbirtoklási időhöz hozzá kell számítani a jogelődök birtoklási idejét is, ami az 5262.hrsz. ingatlan fele része esetén 1982-ben kezdődött, míg az 5263.hrsz. ingatlan esetében 1987. évben. Ennek megfelelően már a jogelődeimnél letelt az elbirtoklási idő, tehát az ingatlanok tulajdonjoga az elbirtoklás alapján jogutódként engem illet meg.

Idő közben jogszabályok is rendezték a mezőgazdasági célra tartós földhasználatba adott földek tulajdonjogát. A 27/1987. (VII.30.) MT rendelet 2. § /1/ bekezdése kimondja, hogy az ilyen földet kérelemre a tartós földhasználónak köteles térítésmentesen tulajdonába adni. Az ezen rendeletet hatályon kívül helyező 2005. évi CXXII. tv. pedig 2006. március 2. napjával kimondta, hogy ezen tartós földhasználatba adott ingatlanok e törvény erejénél fogva a tartós földhasználók tulajdonába kerülnek.

Erre tekintettel a tulajdonjog a jogszabály alapján is a tartós földhasználót illette meg és az idő közben történt átengedések miatt azt kell tartós földhasználónak tekinteni, aki az ingatlanok birtokában van. A 27/1987. MT rendelet 6. § /1/ bekezdése szerint a tartós földhasználati jog ugyanis átruházható volt.

A fentiek alapján mivel az Önkormányzatnál lévő házi térképi nyilvántartás adatai, valamint a csatolt tartós földhasználati szerződés a tartós földhasználat tényét alátámasztják, kérem, hogy a tulajdonjog elismerésével kapcsolatban és az ingatlanok tulajdonba adásával kapcsolatban szíveskedjenek testületi határozatot hozni. Kérem, hogy a T. Polgármester Úr a kérelmemet szíveskedjék betervezni a testülethez, és a határozatról szíveskedjék értesíteni.

Amennyiben tehát az 5263.hrsz. alatti 1433 m² területű ingatlant 1/1 arányban, és az 5262.hrsz. alatti ingatlan fele részét 900 m² területtel tulajdonba kapom, ez összesen 2333 m² terület tulajdonjogát elrendezi, ez esetben nem tartok igényt a 2560 m² (kétszer 1280 m²) és a tulajdonba kapott rész különbözetére, arról térítésmentesen lemondok.

Az okirattal kapcsolatos költségeket vállalom, a tulajdonjog rendezésének ügyvédi költségeit és illetékét saját magam fogom megfizetni.

Melléklet: 1 db tartós földhasználati szerződés másolat
1 db elismervény másolat (Felföldi Mihály – Török Imre)
1 db megállapodás másolat (Dr. Felföldi Zoltán – Sónyák Árpád)

Újfehértó, 2022. május 19.

Tisztelettel:

Sónyák Árpád
Újfehértó, Nyíl u. 13.

Megállapodás

Amely létrejött dr. Felföldi Zoltán, 4244. Újfehértó, Váci Mihály utca 21. szám alatti lakos, és Sónyák Árpád, 4244. Újfehértó, Nyíl utca 13. szám alatti lakosok között az alábbi napon, és feltételekkel:

1. Dr. Felföldi Zoltán az újfehértói 5263. hrsz-u 1280 m², valamint e helyrajzi számmal határos ugyancsak 1280 m² területű, de egységben használt zártkerti földterületre vonatkozó tartós földhasználati jogomról a mai napon lemondok Sónyák Árpád 4244. Újfehértó, Nyíl utca 13. szám alatti lakos javára.

2. Felek nyilatkozzuk, hogy Sónyák Árpád fenti zártkerti ingatlant jelenleg már használja.

A fentieket, mint akaratunkkal minden megegyezőt, jóváhagyólag aláírjuk.

Újfehértó, 2005. október 30.

Dr. Felföldi Zoltán
Dr. Felföld Zoltán
Újfehértó, Váci M. u. 21.
038 495 0A
Szig. szám

Sónyák Árpád
Sónyák Árpád
Újfehértó, Nyíl u. 13.
Szig. szám 969640 J. A

Előttünk, mint tanúk előtt:

Dr. Felföldi Zoltán
Újfehértó, Váci M. u. 21.
17.02.17.PA.....

Sónyák Árpád
Újfehértó, Nyíl u. 13.
.....977488.1A.....

Elismervény.

A mai napon Felföldi Mihálytól 1;000.- Ft-ot átvettem a Bélakertben lévő öt sor szőlő használatijog lemondásának ellenértékeként. Egyben kijelentem, hogy mint eddig sem éltem a használati joggal ezután sem fogok élni vele, és Felföldi Mihály javára átengedem. Anyagi felelőséget úgy mint eddig ezentul sem vállalok.

Ujfehértó 1982 július 13

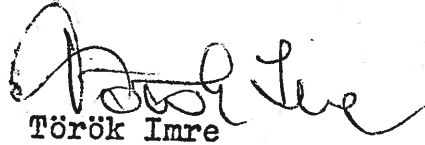
Török Imre



Nem hiteles tulajdoni lap

Nem hiteles tulajdoni lap

SZ-SZ-B Megyei Kormányhivatal Földhivatali Főosztály
4401 Nyíregyháza Báthori u. 13.

Oldal: 1/1

Nem hiteles tulajdoni lap - Szemle másolat

Megrendelés szám: 30005/76803/2022

2022.05.23

ÚJFEHÉRTŐ

Szektor : 53

Zártkert 5263 helyrajzi szám

"címképrás alatt"

I. RÉSZ

1. Az ingatlan adatai:

alrészlet adatok	terület	kat.t.jöv.	alóttály	adatok
művelési ág/kivett megnevezés/	ha m2	k.Fi11.	ter.	kat.jöv
	ha m2	k.Fi11.	ha m2	k.Fi11.

Kivett zártkerti művelés alól kivett terület	0	1433	0.00	
--	---	------	------	--

II. RÉSZ

3. tulajdoni hányad: 1/1

bejegyző határozat, érkezési idő: 54618/1998.06.11

jogcím: 1990. évi LXV. törv. 107. § (2) bek.

jogállás: tulajdonos

név: ÚJFEHÉRTŐ VÁROS ÖNKORMÉNYZATA

cím: 4244 ÚJFEHÉRTŐ Szent István út 10.

törzsszám: 15732475

III. RÉSZ

NEM TARTALMAZ BEJEGYZÉST

Ez a tulajdoni lap közigazgatási hatósági eljárás céljából került kiadásra. Másra nem használható.

TULAJDONI LAP VÉGE

Nem hiteles tulajdoni lap

Nem hiteles tulajdoni lap

Nem hiteles tulajdoni lap

Nem hiteles tulajdoni lap

Nem hiteles tulajdoni lap

Nem hiteles tulajdoni lap

Nem hiteles tulajdoni lap

Nem hiteles tulajdoni lap

Nem hiteles tulajdoni lap

Nem hiteles tulajdoni lap

Nem hiteles tulajdoni lap

SZ-SZ-B Megyei Kormányhivatal Földhivatali Főosztály
4401 Nyíregyháza Báthori u. 13.

Oldal: 1/1

Nem hiteles tulajdoni lap - Szemle másolat

Megrendelés szám: 30005/76807/2022

2022.05.23

ÚJFEHÉRTŐ

Szektor : 53

Zártkert 5262 helyrajzi szám

"címkézés alatt"

I. RÉSZ

1. Az ingatlan adatai:

alrészlet adatok

művelési ág/kivett megnevezés/	min.o	terület ha m2	alrészlet adatok	
			kat.t.jöv. k.fill	ter. kat.jöv. ha m2 k.fill

. Kivett zártkerti művelés alól kivett terület	0	1299	0,00	

II. RÉSZ

3. tulajdoni hányad: 1/1

bejegyző határozat, érkezési idő: 54618/1998.06.11

jogcím: 1990. évi LXV. törv. 107. § (2) bek.

jogállás: tulajdonos

név: ÚJFEHÉRTŐ VÁROS ÖNKORMÁNYZATA

cím: 4244 ÚJFEHÉRTŐ Szent István út 10.

törzsszám: 15732475

III. RÉSZ

NEM TARTALMAZ BEJEGYZÉST

Ez a tulajdoni lap közigazgatási hatósági eljárás céljából került kiadásra. Mára nem használható.

TULAJDONI LAP VEGE

Nem hiteles tulajdoni lap

Nem hiteles tulajdoni lap

Nem hiteles tulajdoni lap

Nem hiteles tulajdoni lap

Nem hiteles tulajdoni lap

Nem hiteles tulajdoni lap

Nem hiteles tulajdoni lap









**ÚJFEHÉRTÓ VÁROS
POLGÁRMESTERE**

4244 Újfehértó, Szent István út 10.
Tel.:(42) 290 000 Fax: (42) 290 003
E-mail: polgarmester@ujfeherto.hu
Web: www.ujfeherto.hu

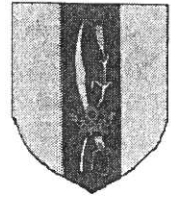

Ügyintéző: dr. Németh Antal
Ügyiratszám: UJF/11800- 2 /2022
Tel: 42/290-000/111. mellék

Tárgy: Tájékoztatás

Sónyák Árpád

Újfehértó
Nyil u. 13.
4244

Tisztelt Uram!

Hivatkozással a 2022. május 19. napján kelét levelére, melyben két önkormányzati zártkerti ingatlan (Újfehértó 5263 és 5262 hrsz.) tulajdonba adását kéri, az alábbiakról tájékoztatom:

- 1./ Nem állapítható meg a részemre megküldött, 1982. július 13. napján kelt „Elismervény” elnevezésű irat másolatából, hogy ez az irat milyen hrsz. alatt felvett, milyen nagyságú stb. ingatlanra vonatkozik, Felföldi Mihály és Török Imre egyetlen azonosító adatát sem tartalmazza, még a laccímüket sem. A gépelt iratot tanúk nem írták alá. Ezen kívül az irat akkor kelt, amikor a tartós földhasználatba adott földekre vonatkozó szabályokról szóló 27/1987. (VII. 30.) MT rendelet még nem is volt hatályban (1987. szeptember 1. napján lépett hatályba) így ennek 6. § (1) bekezdése alapján a tartós földhasználati jog még nem volt átruházható. Így ez az irat jogszabályba ütközik és semmis.
- 2./ Az Újfehértó 5262 hrsz. alatt felvett ingatlanra vonatkozó tartós földhasználati szerződést nem küldte meg részemre, így a levelében leírtak nem ellenőrizhetőek.
- 3./ Nincs irat arról sem, hogy bármelyik ingatlan ezt követően Dr. Felföldi Zoltán használatába került.
- 4./ A 2005. október 30. napján kelt megállapodás csak az 5263. hrsz. alatt felvett ingatlanra vonatkozik.
5. Nem igazolta, hogy a fenti ingatlanok tulajdonába adását már korábban kérte, és az elutasításra került. Az Ön által hivatkozott 2005. évi CXXII. törvény 53. § (5) bekezdése szerint módja volt az ingatlanok tulajdonjogának közvetlen bejegyeztetésére az ingatlan-nyilvántartásba. Ehhez kérelmet kellett volna előterjeszteni az illetékes földhivatalhoz.
- 6./ Végezetül levelében nem jelölte meg, hogy milyen hrsz. alatt felvett kétszer 1280 négyzetméter területre nem tart igényt, azaz miről kíván lemondani. Ez a leveléből nem derül ki.

Mindezek alapján kérelmét annak fenti hiányai miatt nem áll módomban Újfehértó Város Önkormányzata Képviselő-testülete elé terjeszteni, mivel a tartós földhasználatok folyamatos átruházásának láncolata, így a jogosultsága egyértelműen bizonyítva nincs.

Kérem fentiek tudomásul vételét.

Újfehértó, 2022. május 23.

Üdvözlettel:

Dr. Hosszú József
polgármester



Újfehértó Város Polgármestere

Újfehértó
Szent István út 10.

UJF/11800-2/2022.

Ujf.	Felföldi Mihály	11800-2/2022
Évesítés	2022-05-27	
Össz.	11800-2/2022	
Áll.		

Tisztelt Polgármester Úr!

Alulírott Sónyák Árpád Újfehértó, Nyíl u. 13. szám alatti lakos a fenti iktatószámú tájékoztató levelére hivatkozva az alábbiakat nyilatkozom.

1. Az elismervény az 5263.hrsz. ingatlan szomszédságában lévő, Dr. Felföldi Zoltán édesapja, Felföldi Mihály részére használatba átadott 5262.hrsz. ingatlan fele részére vonatkozik. Az irat valóban nem tartalmaz személyi adatokat, és nincs rajta tanú, valamint a tartós földhasználat tényét önmagában nem igazolja, azonban az ingatlan valós használatát igen. Ez alapján megállapítható, hogy ezen ingatlanrészre a sajátkénti birtoklás Felföldi Mihály, majd jogutódja Dr. Felföldi Zoltán részéről 1982. óta fennállt, Dr. Felföldi Zoltán pedig a már csatolt megállapodással ezt átruházta rám, Sónyák Árpádra. A megállapodás tartalmazza, hogy az az 5263.hrsz. ingatlanból 1280 m²-re, valamint az ezzel szomszédos ugyanennyi területre vonatkozik.

2. Az 5262.hrsz. ingatlanra a korábban készült tartós földhasználati szerződéssel én magam és jogelődöm sem rendelkezik, az Önkormányzat irattárában sem találtuk meg, ezért azt nem tudjuk csatolni.

3. A levelének 4. pontjában írtak nem felelnek meg a valóságnak, ugyanis a megállapodás egyértelműen rögzíti, hogy az 5263.hrsz. alatti 1280 m² és az ezzel határos ugyancsak 1280 m² területről szól a megállapodás.

4. Levelének 5. pontjában foglaltaknak nincs jelentősége, ugyanis a fenti ingatlanok tulajdonba adását én nem kérhettem, nem rendelkeztem ugyanis a nevemre szóló tartós földhasználati szerződéssel. Dr. Felföldi Zoltán pedig azért nem tudta ezt kérni, mert 2005-ben átengedte az ingatlant nekem és egyébként is csak az egyik helyrajzi számra (5263.) volt meg a tartós földhasználati szerződése. A Földhivatalhoz történő kérelem előterjesztése nem eredményez jogvesztést, ilyen egyetlen jogszabály sem mondott ki, azt viszont rögzíti a hivatkozott törvény, hogy a tartós földhasználatba adott ingatlanok a törvény erejénél fogva megilleti a tartós földhasználókat. Ennek rendezése érdekében a hatályos Inytv. szabályai szerint tehát vagy tulajdont elismerő okirat, vagy a bíróság ítélete lenne szükséges, mert ezzel lehetne a Földhivatalnál a tulajdonjog bejegyzését elintézni. Mivel nem kívánok felesleges perköltséget okozni a T. Önkormányzatnak, ezért kértem, hogy okirattal rendezzük a tulajdonjogomat.

A fentiekből egyértelműen kiderül, hogy az 5263.hrsz. ingatlant a 2005. évi jogszabály hatályba lépésétől számított több mint 15 éve sajátomként háborítatlanul birtokolom és az azzal közvetlenül szomszédos 5262.hrsz. ingatlan fele részét is, ami alapján a Ptk. rendelkezéseit alkalmazva az elbirtoklás megállapítható akkor is, ha a tartós földhasználat szerinti tulajdonszerzésemet nem tudják elismerni. Az elbirtoklást is el lehet ismerni okirattal, és akkor felesleges a peres eljárás, de ha nincs más megoldás, akkor kénytelen vagyok az elbirtoklás megállapítása iránt megindítani a pert, ennek viszont perköltsége van, amit a Bíróság a peres Önkormányzatra fog hárítani. Ennek elkerülése érdekében peren kívüli tulajdont elismerő okirattal rendezzük a tulajdonjogomat, mert ez szolgálja mindkét fél érdekét.

Végezetül levelének 6. pontjában félreértés van, ugyanis én nem kétszer 1280 m2 területről mondanék le, hanem az okirattal igazolt kétszer 1280 m2 terület helyett (2560 m2) elfogadnám az 5263.hrsz. alatt valóban nyilvántartott 1433 m2, valamint az 5262.hrsz. ingatlan fele része (900 m2) ingatlanokat, ami összesen csak 2333 m2, és a 2333 m2 és 2560 m2 közötti különbözeti területről véglegesen lemondok.

Fentiek alapján kérem, hogy a testületi előterjesztést – amennyiben más mód erre nincs – elbirtoklásra hivatkozva szíveskedjék előterjeszteni a Képviselő-testülethez.

Várom szíves tájékoztatását.

Újfehértó, 2022. május 26.

Tisztelettel:

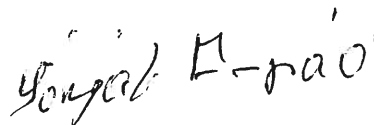

Sónyák Árpád

Újfehértó Város Polgármestere
Dr. Hosszú József Úrnak

Újfehértó
Szent István út 10.

UJF/11800/2022.

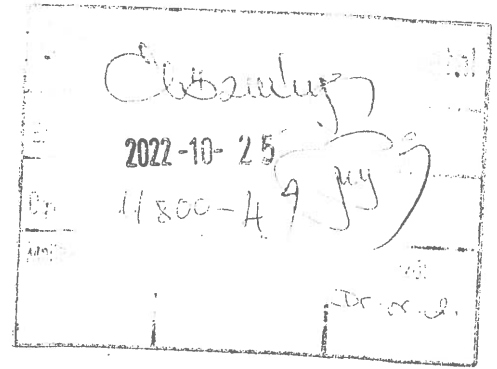

Tisztelt Polgármester Úr!

Alulírott Sónyák Árpád Újfehértó, Nyíl u. 13. szám alatti lakos a fenti iktatószámú korábbi tájékoztató levelére korábban válaszoltam, melyet változatlanul fenntartok. Több mint 15 éve háborítatlanul sajátomként használom az újfehértói zártkerti 5263.hrsz. alatti ingatlant, aminek nyilvántartott területe 1433 m². Az ingatlan korábban Dr. Felföldi Zoltán részére volt tartós földhasználatba adva, és a 2005. évi törvény hatálybalépésével az a nevezett tulajdonába került.

A korábban csatolt iratokkal az ingatlant tőle megvásároltam, összesen 2560 m²-rel, amit azóta is használok. Tartós földhasználati szerződés viszont csak 1433 m² területre van, ezért erre vonatkozóan a hivatkozott törvény alapján kérném a tulajdonjogom elismerését.

Pozitív válasz esetén ezen 1433 m² területre ügyvéddel elkészítettem a szükséges okiratot, ennek költségeit vállalom.

Kérem az ügyben jogi képviselőm, Dr. Kovács Attila ügyvéd értesítését.

Újfehértó, 2022. október 20.

Tisztelettel:

Sónyák Árpád
Sónyák Árpád



**ÚJFEHÉRTÓ VÁROS
POLGÁRMESTERE**

4244 Újfehértó, Szent István út 10.
Tel.:(42) 290 000 KRID: UJFONK, 249969355
E-mail: polgarmester@ujfeherto.hu
Web: www.ujfeherto.hu

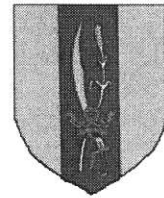

Száma: S...2022.

E L Ő T E R E J E S Z T É S

-a Képviselő-testülethez-

az Újfehértói 5410 helyrajzi számú ingatlan eladásáról

Tisztelt Képviselő-testület!

Papp Lászlóné Újfehértó, Széchenyi u. 31. szám alatti lakos (továbbiakban: ajánlattevő) az ingatlan-nyilvántartásban Újfehértó 5410 hrsz. alatt felvett, zártkerti önkormányzati ingatlan megvásárlása iránt 2022. október 5. napján érkezett vételi ajánlatot terjesztett elő.

Az Újfehértói Polgármesteri Hivatal nyilvántartása szerint az Újfehértó 5410 hrsz. alatt felvett ingatlanon Szilvási Sándornak jogosultsága áll fenn, illetőleg Csegény Árpád a résztulajdonosa, (továbbiakban: résztulajdonos) akit elővásárlási jog illet meg, ezért az ajánlattevőt írásban megnyilatkoztattuk, hogy e tények fényében is fenntartja-e vételi ajánlatát. Az ajánlattevő 2022. november 9. napján írásban úgy nyilatkozott, hogy az Újfehértó 5410 hrsz. alatti ingatlan (továbbiakban: ingatlan) önkormányzati tulajdoni hányadát meg kívánja vásárolni. Leveléhez csatolta a résztulajdonos írásbeli hozzájáruló nyilatkozatát, miszerint nem kíván élni elővásárlási jogával.

A tulajdoni lap tanúsága szerint az ingatlan 1882/4717 arányban önkormányzati tulajdon, tehermentes, összterülete 4717 m². Az ajánlattevő kötelezettséget vállalt arra, hogy az adásvétellel kapcsolatos költségeket megtéríti.

Tardi Róbert ingatlan-értékbecslő által 2022. november 17. napján készített ingatlanforgalmi értékbecslés (kerekítve) 540.000-Ft-ban határozta meg az ingatlan 1882/4717 tulajdoni hányadának értékét. Az értékelési szakvélemény ellenértékét összesen 49.000 Ft összegben határozta meg.

A városnak az önkormányzat vagyonáról és a vagyonnal kapcsolatos tulajdonosi jogok gyakorlásáról szóló 1/2013. (I. 31.) önkormányzati rendelete 8. § (1) bekezdés 2. pontja alapján a döntés a képviselőtestület hatáskörébe tartozik. E rendelet 11. § (1) bekezdése szerint a helyi önkormányzat tulajdonában álló nemzeti vagyont értékesíteni, hasznosítani – ha jogszabály kivételt nem tesz – csak versenyeztetés útján, az 1. mellékletben foglalt versenyeztetési és árverési szabályzat szerint lehet.

A Magyarország 2022. évi központi költségvetéséről szóló 2021. évi XC. törvény 5. § (3) bekezdés b) pontja szerint a nemzeti vagyonról szóló 2011. évi CXCVI. törvény 13. § (1)

bekezdésében meghatározott kötelező versenyztetési értékhatárt a 2022. évben 25,0 millió forint egyedi bruttó forgalmi érték képezi.

Mivel a tervezett értékesítés összege ezt az értékhatárt nem éri el, nem kötelező a versenyztetési és árverési szabályzat szerint eljárni.

A felmerült értébecslési költség figyelembevételével az ingatlan eladási árát mindösszesen 589.000,- Ft összegben javaslom megállapítani azzal, hogy az ingatlan értékesítés további felmerülő költségeit (ügyvédi munkadíj stb.) a vevő fizeti.

Az előterjesztéshez mellékelem a vételi ajánlatot, levelezést valamint az értébecslést és az ingatlanértékelő számláját.

Kérem a Képviselő-testületet, hogy az előterjesztést tárgyalja meg és döntsön a határozati javaslatról.

Újfehértó, 2022. november 22.

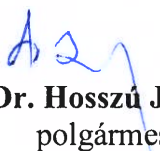

Dr. Hosszú József
polgármester

ÚJFEHÉRTÓ VÁROS ÖNKORMÁNYZATA

KÉPVISELŐ TESTÜLETÉNEK

...../.....(...) számú

határozata

az Újfehértói 5410 helyrajzi számú ingatlan eladásáról

A KÉPVISELŐ-TESTÜLET

1./ az önkormányzat vagyonáról és a vagyonnal kapcsolatos tulajdonosi jogok gyakorlásáról szóló 1/2013. (I. 31.) önkormányzati rendelet alapján az önkormányzat tulajdonában lévő, az ingatlan-nyilvántartásban Újfehértó 5410 hrsz. alatt felvett, kivett zártkerti művelés alól kivett terület megnevezésű, 4717 m² területű zártkerti ingatlan 1882/4717 tulajdoni hányadát Papp Lászlóné, Újfehértó, Széchenyi u. 31. szám alatti lakos részére mindösszesen 589.000,- Ft vételár megfizetése ellenében értékesíti azzal, hogy az adásvétellel kapcsolatos felmerülő minden további költség (ügyvédi munkadíj stb.) a vevőt terheli.

2./ felhatalmazza a polgármestert az ingatlan eladására és ingatlanértékesítéssel kapcsolatos szükséges intézkedések megtételére, a tárgyban keletkező dokumentumok, szerződések aláírására.

Határidő: azonnal
Felelős: polgármester

Dr. Hosszú József
polgármester

Dr. Veres Ildikó
jegyző

A határozatról értesül:

- 1./ Papp Lászlóné, Újfehértó, Széchenyi u. 31.
- 2./ Polgármesteri Hivatal (Jegyzői Kabinet, Pénzügyi Osztály, Városüzemeltetési Osztály)
- 3./ Irattár

Új F/1974/2022.

Újfehértó Város Önkormányzata

Újfehértó

Szent István út 10.

Tisztelt Önkormányzata!

Az Újfehértó, **5410 hrsz.** (1882/4717) alatt lévő zártkerti ingatlan önkormányzati tulajdoni hányadának megvásárlásával kapcsolatos levelére reagálok:

A vásárlási szándékomat fent tartom mivel a társtulajdonos Csegény Árpád hozzájárult a megvásárlásához. A levelem mellé csatolom a lemondó nyilatkozatot. Az ingatlan értékbecslési költséget megtérítem az ingatlan megvásárlása esetén.

Munkájukat előre is köszönöm.

Újfehértó, 2022. november 09.

Tisztelettel:

Papp Lászlóné

Újfehértó, Széchenyi u. 31.

Csegény Árpád

Új:	01-11-2202	Árvata
Év:		
Ór:	1974-3	
Műs:		

F. S. S. S.

NYILATKOZAT

Alulírott Csegény Árpád

cím: 4244 Újfehértó, Petőfi Sándor utca 17.

születési hely, idő: Nyíregyháza 1975.05.18.

anyja neve: Orbán Veronika

szem. ig. szám : 60.61.661E

nyilatkozom az Újfehértó 5410 hrsz.(4717m²) zártkert művelés alól kivett területről, melyben 2835/4717 tulajdoni hányaddal társtulajdonos vagyok, hogy az elő vásárlási jogommal nem élek és lemondok Papp Lászlóné sz.n. Hosszu Mária /Újfehértó,1965.08.28. an: Tóth Mária / 4244 Újfehértó, Széchenyi u. 31 szám alatti lakos részére, aki Újfehértó Város Önkormányzatának tulajdoni hányadát (1882/4717) kívánja megvásárolni. A fellebbezési jogomról lemondok.

Tanú 1:

Papp David
4244 Újfehértó, Széchenyi út 31.
5341967A
Papp David

Tanú 2:

SZABÓ PÉTER
4244 ÚJFEHÉRTÓ PETŐFI SÁNDOR UTCA 17.
7052130E
Köszönöm

Csegény Árpád

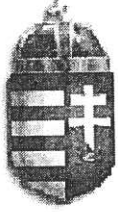

Papp Lászlóné

Újfehértó, 2022.11.09.

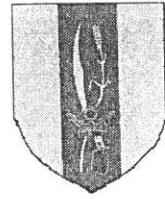

**ÚJFEHÉRTÓ VÁROS
POLGÁRMESTERE**

4244 Újfehértó, Szent István út 10.
Tel.:(42) 290 000 Fax: (42) 290 003
E-mail: polgarmester@ujfeherto.hu
Web: www.ujfeherto.hu



Ügyintéző: dr. Németh Antal
Ügyiratszám: UJF/19174-*2* /2022
Tel: 42/290-000/111. mellék

Tárgy: Tájékoztatás

Papp Lászlóné

Újfehértó
Széchenyi u. 31.
4244

Tisztelt Asszonyom!

Hivatkozással a 2022. október 5. napján érkezett, az ingatlan-nyilvántartásban Újfehértó, 5410 és 5411 hrsz. alatt felvett zártkerti ingatlanok megvásárlásával kapcsolatos leveleire, az alábbiakról tájékoztatom:

1.) Nyilvántartásunkból kiderült, hogy az ingatlan-nyilvántartásban Újfehértó 5410 hrsz. alatt felvett ingatlanra Szilvási Sándornak van tartós földhasználati szerződése. Ezen kívül az ingatlanok Csegény Árpád 2835/4717 arányban résztulajdonosa, az önkormányzati tulajdon aránya csak 1882/4717.

Az ingatlan-nyilvántartásról szóló 1997. évi CXLI. törvény módosításáról szóló 2005. évi CXXII. törvény 53.§ (5) bekezdése értelmében a tartós földhasználatba adott ingatlanok a törvény erejénél fogva a tartós földhasználók tulajdonába kerültek. A tartós földhasználók kérelmére a tulajdonjogukat az ingatlan-nyilvántartásba be kell jegyezni.

Jelen esetben a tartós földhasználó nem jegyeztette be a tulajdonjogát az ingatlan-nyilvántartásba, így a tulajdoni lap tanúsága szerint az ingatlan még mindig önkormányzati rész tulajdonban van.

Tudnia kell azt is, hogy Csegény Árpádnak az önkormányzati tulajdoni hányadra elővásárlási joga van, azaz vele a vételi ajánlatát közölnünk kell, és jogosult Önt megelőzően az önkormányzati tulajdoni hányad megvásárlására.

2.) Az ingatlan-nyilvántartásban Újfehértó 5411 hrsz. alatt felvett ingatlanra nyilvántartásunk és a tulajdoni lap tanúsága szerint másnak nem áll fent semmilyen joga.

Önkormányzati ingatlan értékesítéséhez a felelős gazdálkodás biztosítása érdekében értébecslés beszerzése szükséges, melynek költségeit Önnek kell viselnie. A gyakorlatban ez azt jelenti, hogy az értébecslésben meghatározott vételár lesz a kiindulási alap az

értékesítéskor, de ez a vételár az általunk megrendelt és kiegyenlített értékbecslés számlával igazolt költségének összegével megemelésre kerül. Ennek költsége ingatlanonként várhatóan – kb. 50.000 Ft-ot tesz ki.

Az írásbeli nyilatkozata beérkezését követően - amennyiben a vételi ajánlatát fenntartja - megrendeljük az értékbecslést (értékbecsléseket) és annak beérkezését követően, ha az 5410 hrsz. alatt felvett ingatlant továbbra is meg kívánja vásárolni, értesítjük az elővásárlásra jogosultat bejárva annak írásbeli nyilatkozatát, és ezt követően történik testületi döntés az értékesítésről. Amennyiben az elővásárlásra jogosult írásban úgy nyilatkozik, hogy az 5410 hrsz. alatt felvett ingatlant ő kívánja megvásárolni, akkor ezt az ingatlant csak számára értékesíthetjük az erre vonatkozó testületi döntés esetén, az Ön részére sajnos nem.

Ezért kérem, hogy egyrészt mielőbb írásban nyilatkozni szíveskedjék arról, hogy továbbra is mindkét ingatlant meg kívánja-e vásárolni vagy csak az egyiket, másrészt arról is, miszerint a fentiek tudomásul veszi és az ingatlan(ok) értékesítésével kapcsolatban felmerülő költségeket, ideértve az értékbecslés költségét is, vállalja vagy sem. Amennyiben írásban nem nyilatkozik, illetőleg a költségviseléssel kapcsolatos írásbeli elfogadó nyilatkozatot nem tesz, úgy tekintem, hogy a vételi ajánlatait visszavonja.

Megértését köszönöm.

Újfehértó, 2022. október 14.

Üdvözlettel:



Dr. Hosszú József
polgármester

Újfehértó Város Önkormányzata

Újfehértó

Szent István út 10.

2022 OKT 05.

19 17 A-1

Dr. ...

Tisztelt Önkormányzat!

Alulírott Papp Lászlóné sz n Hosszu Mária / Újfehértó, 1965.08.28 an: Tóth Mária /4244 Újfehértó, Széchenyi u 31 szám alatti lakos, bejegyzett földműves (agrárkamrai nyilvántartási szám: S424400016802)

vételi ajánlatot

teszek az **újfehértó zártkerti 5410.hrsz.** nyilvántartott ingatlan Önkormányzat tulajdonában álló 1882/4717 tulajdoni illetőségének megvásárlására, amely 1882 m2 kertnek felel meg.

Előzetes tájékoztatásom alapján megállapításra került, hogy ezen területen nincs tartós földhasználati szerződés vagy korábbi adásvételi szerződés megkötve, így ezen területet a T. Önkormányzat szabadon rendelkezik.

Az ingatlan megvásárlására jogosult vagyok, mivel bejegyzett földművesként az összes termőföld tulajdonom a jelen ingatlanrészsel együtt sem éri el a 300 hektárt, illetve a 6000 aranykoronát.

Felajánlom, hogy ezen 1882 m2 művelés alól kivett területért 100.000.-Ft-ot, azaz százezer forintot a szerződés aláírásával egyidejűleg, egy összegben megfizetek.

Fentiek alapján kérem a T. Önkormányzatot, hogy döntsön a terület eladásáról, állapítsa meg a vételárat és hatalmazza fel a Polgármester Urat az adásvételi szerződés megkötésére.

Munkájukat előre is köszönöm.

Újfehértó, 2022. Október 04.

Tisztelettel:

Papp Lászlóné

INGATLANFORGALMI ÉRTÉKBECSLÉS

Értékelés tárgya: *Újfehértó, külterület 5410. hrsz.-ú zártkertes ingatlan*

Megbízó: *Újfehértó Város Önkormányzata,
4244 Újfehértó, Szent István út 10. sz.*

Megbízott: *Tardi Róbert, ingatlan-értékbecslő*

Székhely: *4244 Újfehértó, Váci Mihály utca 44. sz.*

Iroda: *4244 Újfehértó, Debreceni út 8. sz.*

Tel.: *+36 70 387 9619*



2022. november 17.

TARTALOMJEGYZÉK

1. ÖSSZEFOGLALÓ

- 1.1. Megbízás tárgya és értéke
- 1.2. Adatszolgáltatás

2. AZ INGATLANOK ISMERTETÉSE

- 2.1. Az ingatlanok adatai
- 2.2. Az ingatlanok környezetének leírása
- 2.3. Az ingatlanok leírása

3. ÉRTÉKMEGÁLLAPÍTÁS ÁLTALÁNOS JELLEMZÉSE

- 3.1. A piaci érték meghatározása
- 3.2. Az ingatlanpiaci szegmens és a terület ingatlanpiaci jellemzése

4. A PIACI ÉRTÉK MEGÁLLAPÍTÁSA

- 4.1. Az ingatlanok piaci összehasonlító adatokon alapuló értékelése - Forgalmi érték
- 4.2. Az eredmények elemzése

MELLÉKLET

- Fotók
- Hiteles tulajdonlap másolat(ok)
- Térképmásolat

Tardi Róbert „kísadózó”
4244 Újfehértó, Váci Mihály u. 44.
Adószám: 66201267-1-35
Banksz.: 68800013-15212056



Tardi Róbert
építész- és településmérnök
ingatlanértékelő
Eng. szám: K-0450/2014-EV

1. ÖSSZEFOGLALÓ

1.1. Megbízás tárgya és értéke

Újfehértó Város Önkormányzata (4244 Újfehértó, Szent István út 10. sz.)
megbízott, hogy a(z)

Újfehértó, külterület 5410. helyrajzi szám alatti ingatlan
tehermentes, mai forgalmi értékét határozom meg.

A helyszíni szemle időpontja: 2022. november 11.

Az ingatlan értékét piaci adatok összehasonlításán alapuló módszerrel becsültem meg,
az ingatlan végső értékének a piaci módszerrel meghatározott értéket fogadtam el.

Helység	hrsz.	piaci érték a teljes ingatlanra (Ft)	értékelt területi hányad	piaci érték (Ft)	hozam érték (Ft)	végső piaci érték (Ft)
Újfehértó	5410.	1.365.761.-	1882/4717	544.915.-	-	540.000,-

*Az értékbecslés tárgyát képező ingatlan általam
becsült, kerekített piaci értéke 1882/4717 tulajdoni
hányadra esően*

540 000 Ft,

azaz

Ötszáznegyvenezer forint.



Megjegyzés:

Fenti érték, per-, igény- és tehermentes tulajdonjogi állapotra vonatkozik.

Az érték meghatározásánál a következő legfontosabb jogszabálykereteket és iránymutatásokat vettem figyelembe 54/1997 (VIII. 1.) FM rendelet, az NFA javaslatai és előírásai. A szakvélemény megfelel az EVS 2009 (Európai Értékelési Szabvány) ajánlásainak.

Az értékelés célja az ingatlan piaci értékének megállapítása hitel fedezethez.

Megbízó tudomásul veszi, hogy az értékelő környezetvédelmi és diagnosztikai vizsgálat elvégzésére nem jogosult, az értékelést szemrevételezés és a Megbízó adatszolgáltatásai alapján készíti. A rendelkezésünkre bocsátott adatok, dokumentumok, információk valóságát és teljességét a Megbízó szavatolja. Az értékelési szakvélemény csak teljes egészében értelmezhető, abból egyes megállapításokat vagy részleteket kiragadni, és önmagukban felhasználni nem szabad.

Ezen értékelési szakvélemény Megbízó és Megbízott együttes beleegyezésével adható ki harmadik személynek.

Az értékelő által meghatározott érték semmilyen összefüggésben nincs a megbízási díj nagyságával. Az érték meghatározást nem befolyásolták a Megbízó személyes szempontjai, szakértő mindentől függetlenül állapította meg fenti értéket.

Az értékelés a fordulónaptól számított 90 napig érvényes.

Jelen szakvélemény 2 példányban készült.

1.2. Adatszolgáltatás

Az értékelés elkészítéséhez rendelkezésemre állt az ingatlanok:

- Tulajdoni lap másolat,
- Térképmásolat
- Fotók

A helyszíni szemle során bejártuk az ingatlant, állagát fényképfelvételeken rögzítettük.

Az értékbecslés fenti dokumentációk, az általunk szerzett adás-vételi rendszerben lévő összehasonlító adatok, ingatlanpiaci hirdetések, a **2022. november 11.**-i helyszíni bejárás tapasztaltak és Megbízótól kapott információk alapján készült.

A helyszíni vizsgálaton túlmenően tájékozódunk az adott típusú és jellegű ingatlanok általános piaci helyzetéről, valamint a környéken kialakult helyi ingatlanpiaci viszonyokról.

2. AZ INGATLANOK ISMERTETÉSE

2.1. Az ingatlanok adatai (tulajdoni lap szerint)

5410.HRSZ	
Cím	Újfehértó, 5410.hrsz.
Helyrajzi szám	5410.
Megnevezése	Kivett zártkerti művelés alól kivett terület
Értékelendő terület	4717 m ²
Minőségi osztály	-
Kataszteri jövedelem	0,00 AK
Értékelt tulajdoni hányad	1882/4717
Bejegyzett tulajdonos(ok)	Újfehértó Város Önkormányzata 4244 Újfehértó, Szent István út 10. sz. tulajdoni hányad: 1/1
Értékelt tulajdoni hányad	2835/4717
Bejegyzett tulajdonos(ok)	Csegény Árpád 4244 Újfehértó, Petőfi Sándor utca 17.
A tulajdoni lapon szereplő széljegyek	„Címképzés alatt”
A tulajdoni lapon szereplő terhelések, egyéb bejegyzések	-

Megjegyzés:

Fentiek alapján az értékbecslés per-, igény- és tehermentes, környezeti kármentes, jogilag rendezett ingatlanra vonatkozik.

Az ingatlan nem tartozik helyi jelentőségű védett terület, országos jelentőségű védett terület, Natura 2000 terület közé.

Az ingatlan környezetének leírása

5410.HRSZ	
Településen belüli elhelyezkedése	Újfehértó ÉNY-i, külterületi részén lévő sarok terület. A Tokaji utca földútra való leágazása és az abból nyíló földút közti ingatlan. A Tokaji utca aszfaltozott részétől ~100 m-re délnyugatra található.
Környező ingatlanok jellemző hasznosítása	Zártkertes ingatlanok, művelt mezőgazdasági és erdőterületek.
Infrastrukturális ellátottsága	Kiépítetlen.
Megközelíthetőség	Közvetlenül földúton

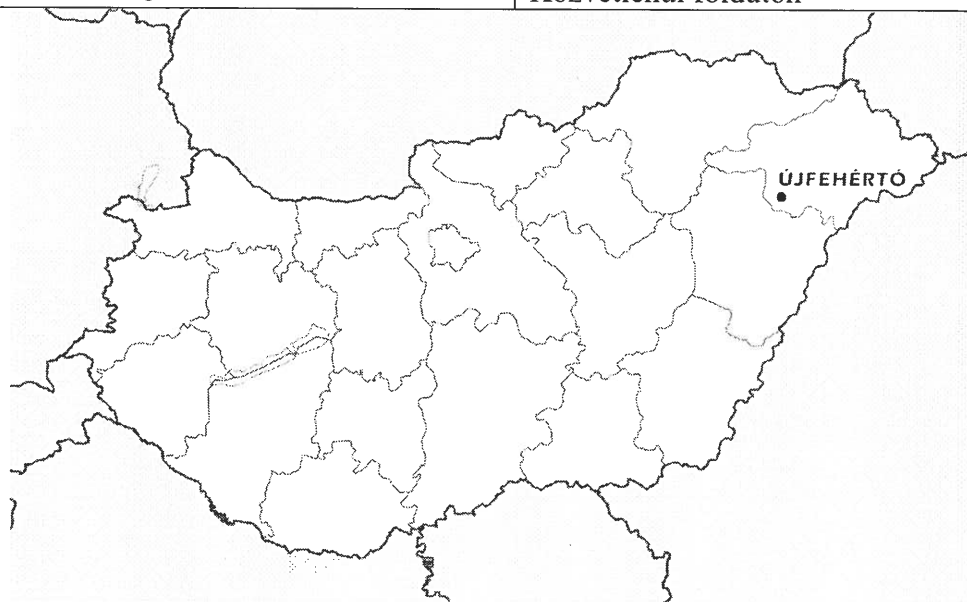

Értékelt ingatlan Magyarországon belüli elhelyezkedése

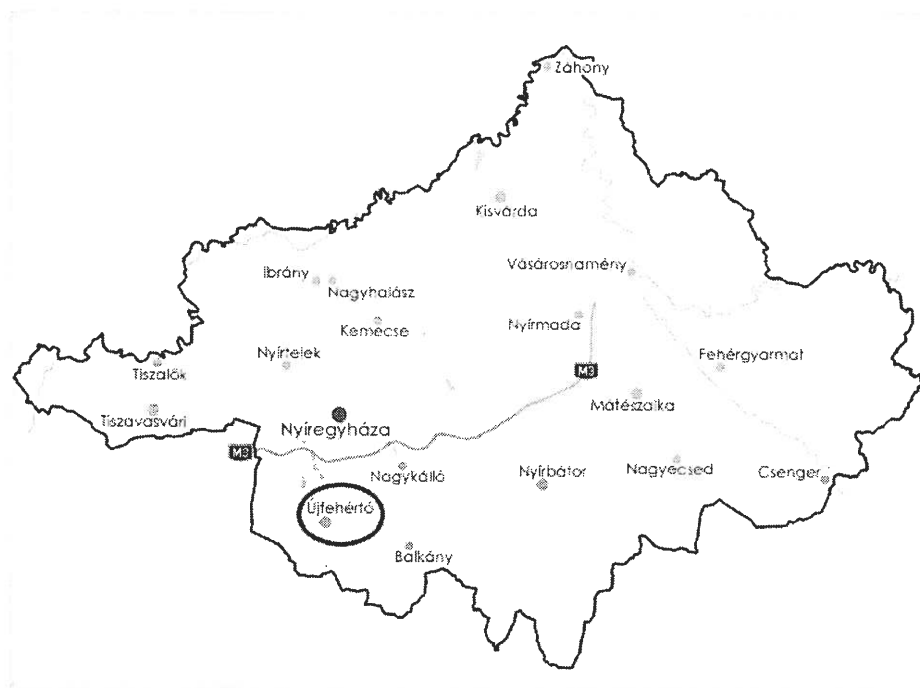

Értékelt ingatlan Szabolcs-Szatmár-Bereg megyén belüli elhelyezkedése

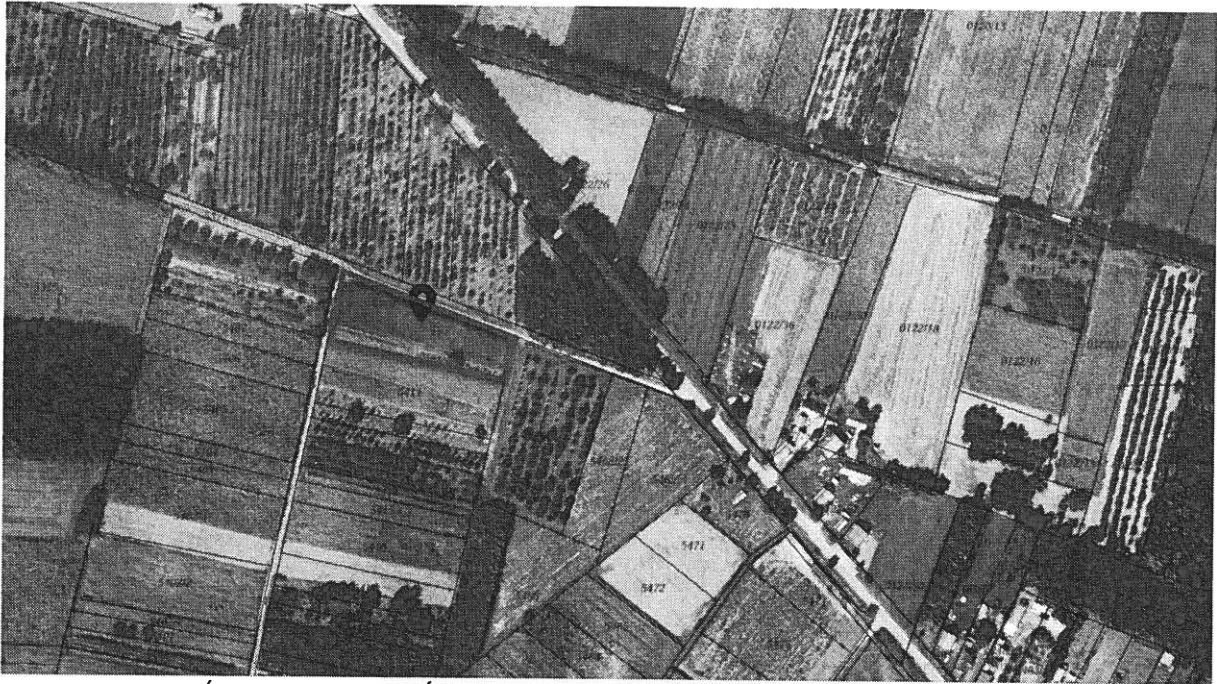

*Értékelt ingatlan Újfehértón belüli elhelyezkedése (2022.11.17.)
(forrás: ekozmu.e-epites.hu)*

2.2. Az ingatlan leírása

5410.HRSZ.	
Elhelyezkedés, fekvés, környezeti kapcsolatok	Újfehértó ÉNY-i, külterületi részén lévő sarok terület. A Tokaji utca földútra való leágazása és az abból nyíló földút közti ingatlan. A Tokaji utca aszfaltozott részétől ~100 m-re délnyugatra található.
Tájolás	NY-i tájolású, földúthoz a NY-i oldalával csatlakozik.
Telek határai, kerítettsége	Az ingatlanhatárok részben felismerhetőek, kerítetlen.
Alak, forma, domborzati és lejtésviszonyok	Közel téglalap alakú, közel sík terep.
Telken található felépítmények és elhelyezkedésük	Nincs felépítmény.
Ingatlanon jelenleg található fák, telepítmények	Telepítmények nincsenek.
Vízrajzi viszonyok	Rendezett.
Ipari létesítménytől való távolság	Jelentős ipari létesítmény a közelben nincs.



3. ÉRTÉKMEGÁLLAPÍTÁS ÁLTALÁNOS JELLEMZÉSE

3.1. A piaci érték meghatározása

Az értékbecslés módszere

A termőföldek értékelésére, döntően az alábbi módszerek alkalmazhatóak:

1. piaci adatok összehasonlításán alapuló értékbecslés
2. hozam alapú értékbecslés
(zártkertes ingatlanok esetén nem ad releváns eredményt)

Az értékmeghatározásnál a következő legfontosabb jogszabálykereteket és iránymutatásokat vettük figyelembe: 54/1997 (VIII. 1.) FM rendelet, az NFA javaslatai és előírásai. A szakvélemény megfelel az EVS 2009 (Európai Értékelési Szabvány) ajánlásainak.

54/1997. (VIII. 1.) FM rendelet (kivonat)

Az ingatlanforgalmi értéke meghatározásának piaci összehasonlító adatok elemzésén alapuló módszere

A piaci összehasonlító adatok elemzésén alapuló értékelést már megtörtént, konkrét és jól ismert ügyletek árainak a vizsgált esetre való kiterjesztésével, összehasonlításával kell elvégezni. Az összehasonlító vizsgálatok során olyan ingatlanokat szabad figyelembe venni, amelyek földrajzi elhelyezkedése a vizsgált ingatlanéhoz hasonló, és az abban szereplő ingatlanok típusa azonos vagy közel azonos a vizsgált ingatlannal. Minimálisan három tényadatot kell a számításhoz felhasználni. Csak azonos értékformákat és csak azonos jogokat (pl. tehermentes tulajdonjog, bérleti jog) szabad összehasonlítani, vagy a különböző értékformák és jogok között korrekciós tényezőket kell alkalmazni. Az elemzett összehasonlító adatokból kerül sor az összehasonlító érték meghatározására. Ez az érték fajlagos érték, mely általában egy hektár területre vonatkozik. Az ingatlan összehasonlítható piaci értékét a korrigálás után kialakuló fajlagos érték (Ft/ha) és az ingatlan mérete (ha) szorzataként kell megállapítani.

3.2. Az ingatlanpiaci szegmens és a terület ingatlanpiaci jellemzése

Az értékeléskor fennálló és várható földhasználati viszonyok:

A bérleti és tulajdonosi hasznosítás egyaránt jellemző, a földhasználat mértékében csökkenés nem várható. Stabil, inkább növekvő földérték jellemző.



4. A PIACI ÉRTÉK MEGÁLLAPÍTÁSA

4.1. Az ingatlan piaci összehasonlító adatokon alapuló értékelése - Forgalmi érték

a. A termőföld forgalmi értéke: **Újfehértó, zártkert - 5410hrs.**

Piaci összehasonlító adatokon alapuló értékelés

	Vizsgált ingatlan	Ingatlan 1	Ingatlan 2	Ingatlan 3	Ingatlan 4	Ingatlan 5
Adat forrása		magyarország.hu	saját adatbázis	magyarország.hu	magyarország.hu	magyarország.hu
Település	Újfehértó	Újfehértó	Újfehértó	Újfehértó	Újfehértó	Újfehértó
Művelési ág	zártkert	zártkert	zártkert	zártkert	zártkert	zártkert
Jellemzők		5373.hrsz.	5476.hrsz.	5276.hrsz.	5377.hrsz.	5482.hrsz.
AK	0,00	3,72	0	0,73	29,42	2,34
Területe (ha)	0,4717	0,1	0,2068	0,1	0,0949	0,1916
Eladási/kínálási ár		200 000 Ft	400 000 Ft	270 000 Ft	348 037 Ft	800 000 Ft
Értékelés		A szántó területe alapján				
Fajlagos ár	Ft/AK	53 763 Ft	#####	369 863 Ft	11 830 Ft	341 880 Ft
	Ft/ha	2 000 000 Ft	1 934 236 Ft	2 700 000 Ft	3 667 408 Ft	4 175 365 Ft
Infláció korrekció						
Kínálási korrekció						
K o r r e k c i ó k	Elhelyezkedés	0%	0%	0%	0%	0%
	Alak, forma, területi méret					
	Megközelíthetőség, útviszonyok					
	Művelést gátló tereptárgy					
	Melioráció (agrokémiai beavatkozás)					
	Környezeti állapot, szennyezettség					
	Egyéb:					
Korrigált fajlagos alapár (Ft/AK ill. Ft/ha)		2 000 000 Ft	1 934 236 Ft	2 700 000 Ft	3 667 408 Ft	4 175 365 Ft
Összes korrekciós tényező:		100%	100%	100%	100%	100%
Fajlagos ár (Ft/ha)		2 895 402 Ft				
Piaci összehasonlító adatokon alapuló érték					1 365 761 Ft	
Piaci összehasonlító adatokon alapuló érték az ingatlan 1882/4717 tulajdoni hányad alapján					544 915 Ft	
					540 000 Ft	

a felhasznált adatok forrása: saját adatbázis, magyarország.hu, ingatlanpiaci hirdetések, ingatlan.com, jofogas.hu

1. <https://hirdetmeny.magyarország.hu/hirdetmeny?id=1900720>

2. <http://hirdetmeny.magyarország.hu/hirdetmeny?id=1333505>

3. <https://hirdetmeny.magyarország.hu/hirdetmeny?id=1851728>

4. <https://hirdetmeny.magyarország.hu/hirdetmeny?id=1838687>

5. <https://hirdetmeny.magyarország.hu/hirdetmeny?id=1871549>



Az 5410. hrsz.-ú ingatlan piaci összehasonlító adatokon alapuló értéke, 1882/4717 tulajdoni hányad alapján:

540 000 Ft,
azaz
-Ötszáznegyvenezer forint.

4.2. Hozamszámításon alapuló módszerrel megállapított érték

Nem releváns, mivel az ingatlan kataszteri értéke tulajdoni lap szerint 0.00 AK.

4.3. Az eredmények elemzése

Az ingatlanok értékét piaci adatokon alapuló módszerrel becsültem meg.

Helység	hrsz.	piaci érték a teljes ingatlanra (Ft)	értékelt területi hányad	piaci érték (Ft)	hozam érték (Ft)	végző piaci érték (Ft)
Újfehértó	5410.	1.365.761.-	1882/4717	544.915.-	-	540.000,-

Az értékbecslés tárgyát képező ingatlan általam becsült, kerekített piaci értéke 1882/4717 tulajdoni hányadra esően

540 000 Ft,
azaz
Ötszáznegyvenezer forint.

MEGJEGYZÉSEK

Az értékelés a tárgyi ingatlan ún. tehermentes állapotára vonatkozik.

ZÁRADÉK

Az értékbecslés két példányban készült, három hónapig érvényes.
Későbbi felhasználás esetén aktualizálni kell.

Újfehértó, 2022. november 17.

MELLÉKLETEK

1./ Fotók





2./ Tulajdoni lap másolat

TAKARNET V5.1.1	Felhasználó	FOO2273 (Lejárt: 2021-09-23)	Képfelirat
-----------------	-------------	------------------------------	------------

Nem hiteles tulajdoni lap

Nem hiteles tulajdoni lap

Új keresés
Vissza a főmenübe

Nem hiteles tulajdoni lap

SZ.SZ. H Megyei Kormányhivatal Földhivatali Főosztály
4401 Nyíregyháza Hósház u 13

Oldal: 1 / 1

Nem hiteles tulajdoni lap - Szemle táblázat
Megrendelés szám: 50305/176719/2022
2022. 11. 15

A megrendelés eddigi díja: 0 Ft

Sürgő

ÜJFEHÉRTŐ

Szektor : 01

Zártkörű 5430 helyrajzi szám

"Kintlévél alá"

HRSZ

1. Az ingatlan adatai:

alírójelzet adatai

művelési ág/használt magnevezen/

min.o

terület

kat.t.jm.

haszn.

k.f.ill.

kat.jm.

Használt zártkörű művelési ágól kivett terület

0

4717

0

HRSZ

4. tulajdoni hányad: 1002/4717

bejegyzéskor határozat, érvénytelenítés: 93379/3/2016.12.23

eredeti határozat: 54618/1998.06.11

jogcím: 1999 évi LXXV. törv. 107. § (2) bek. 54618/1999.06.11

jogállás: tulajdonos

név: ÜJFEHÉRTŐ VÁROG ÖNKORMÁNYZATA

cím: 4244 ÜJFEHÉRTŐ Szent István út 10.

körzetszám: 15732475

6. tulajdoni hányad: 2835/4717

bejegyzéskor határozat, érvénytelenítés: 37489/2/2017.01.21

jogcím: adóadóval

jogállás: tulajdonos

név: Cségyény Árpád

sz.név: Cségyény Árpád

szül.: 1975

a.név: Orbán Veronika

cím: 4244 ÜJFEHÉRTŐ Patóka Sándor utca 1

HRSZ

NEM TARTALMAZ BEJEGYZÉST

Ha a tulajdoni lap közgazdasági hatósági eljárás céljából került kiadásra, használatra nem használható.

TULAJDONI LAP VÉGE

Nem hiteles tulajdoni lap

Nem hiteles tulajdoni lap

Nem hiteles tulajdoni lap

Nem hiteles tulajdoni lap

Nem hiteles tulajdoni lap

Nem hiteles tulajdoni lap

Nem hiteles tulajdoni lap



3./ Térkép

SZ-SZ-B Megyei Köormányhivatal Földhivatali Főosztály
4401 Nyíregyháza Báthori u. 13.

E-hiteles térképmásolat - Teljes másolat

2022.11.15 14:17:15

Helyrajzi szám: ÚJFEHÉRTÓ zártkert 5410

Megrendelés szám: 7/5157/2022

Méretarány: 1 : 1000

Térrajzsám: 75378390002022

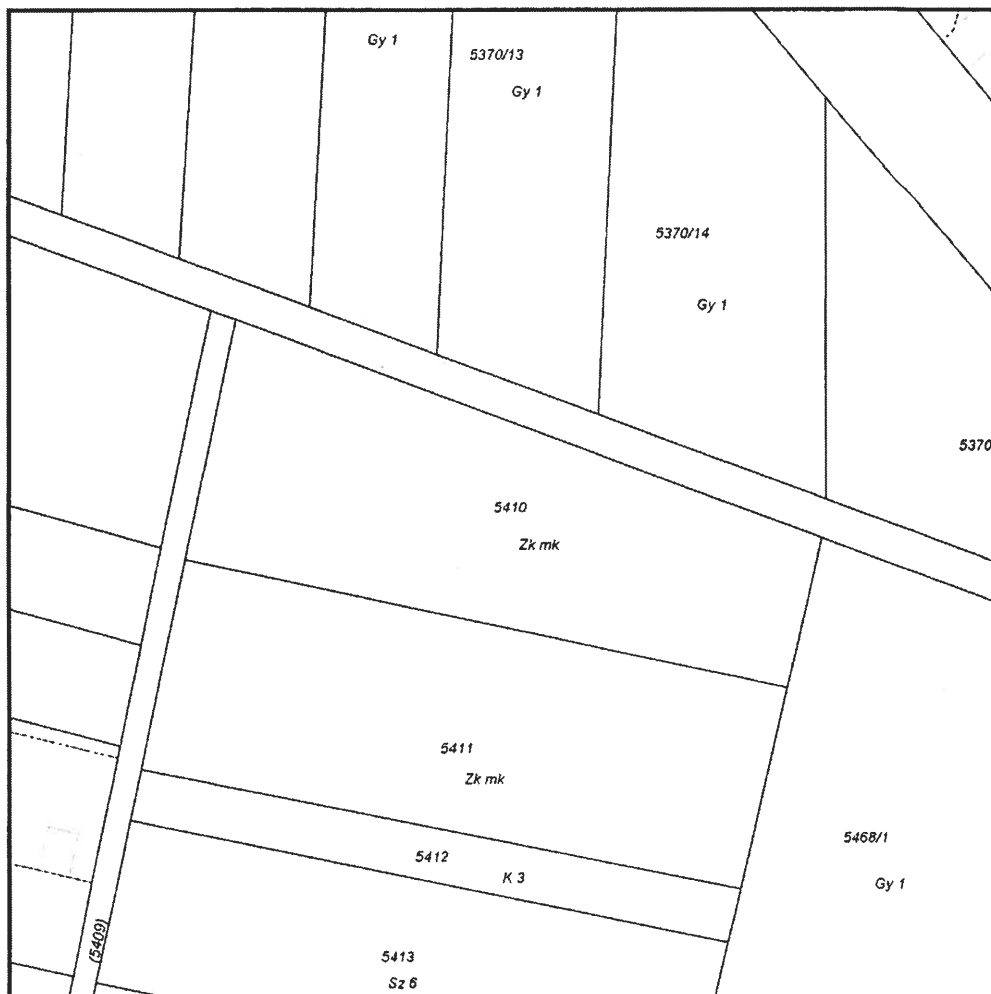

A térképmásolat a kiadást megelőző napig megegyezik az ingatlan-nyilvántartási térképi adatbázis tartalmával. A térképmásolat méretek levételére nem használható!



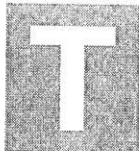

Tardi Róbert
4244 Újfehértó
Váci Mihály utca 44. sz.
Adószám: 66201267-1-35
Telefon: +36 70 387 9619

Bank neve: Takarékbank Zrt.
Bankszámlaszám:
68800013-15212056

SZÁMLA

Sorszám: TR-2022-31

VEVŐ:

Újfehértó Város Önkormányzata
4244 Újfehértó
Szent István út 10.
Adószám: 15732475-2-15

Fizetési mód: **átutalás**
Teljesítés dátuma: **2022.11.17.**
Kiállítás dátuma: **2022.11.17.**
Fizetési határidő: **2022.11.25.**

Megnevezés	Menny.	Egységár	Nettó ár	Áfa	Áfaérték	Bruttó ár
Ingtalan értékelési szakvélemény, Újfehértó 5031. hrsz.	1 db	49 000	49 000	AAM	0	49 000
Ingtalan értékelési szakvélemény, Újfehértó 5410. hrsz.	1 db	49 000	49 000	AAM	0	49 000
Összesen:			98 000		0	98 000

Alanyi adómentes: 0

Összesen:
98 000 Ft

A számla aláírás és bélyegző nélkül is érvényes!



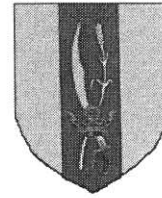
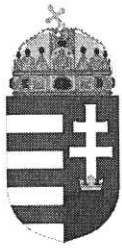

Száma: *42/2022.*

ELŐTEREJESZTÉS

-a Képviselő-testülethez-

az Újfehértói 5031 helyrajzi számú ingatlan eladásáról

Tisztelt Képviselő-testület!

Vecsei Ferenc János Újfehértó, Bem Apó u. 123. szám alatti lakos (továbbiakban: ajánlattevő) az ingatlan-nyilvántartásban Újfehértó 5031 hrsz. alatt felvett, kivett zártkerti művelés alól kivett terület művelési ágba tartozó, 2061 m² területű zártkerti önkormányzati ingatlan (továbbiakban: ingatlan) 1/1 tulajdoni hányadának megvásárlása iránt 2022. október 12-én érkezett vételi ajánlatot terjesztett elő.

Nyilvántartásunk szerint az ingatlanra Temesinének használati jogosultsága áll fent, erről az ajánlattevőt írásban tájékoztattuk, aki vételi ajánlatát ennek ismeretében a 2022. november 9. napján érkezett levelében fenntartotta.

A tulajdoni lap tanúsága szerint ingatlan tehermentes, jogok nem terhelik. Az ajánlattevő kötelezettséget vállalt arra, hogy az adásvétellel kapcsolatos költségeket megtéríti.

Tardi Róbert ingatlan-értékbecslő által 2022. november 16-án készített ingatlanforgalmi értékbecslés (kerekítve) 470.000-Ft-ban határozta meg az ingatlan 1/1 tulajdoni hányadának értékét. Az értékelési szakvélemény ellenértékét összesen 49.000 Ft összegben határozta meg.

A városnak az önkormányzat vagyonáról és a vagyonnal kapcsolatos tulajdonosi jogok gyakorlásáról szóló 1/2013. (I. 31.) önkormányzati rendelete 8. § (1) bekezdés 2. pontja alapján a döntés a képviselőtestület hatáskörébe tartozik. E rendelet 11. § (1) bekezdése szerint a helyi önkormányzat tulajdonában álló nemzeti vagyont értékesíteni, hasznosítani – ha jogszabály kivételt nem tesz – csak versenyeztetés útján, az 1. mellékletben foglalt versenyeztetési és árverési szabályzat szerint lehet.

A Magyarország 2022. évi központi költségvetéséről szóló 2021. évi XC. törvény 5. § (3) bekezdés b) pontja szerint a nemzeti vagyonról szóló 2011. évi CXCVI. törvény 13. § (1) bekezdésében meghatározott kötelező versenyeztetési értékhatárt a 2022. évben 25,0 millió forint egyedi bruttó forgalmi érték képezi.

Mivel a tervezett értékesítés összege ezt az értékhatárt nem éri el, nem kötelező a versenyeztetési és árverési szabályzat szerint eljárni.

A felmerült értékbecslési költség figyelembevételével az ingatlan eladási árát mindösszesen 519.000 Ft összegben javaslom megállapítani azzal, hogy az ingatlan értékesítés további felmerülő költségeit (ügyvédi munkadíj stb.) a vevő fizeti.

Az előterjesztéshez mellékelem a vételi ajánlatot valamint az értékbecslést, az ingatlanértékelő számláját, továbbá a levelezést.

Kérem a Képviselő-testületet, hogy az előterjesztést tárgyalja meg és döntsön a határozati javaslatról.

Újfehértó, 2022. november 22.



A handwritten signature in blue ink, appearing to be "Dr. Hosszú József".

Dr. Hosszú József
polgármester

ÚJFEHÉRTÓ VÁROS ÖNKORMÁNYZATA

KÉPVISELŐ TESTÜLETÉNEK

...../.....(...) számú

határozata

az Újfehértói 5031 helyrajzi számú ingatlan eladásáról

A KÉPVISELŐ-TESTÜLET

1./ az önkormányzat vagyonáról és a vagyonnal kapcsolatos tulajdonosi jogok gyakorlásáról szóló 1/2013. (I. 31.) önkormányzati rendelet alapján az önkormányzat tulajdonában lévő, az ingatlan-nyilvántartásban Újfehértó 5031 hrsz. alatt felvett, kivett zártkerti művelés alól kivett terület művelési ágba tartozó 2061 m² területű zártkerti ingatlan 1/1 tulajdoni hányadát Vecsei Ferenc János, Újfehértó, Bem Apó utca 123. szám alatti lakos részére mindösszesen 519.000,- Ft vételár megfizetése ellenében értékesíti azzal, hogy az adásvétellel kapcsolatos felmerülő minden további költség (ügynyévi munkadíj stb.) a vevőt terheli.

2./ felhatalmazza a polgármestert az ingatlan eladására és ingatlanértékesítéssel kapcsolatos szükséges intézkedések megtételére, a tárgyban keletkező dokumentumok, szerződések aláírására.

Határidő: azonnal

Felelős: polgármester

Dr. Hosszú József
polgármester

Dr. Veres Ildikó
jegyző

A határozatról értesül:

1./ Vecsei Ferenc János, Újfehértó, Bem Apó u. 123.

2./ Polgármesteri Hivatal (Jegyzői Kabinet, Pénzügyi Osztály, Városüzemeltetési Osztály)

3./ Irattár

VZF/19426/2022.

Tisztelt Polgármester Úr!

Továbbra is szeretném megvásárolni az Újfehértó 5031-es számú
zártkörű ingatlant, a felmerülő költségeket vállalom.

Újfehértó 2022. nov. 9.

Vincentz

U	
E	2022 NOV 09.
O	19426-9
P	



**ÚJFEHÉRTÓ VÁROS
POLGÁRMESTERE**

4244 Újfehértó, Szent István út 10.
Tel.:(42) 290 000 Fax: (42) 290 003
E-mail: polgarmester@ujfeherto.hu
Web: www.ujfeherto.hu

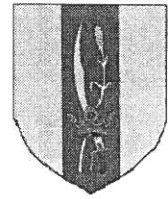

Ügyintéző: dr. Németh Antal
Ügyiratszám: UJF/19426-2 /2022
Tel: 42/290-000/111. mellék

Tárgy: Tájékoztatás

Vecsei Ferenc János

Újfehértó
Bem Apó u. 123.
4244

Tisztelt Uram!

Hivatkozással a 2022. október 12. napján érkezett, az ingatlan-nyilvántartásban Újfehértó, **5031 hrsz.** alatt felvett zártkerti ingatlan (továbbiakban: ingatlan) 1/1 tulajdoni hányada megvásárlásával kapcsolatos levelére, melyben a költségviselést vállalja, az alábbiakról tájékoztatom:

Nyilvántartásunkból időközben kiderült, hogy az ingatlanra Temesinének földhasználati joga áll fenn.

Az ingatlan-nyilvántartásról szóló 1997. évi CXLI. törvény módosításáról szóló 2005. évi CXXII. törvény 53.§ (5) bekezdése értelmében a tartós földhasználatba adott ingatlanok a törvény erejénél fogva a tartós földhasználók tulajdonába kerültek. A tartós földhasználók kérelmére a tulajdonjogukat az ingatlan-nyilvántartásba be kell jegyezni. Jelen esetben a tartós földhasználó nem jegyeztette be a tulajdonjogát az ingatlan-nyilvántartásba, így a tulajdoni lap tanúsága szerint az ingatlan még mindig önkormányzati tulajdonban van.

Ezért kérem, hogy mielőbb írásban nyilatkozni szíveskedjék arról, hogy a fentiek fényében az ingatlan-nyilvántartásban Újfehértó 5031 hrsz. alatt felvett ingatlanra vételi szándékát fenntartja-e vagy sem.

Ha fenntartja, megrendeljük az értékbecslést erre az ingatlanra, és annak beérkezését követően történik testületi döntés az értékesítésről. Amennyiben nem nyilatkozik, úgy tekintem, hogy vételi szándékát már nem tartja fenn.

Várom válaszát.

Újfehértó, 2022. november 7.

Üdvözlettel:

Atvredem: *Vincent Föld*

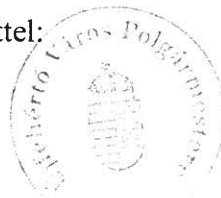

[Handwritten signature]
Dr. Hosszú József
polgármester



Földvásárlási kérelem

Tisztelt Polgármester úr, szeretném megvásárolni az Újfehértó
Érsebet kert 5031-es hrsz. az Újfehértói önkormányzat
kulajdonában lévő szivett használatu földterületet (6000l)
Jelenleg használatban van, épp ki használja a környezeti
tudván hogy nem magán személyé. Ezt szeretném meg-
vásárolni. Természetesen átad minden felmerülő költséget.
Tisztelettel VECSÉI FERENC FÁROS

Vári Főző János

2022.10.12.

Dr. Veketh L.

2022-10-12	
13420-1	
	Dr. Veketh L.

INGATLANFORGALMI ÉRTÉKBECSLÉS

Értékelés tárgya: *Újfehértó, külterület, 5031. hrsz.-ú ingatlan*

Megbízó: *Újfehértó Város Önkormányzata,
4244 Újfehértó, Szent István út 10. sz.*

Megbízott: *Tardi Róbert, ingatlan-értékbecsülő*

Székhely: *4244 Újfehértó, Váci Mihály utca 44. sz.*

Tel.: *+36 70 387 9619*



Újfehértó, 2022. november 16.

TARTALOMJEGYZÉK

1. ÖSSZEFOGLALÓ

- 1.1. Megbízás tárgya és értéke
- 1.2. Adatszolgáltatás

2. AZ INGATLANOK ISMERTETÉSE

- 2.1. Az ingatlanok adatai
- 2.2. Az ingatlanok környezetének leírása
- 2.3. Az ingatlanok leírása

3. ÉRTÉKMEGÁLLAPÍTÁS ÁLTALÁNOS JELLEMZÉSE

- 3.1. A piaci érték meghatározása
- 3.2. Az ingatlanpiaci szegmens és a terület ingatlanpiaci jellemzése

4. A PIACI ÉRTÉK MEGÁLLAPÍTÁSA

- 4.1. Az ingatlanok piaci összehasonlító adatokon alapuló értékelése - Forgalmi érték
- 4.2. Hozamszámításon alapuló módszerrel megállapított érték
- 4.3. Az eredmények elemzése

MELLÉKLET

Fotók
Hiteles tulajdonlap másolat(ok)
Térképmásolat

Tardi Róbert „kiszadózó”
4264 Újfehértó, Váci Mihály u. 44.
Adószám: 66.001267-1-33
Bank: 268800013 15212076



Tardi Róbert
építész- és településmérnök
ingatlanértékelő
Eng. szám: K-0450/2014-EV

1. ÖSSZEFOGLALÓ

1.1. Megbízás tárgya és értéke

Újfehértó Város Önkormányzata (4244 Újfehértó, Szent István út 10. sz.)
megbízott, hogy az

Újfehértó, zártkert 5031. hrsz. ingatlan
tehermentes, mai forgalmi értékét határozom meg.

A helyszíni szemle időpontja: 2022. november 11.

Az ingatlan értékét kétféle módszerrel becsültem meg: piaci adatok összehasonlításán alapuló és hozamszámításon alapuló módszerrel.

Az ingatlan végső értékének a piaci módszerrel meghatározott értéket fogadtam el.

Az általam meghatározott értékek táblázatos formában az értékelt területre:					
Helység	hrsz.	értékelt területi hányad	piaci összehasonlító érték (Ft)	hozam érték (Ft)	Piaci érték (Ft)
Újfehértó	5031.	1/1	474.832,-	-	470 000,-

*Az értékbecslés tárgyát képező ingatlan általam becsült,
kerekített piaci értéke*

470.000,- Ft,
azaz

Négyszázhetvenezer forint.

Megjegyzés:

Fenti érték, per-, igény- és tehermentes tulajdonjogi állapotra vonatkozik.

Az érték meghatározásnál a következő legfontosabb jogszabálykereteket és iránymutatásokat vettem figyelembe 54/1997 (VIII. 1.) FM rendelet, az NFA javaslatai és előírásai. A szakvélemény megfelel az EVS 2009 (Európai Értékelési Szabvány) ajánlásainak.

Az értékelés célja az ingatlan piaci értékének megállapítása hitel fedezethez.

Megbízó tudomásul veszi, hogy az értékelő környezetvédelmi és diagnosztikai vizsgálat elvégzésére nem jogosult, az értékelést szemrevételezés és a Megbízó adatszolgáltatásai alapján készíti. A rendelkezésünkre bocsátott adatok, dokumentumok, információk valóságát és teljességét a Megbízó szavatolja. Az értékelési szakvélemény csak teljes egészében értelmezhető, abból egyes



megállapításokat vagy részleteket kiragadni, és önmagukban felhasználni nem szabad. Ezen értékelési szakvélemény Megbízó és Megbízott együttes beleegyezésével adható ki harmadik személynek.

Az értékelő által meghatározott érték semmilyen összefüggésben nincs a megbízási díj nagyságával. Az értékmeghatározást nem befolyásolták a Megbízó személyes szempontjai, szakértő mindentől függetlenül állapította meg fenti értéket.

Az értékelés a fordulónaptól számított 90 napig érvényes.

Jelen szakvélemény 2 példányban készült.



1.2. Adatszolgáltatás

Az értékelés elkészítéséhez rendelkezésemre állt az ingatlanok:

- Tulajdoni lap másolat,
- Térképmásolat
- Fotók

A helyszíni szemle során bejártuk az ingatlant, állagát fényképfelvételeken rögzítettük.

Az értékbecslés fenti dokumentációk, az általunk szerzett adás-vételi rendszerben lévő összehasonlító adatok, ingatlanpiaci hirdetések, a **2022. november 11-i** helyszíni bejárás tapasztaltak és Megbízótól kapott információk alapján készült.

A helyszíni vizsgálaton túlmenően tájékozódunk az adott típusú és jellegű ingatlanok általános piaci helyzetéről, valamint a környéken kialakult helyi ingatlanpiaci viszonyokról.

2. AZ INGATLANOK ISMERTETÉSE

2.1. Az ingatlanok adatai (tulajdoni lap szerint)

5031 HRSZ	
Cím	Újfehértó, Erzsébet kert
Helyrajzi szám	5031.
Megnevezése	Kivett zártkerti művelés alól kivett terület
Értékelendő terület	2061 m ²
Minőségi osztály	0
Kataszteri jövedelem	0,00 AK
Bejegyzett tulajdonos(ok)	Újfehértó Város Önkormányzata 4244 Újfehértó, Szent István út 10.
Bejegyzett tulajdoni hányad	1/1
A tulajdoni lapon szereplő széljegyek	„címképzés alatt”
A tulajdoni lapon szereplő terhelések, egyéb bejegyzések	-

Megjegyzés:

Fentiek alapján az értékbecslés per-, igény- és tehermentes, környezeti kármentes, jogilag rendezett ingatlanra vonatkozik.

Az ingatlan nem tartozik helyi jelentőségű védett terület, országos jelentőségű védett terület, Natura 2000 terület közé.



2.2. Az ingatlan környezetének leírása

5031 HRSZ	
Településen belüli elhelyezkedése	Újfehértó É-i, külterületi részén, Újfehértói Gyümölcsstermesztési Kutató és Szaktanácsadó Kht.-tól ~ 2 km-re, az Erzsébet kertben található.
Környező ingatlanok jellemző hasznosítása	Művelt zártkertes ingatlanok.
Infrastrukturális ellátottsága	Kiépítetlen.
Megközelíthetőség	Közvetlenül földúton



Értékelt ingatlan Magyarországon belüli elhelyezkedése



Értékelt ingatlan Szabolcs-Szatmár-Bereg megyén belüli elhelyezkedés

5031. hrsz. :



Értékelt ingatlanok Újfehértón belüli elhelyezkedése (2022.11.16.)
(<https://www.e-epites.hu/e-kozmu>)

2.3. Az ingatlan leírása

5031. HRSZ.	
Elhelyezkedés, fekvés, környezeti kapcsolatok	Újfehértó É-i, külterületi részén, az Alma utcáról letérve, földútról közelíthető meg
Tájolás	Keleti
Telek határai, kerítettsége	Az ingatlanhatárok nem kivehetőek.
Alak, forma, domborzati és lejtésviszonyok	Közel négyzet alakú, kissé dímbes-dombos.
Telken található felépítmények és elhelyezkedésük	Nincs felépítmény.
Ingatlanon jelenleg található fák, telepítmények	Nincsenek telepítmények
Vízrajzi viszonyok	Rendezett.
Ipari létesítménytől való távolság	Jelentős ipari létesítmény a közelben nincs.

3. ÉRTÉKMEGÁLLAPÍTÁS ÁLTALÁNOS JELLEMZÉSE

3.1. A piaci érték meghatározása

Az értékbecslés módszere

A termőföld értékelésére, döntően az alábbi módszerek alkalmazhatóak:

1. piaci adatok összehasonlításán alapuló értékbecslés
2. hozam alapú értékbecslés

Az értékmeghatározásnál a következő legfontosabb jogszabálykereteket és iránymutatásokat vettük figyelembe: 54/1997 (VIII. 1.) FM rendelet, az NFA javaslatai és előírásai. A szakvélemény megfelel az EVS 2009 (Európai Értékelési Szabvány) ajánlásainak.

54/1997. (VIII. 1.) FM rendelet (kivonat)

Az ingatlanforgalmi értéke meghatározásának piaci összehasonlító adatok elemzésén alapuló módszere

A piaci összehasonlító adatok elemzésén alapuló értékelést már megtörtént, konkrét és jól ismert ügyletek árainak a vizsgált esetre való kiterjesztésével, összehasonlításával kell elvégezni. Az összehasonlító vizsgálatok során olyan ingatlanokat szabad figyelembe venni, amelyek földrajzi elhelyezkedése a vizsgált ingatlanéhoz hasonló, és az abban szereplő ingatlanok típusa azonos vagy közel azonos a vizsgált ingatlannal. Minimálisan három tényadatot kell a számításhoz felhasználni. Csak azonos értékformákat és csak azonos jogokat (pl. tehermentes tulajdonjog, bérleti jog) szabad összehasonlítani, vagy a különböző értékformák és jogok között korrekciós tényezőket kell alkalmazni. Az elemzett összehasonlító adatokból kerül sor az összehasonlító érték meghatározására. Ez az érték fajlagos érték, mely általában egy hektár területre vonatkozik. Az ingatlan összehasonlítható piaci értékét a korrigálás után kialakuló fajlagos érték (Ft/ha) és az ingatlan mérete (ha) szorzataként kell megállapítani.

Az ingatlan forgalmi értéke meghatározásának

a hozamszámításon alapuló módszere

1. Az ingatlan értékét három, külön-külön értékelt tényező együttes összege határozza meg az alábbiak szerint:

$$Fé = Fté + Té + Eé$$

ahol

Fé: az ingatlan áfa nélküli forgalmi értéke (Ft)

Fté: a termőföld forgalmi értéke (Ft)

Té: a telepítmény áfa nélküli értéke (Ft)

Eé: az ingatlanon található felépítmény, pince (épületek, építmények, föld alatti raktár) áfa nélküli forgalmi értéke (Ft)

A termőföld értékelését a földnyilvántartásban szereplő aranykorona érték figyelembevételével kell elvégezni. Kivételt képez ez alól a szőlő- és gyümölcsültetvény, valamint a halastó által foglalt termőföld. A szőlő- és gyümölcsültetvényekkel borított termőföld értékelése az ültetvény telepítését megelőző művelési ág besoroláshoz tartozó aranykorona érték alapján történik. Ha az ültetvény korábban is ültetvény volt, a környék hasonló adottságú szántó területeinek jellemző aranykorona értékét kell alapul venni. Halastó esetében a tó által foglalt terület értékét a halastó közvetlen környezetében lévő termőföldek jellemző aranykorona értéke alapján kell megállapítani. A termőföld forgalmi értékének meghatározására az alábbi képlet szolgál:

$$F_{té} = \frac{(P_j + B) * p}{2 * i} * (1 + k)$$

ahol

Fté: a termőföld forgalmi értéke (Ft)

P_j: a termőföld járadék jellegű jövedelme, melyet étkezési búza kg/AK egységben a Földművelésügyi Minisztérium 1997. július 20-ig megyei bontásban közzétesz. P_j aktuális értékét az ingatlan saját AK értékének és a közzétett értéknek a szorzata adja (étkezési búza kg)

B: az ingatlan közvetlen környezetében jellemzőnek tekinthető, étkezési búza kg/AK haszonbérleti díj és az értékelt ingatlan saját aranykorona értékének szorzatából számított földhozadék (étkezési búza kg)

p: az étkezési búzának az értékbecslést megelőző évben kialakult hazai tőzsdei átlagára (Ft/kg)

i: tőkésítési kamatláb

k: a földterület számított értékét módosító ismérvek összevont hatását kifejező korrekciós tényező (százalékláb)

A tőkésítési kamatláb mértékét a jelzálog-hitelintézet határozza meg, és azt az üzleti helyiségében történő kifüggesztéssel hozza ügyfelei tudomására. Meghatározásakor figyelembe kell venni a mezőgazdaság értékelést megelőző naptári évben számított átlagos jövedelmezőségét, valamint az egyes ágazatok jellemző tőkeigényét. A termőföld forgalmi értékének (Fté) a fentiek szerint számított értékét az alábbi ismérvek alapján korrigálni kell (az egyes ismérvek forgalmi értékre gyakorolt egyedi hatását százaléklábbal kell jellemezni, melyek előjelhelyesen Összevont értéke megegyezik a "k" korrekciós tényezővel):

- alak, forma, területi méret,
- fekvés,
- elhelyezkedés,
- megközelíthetőség,
- útviszonyok,
- domborzati és lejtésviszonyok,
- vízjárás rendezettsége,
- művelést gátló tereptárgyak,
- esztétikai benyomás,
- szokásost meghaladó fagy-, jég-, vadkár valószínűség,
- öntözés, öntözhetőség,
- kerítettség,
- üzemszerű művelést szolgáló építmények,
- gazdasági környezet,
- megélhetési kereseti viszonyok,
- a föld művelése iránti hajlandóság,
- demográfiai viszonyok,
- tápanyag-gazdálkodás, agrokémiai beavatkozás,
- kultúrallapot,
- környezeti szennyezettség és tartós környezetkárosodás,
- a földterület természeti védettsége,
- melioráció.

2. A földterületen lévő telepítvények forgalmi értékét a termőfa –egység alapján az alábbiak szerint kell meghatározni:

Alapvetően gyümölcsösökben alkalmazható módszer. Lényege, hogy a számbavett gyümölcsfákat “termőfa-egységben” fejezzük ki, majd meghatározzuk egy termőfa értékét forintban. Az egy termőfa egység értékét megszorozzuk az összes mennyiséggel és így kapjuk a teljes értéket.

3. A termőföldön található, az üzemszerű művelést szolgáló azon épületek, építmények, pincék, amelyek rendeltetési céljuktól eltérően nem, vagy csak kényszer jelleggel használhatók, a forgalmi érték megállapítása során önálló értékkel nem vehetők figyelembe. Ezen létesítményeknek a forgalmi értékre gyakorolt hatását az 1. pont szerinti korrekció során kell értékelni.

A fenti csoportba nem sorolható, önálló ingatlanok nem minősülő, de jelentős értékű épített ingatlanok (pl. kúria, vadászház, tanya, fogadó stb.) forgalmi értékét az 25/1997. (VIII. 1.) PM rendeletben foglaltak szerint kell meghatározni.

4. A PIACI ÉRTÉK MEGÁLLAPÍTÁSA

4.1. Az ingatlan piaci összehasonlító adatokon alapuló értékelése - Forgalmi érték Újfehértó, külterület 5031. hrsz.

Piaci összehasonlító adatokon alapuló értékelés						
	Vizsgált ingatlan	Ingatlan 1	Ingatlan 2	Ingatlan 3	Ingatlan 4	Ingatlan 5
Adat forrása		magyarország.hu	magyarország.hu	saját adatbázis	magyarország.hu	magyarország.hu
Település	Újfehértó	Újfehértó	Újfehértó	Újfehértó	Újfehértó	Újfehértó
Művelési ág	zártkert, művelés alól kivett terület	zártkert, szántó	zártkert, szántó	zártkert, szőlő	zártkert, szőlő	zártkert, kert
Jellemzők		5022. hrsz.	5024/2. hrsz.	5021/1. hrsz.	5142. hrsz.	5163. hrsz.
AK	0,00	2,16	0,54	2,32	0	1,06
Területe (ha)	0,2061	0,3472	0,2058	0,1671	0,2037	0,1453
Eladási/kínálási ár		1 058 037 Ft	210 000 Ft	260 000 Ft	500 000 Ft	500 000 Ft
Értékelés		A szántó területe alapján				
Fajlagos ár	Ft/AK	489 832 Ft	388 889 Ft	112 069 Ft	#####	471 698 Ft
	Ft/ha	3 047 342 Ft	1 020 408 Ft	1 555 955 Ft	2 454 590 Ft	3 441 156 Ft
Infláció korrekció						
Kínálási korrekció						
K o r r e k c i ó k	Elhelyezkedés	0%	0%	0%	0%	0%
	Alak, forma, területi méret	0%	0%	0%	0%	0%
	Megközelíthetőség, útviszonyok	0%	0%	0%	0%	0%
	Művelést gátló tereptárgy					
	Melioráció (agrokémiai beavatkozás)					
	Környezeti állapot, szennyezettség					
	Egyéb: -	0%	0%	0%	0%	0%
Korrigált fajlagos alapár (Ft/AK ill. Ft/ha)		3 047 342 Ft	1 020 408 Ft	1 555 955 Ft	2 454 590 Ft	3 441 156 Ft
Összes korrekciós tényező:		100%	100%	100%	100%	100%
Fajlagos ár (Ft/ha)		2 303 890 Ft				
Piaci összehasonlító adatokon alapuló érték a teljes ingatlanra		474 832 Ft				
		470 000 Ft				

a felhasznált adatok forrása: saját adatbázis, magyarország.hu, ingatlanpiaci hirdetések, ingatlan.com, jofogas.hu

1. <https://hirdetmenyek.magyarország.hu/hirdetmeny?id=1881095>
2. <http://hirdetmenyek.magyarország.hu/hirdetmeny?id=1691338>
3. <https://hirdetmeny.magyarország.hu/hirdetmeny?id=1776006>
4. <https://hirdetmeny.magyarország.hu/hirdetmeny?id=1573216>
5. <https://hirdetmeny.magyarország.hu/hirdetmeny?id=1711783>

Az 5031. hrsz.-ú ingatlan piaci összehasonlító adatokon alapuló értéke, 1/1 tulajdoni hányvad alapján:

470.000 Ft, azaz Négyszázhetvenezer forint.

4.2. Az ingatlan hozamszámításon alapuló értékelése - Forgalmi érték

Nem releváns, mivel az ingatlan kataszteri értéke tulajdoni lap szerint 0.00 AK.

4.3. Az eredmények elemzése

Az ingatlanok értékét kétféle módszerrel becsültem meg: összehasonlító piaci adatokon alapuló és hozamszámításon alapuló módszerrel.

A hozamszámításon alapuló értékelési módszer AK alapú, ami a mai piaci viszonyok között, a magas korrekciók ellenére sem ad megfelelő értéket, szinte mindig alulértékelést eredményez, ezért az ingatlan végső értékének a piaci módszerrel meghatározott értéket fogadtam el.

Az általam meghatározott értékek táblázatos formában az értékelt területre:					
Helység	hrsz.	értékelt területi hányvad	piaci összehasonlító érték (Ft)	hozam érték (Ft)	Piaci érték (Ft)
Újfehértó	5031.	1/1	474.832,-	-	470 000,-

Az értékbecslés tárgyát képező ingatlan általam becsült, kerekített piaci értéke

470.000,- Ft,
azaz

Négyszázhetvenezer forint.

MEGJEGYZÉSEK

Az értékelés a tárgyi ingatlan ún. tehermentes állapotára vonatkozik.

ZÁRADÉK

Az értékbecslés két példányban készült, három hónapig érvényes. Későbbi felhasználás esetén aktualizálni kell.

Újfehértó, 2022. november 16.

MELLÉKLETEK

1./ Fotók









2./ Tulajdoni lap másolatok

TAKARNET v5.3.1	Felhasználó	CFD02273 (Lejárta: 2024.09.23)	Kisbajcs
-----------------	-------------	--------------------------------	----------

Nem hiteles tulajdoni lap

Nem hiteles tulajdoni lap

Nem hiteles tulajdoni lap

Nem hiteles tulajdoni lap

SZ-SZ-B Megyei Kormányhivatali Földhivatali Főosztály
4401 Nyíregyháza Bihon u. 13

Oldal: 1/1

Nem hiteles tulajdoni lap - Szemle másolat
Megrendelés szám: 30005/173760/2022
2022. 11. 10

ÚJFEHÉRTŐ

Szektor : 53

Zártkert 5031 helyrajzi szám

"címképrén alatt"

I. RÉSZ

1. Az ingatlan adatai:

alrészlet adatak

művelési ág/kivett megnevezés/

mn.o

terület

ha m2

kat. t. jöv.

k. fill

ajánlott ár

m2

adatok

kat. jöv.

k. fill

Fivett zártkerti művelési alól kivett terület

0

2061

0,00

II. RÉSZ

3. tulajdoni hányad: 1/1

bejegyző határozat, érkezési idő: 54610/1999.06.11

jogcím: 1990. évi LKV. törv. 107. § (2) bek.

jogállás: tulajdonosa

név: ÚJFEHÉRTŐ VÁROS ÖNKORMÁNYZATA

cím: 4244 ÚJFEHÉRTŐ Szent István út 10.

törzsszám: 15712475

III. RÉSZ

NEM TARTALMAZ BEJEGYZÉST

Ez a tulajdoni lap közigazgatási hatóság által a céljából került kiadásra. Másra nem használható.

TULAJDONI LAP VÉGE

Nem hiteles tulajdoni lap

Nem hiteles tulajdoni lap

Nem hiteles tulajdoni lap

Nem hiteles tulajdoni lap

Nem hiteles tulajdoni lap

Nem hiteles tulajdoni lap



3./ Térképmások

SZ-SZ-B Megyei Kormányhivatal Földhivatali Főosztály
4401 Nyíregyháza Báthori u. 13.

E-hiteles térképmásolat - Teljes másolat

2022.11.10 09:53:43

Helyrajzi szám: ÚJFEHÉRTŐ zártkert 5031

Megrendelés szám: 7/5080/2022

Méretarány: 1 : 1000

Térrajzsám: 75318710002022

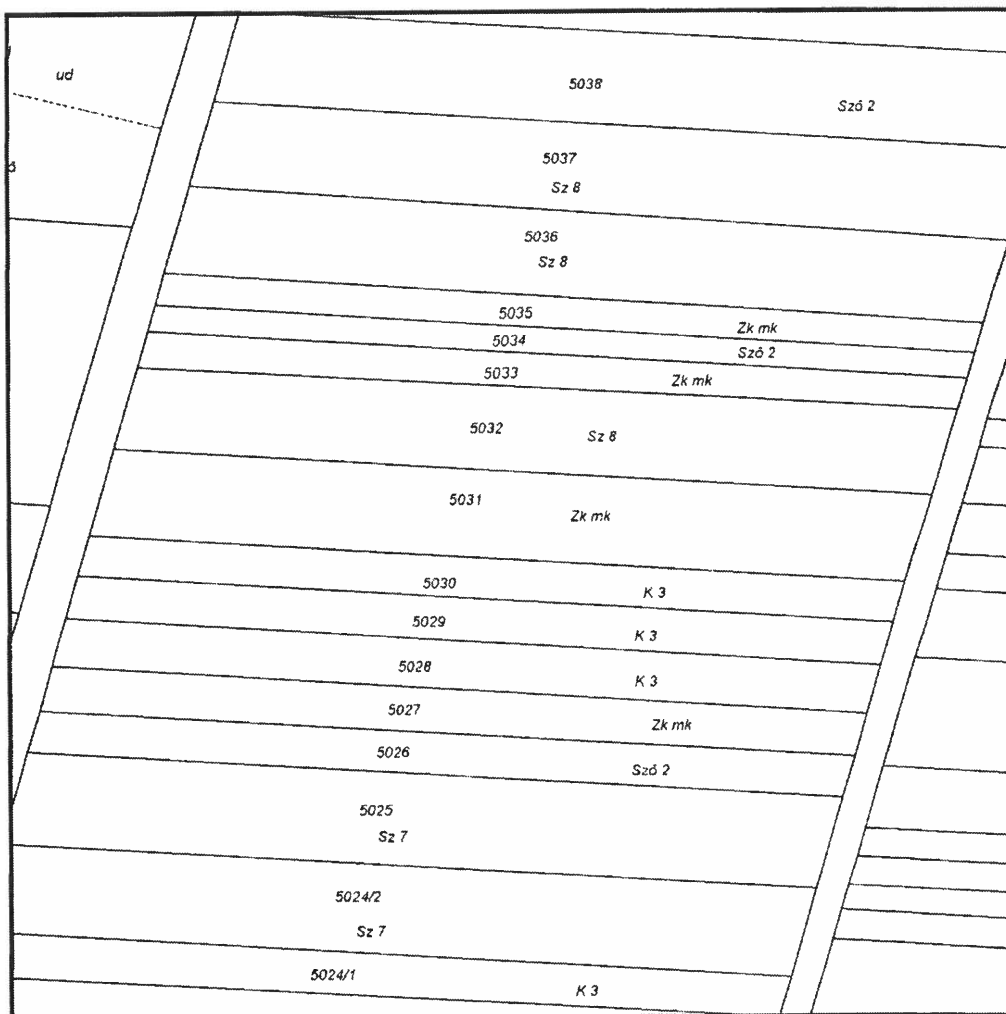

A térképmásolat a kiadást megelőző napig megegyezik az ingatlan-nyilvántartási térképi adatbázis tartalmával. A térképmásolat méretek levételére nem használható!



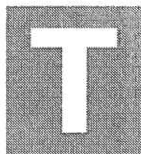

Tardi Róbert
4244 Újfehértó
Váci Mihály utca 44. sz.
Adószám: 66201267-1-35
Telefon: +36 70 387 9619

Bank neve: Takarékbank Zrt.
Bankszámlaszám:
68800013-15212056

SZÁMLA

Sorszám: TR-2022-31

VEVŐ:

Újfehértó Város Önkormányzata
4244 Újfehértó
Szent István út 10.
Adószám: 15732475-2-15

Fizetési mód: átutalás
Teljesítés dátuma: 2022.11.17.
Kiállítás dátuma: 2022.11.17.
Fizetési határidő: 2022.11.25.

Megnevezés	Menny.	Egységár	Nettó ár	Áfa	Áfaérték	Bruttó ár
Ingyenértékelési szakvélemény, Újfehértó 5031. hrsz.	1 db	49 000	49 000	AAM	0	49 000
Ingyenértékelési szakvélemény, Újfehértó 5410. hrsz.	1 db	49 000	49 000	AAM	0	49 000
Összesen:			98 000		0	98 000

Alanyi adómentes: 0

Összesen:
98 000 Ft

A számla aláírás és bélyegző nélkül is érvényes!





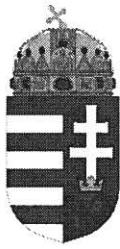

ÚJFEHÉRTÓ VÁROS
POLGÁRMESTERE
4244 Újfehértó, Szent István út 10.
Tel.:(42) 290 000 Fax: (42) 290 003
E-mail: polgarmester@ujfeherto.hu
Web: www.ujfeherto.hu

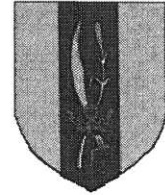

Szám: *S-200*...../2022.

ELŐTERJESZTÉS
- a Képviselő-testülethez -

A NYÍRSÉGVÍZ Zrt. részére tagi kölcsön biztosításáról

Tisztelt Képviselő-testület!

A NYÍRSÉGVÍZ Nyíregyháza és Térsége Víz- és Csatornamű Zrt. székhelye: 4400 Nyíregyháza, Tó u. 5. (továbbiakban: szolgáltató) a 2022. november 4. napján kelt 39105-2022. számú levelében az alábbiakról adott tájékoztatást:

Az Integrációs Program a tervezettől lényegesen lassabban halad, valamint annak feltételrendszere is megváltozott.

A szolgáltatónak és a tulajdonos, ellátásért felelős önkormányzatoknak a víziközmű-szolgáltatás fenntartása, folyamatos biztosítása a legfontosabb feladata. Az állami szerepvállalás, forrásbiztosítás a jelenlegi ismeretek szerint még nincs egyértelműen meghatározva, nem lehet tudni, hogy milyen formában és mikorra érkezik az a szükséges pénzmennyiség, amely a szolgáltatás további fenntartását lehetővé teszi.

Ennek biztosításán dolgoznak a tulajdonos önkormányzatok, Dr. Kovács Ferenc Nyíregyháza Megyei Jogú Város Polgármestere valamint a szolgáltató menedzsmentje is.

Nem lehet kizárni azonban azt a helyzetet, hogy megkésve érkezik az állami forrás és fizetéseképtelenség áll elő. Ezért a szolgáltató kéri, hogy a Képviselő-testület a levelükben lévő táblázat szerinti, pótlási, felújítási forrás terhére, a víziközmű-szolgáltatás fenntartása érdekében 25.000.000,-Ft tagi kölcsön biztosításáról hozzon határozatot.

A szolgáltató a kölcsön igénybevételét csak rendkívüli helyzetre tervezi, amennyiben a kölcsön igénybevételére nem kerül sor, illetve a likviditás helyreállítása után a kölcsön visszafizetésre kerül, ez a forrás az eredeti céljának megfelelően kerül felhasználásra.

A városnak az önkormányzat vagyonáról és a vagyonnal kapcsolatos tulajdonosi jogok gyakorlásáról szóló 1/2013. (I. 31.) önkormányzati rendelete 8. § (1) bekezdés 15. pontja alapján a döntés – értékhatártól függetlenül - a képviselőtestület hatáskörébe tartozik.

Az előterjesztéshez mellékelem a szolgáltató levelét.

Kérem a Képviselő-testületet, hogy az előterjesztést tárgyalja meg és döntsön a határozati javaslatról.

Újfehértó, 2022. november 10.



Dr. Hosszú József
polgármester

Melléklet a 3-260/2022. számú előterjesztéshez

**ÚJFEHÉRTÓ VÁROS ÖNKORMÁNYZATA
KÉPVISELŐ-TESTÜLETÉNEK**

...../..... (.....)

h a t á r o z a t a

A NYÍRSÉGVÍZ Zrt. részére tagi kölcsön biztosításáról

A KÉPVISELŐ-TESTÜLET

1./ felhatalmazza Újfehértó Város Polgármesterét, hogy a NYÍRSÉGVÍZ Nyíregyháza és Térsége Vízforgató és Csatornamű Zrt-nél elkülönített számlán nyilvántartott fejlesztési, pótlási forrás terhére 25.000.000,-Ft-os összegben – amennyiben a fenti szolgáltató pénzügyi helyzete úgy kívánja – tagi kölcsönt biztosítson a NYÍRSÉGVÍZ Nyíregyháza és Térsége Vízforgató és Csatornamű Zrt. részére.

2./ felhatalmazza a polgármestert a tagi kölcsön nyújtásával kapcsolatos szükséges intézkedések megtételére, a tárgyban keletkező dokumentumok, szerződések aláírására.

Határidő: azonnal
Felelős: polgármester

Dr. Hosszú József
polgármester

Dr. Veres Ildikó
jegyző

A határozatról értesül:

1. Polgármesteri Hivatal (Pénzügyi Osztály, Jegyzői Kabinet)
2. NYÍRSÉGVÍZ Nyíregyháza és Térsége Vízforgató és Csatornamű Zrt 4400 Nyíregyháza, Tó u 5.
3. Irattár



■ Cím. NYÍRSÉGVÍZ Zrt. 4400 Nyíregyháza, Tó utca 5.
 ■ Levelezési cím: NYÍRSÉGVÍZ Zrt. 4401 Nyíregyháza, Pf. 290.
 ■ E-mail cím. nyirsegviz@nyirsegviz.hu

■ Telefon. (42) 523-600
 ■ Fax: (42) 523-610
 ■ Web. www.nyirsegviz.hu

Újfehértó Város Önkormányzata

Újfehértó
 Szent István út 10.
 4244

Dr. Hosszú József
 Polgármester Úr
 részére

2022-11-08

Ikt. sz.: 39105-2022

Tisztelt Polgármester Úr!

2022.10.28-án levélben tájékoztattam a NYÍRSÉGVÍZ Zrt. tulajdonos önkormányzatait a Nemzeti Vízművek Zrt. Integrációs Programjában történő részvételének státuszáról.

Az Integrációs Program a tervezettől lényegesen lassabban halad, valamint annak a feltételrendszere is megváltozott.

A víziközmű-szolgáltatás fenntartása, folyamatos biztosítása a legfontosabb feladata a NYÍRSÉGVÍZ Zrt-nek, illetve a tulajdonos, ellátásért felelős önkormányzatoknak.

Az állami szerepvállalás, forrásbiztosítás jelenlegi ismereteink szerint még nincs egyértelműen meghatározva, nem tudjuk milyen formában és mikorra érkezik az a szükséges pénzmennyiség, amely a szolgáltatás további fenntartását lehetővé teszi.

Tapasztalatunk szerint a tulajdonos önkormányzatok a rendelkezésre álló eszközeikkel, szakmai érvelésükkel, befolyásukkal, lobbitevékenységükkel mindent megtesznek azért, hogy a jelenlegi válságos helyzet normalizálódjon, a finanszírozás, a további működés megvalósuljon.

Dr. Kovács Ferenc Nyíregyháza Megyei Jogú Város Polgármestere is ezen dolgozik, a Technológiai és Ipari Minisztériummal folytat tárgyalásokat, amelyek remélhetőleg eredményesek lesznek.

Természetesen a cég menedzsmentje is mindent elkövet annak érdekében, hogy a ne sérüljön a felhasználók, tulajdonosok, a dolgozók érdeke, valamint a szállítók is ütemezetten megkaphassák a számláik ellenértékét.

Az intézkedésekkel szeretnénk elkerülni, de nem lehet kizárni azt a helyzetet, hogy megkésve érkezik az állami forrás, és fizetésektelenség áll elő. Ezért - az előző levelünkkel szinkronban - kérjük a Tisztelt Tulajdonos Önkormányzatot, a lenti táblázat szerinti, pótlási, felújítási forrás terhére, a víziközmű-szolgáltatás fenntartása érdekében **25 000 000 Ft** tagi kölcsön biztosításáról hozzon Határozatot.



Handwritten signature

Tervezett egyenleg 2022.12.31.

Újfehértó				
Víziközmű-rendszer megnevezése		Fel nem használt értéksökkenés összege (Ft)	Fel nem használt bérleti díj összege (Ft)	Értéksökkenés maradvány összege (Ft)
VH8	Ivóvízelosztás	0	5 012 941	135 555
SZ8	Szennyvízelvezetés és - tisztítás	0	24 589 907	0
Összesen:		0	29 602 848	135 555
Mindösszesen:			29 738 403	

A kölcsön igénybevételét csak rendkívüli esetre tervezzük, azonban a víziközmű-szolgáltatás folyamatos fenntartásához ezt a lehetőséget is biztosítani szükséges.

Amennyiben a kölcsön igénybevételére nem kerül sor, illetve a likviditás helyreállítása után a kölcsön visszafizetésre kerül, ez a forrás az eredeti céljának megfelelően kerül felhasználásra.

Ezúton is megköszönöm a felelős tulajdonosi döntésüket!

Nyíregyháza, 2022.11.04.

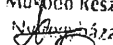
NYÍRSÉGVÍZ
Nyíregyháza és Térsége Víz és Csatornamű
Zártkörűen Működő Részvénytársaság

Könyv Zsolt
mb. vezérigazgató



ÚJFEHÉRTŐ VÁROS
POLGÁRMESTERE
4244 Újfehértó, Szent István út 10.
Tel.:(42) 290 000 Fax: (42) 290 003
E-mail: polgarmester@ujfeherto.hu
Web: www.ujfeherto.hu

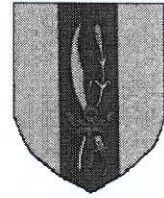

Szám: 3-261...../2022.

ELŐTERJESZTÉS
- a Képviselő-testülethez -

A NYÍRSÉGVÍZ Zrt. közszolgáltatóval kötött szerződés módosításáról

Tisztelt Képviselő-testület!

A NYÍRSÉGVÍZ Nyíregyháza és Térsége Víz- és Csatornamű Zrt. székhelye: 4400 Nyíregyháza, Tó u. 5. (továbbiakban: szolgáltató) a 2022. november 2. napján kelt 38942-2022. számú levelében az alábbiakról adott tájékoztatást:

A szolgáltató felülvizsgálta a nem közművel összegyűjtött háztartási szennyvíz begyűjtésének, ártalmatlanításának közszolgáltatási díjait. Az évközi felülvizsgálatot több tényező indokolta:

- A 2022. éves és 2023. évi várható energia-, anyag-, üzemanyag és szolgáltatás árak drasztikus emelkedése jelentős mértékben megnöveli az ártalmatlanítás fajlagos ráfordításait.
- a folyékony hulladék gyűjtését végző alvállalkozó 2022. december 31-i hatállyal felmondta a szerződést a szolgáltatóval. Az új beszerzési eljárásban a kapott ajánlat még az árlejtést követően is magasabb az előző vállalkozó díjától.

Az előterjesztéshez mellékelem a szolgáltató levelét és a 2023.01.01-től érvényes gyűjtési-ártalmatlanítási díj javaslatukat, mely nettó 5.100,-Ft/m³ azaz bruttó 6.475 Ft/m³ díj fizetését irányozza elő, valamint a szerződés tervezetét.

Kérem a Képviselő-testületet, hogy az előterjesztést tárgyalja meg és döntsön a határozati javaslatról.

Újfehértó, 2022. november 10.



Dr. Hosszú József
polgármester

**ÚJFEHÉRTÓ VÁROS ÖNKORMÁNYZATA
KÉPVISELŐ-TESTÜLETÉNEK**

...../..... (.....)

h a t á r o z a t a

A NYÍRSÉGVÍZ Zrt. közszolgáltatóval kötött szerződés módosításáról

A KÉPVISELŐ-TESTÜLET

1./ elfogadja Újfehértó Város Önkormányzatának a NYÍRSÉGVÍZ Nyíregyháza és Térsége Víz- és Csatornamű Zrt. (4400 Nyíregyháza, Tó u. 5.) közszolgáltatóval a háztartási szennyvíz begyűjtésére és ártalmatlanítására kötött közszolgáltatási szerződése módosítását olyképpen, hogy a nem közművel összegyűjtött háztartási szennyvíz begyűjtésének, ártalmatlanításának közszolgáltatási díja 2023. január 1. napjától nettó 5.100,-Ft/m³ azaz bruttó 6.475 Ft/m³ díj összegben kerüljön megállapításra.

2./ felhatalmazza a polgármestert a közszolgáltatási szerződés módosításával kapcsolatos szükséges intézkedések megtételére, a tárgyban keletkező dokumentumok, szerződések aláírására.

*Határidő: azonnal
Felelős: polgármester*

Dr. Hosszú József
polgármester

Dr. Veres Ildikó
jegyző

A határozatról értesül:

1. Polgármesteri Hivatal (Pénzügyi Osztály, Jegyzői Kabinet)
2. NYÍRSÉGVÍZ Nyíregyháza és Térsége Víz- és Csatornamű Zrt 4400 Nyíregyháza, Tó u 5.
3. Irattár



■ Cím: NYÍRSÉGVÍZ Zrt. 4400 Nyíregyháza, Tó utca 5.
 ■ Levelezési cím: NYÍRSÉGVÍZ Zrt. 4401 Nyíregyháza, Pf. 290
 ■ E-mail cím: nyirsegviz@nyirsegviz.hu

■ Telefon: (42) 523-600
 ■ Fax: (42) 523-610
 ■ Web: www.nyirsegviz.hu

2022-11-08
 20077-1
 [Handwritten signature]

Újfehértó Város Önkormányzata

Tárgy: Közszolgáltatási szerződés módosítás

Dr. Hosszú József
 Polgármester Úr részére

Iktató szám: ...38942...-2022

Újfehértó
 Szent István út 10.
 4244

Dátum: 2022.11.02.
 Ügyintéző: Drobni Csilla
 Melléklet: Számszaki díj-javaslat

Tisztelt Polgármester Úr !

Tájékoztatjuk, hogy a nem közművel összegyűjtött háztartási szennyvíz begyűjtésére és ártalmatlanítására vonatkozó Közszolgáltatási szerződés, 5./5.9. pontjában foglaltak szerint, a NYÍRSÉGVÍZ Zrt. felülvizsgálta a közszolgáltatási díjakat. Az évközi felülvizsgálatot több tényező indokolta:

- A 2022. éves és a 2023. évi várható energia-, anyag-, üzemanyag és szolgáltatás árak drasztikus emelkedése, jelentős mértékben megnöveli az ártalmatlanítás fajlagos ráfordításait
- a folyékony hulladék gyűjtését végző alvállalkozó 2022. december 31-i hatállyal felmondta a szerződést Társaságunkkal. Az új beszerzési eljárásban a kapott ajánlat, még az árlejtést követően is magasabb az előző vállalkozó díjától.

A leírt tények alapján csatoltan küldjük a 2023.01.01-től érvényes gyűjtési-ártalmatlanítási díj javaslatunkat. A melléklet tartalmazza a 2022. 1-9. havi szennyvíz mennyiségek szerint kalkulált önkormányzati térítés összegét is tájékoztató jelleggel, a 2023. évi díjak alapján.

Kérjük, hogy a Közszolgáltatási szerződés 7./7.5. pontjában foglaltaknak megfelelően, 30 napon belül jelezzék vissza a díjak elfogadásáról.

Tisztelettel:

[Handwritten signature] Deveráné Flaskár Zita
 Pénzügyi és számviteli osztályvezető

[Handwritten signature] Kósa István
 Közmű osztályvezető

NYÍRSÉGVÍZ
 Víznyújtás, szennyvízgyűjtés, csatornázás
 Zártkörűen működő részvénytársaság
 Nyíregyháza



**Nem közművel összegyűjtött háztartási szennyvíz begyűjtésének, ártalmatlanításának
közszolgáltatási (nettó) díjai
(2022.- 2023. években)**

Újfehértó

2022. éves díj	Ft/m ³	4 500 + ÁFA
2023. éves díj	Ft/m ³	5 100 + ÁFA

	Felhasználói térítés	Önkormányzat által tértendő különbözet a 2023. éves díj alkalmazása esetén	2022. 1-9 havi mennyiség	Önkormányzati költség 2022. 1-9 hó mennyisége és a 2023. éves díj alapján
	Ft/m ³	Ft/m ³	m ³	Ft
- lakossági			0	0
- nem csatornázott területen	971	4 129	321	1 325 409
- csatornázott területen	1 471	3 629	20	72 580
- intézményi	1 471	3 629	0	0
- egyéb (vállalkozói)	1 471	3 629	19	68 951
Összesen				1 466 940

Nyíregyháza, 2022.11.02.

 Nyíregyháza Városi Önkormányzat
 Közműüzemi és Vízellátási Kiszolgáló Kft.
 4400 Nyíregyháza, Kőrösi Csoma Sándor utca 10. sz. épület
 Tel: 06 49 510 100

01

KÖZSZOLGÁLTATÁSI SZERZŐDÉS MÓDOSÍTÁSA

- a Újfehértó Város Közigazgatási területén keletkező, nem közművel összegyűjtött háztartási szennyvíz begyűjtésére és ártalmatlanítására irányuló közszolgáltatás ellátásról (2023. 01. 01-2024.12.31-ig)

amely létrejött egyrészről:

Újfehértó Város Önkormányzata
Székhely: 4244 Újfehértó, Szent István u. 10.
Képviseli: Dr. Hosszú József Polgármester
továbbiakban, mint Megrendelő,

másrészről:
NYÍRSÉGVÍZ Zrt.
Székhely: 4400 Nyíregyháza, Tó u. 5.
Képviseli: Könnyű Zsolt mb. Vezérigazgató
továbbiakban, mint Közzolgáltató,

mint Szerződő felek között a következő feltételek szerint:

1. Közzolgáltató a Szerződés 5./5.9. pontjában foglaltak alapján felülvizsgálta a szolgáltatási díjat. A felülvizsgálat során figyelembe vette a várható költség-növekedéseket, melyek indokairól Megrendelőt tájékoztatta.
2. Felek megállapodnak abban, hogy a Közzolgáltatási szerződés 5./5.1. helyébe a következő lép:
„5.1 A közzolgáltatás díja a benyújtott árajánlat alapján nettó **5 100** Ft/m³, azaz nettó ötezer-egyszáz forint köbméterenként, + ÁFA, bruttó **6 475** Ft/m³, azaz bruttó hatezer-négyszázhetvenöt forint köbméterenként. A díj hatályba lépése 2023. január 1. ..
3. A Közzolgáltatási szerződés jelen szerződésmódosítással nem érintett rendelkezései változatlanul hatályban maradnak.
4. A Szerződő Felek a jelen módosítást elolvasták, értelmezték, és mint akaratukkal mindenben megegyezőt, az aláírásra jogosult képviselők útján, jóváhagyólag aláírták.

Kelt Újfehértó.....

Nyíregyháza.....

Újfehértó Város Önkormányzata
Dr. Hosszú József
Polgármester

NYÍRSÉGVÍZ Zrt.
Könnyű Zsolt
mb. Vezérigazgató





**ÚJFEHÉRTÓ VÁROS
POLGÁRMESTERE**

4244 Újfehértó, Szent István út 10.
Tel.:(42) 290 000 KRID:UJFONK, 249969355
E-mail: polgarmester@ujfeherto.hu
Web: www.ujfeherto.hu

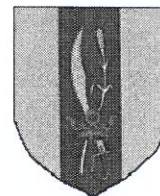

Száma: 3-275/2022.

ELŐTERJESZTÉS

- a Képviselő-testülethez -

A 2022- 2036. időszakra vonatkozó Gördülő Fejlesztési Terv elfogadásáról

Tisztelt Képviselő- testület!

A víziközmű-szolgáltatásról szóló 2011. évi CCIX. törvény (a továbbiakban Vksztv.) 11. § (1) bekezdésének értelmében a víziközmű-szolgáltatás hosszú távú biztosíthatósága érdekében - a fenntartható fejlődés szempontjaira tekintettel - víziközmű-rendszereként tizenöt éves időtávra gördülő fejlesztési tervet (a továbbiakban: GFT) kell készíteni. A GFT a víziközmű-rendszerre vonatkozó hosszú távú, felújítási és pótlási, valamint beruházási tervrészből álló terv.

A Nyírségvíz Nyíregyháza és Térsége Víz és Csatornamű Zrt. (4401 Nyíregyháza, Tó u. 5.) 38515-2022. számú levélben tájékoztatta az önkormányzatot, hogy a 2022. évre tervezett a VH8 (Újfehértó ivóvíz elosztás) víziközmű rendszert érintő felújítási, pótlási feladatok végrehajtása elmaradt, ezért a jelen előterjesztés 2. számú melléklet szerinti tartalommal a 2023 évre vonatkozóan a GFT módosítása vált szükségessé.

A Nyírségvíz Nyíregyháza és Térsége Víz és Csatornamű Zrt. tárgyban küldött 38515-2022. számú tájékoztató levele) a jelen előterjesztés 1. számú mellékletét képezi.

Kérem a Tisztelt Képviselő- testületet, hogy az előterjesztést megtárgyalni és a mellékelt határozat- tervezetet elfogadni szíveskedjen!

Újfehértó, 2022. november 22.



Dr. Hosszú József
polgármester

Melléklet a 3-275/2022. számú előterjesztéshez

ÚJFEHÉRTÓ VÁROS ÖNKORMÁNYZATA

KÉPVISELŐ-TESTÜLETÉNEK

...../..... (.....) számú

határozata

A 2022- 2036. időszakra vonatkozó Gördülő Fejlesztési Terv elfogadásáról

A KÉPVISELŐ-TESTÜLET

1./ a 2022-2036. évekre szóló Gördülő Fejlesztési Terv felújítási és pótlási tervrészt a határozat mellékletében meghatározottak szerint jóváhagyja és

2./ felhatalmazza a Polgármestert, hogy a határozat 2. számú melléklete szerinti nyilatkozat aláírására, továbbá

2./ megbízza a Nyírségvíz Nyíregyháza és Térsége Vízesés- és Csatornamű Zrt-t, hogy a Gördülő Fejlesztési terv módosításának bejelentésével kapcsolatos, a víziközmű-szolgáltatásról szóló 2011. évi CCIX. törvény, valamint az egyéb ágazati jogszabályok által előírt kötelezettségeket a jogszabályi előírások szerint teljesítse.

*Határidő: azonnal
Felelős: polgármester*

Dr. Hosszú József
polgármester

Dr. Veres Ildikó
jegyző

A határozatról értesül:

- 1./ Polgármesteri Hivatal (Pénzügyi Osztály, Városüzemeltetési Osztály)
- 2./ Nyírségvíz Nyíregyháza és Térsége Vízesés- és Csatornamű Zrt. 4401 Nyíregyháza, Tó utca 5.
- 3./ Irattár

NYÍRSÉGVÍZ NYÍREGYHÁZA ÉS TÉRSÉGE VÍZ- ÉS CSATORNAMŰ ZÁRTKÖRŰEN MŰKÖDŐ RÉSZVÉNYTÁRSASÁG



- Cím NYÍRSÉGVÍZ Zrt. 4400 Nyíregyháza, Tó utca 5
- Levelezési cím NYÍRSÉGVÍZ Zrt. 4401 Nyíregyháza Pf. 290
- E-mail cím nyirsegviz@nyirsegviz.hu

- Telefon (42) 523-600
- Fax (42) 523-610
- Web www.nyirsegviz.hu

ASP 11.04

Újfehértó Város Önkormányzata
Dr. Hosszú József
Polgármester Úr részére

Újfehértó
Szent István út 10.
4244

Dátum: 2022.10.28

Ikt.sz.: 38515 - 2022

Tárgy: Víziközmű-fejlesztéssel kapcsolatos kötelezettségek

Ügymintező: Fodor Szilvia

2022-11-

8

Doktor P.
(Fodor Szilvia)

Tisztelt Polgármester Úr!

Tájékoztatjuk Önt, hogy a 2022-2036. évekre elfogadott Gördülő Fejlesztési Tervben (GFT), a VH8 víziközmű-rendszeren (Újfehértói vízellátó rendszer) a 2022. évben a mellékletben megküldött, indoklással kiegészített felújítási, pótlási feladat végrehajtása elmarad.

A fentiek figyelembevételével a GFT módosítása vált szükségessé.

Kérjük a módosítás elfogadását és a csatolt dokumentum aláírás utáni egy példányban történő visszaküldését.

Tisztelettel:

Könnö Zsolt
Könnö Zsolt
Mb. vezérigazgató

Galambo Sándor
Galambo Sándor
Műszaki vezérigazgató-helyettes



Gördülő Fejlesztési terv 2022-2036

TERV fajta: Felújítás pótlás MEKH_azonosító: 12-26611-1-001-00-10

Üzemeltetés módja: Bérüzemeltetett

Közmű vagyon

Vízközműrendszer_azonosító: VH8

2022. évre ütemezett, elmaradó feladatok

1.sz melléklet

Dátum: 2022.10.13

Ütem	Település	Beruházás megnevezése	Beruházás műszaki tartalma	Beruházás elmaradásának oka	Beruházás költsége (eft)
------	-----------	-----------------------	----------------------------	-----------------------------	--------------------------

2022-ben elmarad

Vízelosztás /
Ívóvízhálózat

Újfehértó	Újfehértó 1. ütem ivóvízbekötés rekonstrukció	Újfehértó ivóvízhálózatán 40 db ivóvízbekötés rekonstrukciója.	A bekötővezeték rekonstrukció 2022 évben elmaradt. A megmaradó összeg a 2023. évben a Farkasnyári utcában az aszfaltút szélesítése miatti a bekötővezeték rekonstrukciónál kerül felhasználásra.	4 688 ✓
-----------	---	--	--	---------

Eszközcsoportha tervezett beruházások összesített költsége (eFt) 4 688

Ütemre tervezett beruházások összesített költsége (eFt) 4 688

Kelt:

Ellátásért felelős:

2. sz. melléklet

Hőse Péter
Műszaki vezető
Üzemvezető
1. oldal, összesen: 1



**ÚJFEHÉRTÓ VÁROS
POLGÁRMESTERE**

4244 Újfehértó, Szent István út 10.
Tel.:(42) 290 000, KRID: UJFONK, 249969355
E-mail: polgarmester@ujfeherto.hu
Web: www.ujfeherto.hu



Száma: 3-272...../2022.

ELŐTERJESZTÉS

- a Képviselő-testülethez -

A 2022- 2036. időszakra vonatkozó Gördülő Fejlesztési Terv elfogadásáról

Tisztelt Képviselő- testület!

A víziközmű-szolgáltatásról szóló 2011. évi CCIX. törvény (a továbbiakban Vksztv.) 11. § (1) bekezdésének értelmében a víziközmű-szolgáltatás hosszú távú biztosíthatósága érdekében - a fenntartható fejlődés szempontjaira tekintettel - víziközmű-rendszerenként tizenöt éves időtávra gördülő fejlesztési tervet (a továbbiakban: GFT) kell készíteni. A GFT a víziközmű-rendszerre vonatkozó hosszú távú, felújítási és pótlási, valamint beruházási tervrészből álló terv.

A Nyírségvíz Nyíregyháza és Térsége Víz és Csatornamű Zrt. (4401 Nyíregyháza, Tó u. 5.) 40607-2022. számú levélben tájékoztatta az önkormányzatot, hogy a 2022. évre tervezett a SZ8 (Újfehértó szennyvízelvezetés és tisztítás) víziközmű rendszert érintő felújítási, pótlási feladatok végrehajtása elmaradt, ezért a jelen előterjesztés 2. számú melléklet szerinti tartalommal a 2023 évre vonatkozóan a GFT módosítása vált szükségessé.

A Nyírségvíz Nyíregyháza és Térsége Víz és Csatornamű Zrt. tárgyban küldött 40607-2022. számú tájékoztató levele) a jelen előterjesztés 1. számú mellékletét képezi.

Kérem a Tisztelt Képviselő- testületet, hogy az előterjesztést megtárgyalni és a mellékelt határozat- tervezetet elfogadni szíveskedjen!

Újfehértó, 2022. november 22.



Dr. Hosszú József
polgármester



THE UNIVERSITY OF CHICAGO
DEPARTMENT OF CHEMISTRY
5800 S. UNIVERSITY AVENUE
CHICAGO, ILLINOIS 60637



RESEARCH REPORT

NO. 1234

BY J. D. SMITH AND A. B. JONES

DECEMBER 1964

The following report describes the results of a study conducted in the Department of Chemistry, University of Chicago, during the period from January 1, 1964, to December 31, 1964. The study was supported by the National Science Foundation, Grant No. CHE-64-12345.

The work was carried out in the laboratory of Professor J. D. Smith, who is grateful to the National Science Foundation for the grant which made this work possible. The assistance of Miss A. B. Jones in the preparation of this report is gratefully acknowledged.

The authors wish to thank the following individuals for their helpful discussions during the course of this work: Dr. R. S. Stein, Dr. H. L. Frisch, and Dr. E. E. Snell.

This work was supported in part by the National Science Foundation, Grant No. CHE-64-12345.

REFERENCES

- 1. J. D. Smith and A. B. Jones, *J. Chem. Phys.*, **41**, 1234 (1964).
- 2. R. S. Stein, *J. Chem. Phys.*, **38**, 567 (1963).
- 3. H. L. Frisch, *J. Chem. Phys.*, **35**, 432 (1961).
- 4. E. E. Snell, *J. Chem. Phys.*, **32**, 123 (1960).

Melléklet a 3-272/2022. számú előterjesztéshez

ÚJFEHÉRTÓ VÁROS ÖNKORMÁNYZATA

KÉPVISELŐ-TESTÜLETÉNEK

...../..... (.....) számú

határozata

A 2022- 2036. időszakra vonatkozó Gördülő Fejlesztési Terv elfogadásáról

A KÉPVISELŐ-TESTÜLET

1./ a 2022-2036. évekre szóló Gördülő Fejlesztési Terv felújítási és pótlási tervrészt a határozat mellékletében meghatározottak szerint jóváhagyja és

2./ felhatalmazza a Polgármestert, hogy a határozat 2. számú melléklete szerinti nyilatkozat aláírására, továbbá

2./ megbízza a Nyírségvíz Nyíregyháza és Térsége Vízforgató és Csatornamű Zrt-t, hogy a Gördülő Fejlesztési terv módosításának bejelentésével kapcsolatos, a víziközmű-szolgáltatásról szóló 2011. évi CCIX. törvény, valamint az egyéb ágazati jogszabályok által előírt kötelezettségeket a jogszabályi előírások szerint teljesítse.

*Határidő: azonnal
Felelős: polgármester*

Dr. Hosszú József
polgármester

Dr. Veres Ildikó
jegyző

A határozatról értesül:

- 1./ Polgármesteri Hivatal (Pénzügyi Osztály, Városüzemeltetési Osztály)
- 2./ Nyírségvíz Nyíregyháza és Térsége Vízforgató és Csatornamű Zrt.: 4401 Nyíregyháza, Tó utca 5.
- 3./ Irattár

NYÍRSÉGVÍZ NYÍREGYHÁZA ÉS TÉRSÉGE VÍZ- ÉS CSATORNAMŰ ZÁRTKÖRŰEN MŰKÖDŐ RÉSZVÉNYTÁRSASÁG



- Cím: NYÍRSÉGVÍZ Zrt. 4400 Nyíregyháza, Tó utca 5.
- Levélcím: NYÍRSÉGVÍZ Zrt. 4401 Nyíregyháza, Pf. 290
- E-mail cím: nyiregviz@nyiregviz.hu

- Telefon: (42) 523 600
- Fax: (42) 523 610
- Web: www.nyiregviz.hu

2022-11-21

Újfehértó Város Önkormányzata
Dr. Hosszú József
Polgármester Úr részére

Dátum: 2022.11.14.

Ikt.sz.: 40607 - 2022

Tárgy: Víziközmű-fejlesztéssel kapcsolatos kötelezettségek

Ügyintéző: Fodor Szilvia

Újfehértó

Szent István út 10.
4244

20138-2

DP

Tisztelt Polgármester Úr!

Tájékoztatjuk Önt, hogy a 2022-2036. évekre elfogadott Gördülő Fejlesztési Tervben (GFT), a **SZ8 víziközmű-rendszeren** (Újfehértói szennyvízelvezetés és -tisztítás) a 2022. évben a mellékletben megküldött, indoklással kiegészített **felújítási, pótlási feladat(ok)** végrehajtása elmarad.

A fentiek figyelembevételével a GFT módosítása vált szükségessé.

Kérjük a módosítás elfogadását és a csatolt dokumentum aláírás utáni egy példányban történő visszaküldését.

Tisztelettel:

Könyű Zsolt
Mb. vezérigazgató

Galambos Sándor
Műszaki vezérigazgató-helyettes



Gördülő Fejlesztési terv 2022-2036

Üzemeltetés módja: Bérüzemeltetett

TERV fajta: Felújítás pótlás MEKH_azonosító: 21-26611-1-001-00-11

Közmű vagyon Víziközműrendszer_azonosító: SZ8

1.sz melléklet

2022. évre ütemezett, elmaradó feladatok

Dátum: 2022.11.08

Ütem Település Beruházás megnevezése Beruházás műszaki tartalma Beruházás e-maradásának oka Beruházás költsége (eFt)

2022-ben elmarad

Szennyvízelvezetés /
Szennyvízcsatorna-
Gravitációs

813

Újfehértó

Újfehértó településen 3 db tisztítóakna rekonstrukciója szulfátálló habarccos vakolással.

A szennyvízknáknak műszaki felülvizsgálata megtörtént. A költség növekedés miatt a rekonstrukció értéke meghaladja a tervezett bekerülési összeget.

A forráshiány elkerülése érdekében a rekonstrukció átütemezésre került a 2023. évre. Az átütemezés nem veszélyezteti az ellátás biztonságát.

2. 12. MELLÉKLET

813

Eszközcsoportra tervezett beruházások összesített költsége (eFt)

813

Ütemre tervezett beruházások összesített költsége (eFt)

Kelt: _____

Ellátásért felelős: _____

1. oldal, összesen: 1



**ÚJFEHÉRTÓ VÁROS
POLGÁRMESTERE**

4244 Újfehértó, Szent István út 10.
Tel.:(42) 290 000 KRID:UJFONK, 249969355
E-mail: polgarmester@ujfeherto.hu
Web: www.ujfeherto.hu



Száma: 3-263/2022.

ELŐTERJESZTÉS

- a Képviselő- testülethez -

**2023. évi belső ellenőri feladatok ellátására vonatkozó
megbízási szerződés jóváhagyásáról**

Tisztelt Képviselő- testület!

A belső ellenőrzésre vonatkozó rendelkezéseket a Magyarország helyi önkormányzatairól szóló 2011. évi CLXXXIX törvény 119. § (3)-(6) bekezdései valamint a költségvetési szervek belső kontrollrendszeréről és belső ellenőrzéséről szóló 370/2011.(XII. 31.) Korm. rendelet tartalmazza.

A költségvetési szervek belső kontrollrendszeréről és belső ellenőrzéséről szóló 370/2011.(XII. 31.) Korm. rendelet 15. § (1) bekezdése szerint, valamint az államháztartásról szóló 2011. évi CXCV. törvény (Áht.) 70. § (1) bekezdése értelmében a belső ellenőrzés kialakításáról, megfelelő működtetéséről és függetlenségének biztosításáról a költségvetési szerv vezetője köteles gondoskodni, emellett köteles a belső ellenőrzés működéséhez szükséges forrásokat biztosítani.

A hatályos rendelkezések alapján Újfehértó Város Önkormányzata, Polgármesteri Hivatala, a Lengyel Laura Óvoda és Bölcsőde, továbbá a Zajti Ferenc Művelődési Ház, Könyvtár és Helytörténeti Gyűjtemény vonatkozásában a belső pénzügyi ellenőrzést a folyamatba épített, előzetes és utólagos vezetői ellenőrzés (pénzügyi irányítás és ellenőrzés) és belső ellenőrzés útján biztosítja.

A költségvetési szervek belső kontrollrendszeréről és belső ellenőrzéséről szóló 370/2011.(XII. 31.) Korm. rendelet 15. § (7) bekezdés a) pontja alapján: a belső ellenőrzést elláthatja az irányító szerv által foglalkoztatásra irányuló jogviszonyban alkalmazott vagy polgári jogi szerződés keretében foglalkoztatott belső ellenőr.

A leírtak alapján, a belső ellenőri tevékenység ellátását a következő évben, azaz 2023. évben is külső szolgáltató igénybevételevel javaslom biztosítani, polgári jogi szerződés (megbízási szerződés) keretében. A megbízási szerződést a korábbi éveknél megfelelően a GYARMAT-TAX Kft.-t javaslom, nettó 55 000 Ft + Áfa/hó megbízási díjjal.

Kérem a Tisztelt Képviselő- testületet, hogy az előterjesztést megtárgyalni, és a határozat-tervezetet elfogadni szíveskedjen

Újfehértó, 2022. november 22.



Dr. Hosszú József
polgármester

Melléklet a 8-265/2022. számú előterjesztéshez

ÚJFEHÉRTÓ VÁROS ÖNKORMÁNYZATA

KÉPVISELŐ-TESTÜLETÉNEK

...../..... () számú
határozata

2023. évi belső ellenőri feladatok ellátására vonatkozó megbízási szerződés jóváhagyásáról

A KÉPVISELŐ-TESTÜLET

1./ az Újfehértó Város Önkormányzata és a GYARMAT-TAX KFT (székhelye: 4400 Nyíregyháza, Írisz utca 67., Cégjegyzékszám: 15-09-067506, képviseli: Varga Péter, belső ellenőri regisztrációs száma: 5113491) között 2023. január 01. napjától 2023. december 31. napjáig terjedő egy éves időtartamra kötendő belső ellenőri feladatok ellátására vonatkozó megbízási szerződést az 1. számú melléklet szerint jóváhagyja,

2./ felhatalmazza a polgármestert a szerződés és a nyilatkozat aláírására,

2./ a GYARMAT-TAX KFT havi nettó 55 000,- Ft + ÁFA mértékű megbízási díjának fedezetét a 2023. évi költségvetésében betervezi.

Felelős: polgármester

Határidő: azonnal

Dr. Hosszú József
polgármester

Dr. Veres Ildikó
jegyző

A határozatról értesül:

- 1./ Belső ellenőr GYARMAT-TAX KFT, 4400 Nyíregyháza, Írisz utca 67.
- 2./ Polgármesteri Hivatal (Pénzügyi Osztály)
- 3./ Irrattár

Értesítő levél

Tisztelt Polgármester Asszony/Hölgy/Úr!

Tisztelt Jegyző Asszony/Hölgy/Úr!

2023. január 01.-étől vállalkozásom a belső ellenőrzési feladatellátás terén több technikai változtatást kíván bevezetni, amely természetesen előzetes egyeztetésre került a külső illetékes ellenőrző szervekkel (Magyar Államkincstár, NAV) szabályszerűségi téren.

Ezen változások lényege, hogy a belső ellenőrzéssel kapcsolatos dokumentációkat 2023. január 01.-étől vállalkozásom partnereim (önkormányzatok, polgármesteri- és közös hivatalok, intézmények, társulások) felé elektronikus aláírással fogja ellátni, elektronikus úton fogja minden partnere felé továbbítani és az esedékes belső ellenőrzési díjat – a belső ellenőrzési megbízási szerződésben rögzített ütemezés alapján – elektronikus úton fogja előállítani és továbbítani minden partnere felé.

A mellékelt 2023. évi belső ellenőrzési szerződések módosulása és az ezekhez csatolt „nyilatkozatok”, amelyek az elektronikus adatforgalom számára elérhető „e-mail” cím megadására szolgálnak, ezen változásokat tartalmazzák elsősorban.

Másodsorban, azokon a településeken, ahol nemzetiségi önkormányzat működik, külön belső ellenőrzési megbízási szerződéseket és hozzá kapcsolódó nyilatkozatokat csatolok a nemzetiségi önkormányzatok vonatkozásában, elkülönítve teljesen a település belső ellenőrzési tevékenységétől. Természetesen az ezzel kapcsolatosan készült összes dokumentációt, elektronikus úton, az eddig megszokott formában, a helyileg illetékes jegyző felé meg fogom küldeni.

Tekintettel a megnövekedett inflációs és működési kiadások volumenére, a jövőben a nemzetiségi önkormányzatok belső ellenőrzési tevékenységét csak a külön szerződésben feltüntetett, szerény mértékű megbízási díj ellenében tudom elvégezni.

A települési önkormányzatok és társulások belső ellenőrzési megbízási díjainak módosítását próbáltam a legcsekélyebb mértékben korrigálni 2023. évre, közel sem alkalmazva a kialakult inflációs rátát.

Mindenkit megkérek, amennyiben egyetért az elküldött szerződés tervezettel és a benne foglaltakkal, akkor az elektronikus úton továbbított 2023. évi belső ellenőrzési megbízási szerződéseket és hozzá kapcsolódó nyilatkozatokat mielőbb kitöltve, aláírva és lebélyegezve juttassa el postacímemre: Varga Péter, 4400 Nyíregyháza, Írisz utca 67.

Segítő közreműködését mindenkinek megköszönöm.

Nyíregyháza, 2022. november 15.

Tisztelettel:

Varga Péter s.k.

belső ellenőr



Belső ellenőrzési megbízási szerződés

Amely létrejött egyrészről **Újfehértó Város Önkormányzata** (4244 Újfehértó, Szent István u.10. képviselője: **Dr. Hosszú József** Polgármester), mint *Megbízó*, másrészről a **Gyarmat-tax Kft** (Cégjegyzékszám: 15-09-067508 székhely: 4400. Nyíregyháza, Írisz utca 67., adószáma: 12812413-2-15, bankszámlaszám: 68700061-10069956-00000000 képviseli: Varga Péter, belső ellenőri regisztrációs száma: 5113491) belső ellenőrzést végző (továbbiakban *Megbízott*), között az alábbi pontokban felsorolt feltételek szerint:

1.) A szerződés tárgya:

A *Megbízó* a jelen szerződés keretében megbízza a *Megbízottat* az Újfehértó Város Önkormányzata, Polgármesteri Hivatala és Intézményei vonatkozásában 2023. évre a belső ellenőrzési feladatok ellátásával a költségvetési szervek belső ellenőrzéséről szóló 370/2011 (XII.31.) Korm. rendelet (továbbiakban Ber.) 15. §-ában, a 2011. évi CXCV. tv. Áht. 70.§. (1) bekezdésében, valamint a 2011. évi CLXXXIX. tv. Magyarország helyi önkormányzatairól 119.§ (4) bekezdésében meghatározottak szerint.

A *Megbízott* tevékenysége magában foglalja a *Megbízó* költségvetési szerveinek a Ber. 21. §-ában meghatározott ellenőrzéseit, valamint a Ber. 37.§-ában foglaltakat.

A Ber. 22. §-ában foglalt belső ellenőrzési vezetői feladatokat szintén a *Megbízott* látja el

2.) *Megbízott* az Újfehértó Város Önkormányzat Képviselő-testülete által a 2011. évi CLXXXIX. Tv. (Önk. tv.) 119.§ (5.) bekezdése szerint jóváhagyott ellenőrzési program (ellenőrzési terv) alapján végzi feladatát, az ellenőrzési tervben meghatározott nevesítés és ütemezés szerint.

A Szerződő felek megállapodnak abban a tényben, hogy az éves ellenőrzési tervben rögzített 1 db belső ellenőrzés/negyedév vizsgálatok közül 3 db belső ellenőrzési vizsgálat ún. „elektronikus környezetben”, míg 1 db pénzügyi belső ellenőrzés helyszíni vizsgálat formájában fog történni.

Az ún. „elektronikus környezet” a következőket jelenti:

Megbízott az adott negyedévi belső ellenőrzési tervnek megfelelő belső ellenőrzési feladathoz kapcsolódó Értesítő levelet, Ellenőrzési programot és *Megbízó* levelet elektronikus úton (e-mailben) küld meg *Megbízó* Jegyzőjének vagy helyettesének. Ezt követően a vizsgálatához szükséges anyagokat, információkat a *Megbízó* szintén elektronikus úton továbbítja a *Megbízott* felé (e-mailben) és az ellenőrzésről készített Ellenőrzési jelentést *Megbízott* szintén elektronikus környezetben továbbítja (e-mail formájában) *Megbízó* felé.

Előbbiekben felsorolt elektronikus dokumentumokat (Értesítő levél, Ellenőrzési Program, Ellenőrzési jelentés tervezet, Ellenőrzési jelentés, stb...) *Megbízott* „elektronikus aláírással” és az ehhez kapcsolódó elektronikus bélyegzővel és védelemmel lát el, mely dokumentumokat *Megbízó* felé kizárólag elektronikus úton továbbít, a *Megbízó* által megadott elektronikus kézbesítési címre.

Az ellenőrzési programon (ellenőrzési terven) év közben a *Felek* közös megegyezéssel változtathatnak.

3.) A *Megbízott* a szerződésben megállapított kötelezettségeket a tőle elvárható minőségben, megfelelő szakmai gondossággal legjobb tudása szerint köteles teljesíteni, a jelen szerződésben meghatározott módon és mértékben. Feladatát a vonatkozó jogszabályi előírások szerint köteles ellátni.

Megbízott képviselője: Varga Péter, a 2023. évben végzendő belső ellenőri tevékenységéhez kapcsolódóan a 28/2011. (VIII. 3.) NGM rendelet alapján a belső ellenőrök részére kötelezővé tett regisztrációba vételi kötelezettségét teljesítette. Belső ellenőri regisztrációs száma: 5113491.

4.) Újfehértó Város Önkormányzata, mint *Megbízó* biztosítja, hogy a *Megbízott* a belső ellenőrzési vizsgálati program végrehajtásához szükséges- valamennyi iratba, nyilvántartásba, dokumentumba betekinthesse, gondoskodik arról, hogy a vizsgált területek vezetői, felelősei a vizsgálatához szükséges minden információt, dokumentumot megadjanak *Megbízott* részére.

5.) *Megbízott* a vizsgálatok eredményeiről készült jelentését és a kapcsolódó iratokat, dokumentumokat a Ber. 22-28 §-ában meghatározott eljárási rend betartásával írásban adja át a *Megbízó* Jegyzőjének vagy helyettesítőjének.

6.) *Megbízott* teljes titoktartással tartozik az általa megismert adatok, tények, információk tekintetében. A tevékenysége során tudomására jutott információkat a vonatkozó adatvédelmi jogszabályokban előírtaknak megfelelően kezeli, azok megfelelő védelméről folyamatosan gondoskodik.

Megbízott a tudomására jutott adatokat, információkat személyes (ideértve a Ptk. szerinti közvetlen hozzátartozókat is) célokra, haszonszerzésre, a jogszabályi előírásokkal ellentétes módon, más intézmények, illetve személyek javára illetve kárára, az ellenőrzött szervezet, illetve a szervezet dolgozóinak érdekeit és a közérdeket sértő módon nem használhatja fel.

A szerződő *Felek* elismerik, hogy minden, a titoktartási kötelezettség megszegésével okozott kárért felelősséggel tartoznak.

A titoktartás alól a *Megbízó* írásban felmentést adhat.

7.) *Megbízó* hozzájárul, hogy a *Megbízott* az ellenőrzési feladatok végrehajtása érdekében belső ellenőrzési asszisztentst foglalkoztathat, akinek a tevékenységéért teljes felelősséggel tartozik, és akinek a titoktartási kötelezettségeire a szerződés 6. pontjában rögzítettek vonatkoznak.

8.) Szerződő *Felek* havi vizsgálati díjban állapodnak meg a következők szerint:

Havi nettó 55.000,-Ft + ÁFA, azaz havonta nettó ötvenötezer 00/100 forint plusz általános forgalmi adó díjtétel.

9.) A *Felek* megállapodnak arról, hogy az Újfehértó Város Önkormányzat Képviselő-Testülete által elfogadott 2023. évi belső ellenőrzési tervben meghatározott feladatok közös megegyezéssel, a felmerülő igények szerint módosulhatnak, amit az ellenőrzési terven a *Felek* átvezetnek év közben. Ezen év közti változtatás a szerződés 8. pontjában meghatározott havi illetve éves díj összegét nem érinti.

10.) Szerződő felek rögzítik, hogy a *Megbízó* a *Megbízottól* egyéb belső ellenőrzési feladatot (célvizsgálatot) is megrendelhet, külön megállapodás nélkül a település 2023. évre elfogadott belső ellenőrzési tervében meghatározott szabad kapacitás (napokban kifejezve) időterhére, amely szintén nem jár a szerződés 8. pontjában megjelölt díjazáson felüli külön díjazással.

11.) **Fizetés módja:** Megbízó általi ellenérték kifizetése a Megbízott által kiállított „elektronikus számla” ellenében átutalással, a *Megbízott* által havonként (a felek havi elszámolási időszakban állapotnak meg, amely alapján a havi kiállított „elektronikus számla” teljesítési dátumaként minden eltelt hónap utolsó napja értendő) *Megbízó* felé kiállított és legkésőbb a tárgyhónapot követő hónap 05. napjáig elektronikus úton megküldött (a Megbízó által megadott elektronikus kézbesítési címre), az „elektronikus számlán” feltüntetett bankszámlára történik, legkésőbb minden tárgyhót követő hónap 12. napjáig.

12.) **Szerződés hatálya:** a 2023. január 01.- és 2023. december 31. között elvégzett 2023. évi belső ellenőrzési tervben meghatározott ellenőrzésekre terjed ki, hatálya 2023. december 31.-ig, de legkésőbb a 2023. évi belső ellenőrzésekről készített összefoglaló belső ellenőrzési jelentés *Megbízónak* történő átadásáig tart.

Jelen szerződés Felek közös megelégedettsége alapján évente meghosszabbítható.

13.) A szerződés megszüntetésével kapcsolatban a hatályos Ptk. előírásait kell alkalmazni.

14.) A jelen szerződésben nem szabályozott kérdésekre a Magyarország helyi önkormányzatairól szóló 2011. évi CLXXXIX. tv., valamint Az Államháztartásról szóló 2011. évi CXCV. tv., valamint a végrehajtására vonatkozó, illetve a belső ellenőrzést szabályozó mindenkor hatályos jogszabályok az irányadóak.

Újfehértó,

.....
Dr. Hosszú József
Polgármester
/Megbízó/

.....
Varga Péter
Gyarmat-tax Kft
/Megbízott/

.....
Pénzügyi ellenjegyző

...the ... of ...

...the ... of ...

...the ... of ...

...the ... of ...

...the ... of ...

...the ... of ...

...the ... of ...

NYILATKOZAT

Belső ellenőrzési megbízási szerződéshez kapcsolódóan

Amely létrejött egyrészről **Újfehértó Város Önkormányzata** (4244 Újfehértó, Szent István u.10. képviselője: **Dr. Hosszú József** Polgármester), mint *Megbízó*, másrészről a **Gyarmat-tax Kft** (Cégjegyzékszám: 15-09-067508 székhelye: 4400. Nyíregyháza, Írisz utca 67., adószáma: 12812413-2-15, bankszámlaszám: 68700061-10069956-00000000 képviseli: Varga Péter, belső ellenőri regisztrációs száma: 5113491) belső ellenőrzést végző (továbbiakban *Megbízott*), között az alábbi pontokban felsorolt feltételek szerint:

1.)

A Megbízó/Nyilatkozattevő kinyilatkozza és egyben hozzájárul, hogy a 2023. évre Megbízottal kötött Belső ellenőrzési megbízási szerződés 2./ pontjában rögzítettek – a Megbízó által 2023. január 01.-ét követően bevezetendő elektronikus aláírással ellátott belső ellenőrzési dokumentumok használatához és azok elektronikus környezetben történő továbbításához megbízó felé – alkalmazásához Megbízott részéről, Megbízó felé.

„2.) *Megbízott* az Újfehértó Város Önkormányzat Képviselő-testülete által a 2011. évi CLXXXIX. Tv. (Önk. tv.) 119.§ (5.) bekezdése szerint jóváhagyott ellenőrzési program (ellenőrzési terv) alapján végzi feladatát, az ellenőrzési tervben meghatározott nevesítés és ütemezés szerint.

A Szerződő felek megállapodnak abban a tényben, hogy az éves ellenőrzési tervben rögzített 1 db belső ellenőrzés/negyedév vizsgálatok közül 3 db belső ellenőrzési vizsgálat ún. „elektronikus környezetben”, míg 1 db pénzügyi belső ellenőrzés helyszíni vizsgálat formájában fog történni.

Az ún. „elektronikus környezet” a következőket jelenti:

Megbízott az adott negyedévi belső ellenőrzési tervnek megfelelő belső ellenőrzési feladathoz kapcsolódó Értesítő levelet, Ellenőrzési programot és *Megbízó* levelet elektronikus úton (e-mailben) küld meg *Megbízó* Jegyzőjének vagy helyettesének. Ezt követően a vizsgálathoz szükséges anyagokat, információkat a *Megbízó* szintén elektronikus úton továbbítja a *Megbízó* felé (e-mailben) és az ellenőrzésről készített Ellenőrzési jelentést *Megbízó* szintén elektronikus környezetben továbbítja (e-mail formájában) *Megbízó* felé.

Előbbiekben felsorolt elektronikus dokumentumokat (Értesítő levél, Ellenőrzési Program, Ellenőrzési jelentés tervezet, Ellenőrzési jelentés, stb...) *Megbízott* „elektronikus aláírással” és az ehhez kapcsolódó elektronikus bélyegzővel és védelemmel lát el, mely dokumentumokat *Megbízó* felé kizárólag elektronikus úton továbbít, a *Megbízó* által megadott elektronikus kézbesítési címre.

Az ellenőrzési programon (ellenőrzési terven) év közben a *Felek* közös megegyezéssel változtathatnak.”

2.)

A Megbízó/Nyilatkozattevő kinyilatkozza, és egyben hozzájárul, hogy a 2023. évre Megbízottal kötött Belső ellenőrzési megbízási szerződés 11./ pontjában rögzítettek – a Megbízó által 2023. január 01.-jét követően elektronikus számla kiállításához és azok elektronikus környezetben történő továbbításához Megbízó felé – alkalmazásához Megbízott részéről, Megbízó felé.

11.) Fizetés módja: Megbízó általi ellenérték kifizetése a Megbízott által kiállított „elektronikus számla” ellenében átutalással, a *Megbízott* által havonként (a felek havi elszámolási időszakban állapotodnak meg, amely alapján a havi kiállított „elektronikus számla” teljesítési dátumaként minden eltelt hónap utolsó napja értendő) *Megbízó* felé kiállított és legkésőbb a tárgyhónapot követő hónap 05. napjáig elektronikus úton megküldött (a Megbízó által megadott elektronikus kézbesítési címre), az „elektronikus számlán” feltüntetett bankszámlára történik, legkésőbb minden tárgyhót követő hónap 12. napjáig.

A fenti Nyilatkozat 1.) és 2.) pontjában rögzített elektronikus dokumentumok, elektronikus számlák elektronikus úton történő továbbításához *Megbízott* részre a Megbízó képviselője az alábbi elektronikus postázási elérhetőséget adja meg:

centrum@ujfeherto.hu

Megbízott kijelenti, hogy az előbbieken *Megbízott* részére megadott elektronikus postázási cím évközi változása esetén, *Megbízott* a változás időpontjától számított 3 naptári napon belül tájékoztatja, értesíti írásban.

Előbbieken rögzített elektronikus postázási cím *Megbízó* által a *Megbízott* felé történő tájékoztatás elmulasztásából eredő következményekért *Megbízott* nem vállal felelősséget. Továbbá a *Megbízott* által kibocsájtott elektronikus számla fizetési határidőn túli teljesítése vonatkozásában nem jelent kimentési körülményt *Megbízó* részéről.

Dátum,

.....
Dr. Hosszú József
Polgármester
/Megbízó/

.....
Varga Péter
Gyarmat-tax Kft
/Megbízott/



**ÚJFEHÉRTÓ VÁROS
POLGÁRMESTERE**

4244 Újfehértó, Szent István út 10.
Tel.:(42) 290 000 KRID:UJFONK, 249969355
E-mail: polgarmester@ujfeherto.hu
Web: www.ujfeherto.hu



Száma: *3-276*...../2022.

ELŐTERJESZTÉS

- a Képviselő-testülethez -

a helyi önkormányzat és költségvetési szervei 2023. évi belső ellenőrzési tervének jóváhagyásáról

Tisztelt Képviselő-testület!

A helyi önkormányzat belső ellenőrzésére vonatkozó rendelkezéseket a Magyarország helyi önkormányzatairól szóló 2011. évi CLXXXIX törvény 119. § (3)-(6) bekezdései, valamint a költségvetési szervek belső kontrollrendszeréről és belső ellenőrzéséről szóló 370/2011.(XII.31.) Korm. rendelet (továbbiakban: Bkr.) tartalmazza.

A helyi önkormányzat a hatályos rendelkezések szerint, a belső pénzügyi ellenőrzését a folyamatba épített, előzetes és utólagos vezetői ellenőrzés (pénzügyi irányítás és ellenőrzés) és belső ellenőrzés útján biztosítja. A helyi önkormányzat belső ellenőrzése keretében gondoskodni kell a felügyelt költségvetési szervek ellenőrzéséről is.

A belső ellenőrzés feladata (Bkr. 21. §):

(1) **A belső ellenőrzés tevékenysége kiterjed** az adott szervezet minden tevékenységére, különösen a költségvetési bevételek és kiadások tervezésének, felhasználásának és elszámolásának, valamint az eszközökkel és forrásokkal való gazdálkodásnak a vizsgálatára.

(2) **A belső ellenőrzés bizonyosságot adó tevékenysége** körében ellátandó feladata:
a) elemezni, vizsgálni és értékelni a belső kontrollrendszerek kiépítésének, működésének jogszabályoknak és szabályzatoknak való megfelelését, valamint működésének gazdaságosságát, hatékonyságát és eredményességét;
b) elemezni, vizsgálni a rendelkezésre álló erőforrásokkal való gazdálkodást, a vagyoni megóvását és gyarapítását, valamint az elszámolások megfelelőségét, a beszámolók valóságát;

c) a vizsgált folyamatokkal kapcsolatban megállapításokat, következtetéseket és javaslatokat megfogalmazni a kockázati tényezők, hiányosságok megszüntetése, kiküszöbölése vagy csökkentése, a szabálytalanságok megelőzése, illetve feltárása érdekében, valamint a költségvetési szerv működése eredményességének növelése és a belső kontrollrendszerek javítása, továbbfejlesztése érdekében;
d) nyilvántartani és nyomon követni a belső ellenőrzési jelentések alapján megtett intézkedéseket.

(3) **A bizonyosságot adó tevékenységet az alábbi ellenőrzési típusok szerint kell ellátni:**

a) a szabályszerűségi ellenőrzés arra irányul, hogy az adott szervezet vagy szervezeti egység működése, illetve tevékenysége megfelelően szabályozott-e, és érvényesülnek-e a hatályos jogszabályok, belső szabályzatok és vezetői rendelkezések előírásai;
b) a pénzügyi ellenőrzés célja az adott szervezet, program vagy feladat pénzügyi elszámolásainak, valamint az ezek alapjául szolgáló számviteli nyilvántartások ellenőrzése;
c) a rendszerellenőrzés keretében az egyes rendszerek kialakításának, illetve működésének

átfogó vizsgálatát kell elvégezni;
d) a teljesítmény-ellenőrzés célja annak megállapítása, hogy az adott szervezet által végzett tevékenységek, programok egy jól körülhatárolható területén a működés, illetve a forrásfelhasználás gazdaságosan, hatékonyan és eredményesen valósul-e meg;
e) az informatikai ellenőrzés a költségvetési szervnél működő informatikai rendszerek megfelelőségére, megbízhatóságára, biztonságára, valamint a rendszerben tárolt adatok teljességére, megfelelőségére, szabályosságára és védelmére irányul.
(4) A tanácsadó tevékenység keretében ellátható feladatok lehetnek különösen:
a) vezetők támogatása az egyes megoldási lehetőségek elemzésével, értékelésével, vizsgálatával, kockázatának becslésével;
b) pénzügyi, tárgyi, informatikai és humán erőforrás-kapacitásokkal való ésszerűbb és hatékonyabb gazdálkodásra irányuló tanácsadás;
c) a vezetőség szakértői támogatása a kockázatkezelési és szabálytalanságkezelési rendszerek és a teljesítménymenedzsment rendszer kialakításában, folyamatos továbbfejlesztésében;
d) tanácsadás a szervezeti struktúrák racionalizálására, a változásmenedzsment területén;
e) konzultáció és tanácsadás a vezetés részére a szervezeti stratégia elkészítésében;
f) javaslatok megfogalmazása a költségvetési szerv működése eredményességének növelése és a belső kontrollrendszerek javítása, továbbfejlesztése érdekében, a költségvetési szerv belső szabályzatainak tartalmát, szerkezetét illetően.

A belső ellenőrzési tevékenység során szabályszerűségi, pénzügyi, rendszer- és teljesítmény-ellenőrzéseket, illetve informatikai rendszerellenőrzéseket, valamint az éves elemi költségvetési beszámolókra vonatkozóan megbízhatósági ellenőrzéseket kell végezni.

A helyi önkormányzati költségvetési szervekre vonatkozó éves belső ellenőrzési tervet a képviselő-testületnek az előző év december 31-éig kell jóváhagynia a Bkr. 32. § (4) bekezdése alapján.

Mellékelem a 2023. évi belső ellenőrzési tervet és a kockázatelemzést.

Kérem a Tisztelt Képviselő-testületet a határozat-tervezet megtárgyalására és elfogadására.

Újfehértó, 2022. november 22.



Dr. Hosszú József
polgármester

The history of biology is a complex and multifaceted field that encompasses the development of scientific theories, the evolution of research methods, and the social and cultural contexts in which biological knowledge is produced. This paper explores the historical roots of modern biology, tracing the lineage from ancient natural philosophy to the scientific revolution and beyond.

In the early stages of human history, the natural world was understood through a combination of observation and myth. Ancient civilizations such as the Greeks, Romans, and Chinese developed sophisticated systems of natural philosophy, which laid the groundwork for the scientific study of life.

The scientific revolution of the 16th and 17th centuries marked a turning point in the history of biology. The work of scientists like Galileo Galilei, Isaac Newton, and Robert Hooke established the principles of empirical science, emphasizing the importance of observation and experimentation.

The 18th and 19th centuries saw the rise of natural history as a distinct scientific discipline. The work of Carl Linnaeus, Charles Darwin, and Gregor Mendel revolutionized our understanding of the natural world, leading to the development of modern evolutionary biology and genetics.

The 20th century witnessed the rapid advancement of biological science, driven by technological innovations and interdisciplinary research. The discovery of DNA, the development of molecular biology, and the rise of systems biology have transformed our understanding of life at the molecular and cellular levels.

Today, biology continues to be a dynamic and rapidly evolving field. Advances in genomics, biotechnology, and environmental science are opening new frontiers in our understanding of the natural world and its interactions with human society.

The history of biology is a testament to the human capacity for discovery and innovation. It is a story of the pursuit of knowledge and the quest to understand the complexities of life.

As we look to the future, the challenges and opportunities of biology are vast. The integration of biological and computational sciences, the development of personalized medicine, and the exploration of the frontiers of space and the ocean will continue to shape the field.

The history of biology is a rich and diverse tapestry of ideas and discoveries. It is a field that has shaped our world and continues to shape our future.

Melléklet a 3-276/2022. számú előterjesztéshez

ÚJFEHÉRTÓ VÁROS ÖNKORMÁNYZATA

KÉPVISELŐ-TESTÜLETÉNEK

...../..... (.....) számú

H a t á r o z a t a

a helyi önkormányzat és költségvetési szervei 2023. évi belső ellenőrzési tervének jóváhagyásáról

A KÉPVISELŐ-TESTÜLET

Újfehértó Város Önkormányzatának 2023. évi belső ellenőrzési tervét a melléklet szerint jóváhagyja.

Felelős: polgármester
Határidő: folyamatos

Dr. Hosszú József
polgármester

Dr. Veres Ildikó
jegyző

A határozatról értesül:

- 1./ Újfehértói Polgármesteri Hivatal (szervezeti egységei)
- 2./ Irattár

ÉVES BELSŐ ELLENŐRZÉSI TERV

A 370/2011. (XII. 31.) Kormányrendelet 29.-32. §-ai szerint előírt éves ellenőrzési tervet a költségvetési szerveknek az alábbi, egységes tartalommal javasolt elkészíteni:

Az éves ellenőrzési terv összeállítása a 2022. évben tett belső ellenőri megbeszélés, ellenőrzés tapasztalata és jogszabályi előírások figyelembevételével készült.

A kockázatelemzés célja azoknak a kedvezőtlen eseményeknek a meghatározása, amelyek az önkormányzat működési, gazdálkodási feltételeit befolyásolják. A kockázati tényezők meghatározásával kijelölésre kerültek az ellenőrzés területei.

A kockázatelemzés magyarázatot ad arra, miért volt szükség néhány terület ismételt, esetleg mélyebb vizsgálatára.

2023 ÉV

ÚJFEHÉRTÓ VÁROS ÖNKORMÁNYZATA, INTÉZMÉNYEI ÉS POLGÁRMESTERI HIVATALA

Ellenőrzési tervet megalapozó elemzés címe, időpontja	Ellenőrzési tervet megalapozó kockázat elemzés címe, időpontja
Folyamatlista	Kockázatelemzési kritérium mátrix
A folyamatok és a belső ellenőrzési fókusz feltérképezése	Folyamatok kockázata és ellenőrzése

ÖSSZEÁLLÍTOTTA: VARGA PÉTER, BELSŐ ELLENŐR (REGISZTRÁCIÓS SZÁMA: 5113491).

2023. ÉVI MUNKATERVBEN TERVEZETT ELLENŐRZÉSEK SZÁMA ÉS A TERVEZETT KAPACITÁS

MEGNEVEZÉS (ELLENŐRZÉSEK)	DB	ELLENŐRI NAP
RENDSZER	-	-
TELJESÍTMÉNY	-	-
IT-RENDSZER	-	-
SZABÁLYSZERŰSÉGI	3	16
PÉNZÜGYI	1	4
SORON KÍVÜLI	-	2
ÖSSZESEN:	4	22

2023. ÉVI ELLENŐRZÉSI KAPACITÁS TERVEZÉS

KAPACITÁSIGÉNY:			
2023. ÉVI ELLENŐRZÉSI TERVBEN SZEREPLŐ ELLENŐRZÉSEK (ELL.NAP)		-	-
TANÁCSADÓI TEVEKÉNYSÉG (EMBERNAP)		22	-
KÉPZÉS (EMBERNAP)		1	-
EGYÉB TEVEKÉNYSÉG (EMBERNAP)		1	-
		2	-
ÖSSZESEN: (EMBERNAP)		26	-
VÁRHATÓAN RENDELKEZÉSRE ÁLLÓ KAPACITÁS		LÉTSZÁM (FŐ)	EMBERNAP
A BELSŐ ELLENŐRZÉSRE VÁRHATÓAN RENDELKEZÉSRE ÁLLÓ BELSŐ ELLENŐRI KAPACITÁS		-	-
TERVEZETT KÜLSŐ ERŐFORRÁS KAPACITÁS		1	22
ÖSSZES VÁRHATÓAN RENDELKEZÉSRE ÁLLÓ KAPACITÁS		1	22

**EMBERNAP: A RENDELKEZÉSRE ÁLLÓ MUNKAI DŐ (ELLENŐRZÉS+TANÁCSADÓI TEVÉKENYSÉG+KÉPZÉS+EGYÉB TEVÉKENYSÉG)
EGYÉB TEVÉKENYSÉG: PL. TELJESÍTMÉNYÉRTÉKELÉS, ÉVES JELENTÉS KÉSZÍTÉS, ADMINISZTRATÍV FELADATOK**

Ellenőrzendő folyamatok és szervezeti egységek	Az ellenőrzésre vonatkozó stratégia (el- lenőrzés célja, módszere, tárgya, tejedel- me, ellenőrzőit időszak)	Azonosított kockázati tényezők (*)	Az ellenőrzés típusa (**)	Az ellenőrzés üte- mezése (***)	Erőforrás szükségletek (****)
1. UTÓLAGOS ELLENŐRZÉS Cél: 2022. évi belső ellenőrzési megállapítások utólagos ellenőrzése. Tárgy: Jegyzőkönyvek megállapításainaklása teljesülése. Időszak: 2022 év Módszer: Jegyzőkönyvek kiértékelése, elemzése.	Nem lett végrehajtv a megállapítások realizá- klása Nem lehetett erőforrás korlátok miatt realizálni Egyéb tényezők	(Utólagos ellenőrzés) Szabályszerűségi el- lenőrzés	2023. I. negyedév Jelentés készítés határideje: 2023. április 30.	2 szakértői nap (1 ellenőr)	

Újfehértó Város Önkormányzata, Intézményei és Polgármesteri Hivatala

Ellenőrzendő folyamatok és szervezeti egységek	Az ellenőrzésre vonatkozó struktúra (ellenőrzés célja, módszere, tárgya, terjedelme, ellenőrzött időszak)	Azonosított kockázati tényezők (*)	Az ellenőrzés típusa (**)	Az ellenőrzés ütemezése (***)	Erőforrás szükségletek (****)
<p>2. IT Biztonság ellenőrzése</p>	<p>Cél: Az informatikai rendszerek megbízhatóságának, biztonságának, valamint a rendszerben tárolt adatok teljességének, megfelelőségének, szabályosságának és védelmének vizsgálata. Tárgy: Informatikai rendszerek. Időszak: 2023 Módszer: Eljárások és rendszerek szabályzatának elemzése és értékelése, közvetlen megfigyelésen alapuló ellenőrzés, informatikai rendszer-tesztelési eljárások.</p>	<p>Nem készül IT stratégia A szabályozás nem teljes körű A biztonságra vonatkozó előírások nem megfelelőek A munkatársak nem tartják be a biztonsági előírásokat A biztonság védelmének tárgyi feltételei nem adottak Adatlopás A hozzáférések jelszóval nem védettek A jelszavak titkossága nem biztosított</p>	<p>Szabályszerűségi ellenőrzés</p>	<p><u>2023. II. negyedév</u> Jelentés készítés határideje: 2023. július 31.</p>	<p>4 szakértői nap (1 ellenőr)</p>

Ellenőrzendő folyamatok és szervezeti egységek	Az ellenőrzésre vonatkozó stratégia (ellenőrzés célja, módszere, tárgya, terjedelme, ellenőrzött időszak)	Azonosított kockázati tényezők (*)	Az ellenőrzés típusa (**)	Az ellenőrzés ütemezése (***)	Erőforrás szükségletek (****)
--	---	------------------------------------	---------------------------	-------------------------------	-------------------------------

<p>3.</p> <p>ELŐIRÁNYZAT FELHASZNÁLÁS</p>	<p>Cél: Előirányzat-felhasználás jogszabályoknak és belső szabályoknak megfelelő irányítása, ellenőrzése.</p> <p>Tárgy: Az előirányzat-felhasználás jogszabályoknak és a belső szabályoknak alapján az előirányzatok megfelelő irányítása, ellenőrzése.</p> <p>Eredeti előirányzatok meghatározása, előirányzat lebontása. Előirányzat felhasználási ütemterv készítése, módosítása. Likviditási terv készítése. Kötelezettségvállalás, annak végrehajtása, ellenjegyzés, utalványozás, érvényesítés, szakmai teljesítés igazolás ellenőrzése.</p> <p>Időszak: 2023. I. félév</p> <p>Módszer: Eljárások és rendszerek szabályzatainak elemzése és értékelése, dokumentumok és nyilvántartások vizsgálata, közvetlen megfigyelésen alapuló ellenőrzés.</p>	<p>Az előirányzat-felhasználás nem szabályozott, nincs ellenőrzés</p> <p>Az elemi költségvetés nem kerülne feladatok- ra lebontásra</p> <p>Nem készül ütemterv</p> <p>Nincs folyamatos módosítási likviditási terv készítése, Nem készül likviditási utalványozás, érvényesítés, szakmai teljesítés igazolás ellenőrzése.</p> <p>Nincs folyamatos módosítás</p> <p>Nem a jogosultak gyakorolják a jogköröket</p> <p>A jogkörök gyakorlása formális, illetve az ellenjegyzés utasításra történik</p> <p>Visszaélések, csalások</p> <p>Érvényesítést nem megfelelő képesítésű személy végzi</p> <p>Érvényesítés hiányos okmányok alapján történik.</p>	<p>Szabályszerűségi ellenőrzés</p>	<p><u>2023. III. negyedév</u></p> <p>Jelentés készítés határideje: 2023. október 31.</p>	<p>10 szakértői nap (1 ellenőr)</p>
---	---	--	------------------------------------	--	-------------------------------------

Ellenőrzendő folyamatok és szervezeti egységek	Az ellenőrzésre vonatkozó stratégia (el- lenőrzés célja, módszere, tárgya, terjedel- me, ellenőrzött időszak)	Azonosított kockázati tényezők (*)	Az ellenőrzés típusa (**)	Az ellenőrzés üte- mezése (***)	Erőforrás szükségletek (****)
<p>4. BANKSZÁM- LAK KEZELÉ- SE</p>	<p>Cél: Annak megállapítása, hogy a számlapénzforgalom megfelelően szabályozott, a működés során a vonatkozó előírásokat betartják.</p> <p>Tárgy: Előirányzat felhasználási és bank- számlák forgalma.</p> <p>Időszak: 2023 évi forgalom mintavétel alapján</p> <p>Módszer: Eljárások és rendszerek sza- bályzatainak elemzése és értékelése, do- kumentumok és nyilvántartások vizsgálá- ta, közvetlen megfigyelésen alapuló ellen- őrzés.</p>	<p>Nem megfelelő irányítás Nincs ellenőrzés Téves kifizetések Dupla kifizetések Késő kifizetések</p>	<p>Pénzügyi ellenőrzés, szabályszerűségi el- lenőrzés</p>	<p>2023. IV. negyedév</p> <p>Jelentés készítés határideje: 2023. december 31.</p>	<p>4 szakértői nap (1 ellenőr)</p>

2023. évre tervezett szabad kapacitás 2 szakértői nap, egy fő belső ellenőrrel ellátva, a fenti belső ellenőrzési tervben foglaltakon felüli soron kívüli célellenőrzésekre.

* Csatolt alátámasztó dokumentumok: az ellenőrzési tervet megalapozó elemzések, különösen a kockázatelemzés dokumentumai.

** A 370/2011. (XII.31.) kormányrendelet alapján.

*** Az ellenőrzések időtartama és az ellenőrzési jelentések elkészítésének határideje.

**** Az ellenőrzésekhez rendelt becsült ellenőrzési erőforrások: becsült időszükséglet és emberi erőforrás.

2022. október 28.

Jóváhagyta:

Kockázatelemzés

A 2023. évre vonatkozó belső ellenőrzési tervhez.

***Újfehértó Város Önkormányzata,
Intézményei és Polgármesteri
Hivatala***

2022. október 28.

Varga Péter belső ellenőr (reg.szám: 5113491)

KOCKÁZATELEMZÉS AZ 1. SZÁMÚ ELLENŐRZÉSHEZ

1. Belső kontrollok értékelése

- 1) Megfelelő és eredményes
- 2) Közepes, néhány hiányossággal, nem megfelelően megvalósított
- 3) Gyenge

Súly: 2

2. Változás / Átszervezés

- 1) Stabil rendszer, kis változások
- 2) Kis változások, de nem rendszerek vagy jelentősek
- 3) A munkatársak személyét, a szabályozást és a folyamatokat érintő, jelentős változások

Súly: 4

3. A rendszer komplexitása

- 1) Nem komplex
- 2) Közepesen komplex
- 3) Nagyon komplex

Súly: 5

4. Kölcsönhatás más rendszerekkel

- 1) Alacsony mértékű, nem befolyásol más rendszereket
- 2) Közepes mértékű
- 3) Nagymértékű, a rendszer közvetlen kapcsolatban áll más, fontos rendszerekkel

Súly: 5

5. Bevétel/Költségszint

- 1) Alacsony
- 2) Közepes
- 3) Magas

Súly: 6

6. Külső szervezetek, illetve partnerek által gyakorolt befolyás

- 1) Alacsony
- 2) Közepes
- 3) Magas

Súly: 5

7. Előző ellenőrzés óta eltelt idő

- 1) 1 évnél kevesebb
- 2) 1-2 év
- 3) 2-4 év
- 4) 4-5 év
- 5) 5 évnél több

Súly: 2

8. Vezetőség aggályai a rendszer működését illetően

- 1) Alacsony szintű
- 2) Közepes szintű
- 3) Magas szintű

Súly: 3

9. Pénzügyi szabálytalanságok valószínűsége

- 1) Kicsi
- 2) Közepes
- 3) Nagy

Súly: 3

10. Szabályozottság és szabályosság

- 1) Kicsi
- 2) Közepes
- 3) Jelentős

Súly: 3

11. Munkatársak tapasztalata és képzettsége

- 1) Nagyon tapasztalt és képzett
- 2) Közepesen tapasztalt és képzett
- 3) Kevés vagy semmilyen tapasztalat és képzettség hiánya

Súly: 3

12. Erőforrások rendelkezésre állása

- 1) Alacsony
- 2) Közepes
- 3) Magas

Súly: 6

Kockázati tényezők és alkalmazott súlyozás

Sz.	Kockázati tényező	Kockázati tényező terjedelme (1-5)	Alkalmazott Súly (1-10)	Ponthatár
1.	Belső kontrollok értékelése	4	2	8
2.	Változás / átszervezés	3	4	12
3.	A rendszer komplexitása	2	5	10
4.	Kölcsönhatás más rendszerekkel	3	5	15
5.	Bevételszintek /költségszintek	3	6	18
6.	Külső szervezetek/partnerek által gyakorolt befolyás	3	5	15
7.	Legutóbbi ellenőrzés óta eltelt idő	2	2	4
8.	Vezetőség aggályai	1	3	3
9.	Pénzügyi szabálytalanságok valószínűsége	1	3	3
10.	Szabályozottság és szabályosság	3	3	9
11.	Munkatársak képzettsége és tapasztalata	2	3	6
12.	Erőforrások rendelkezésre állása	3	6	18
	Súlyszám összesen:	-	47	-
	Kockázatoság szerinti pontszám összege:	-	-	121
	Folyamatok súlyozottsága: közepes	-	121:47	2,57

ellenőrzési prioritás:

0,01-2,49 alacsony

2,50-3,50 közepes

3,51-től magas

KOCKÁZATELEMZÉSI KRITÉRIUM MÁTRIX AZ 1. SZÁMÚ ELLENŐRZÉSHEZ

KOCKÁZATI TÉNYEZŐK	CÉLOKRA GYAKOROLT HATÁS		
	ALACSONY	KÖZEPES	ALACSONY
Kockázati tényező #1. Az előzetesen feltárt hiányosságokat nem realizálták.		Az előzetesen feltárt, de nem realizált hiányosságok a további jogkövető és zökkenőmentes működést hátráltatják.	

KOCKÁZATELEMZÉS A 2. SZÁMÚ ELLENŐRZÉSHEZ

1. Belső kontrollok értékelése

- 1) Megfelelő és eredményes
- 2) Közepes, néhány hiányossággal, nem megfelelően megvalósított
- 3) Gyenge

Súly: 7

2. Változás / Átszervezés

- 1) Stabil rendszer, kis változások
- 2) Kis változások, de nem rendszeresek vagy jelentősek
- 3) A munkatársak személyét, a szabályozást és a folyamatokat érintő, jelentős változások

Súly: 7

3. A rendszer komplexitása

- 1) Nem komplex
- 2) Közepesen komplex
- 3) Nagyon komplex

Súly: 6

4. Kölcsönhatás más rendszerekkel

- 1) Alacsony mértékű, nem befolyásol más rendszereket
- 2) Közepes mértékű
- 3) Nagymértékű, a rendszer közvetlen kapcsolatban áll más, fontos rendszerekkel

Súly: 7

5. Bevétel/Költségszint

- 1) Alacsony
- 2) Közepes
- 3) Magas

Súly: 5

6. Külső szervezetek, illetve partnerek által gyakorolt befolyás

- 1) Alacsony
- 2) Közepes
- 3) Magas

Súly: 3

7. Előző ellenőrzés óta eltelt idő

- 1) 1 évnél kevesebb
- 2) 1-2 év
- 3) 2-4 év
- 4) 4-5 év
- 5) 5 évnél több

Súly: 5

8. Vezetőség aggályai a rendszer működését illetően

- 1) Alacsony szintű
- 2) Közepes szintű
- 3) Magas szintű

Súly: 2

9. Pénzügyi szabálytalanságok valószínűsége

- 1) Kicsi
- 2) Közepes
- 3) Nagy

Súly: 3**10. Szabályozottság és szabályosság**

- 1) Kicsi
- 2) Közepes
- 3) Jelentős

Súly: 5**11. Munkatársak tapasztalata és képzettsége**

- 1) Nagyon tapasztalt és képzett
- 2) Közepesen tapasztalt és képzett
- 3) Kevés vagy semmilyen tapasztalat és képzettség hiánya

Súly: 2**12. Erőforrások rendelkezésre állása**

- 1) Alacsony
- 2) Közepes
- 3) Magas

Súly: 4**Kockázati tényezők és alkalmazott súlyozás**

Sz.	Kockázati tényező	Kockázati tényező terjedelme (1-5)	Alkalmazott Súly (1-10)	Ponhtár
1.	Belső kontrollok értékelése	3	7	21
2.	Változás / átszervezés	3	7	21
3.	A rendszer komplexitása	3	6	18
4.	Kölcsönhatás más rendszerekkel	3	7	21
5.	Bevételszintek / költségszintek	1	5	5
6.	Külső szervezetek/partnerek által gyakorolt befolyás	3	3	9
7.	Legutóbbi ellenőrzés óta eltelt idő	1	5	5
8.	Vezetőség aggályai	2	2	4
9.	Pénzügyi szabálytalanságok valószínűsége	3	3	9
10.	Szabályozottság és szabályosság	4	4	16
11.	Munkatársak képzettsége és tapasztalata	2	2	4
12.	Erőforrások rendelkezésre állása	3	5	15
	Súlyszám összesen:	-	56	-
	Kockázatoság szerinti pontszám összege:	-	-	148
	Folyamatok súlyozottsága: közepes	-	148:56	2,64

ellenőrzési prioritás:

0,01-2,49 alacsony

2,50-3,50 közepes

3,51-től magas

KOCKÁZATELEMZÉSI KRITÉRIUM MÁTRIX A 2. SZÁMÚ ELLENŐRZÉSHEZ

KOCKÁZATI TÉNYEZŐK	CÉLOKRA GYAKOROLT HATÁS		
	ALACSONY	KÖZEPES	ALACSONY
<p>Kockázati tényező #1.</p> <p>Nem készültek el maradéktaanul a kötelező IT szabályzatok.</p>		<p>A megfelelő mennyiségű és minőségű munka- végzés eléréséhez szükséges a feladat- és felelősségi körök egyér- telmű körülhatárolása, a bizonyos területek megfelelő és részletes szabályozottsága</p>	
<p>Kockázati tényező #2.</p> <p>Az IT szabályzatok nem aktualizáltak.</p>		<p>A jogszabályok válto- zását folyamatosan szükséges átvezetni azon szabályzatokon, melyeket a változás érint.</p>	
<p>Kockázati tényező #3.</p> <p>A szabályozás hiányában párhuzamos vagy felesleges munkavégzés történik.</p>		<p>A megfelelő teljesítmény eléréséhez szükséges a jól szabályozott, folyamatában áttekinthető rendszer.</p>	

KOCKÁZATELEMZÉS A 3. SZÁMÚ ELLENŐRZÉSHEZ

1. Belső kontrollok értékelése

- 1) Megfelelő és eredményes
- 2) Közepes, néhány hiányossággal, nem megfelelően megvalósított
- 3) Gyenge

Súly: 6

2. Változás / Átszervezés

- 1) Stabil rendszer, kis változások
- 2) Kis változások, de nem rendszeresek vagy jelentősek
- 3) A munkatársak személyét, a szabályozást és a folyamatokat érintő, jelentős változások

Súly: 6

3. A rendszer komplexitása

- 1) Nem komplex
- 2) Közepesen komplex
- 3) Nagyon komplex

Súly: 5

4. Kölcsönhatás más rendszerekkel

- 1) Alacsony mértékű, nem befolyásol más rendszereket
- 2) Közepes mértékű
- 3) Nagymértékű, a rendszer közvetlen kapcsolatban áll más, fontos rendszerekkel

Súly: 6

5. Bevétel/Költségszint

- 1) Alacsony
- 2) Közepes
- 3) Magas

Súly: 6

6. Külső szervezetek, illetve partnerek által gyakorolt befolyás

- 1) Alacsony
- 2) Közepes
- 3) Magas

Súly: 4

7. Előző ellenőrzés óta eltelt idő

- 1) 1 évnél kevesebb
- 2) 1-2 év
- 3) 2-4 év
- 4) 4-5 év
- 5) 5 évnél több

Súly: 3

8. Vezetőség aggályai a rendszer működését illetően

- 1) Alacsony szintű
- 2) Közepes szintű
- 3) Magas szintű

Súly: 3**9. Pénzügyi szabálytalanságok valószínűsége**

- 1) Kicsi
- 2) Közepes
- 3) Nagy

Súly: 3**10. Szabályozottság és szabályosság**

- 1) Kicsi
- 2) Közepes
- 3) Jelentős

Súly: 5**11. Munkatársak tapasztalata és képzettsége**

- 1) Nagyon tapasztalt és képzett
- 2) Közepesen tapasztalt és képzett
- 3) Kevés vagy semmilyen tapasztalat és képzettség hiánya

Súly: 3**12. Erőforrások rendelkezésre állása**

- 1) Alacsony
- 2) Közepes
- 3) Magas

Súly: 5**Kockázati tényezők és alkalmazott súlyozás**

Sz.	Kockázati tényező	Kockázati tényező terjedelme (1-5)	Alkalmazott Súly (1-10)	Ponthatár
1.	Belső kontrollok értékelése	4	6	24
2.	Változás / átszervezés	3	6	18
3.	A rendszer komplexitása	3	5	15
4.	Kölcsönhatás más rendszerekkel	4	6	24
5.	Bevételszintek /költségszintek	3	6	18
6.	Külső szervezetek/partnerek által gyakorolt befolyás	3	4	12
7.	Legutóbbi ellenőrzés óta eltelt idő	2	3	6
8.	Vezetőség aggályai	2	3	6
9.	Pénzügyi szabálytalanságok valószínűsége	3	3	9
10.	Szabályozottság és szabályosság	4	5	20
11.	Munkatársak képzettsége és tapasztalata	2	3	6
12.	Erőforrások rendelkezésre állása	3	5	15
	Súlyszám összesen:	-	55	-
	Kockázatoság szerinti pontszám összege:	-	-	173
	Folyamatok súlyozottsága: közepes	-	173:55	3,15

ellenőrzési prioritás:

0,01-2,49 alacsony

2,50-3,50 közepes

3,51-től magas

KOCKÁZATELEMZÉSI KRITÉRIUM MÁTRIX A 3. SZÁMÚ ELLENŐRZÉSHEZ

KOCKÁZATI TÉNYEZŐK	CÉLOKRA GYAKOROLT HATÁS		
	MAGAS	KÖZEPES	ALACSONY
<p>Kockázati tényező #1.</p> <p>Az előirányzat-felhasználás nem szabályozott, nem történik meg a területen az ellenőrzés.</p>	<p>Az önkormányzat stabil és tervszerű gazdálkodásának alapfeltétele az előirányzat-felhasználás szabályozása, annak betartása illetve a módosítások felvezetése..</p>		
<p>Kockázati tényező #2.</p> <p>Az elemi költségvetés alapján az előirányzatok nem kerülnek feladatokra lebontva feltüntetve.</p>		<p>Az előirányzat-felhasználást nehéz követni, az önkormányzat döntés-előkészítését és a vezetői döntések meghozatalát akadályozza.</p>	
<p>Kockázati tényező #3.</p> <p>Az érvényesítést nem megfelelő képesítésű személy végzi, illetve az érvényesítés hiányos okmányok alapján történik.</p>	<p>Az önkormányzat zavartalan pénzügyi működése érdekében, szükséges megfelelő képesítésű személy alkalmazása, illetve kiemelten fontos az érvényesítések ellenőrzése.</p>		

KOCKÁZATELEMZÉS A 4. SZÁMÚ ELLENŐRZÉSHEZ

1. Belső kontrollok értékelése

- 1) Megfelelő és eredményes
- 2) Közepes, néhány hiányossággal, nem megfelelően megvalósított
- 3) Gyenge

Súly: 6

2. Változás / Átszervezés

- 1) Stabil rendszer, kis változások
- 2) Kis változások, de nem rendszeresek vagy jelentősek
- 3) A munkatársak személyét, a szabályozást és a folyamatokat érintő, jelentős változások

Súly: 4

3. A rendszer komplexitása

- 1) Nem komplex
- 2) Közepesen komplex
- 3) Nagyon komplex

Súly: 4

4. Kölcsönhatás más rendszerekkel

- 1) Alacsony mértékű, nem befolyásol más rendszereket
- 2) Közepes mértékű
- 3) Nagymértékű, a rendszer közvetlen kapcsolatban áll más, fontos rendszerekkel

Súly: 5

5. Bevétel/Költségszint

- 1) Alacsony
- 2) Közepes
- 3) Magas

Súly: 7

6. Külső szervezetek, illetve partnerek által gyakorolt befolyás

- 1) Alacsony
- 2) Közepes
- 3) Magas

Súly: 5

7. Előző ellenőrzés óta eltelt idő

- 1) 1 évnél kevesebb
- 2) 1-2 év
- 3) 2-4 év
- 4) 4-5 év
- 5) 5 évnél több

Súly: 3

8. Vezetőség aggályai a rendszer működését illetően

- 1) Alacsony szintű
- 2) Közepes szintű
- 3) Magas szintű

Súly: 3

9. Pénzügyi szabálytalanságok valószínűsége

- 1) Kicsi
- 2) Közepes
- 3) Nagy

Súly: 5**10. Szabályozottság és szabályosság**

- 1) Kicsi
- 2) Közepes
- 3) Jelentős

Súly: 5**11. Munkatársak tapasztalata és képzettsége**

- 1) Nagyon tapasztalt és képzett
- 2) Közepesen tapasztalt és képzett
- 3) Kevés vagy semmilyen tapasztalat és képzettség hiánya

Súly: 3**12. Erőforrások rendelkezésre állása**

- 1) Alacsony
- 2) Közepes
- 3) Magas

Súly: 4**Kockázati tényezők és alkalmazott súlyozás**

Sz.	Kockázati tényező	Kockázati tényező terjedelme (1-5)	Alkalmazott Súly (1-10)	Ponhtár
1.	Belső kontrollok értékelése	4	6	24
2.	Változás / átszervezés	3	4	12
3.	A rendszer komplexitása	3	4	12
4.	Kölcsönhatás más rendszerekkel	4	5	20
5.	Bevételszintek /költségszintek	4	7	28
6.	Külső szervezetek/partnerek által gyakorolt befolyás	3	5	15
7.	Legutóbbi ellenőrzés óta eltelt idő	2	3	6
8.	Vezetőség aggályai	2	3	6
9.	Pénzügyi szabálytalanságok valószínűsége	3	5	15
10.	Szabályozottság és szabályosság	4	5	20
11.	Munkatársak képzettsége és tapasztalata	2	3	6
12.	Erőforrások rendelkezésre állása	3	4	12
	Súlyszám összesen:	-	55	-
	Kockázatosság szerinti pontszám összege:	-	-	176
	Folyamatok súlyozottsága: közepes	-	176:55	3,20

ellenőrzési prioritás:

0,01-2,49 alacsony

2,50-3,50 közepes

3,51-től magas

KOCKÁZATELEMZÉSI KRITÉRIUM MÁTRIX A 4. SZÁMÚ ELLENŐRZÉSHEZ

KOCKÁZATI TÉNYEZŐK	CÉLOKRA GYAKOROLT HATÁS		
	MAGAS	KÖZEPES	ALACSONY
<p>Kockázati tényező #1.</p> <p>Nem megfelelő irányítás, az ellenőrzés hiánya.</p>		<p>A pénzkezelési szabályzat, bankszámlakezelésre vonatkozó szabályainak betartása és ezek betartásának ellenőrzése az önkormányzat megfelelő gazdasági működésének feltétele.</p>	
<p>Kockázati tényező #2.</p> <p>Bankszámlakezelés során elkövetett hibák. (téves, dupla vagy késő utalások)</p>		<p>A bankszámla kezelése során elkövetett hibák, a szabálytalanságon túl a gazdálkodásban is zavart okozhatnak.</p>	



ÚJFEHÉRTÓ VÁROS
POLGÁRMESTERE
4244 Újfehértó, Szent István út 10.
Tel.:(42) 290 000 Fax: (42) 290 003
E-mail: polgarmester@ujfeherto.hu
Web: www.ujfeherto.hu

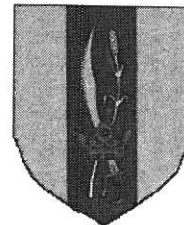

Száma: *3-259*...../2022.

ELŐTERJESZTÉS

- a Képviselő-testülethez -

Újfehértó Város Önkormányzatának a Települési Önkormányzatok Országos Szövetségébe történő belépésének kezdeményezése

Tisztelt Képviselő-testület!

Kezdeményezem, hogy Újfehértó Város Önkormányzata lépjen be a Települési Önkormányzatok Országos Szövetségébe. Kezdeményezésem az alábbi információk birtokában teszem, a következő indokok alapján.

Az 1989-ben alapított Települési Önkormányzatok Országos Szövetsége (TÖOSZ) a helyi önkormányzatok szövetségéként működik. A Szövetség tagjai lehetnek a településeken (község, nagyközség, város járásszékhely áros, megyei jogú város, fővárosi kerület), valamint a megyei önkormányzatok is.

A TÖOSZ a legnagyobb taglétszámú önkormányzati érdekképviseleti szerv – jelenleg hazánk 3178 települési önkormányzatából több mint 1600 önkormányzat a tagja – és legtöbb önkormányzati típust (fővárosi kerület, megye, megyei jogúváros, járásszékhely város, város, nagyközség és község) magába foglalja. A TÖOSZ érdekképviseleti munkáját a vezető testületeken túl a megyei tagozatok, a szakterületeket gondozó tanácsnokok és a Polgármesternői Tagozat, az Innovatív Önkormányzatok Klubja, a Történelmi Városok és Települések Hálózata, valamint Közigazgatási-Szakmai Szekció segítik.

2002-től mind a 19 megyében működik a Szövetségnek megyei tagozata, amely összefogja a TÖOSZ-tag önkormányzatokat és polgármestereket.

2004-től működik az esélyegyenlőséget előtérbe helyező Polgármesternői Tagozat.

2013-tól működik a TÖOSZ Innovatív Önkormányzatok Klubja, amely lehetőséget biztosít jó gyakorlatok és kezdeményezések, valamint új tervezett megoldások megvitatására, véleménycserére és tapasztalatcserére.

2014-ben jött létre a TÖOSZ Történelmi Városok és Települések Hálózata, amelyben a magyar történelemben kiemelkedő szerepet betöltő és az örökségvédelem, valamint

örökséggazdálkodás iránt elkötelezett településeket (községeket és városokat egyaránt) tömöríti.

2015-ben kezdte meg munkáját a Közigazgatási-Szakmai Szekció, amelyben elsődlegesen a jegyzők vesznek részt.

2020 novemberében alakult meg az Idősügyi Hálózat, amely a szerves része a Duna Interreg Transznacionális Program által társfinanszírozott nemzetközi D-Care Labs projektnek. A projekt keretében a TÖOSZ a Belügyminisztériummal, az Emberi Erőforrások Minisztériumával és a Szociális és Gyermekvédelmi Főigazgatósággal közösen dolgozik az otthonápolás innovatív megoldásaiért.

A szolgáltatások területén a tagönkormányzatok számára folyamatosan bővíti azok körét, ezek közül legfontosabbak: Önkormányzati Forró Drót, nemzetközi kapcsolatok koordinálás, konferenciák, képzések (Polgármester Akadémia, Képviselő-testületi Tudásprogram), eHírlevél, honlap, Facebook oldal, Önkormányzat című negyedéves folyóirat.

A TÖOSZ támogatja a települések együttműködéseinek és társulásainak bővülését, valamint a térségi szemlélet megerősödését a települési és megyei önkormányzatok tevékenységének kiteljesedése, valamint a közszolgáltatások színvonalának emelése céljából.

A Szövetség önkormányzati szakmai és érdekvédelmi, pártpolitikától független szervezet, amely folyamatosan a helyi önkormányzati érdekeket képviseli a központi szervekkel és központosítási törekvésekkel szemben, ugyanakkor együttműködésre kész szakmai szervezet, amely partnerségi kapcsolatai révén naprakész és friss aktuális önkormányzati információkkal rendelkezik, és ezt igyekszik megosztani tagjaival is.

A Települési Önkormányzatok Országos Szövetsége tagjai sorába történő belépés feltétele, hogy a képviselő-testület értsen egyet a TÖOSZ Alapszabályában megfogalmazott célkitűzésekkel. A települési önkormányzatok éves tagdíja 25,- Ft/állandó lakos. A TÖOSZ Alapszabálya a Szövetség honlapján (<http://xn--tosz-5qa.hu/szovetsegunk/a-toosz/alapszabaly/>) olvasható.

Mindezekre tekintettel kérem a Tisztelt Képviselő-testületet, hogy Újfehértó Város Önkormányzatának a Települési Önkormányzatok Országos Szövetségébe történő belépését támogatni és a következő határozati javaslatot elfogadni szíveskedjék.

Újfehértó, 2022. november 09.

Dr. Hosszú József
polgármester





ÚJFEHÉRTÓ VÁROS ÖNKORMÁNYZATA

KÉPVISELŐ-TESTÜLETÉNEK

...../2022. (... ..)számú

határozata

Újfehértó Város Képviselő-testülete az előterjesztésben foglaltak ismeretében úgy dönt, hogy

1. Újfehértó Város Önkormányzata a Települési Önkormányzatok Országos Szövetsége Alapszabályában megfogalmazott célkitűzéseket magára nézve kötelezőnek ismeri el és 2023. január 01. napjától tagja kíván lenni a Települési Önkormányzatok Országos Szövetségének.
2. A Képviselő-testület felkéri a jegyzőt, hogy a döntéséről a TÖOSZ Titkárságát a belépési nyilatkozat és a képviselő-testületi határozat jegyzőkönyvi kivonatának megküldésével tájékoztassa.

Felelős: Dr. Veres Ildikó jegyző
Határidő: azonnal

Dr. Hosszú József
polgármester

Dr. Veres Ildikó
jegyző

A határozatról értesülnek:

1. Települési Önkormányzatok Országos Szövetsége Titkársága 1406 Budapest 76., Pf.50.
2. Újfehértói Polgármesteri Hivatal 4244 Újfehértó, Szent István út 10. (Jegyzői Kabinet, Pénzügyi Osztály)
3. Irattár

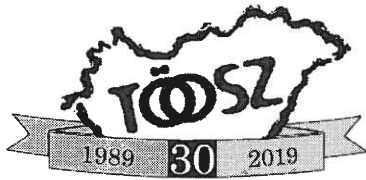

TELEPÜLÉSI ÖNKORMÁNYZATOK ORSZÁGOS SZÖVETSÉGE
HUNGARIAN NATIONAL ASSOCIATION OF LOCAL AUTHORITIES
1071 Budapest, Damjanich utca 44. III/1., 1406 Budapest 76., Pf. 50.
Google Maps: TÖOSZ

Titkárság:

E-mail: toosz@toosz.hu

Telefon: +36 1 322 7407, +36 1 322 6673

Honlap: www.toosz.hu Forró-Drót szolgálat: +36 1 321 2496 Jogi ügyek +36 1 321 2497

BELÉPÉSI NYILATKOZAT

és

ADATLAP

a Települési Önkormányzatok Országos Szövetsége
tagnyilvántartásához

..... Önkormányzatának Képviselő-testülete
a/20... (... ..) számú határozatával¹ a Települési Önkormányzatok Országos Szövetségébe 20... év hó napjával történő belépés mellett döntött.
Kijelentjük, hogy ismerjük a TÖOSZ tagjainak jogait és kötelességeit tartalmazó Alapszabályt, amelyet magunkra nézve is kötelezőnek tartunk.
Tudomásul vesszük, hogy tagsági jogviszonyunk a TÖOSZ Elnökségéhez intézett jelen nyilatkozatunk beérkezése napján jön létre.

TÖOSZ tagságunk szempontjából fontos adataink:

1. Az önkormányzat megnevezése:

2. Az önkormányzat címe:

Telefon: E-mail:

Adószám: KSH statisztikai számjel:

3. A helyi önkormányzat területén élő állandó lakosok száma:

4. Polgármester

neve: életkora:

szakképzettsége:

idegen nyelv ismerete, foka:

telefonszáma: e-mail címe:

5. Az önkormányzat TÖOSZ képviselőjének

(amennyiben nem azonos a 4. pont alattival)

neve:

beosztása:

szakképzettsége:

idegen nyelv ismerete, foka:

¹ A képviselő-testületi határozatot tartalmazó jegyzőkönyvi kivonat mellékletként csatolandó.

6. A polgármester (vagy az önkormányzatot képviselő más személy) a TÖOSZ munkájában milyen szakterületen kíván részt venni:

.....

7. A jegyző *

neve:
 szakképzettsége:
 idegen nyelv ismerete, foka:
 speciális érdeklődési területe:

8. Az önkormányzat melyik más szervezet munkájában vesz részt

- a) országos önkormányzati szövetség:

 b) kistérségi szövetség:

 c) szakszövetség:

 d) egyéb:

9. Az önkormányzat nemzetközi kapcsolatai

- a) testvértelepülési:
 b) testvérmegyei:
 c) egyéb:

10. Megjegyzés:

Tudomásul veszem, hogy a Belépési nyilatkozatban megadott személyes adat körébe tartozó adatok kezelése során a TÖOSZ mindenkor az Európai Parlament és Tanács 2016/679. számú, 2018. május 25. napjától kötelezően alkalmazandó rendelete (általános adatvédelmi rendelet) előírásainak megfelelően jár el. Ennek megfelelően hozzájárulok ahhoz, hogy a Belépési nyilatkozatban személyes adatnak minősülő adat kezelését a TÖOSZ kizárólag a TÖOSZ tagsággal kapcsolatos jogosultságok és kötelezettségek teljesítésének keretében, a szükséges mértékig és szükséges időtartamáig – figyelemmel a vonatkozó hatályos jogszabályokra – kezelje.

....., 20... év hónap ... nap

P.H.

.....
 polgármester aláírása

* Amennyiben a jegyzői feladatokat olyan jegyző látja el, akinek székhelye nem azonos az önkormányzat székhelyével (közös önkormányzati hivatal), úgy erre a tényre a jegyző neve után a székhely település nevének zárójelben történő feltüntetésével szíveskedjenek utalni.

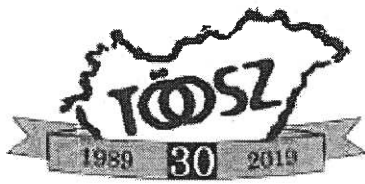

TELEPÜLÉSI ÖNKORMÁNYZATOK ORSZÁGOS SZÖVETSÉGE
HUNGARIAN NATIONAL ASSOCIATION OF LOCAL AUTHORITIES
1071 Budapest, Damjanich utca 44. III/1., 1406 Budapest 76., Pf. 50.

Google Maps: TÖOSZ

Titkárság:

E-mail: toosz@toosz.hu

Telefon: +36 1 322 7407, +36 1 322 6673

Honlap: www.toosz.hu Forró-Drót szolgálat: +36 1 321 2496 Jogi ügyek +36 1 321 2497

A TÖOSZ jelszava: szakszerűség és szolidaritás!

A TÖOSZ tagság jellemzői és előnyei

Alapfilozófia

A TÖOSZ alapfilozófiája döntően abban tér el más érdekszövetségektől, hogy a **hangsúlyt az önkormányzatok általános, közös érdekképviseletére helyezi**, és csak ezekre alapozva tartja reálisan érvényesíthetőnek az egyes önkormányzatok vagy önkormányzat-típusok (község, város, nagyváros, megye) érdekeit. Számol azonban azzal is, hogy az egyes önkormányzat-típusok érdekei adott ügy kapcsán eltérhetnek egymástól, így a szövetség egységes szervezetén belül önálló jogi személyként működhetnek a községi, városi, és megyei kamarák. A TÖOSZ érdekképviseleti munkáját a vezető testületeken túl a megyei tagozatok, a szakterületeket gondozó tanácsnokok és a polgármesternői tagozat, valamint közigazgatási szakmai szekció segítik.

A TÖOSZ önálló, önfenntartó szervezet, amelynek **tagja lehet minden olyan önkormányzat**, amely az önkéntesség, a tagok jogegyenlősége, a szolidaritás, a konszenzusra való törekvés, a közös teherviselés, a jövőre orientáltság, a szakszerűségekre való törekvés, a jó értelemben vett pragmatizmus, a szövetségi tevékenység pártsemlegességének tiszteletben tartása mellett a fent megjelölt célok elérése érdekében az alapszabályban részletezett demokratikus módon kíván együttműködni.

A TÖOSZ alapfilozófiájának helyénvalóságát bizonyítja, hogy **több mint két évtizedes tevékenységével** jelentősen hozzájárult a demokratikus hatalomgyakorlás mindennapi elsajátításához, a központi hatalom és a mindenkori kormány kontrolljához, a közösségi, helyi erőforrások erősítéséhez, a civil szféra rangjának emeléséhez, a személyek, szervezetek, közösségek közötti hazai és nemzetközi partneri kapcsolatok szélesítéséhez.

A TÖOSZ a társadalmi tőke sajátos, közvetítő és közreműködő megnyilvánulási formája, a **helyi autonómia kiteljesedésének és erősítésének erjesztője**, a magyarországi önkormányzatiság egyik szervezett szereplője és képviselője.

A TÖOSZ tagság előnyei

A TÖOSZ pártpolitikától független önkormányzati **szakmai és érdekvédelmi szervezet**, amely folyamatosan a helyi önkormányzati érdekeket képviseli a központi szervekkel és törekvésekkel szemben, ugyanakkor együttműködésre kész szakmai szervezet, amely partnerségi kapcsolatai révén naprakész és friss aktuális önkormányzati információkkal rendelkezik, és ezt igyekszik megosztani tagjaival is. A TÖOSZ tagsággal az érintett önkormányzat egy együttműködő, a felmerülő gyakorlati kérdésekre megfelelő megalapozottságú választ adó szakmai szervezet részesévé válik.

A TÖOSZ a tagjai által fizetett tagdíjakból, és egyre inkább pályázati kiírásokon elnyert támogatásokból gazdálkodik. Az éves tagdíj mértéke 25.- Ft/lakos, amelyből 12,50 Ft az érdekképviselési munkához, míg 12,50 Ft a szolgáltatási tevékenység végzéséhez nyújt támogatást.

A TÖOSZ folyamatosan bővíti szolgáltatásainak körét, azonban a legfontosabbak és a tagok körében a legnagyobb népszerűségnek a következők örvendenek:

- **Önkormányzati Forró Drót:** bármilyen önkormányzatokat érintő jogi ügyben állnak munkatársaink a tagjaink rendelkezésére;
- **Nemzetközi kapcsolatok:** külföldi önkormányzatokkal való együttműködések elősegítése, partner-közvetítés testvérvárosi vagy közös pályázati tevékenységhez;
- **Konferenciák, tanulmányutak:** saját szervezésű, ill. társszervezőként számos szakmai kezdeményezésben részt vesz a TÖOSZ. Ezeken a konferenciákon a tagok ingyenesen vagy kedvezményesen vehetnek részt;
- **Polgármester Akadémia** képzési programjainak szervezése, településvezetők és képviselőtestületi tagok számára;
- **Legjobb Önkormányzati Gyakorlatok** versenyének szervezésével a konkrét jó tapasztalatok bázisának létrehozatala, az egymástól való tanulás elősegítése céljából;
- **Jó önkormányzati megoldások és példák felkutatása, bemutatása, ajánlása.** A kiértelt megoldásokat az un. JÓTÁR füzetek sorozatban jelentetjük meg és tesszük közzé. A szakmai programokban akár a polgármester, akár a jegyző, illetve önkormányzati munkatárs személyes közreműködésére is van lehetőség;
- **Önkormányzati szakkönyvtár működtetése** a Titkárság székhelyén, amelyben vidéki önkormányzati vezetők találkozási és tanácskozási lehetőségeinek megteremtése;
- **Önkormányzati Információs és Koordinációs Központ:** ingyenes budapesti tárgyalási helyszín – előzetes időpont egyeztetés alapján – a TÖOSZ-tag önkormányzatok részére;
- **eHírlevél:** hetente egyszer az aktuális információkat rendszeresen elektronikus úton is eljuttatjuk tagjainkhoz;
- **Facebook oldal:** aktuális információkat eljuttatunk tagjainkhoz a Facebookon regisztráltaknak;
- **Facebook zárt csoport:** csak TÖOSZ-tag önkormányzatok polgármesterei, alpolgármesterei, önkormányzati képviselői és jegyzői regisztrálhatnak a zárt csoportba, ahol aktuális információkat, híreket juttatunk el 1-2 naponta a csoport tagjainak;
- **Honlap:** folyamatosan közzé tesszük híreinket, illetve elektronikus könyvtár és adatbázis is elérhető a honlapunkon;
- **Önkormányzat** című negyedéves szakmai folyóiratunkban folyamatosan tájékoztatjuk az önkormányzati közvéleményt a legfontosabb kérdésekről, történésekről;
- **Gazdasági szereplők ajánlatainak véleményezése,** a tag önkormányzatok részére kedvezményes szolgáltatások közvetítése;
- **Általános önkormányzati problémát megjelenítő egyedi ügyben való eljárás.**

A TÖOSZ tevékenységét sokrétű és sokoldalú hálózati tevékenysége révén látja el, amelyben a tag önkormányzatok vezetői, képviselői személyes aktivitásuk révén válhatnak a magyar önkormányzati rendszer alakítóivá, fejlesztőivé.

Bízunk benne, hogy a jelenlegi tagjainkhoz újabb önkormányzatok is csatlakoznak Magyarország legtöbb, a települési önkormányzatok felét magába foglaló érdekvédelmi szervezetébe.



**ÚJFEHÉRTÓ VÁROS
POLGÁRMESTERE**

4244 Újfehértó, Szent István út 10.
Tel.:(42) 290 000, KRID: UJFONK, 249969355
E-mail: polgarmester@ujfeherto.hu
Web: www.ujfeherto.hu



Száma:UJF/3-279./2022.

B E S Z Á M O L Ó

- a Képviselő-testülethez -

„Újfehértói Települési Értéktár”

2022. I. félévi munkájáról szóló beszámoló elfogadásáról

Tisztelt Képviselő-testület!

Újfehértó Város Önkormányzatának Képviselő-testülete az Újfehértói Települési Értéktár (4244 Újfehértó, Egészségház u. 2.) működésével és adminisztrációs feladatainak ellátásával, az értéktár feldolgozásával és nyilvántartásával a Zajti Ferenc Művelődési Ház, Könyvtár és Helytörténeti Gyűjteményt (továbbiakban intézmény) bízta meg.

Az Újfehértói Települési Értéktár Szervezeti és Működési szabályzata szerint az intézmény feladata, hogy félévente – legkésőbb a félévet követő hónap utolsó napjáig – beszámol a Települési Értéktár működésével kapcsolatos tevékenységéről a Képviselő-testületnek. A Képviselő-testület az augusztusi ülésén a beszámolót levette a napirendjéről azzal, hogy annak kiegészítését javasolta az intézményvezető felé.

Az intézmény vezetője elkészítette a beszámolót az Újfehértói Települési Értéktár 2022. I. félévi munkájáról, amely teljes terjedelemben olvasható az előterjesztéshez csatolt mellékletben.

A beszámoló tartalma kiterjed arra is, hogy az értéktári bizottság tagjainak száma két fővel –egy tag esetében *lemondás, a másik személy esetében pedig sajnálatosan bekövetkezett haláleset* miatt csökkent.

Kérem a Tisztelt Képviselő-testületet, a beszámoló megtárgyalására és elfogadására!

Újfehértó, 2022. november 22.



Dr. Hosszú József
polgármester

Melléklet az UJF/ 179/2022. számú előterjesztés

ÚJFEHÉRTÓ VÁROS ÖNKORMÁNYZATA

KÉPVISELŐ-TESTÜLETÉNEK

...../.....(.....) számú

határozata

„Újfehértói Települési Értéktár”

2022. I. félévi munkájáról szóló beszámoló elfogadásáról

A KÉPVISELŐ-TESTÜLET

1./ Újfehértói Települési Értéktár (4244 Újfehértó, Egészség ház u. 2.) 2022. I. félévi munkájáról szóló beszámolót megtárgyalta és a melléklet szerint elfogadja.

Határidő: azonnal

Felelős: polgármester

Dr. Hosszú József
polgármester

Dr. Veres Ildikó
jegyző

A határozatról értesül:

1. Zajti Ferenc Művelődési Ház, Könyvtár és Helytörténeti Gyűjtemény Intézményvezetője (4244 Újfehértó, Fő tér 3.)
2. Polgármesteri Hivatal (Jegyzői Titkárság)
3. Irattár



Újfehértói Települési Értéktár

Újfehértó 4244

Egészségház u. 2. sz

tel/fax: 42/290-600

email: uertektar@gmail.com

Az Újfehértói Települési Értéktár

2022.évi I. félévi beszámolója

2022-ben az Újfehértói Települési Értéktár fő irányát, a település értékeinek bemutatása és annak népszerűsítése jelentette. Az „Értékek a Szikes mentén” című kiadvány, illetve a hozzá kapcsolódó kisfilmek, elkerültek a város különböző oktatási intézményeibe, így lehetőség adódott, hogy a fiatalok testközelből ismerjék meg városunk kulturális, építészeti, természeti örökségeit, értékeit. Hagyományteremtő céllal, a Zajti Ferenc Kulturális Intézmény Helytörténeti Gyűjteményével közösen az Értéktár a város 5-6. osztályosai körében helytörténeti vetélkedőt hirdetett, amelynek témája erősen támaszkodott az előbb említett kiadványra, illetve kisfilmekre. A vetélkedőn a 4 általános iskola (Istenszülő Oltalmáról elnevezett Görögkatolikus Általános Iskola és Óvoda, Református Általános Iskola és Óvoda, az Újfehértói Általános Iskola és Alapfokú Művészeti Iskola Erkel Ferenc Tagintézménye, Vasvári Pál Tagintézménye) 30-30 fős csapatai vettek részt és adtak számot magas szintű tudásukról. Ezzel a rendezvénnyel elértük fő célunkat, mely a fiatalabb generáció körében az identitástudat és lokálpatriotizmus megerősítése volt. Szintén ebben az évben indult el hagyományteremtő céllal, a természeti értékeket népszerűsítő bemutatótúra a Zajti Ferenc Kulturális Intézmény Művelődési Házzal közösen. Ennek első programja az Orchideás rétet bemutató túra volt. Az orchidea (Sziki kosbor) virágzásához időzített 1 hetes programon közel 40 fő vett részt. Ez volt az első olyan rendezvény, ahol élőhelyén tudtuk megmutatni a szikes jellegzetes, védett természeti értékét az érdeklődők számára. Az értékek népszerűsítése, a nyári Erzsébet táborok programjaiban is folytatódott, ahol közel 200 gyerek barangolt városunk épített örökségeit megismerve.

Az előző beszámoló óta eltelt időszakban nem érkezett be javaslat a Bizottsághoz. Az Agrárminisztérium HUNG-2022 címmel pályázatot írt ki az értéktárak számára.

„*Térben és időben a szikesen*” címmel nyújtottuk be pályázatunkat. A megpályázott összeget a rendezvények színvonalas megvalósítására, kiállítási eszközök beszerzésére fordítottuk volna. Pályázatunk elutasításra került.



Újfehértói Települési Értéktár

Újfehértó 4244

Egészségház u. 2. sz

tel/fax: 42/290-600

email: uertektar@gmail.com

Személyi változások

Az értéktári bizottság 10 taggal működik. Papp József bizottsági tag más elfoglaltságára hivatkozva lemondott bizottsági tisztségéről. Mély megdöbbenéssel értesültünk róla, hogy fiatalon eltávozott közülünk Csegény Mihály, aki bizottságunk egyik aktív tagja volt.

Újfehértó, 2022. november 17.





**ÚJFEHÉRTÓ VÁROS
POLGÁRMESTERE**

4244 Újfehértó, Szent István út 10.
Tel.:(42) 290 000, KRID: UJFONK, 249969355
E-mail: polgarmester@ujfeherto.hu
Web: www.ujfeherto.hu



Száma: 3-278/2022.

T Á J É K O Z T A T Ó

-a Képviselő-testülethez -

az Állatvédelmi Alap működéséről

Tisztelt Képviselő-testület!

Újfehértó Város Önkormányzatának Képviselő-testülete a 23/2021. (XII.3) számú önkormányzati rendeletével döntött az Állatvédelmi Alap (továbbiakban: Alap) létrehozásáról, melynek célja Újfehértó Város közigazgatási területén élő állatok védelmének elősegítése.

Az Alap működésével összefüggő pénzforgalom lebonyolítása céljából „Állatvédelmi Alap” elnevezéssel 50435397-10009718 számú bankszámla került megnyitásra. A számlára kezdő forrásként az Önkormányzat 500.000.- Ft befizetést teljesített. További bevételei a természetes személyek és jogi személyek befizetései adják.

Az Állatvédelmi Alap bevételei és kiadásai az alábbiak szerint alakult az elmúlt egy évben:

Bevétel	
Újfehértó Város Önkormányzata-működési célú pénzeszköz átadás	500.000.- Ft
Magánszemélyek befizetései	825.900.- Ft
Összesen	1.325.900.- Ft

Kiadás	
Állategészségügyi kiadások (ivartalanítás, vakcina, beteg állat kezelés)	266.332.- Ft
Ebrendészeti telep működésével összefüggő üzemeltetési anyag és tárgyi eszköz kiadások (kutyatáp, konzerv, nyaköv, pelenka, kennel, kutyaház egyéb termékek)	871.782.- Ft
Egyéb működéssel összefüggő szolgáltatás (állatgondozás)	50.000.- Ft
Állatvédelmi szervek támogatása (adomány)	30.000.- Ft
Összesen	1.218.114.- Ft

A rendelet értelmében a befolyt összeg kizárólag:

- gazdátlan állatok ivartalanításának támogatására,
- az Önkormányzat közigazgatási területén ténylegesen üzemeltetett állatmenhelyek és az ebrendészeti telep fenntartására,
- az Önkormányzat közigazgatási területén tevékenykedő állatvédelmi szervezetek támogatására,
- állatjóléti és közegészségügyi intézkedések finanszírozására,
- állatvédelem népszerűsítésére használható fel.

A jóváírt befizetésekről és azok felhasználásáról az Önkormányzat beszámolási kötelezettséggel tartozik a Képviselő-testület felé. Ennek eleget téve az előterjesztéshez mellékelt táblázatban részletezzük a fent megjelölt számla forgalmát az elmúlt időszakra vonatkozóan.

Kérem a Képviselő-testületet, hogy a beszámolót tudomásul venni szíveskedjen.

Újfehértó, 2022. november 22.

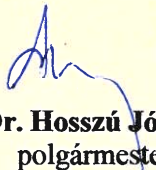

Dr. Hosszú József
polgármester



**ÚJFEHÉRTÓ VÁROS
POLGÁRMESTERE**

4244 Újfehértó, Szent István út 10.
Tel.:(42) 290 000, KRID: UJFONK, 249969355
E-mail: polgarmester@ujfeherto.hu
Web: www.ujfeherto.hu



Száma: 3-289...../2022.

ELŐTERJESZTÉS

- a Képviselő-testülethez -

A 2022- 2036. időszakra vonatkozó Gördülő Fejlesztési Terv elfogadásáról

Tisztelt Képviselő- testület!

A víziközmű-szolgáltatásról szóló 2011. évi CCIX. törvény (a továbbiakban Vksztv.) 11. § (1) bekezdésének értelmében a víziközmű-szolgáltatás hosszú távú biztosíthatósága érdekében - a fenntartható fejlődés szempontjaira tekintettel - víziközmű-rendszereként tizenöt éves időtávra gördülő fejlesztési tervet (a továbbiakban: GFT) kell készíteni. A GFT a víziközmű-rendszerre vonatkozó hosszú távú, felújítási és pótlási, valamint beruházási tervrészből álló terv.

A Nyírségvíz Nyíregyháza és Térsége Víz és Csatornamű Zrt. (4401 Nyíregyháza, Tó u. 5.) 42228-2022. számú levélben tájékoztatta az önkormányzatot, hogy a 2022. évre tervezett a SZ8 (Újfehértó szennyvízelvezetés és tisztítás) víziközmű rendszert érintő felújítási, pótlási feladatok végrehajtása elmaradt, ezért a jelen előterjesztés 2. számú melléklet szerinti tartalommal a 2023 évre vonatkozóan a GFT módosítása vált szükségessé.

A Nyírségvíz Nyíregyháza és Térsége Víz és Csatornamű Zrt. tárgyban küldött 42228-2022. számú tájékoztató levele) a jelen előterjesztés 1. számú mellékletét képezi.

Kérem a Tisztelt Képviselő- testületet, hogy az előterjesztést megtárgyalni és a mellékelt határozat- tervezetet elfogadni szíveskedjen!

Újfehértó, 2022. november 22.



Dr. Hosszú József
polgármester

Melléklet a/2022. számú előterjesztéshez

**ÚJFEHÉRTÓ VÁROS ÖNKORMÁNYZATA
KÉPVISELŐ-TESTÜLETÉNEK**

**...../..... (.....) számú
határozata**

A 2022- 2036. időszakra vonatkozó Gördülő Fejlesztési Terv elfogadásáról

A KÉPVISELŐ-TESTÜLET

1./ a 2022-2036. évekre szóló Gördülő Fejlesztési Terv felújítási és pótlási tervrészt a határozat mellékletében meghatározottak szerint jóváhagyja és

2./ felhatalmazza a Polgármestert, hogy a határozat 2. számú melléklete szerinti nyilatkozat aláírására, továbbá

2./ megbízza a Nyírségvíz Nyíregyháza és Térsége Víz és Csatornamű Zrt-t, hogy a Gördülő Fejlesztési terv módosításának bejelentésével kapcsolatos, a víziközmű-szolgáltatásról szóló 2011. évi CCIX. törvény, valamint az egyéb ágazati jogszabályok által előírt kötelezettségeket a jogszabályi előírások szerint teljesítse.

*Határidő: azonnal
Felelős: polgármester*

Dr. Hosszú József
polgármester

Dr. Veres Ildikó
jegyző

A határozatról értesül:

- 1./ Polgármesteri Hivatal (Pénzügyi Osztály, Városüzemeltetési Osztály)
- 2./ Nyírségvíz Nyíregyháza és Térsége Víz és Csatornamű Zrt.: 4401 Nyíregyháza, Tó utca 5.
- 3./ Irattár

NYÍRSÉGVÍZ NYÍREGYHÁZA ÉS TÉRSÉGE VÍZ- ÉS CSATORNAMŰ ZÁRTKÖRŰEN MŰKÖDŐ RÉSZVÉNYTÁRSASÁG



■ Cím: NYÍRSÉGVÍZ Zrt. 4400 Nyíregyháza, Tó utca 5
 ■ Levelezési cím: NYÍRSÉGVÍZ Zrt. 4401 Nyíregyháza, Pf. 290
 ■ E-mail cím: nyirsegviz@nyirsegviz.hu

■ Telefon: (42) 523 600
 ■ Fax: (42) 523 610
 ■ Web: www.nyirsegviz.hu

1. MELLÉKLET

2022-11-28
 (Handwritten signature and date)

Újfehértó Város Önkormányzata

Dr. Hosszú József
 Polgármester

Dátum: 2022.11.28

Ikt.sz.: 42228-2022

Tárgy: Víziközmű-fejlesztéssel kapcsolatos tervezési kötelezettségek

Melléklet: Gördülő Fejlesztési Terv (GFT) módosítás

Ügyintéző: Fodor Szilvia

20.138-3
 (Handwritten notes and signature)

Újfehértó

Szent István út 10.

4244

Tisztelt Polgármester Úr!

A 2022-2036. évekre elfogadott Gördülő Fejlesztési Tervben (GFT) az Újfehértói szennyvízelvezető hálózaton (SZ8), 2022. évben a mellékletben megküldött, indoklással kiegészített **felújítási pótlási feladat költsége** az anyagárak emelkedése miatt megnövekedett.

A fentiek figyelembevételével a korábban benyújtott GFT módosítása vált szükségessé.

Kérjük, a GFT módosítás elfogadását és a **csatolt dokumentum aláírás utáni egy példányban történő visszaküldését.**

Az elvégzett munkálatok költségei a közmű bérleti díj terhére kerül elszámolásra.

Tisztelettel:

Könyv Zsolt
 Mb. vezérigazgató

Galambos Sándor
 Műszaki vezérigazgató-helyettes



Gördülő Fejlesztési terv 2022-2036 módosítása

TERV-fajta: Feújítás pótlás

MEKH_azonosító: 21-26611-1-001-00-11

Üzemeltetés módja: Bérüzemeltetett

Közmű vagyron

Vízközműrendszer_azonosító: SZ8

Dátum: 2022.11.25

1.sz melléklet

Ütem Település Beruházás megnevezése Beruházás műszaki tartalma Beruházás szükségessége Beruházás költsége (eFt)

2022 módosított

Szennyvízelvezetés /
Szennyvíz átemelő

Újfehértó Újfehértó 1 db intelligens búvárszivattyú beszerzése Bőszőrményi u. sz. átemelőbe u. sz. átemelőbe
Újfehértó 1 db intelligens búvárszivattyú beszerzése Bőszőrményi u. sz. átemelőbe
Beépítendő szivattyú típusa: Concertor 80 2,2 kW + telepítő készlet + kijelző

Szennyvízáttemelők
üzembiztonságának folyamatos fenntartása a legoptimálisabb üzemeltetéssel.

2 038

Újfehértó Újfehértó 1 db intelligens búvárszivattyú beszerzése Debreceni u. szennyvíz átemelőbe beépítendő szivattyú típusa: Concertor 80 2,2 kW + telepítő készlet + kijelző

Szennyvízáttemelők
üzembiztonságának folyamatos fenntartása a legoptimálisabb üzemeltetéssel

2 038

2. MELLEKLET

Eszközcsoportra tervezett beruházások összesített költsége (eFt)

4 076

Ütemre tervezett beruházások összesített költsége (eFt)

4 076

Kelt.:

Ellátásért felelős:

1. oldal, összesen: 1



ÚJFEHÉRTÓ VÁROS POLGÁRMESTERE

4244 Újfehértó, Szent István út 10.
Tel.:(42) 290 000, KRID: UJFONK, 249969355
E-mail: polgarmester@ujfeherto.hu
Web: www.ujfeherto.hu



Száma: 3-293/2022.

ELŐTERJESZTÉS

-a Képviselő-testülethez-

Újfehértó város településszerkezeti terv és településszerkezeti terv leírása, valamint helyi építési szabályzat és szabályozási terveinek 2022. évi 1. számú módosítása tárgyában

Tisztelt Képviselő-testület!

Az épített környezet alakításáról és védelméről szóló 1997. évi LXXVIII. törvény (továbbiakban: Étv.) 6. § (1) bekezdése értelmében a települési önkormányzat az épített környezet, a település tervszerű alakítása és védelme érdekében településrendezési feladatokat lát el.

A településfejlesztés és a településrendezés célja a lakosság életminőségének és a település versenyképességének javítása érdekében a fenntartható fejlődést szolgáló településszerkezet és a jó minőségű, élhető környezet kialakítása, a közérdek érvényesítése az országos, a térségi, a települési és a jogos magánérdekek összhangjának biztosításával, a természeti, táji és építészeti értékek gyarapítása és védelme, valamint az erőforrások kíméletes és környezetbarát hasznosításának elősegítése.

Újfehértó város hatályos településrendezési eszközeivel [településszerkezeti terv és leírása, helyi építési szabályzat (továbbiakban HÉSZ) és szabályozási tervek] kapcsolatosan több olyan lakossági kérelem érkezett, amik miatt újabb módosítások váltak szükségessé, illetve a településen tervezett közúti fejlesztésekhez, tervezett beruházások megvalósításához is a településrendezési eszközök módosítása kell. A tavaly év végén elfogadott HÉSZ alkalmazása során tapasztalt szakmai észrevételeket szintén a módosítási eljárás során lehet javítani, kiegészíteni. Ezen módosítások az alábbiak:

1. Külterületen, (a 0726 hrsz. út – a 100-as vasúti fővonal – a 4. számú főút által határolt tömbben) a korábbi módosítás során kialakított 1,0 ha területű – „Ge-3” jelű építési övezetbe sorolt –telek déli irányú bővítése tervezett gazdasági erdő („Eg” jelű) és mezőgazdasági általános övezet („M” jelű) átsorolásával, „Ge-3” jelű építési övezetbe, valamint csatlakozó zöldterület kialakítása a tervezett telep déli végén a szükséges mértékig (MaTrT 12. §); **Stekler András kezdeményezésére.**
2. Külterületen (a 0309 hrsz-ú út – a 0312 hrsz-ú út – a 0314 hrsz-ú út – külterületi határvonal által határolt tömbben) a 0311/19 hrsz-ú „Kü” jelű mezőgazdasági üzemi építési övezetbe sorolt ingatlan bővítése a 0311/16 hrsz-ú ingatlanra, valamint csatlakozó erdőterület kialakítása a 0311/15 hrsz-on a szükséges mértékig (MaTrT 12. §) – **Suták Antal kezdeményezésére.**
3. Belterületen (a Szent István út – Béke tér – Mártírok útja által határolt tömbben) a Mártírok útja és Szent István út sarkán, a 70 hrsz-on kialakítandó Zsidó Múzeum létesítéséhez építési övezeti előírás, előkert méret és övezeti határ („Vt2” és „Vt3” jelű építési övezetek között) módosítása a szükséges mértékben. - **Önkormányzat kezdeményezésére.**

Ezen beavatkozási pontok módosítása a hatályos országos településrendezési és építési követelményekről szóló 253/1997. (XII. 20.) Korm. rendelet (továbbiakban: OTÉK) szabályai szerint-, illetve a településfejlesztési koncepcióról, az integrált településfejlesztési stratégiáról és a településrendezési eszközökről, valamint egyes településrendezési sajátos jogintézményekről szóló 314/2012. (XI.8.) Korm. rendelet (továbbiakban: R.) előírásai szerinti, teljes eljárásrend keretén belül történik.

A településrendezési eszközöket a polgármester egyezteteti a partnerségi egyeztetés szerinti érintettekkel a helyi adottságoknak megfelelően, az államigazgatási szervekkel, az érintett területi és települési önkormányzatokkal, mivel településrendezési eszköz vagy azok módosítása véleményezési eljárás lefolytatása nélkül nem fogadható el.

A partnerségi egyeztetést az R. 29. § alapján kell biztosítani, teljes körű nyilvánosság biztosításával, illetve Újfehértó Város településfejlesztési koncepciójával, integrált településfejlesztési stratégiájával és a településrendezési eszközök, valamint településképi arculati kézikönyv és településképi rendelet készítésével, módosításával kapcsolatos partnerségi egyeztetési szabályzatról szóló 4/2017. (II. 14.) önkormányzati rendeletben meghatározott partnerségi egyeztetés szabályai alapján.

A településtervezési feladatok ellátására az önkormányzat az URBAN LINEA Kft.-től kért és kapott árajánlatot, melyet az előterjesztéshez mellékelem. Az árajánlat részletezve, tervezési feladatokra bontva:

1. Tervezési díj 1.a pontokra (nettó): 1.000.000.- Ft
2. Tervezési díj 1.b pontokra (nettó): 1.380.000.- Ft
3. Tervezési díj 1.c pontokra (nettó): 0.- Ft
4. Tervezési díj nettó összesen: 2.380.000.- Ft
5. Tervezési díj bruttó összesen: 642.600.- Ft
6. **Összesen (bruttó 27% ÁFA): 3.022.600.- Ft** (azaz: Hárommillió-huszonkettőezer-hatszáz Ft)

A fent részletezett tervezési díj az összes beavatkozási pont egyszerre, egy eljárás rendben történő módosítására vonatkozik.

Azon módosítási pontoknál, ahol a kezdeményezés lakossági kérelemre indul, ott a tervezési díjat a kérelmezők fizetik meg, mely kapcsán az önkormányzat településrendezési szerződést köt velük. A lakossági kezdeményezésre indult beavatkozási pontok esetében a tervezési szerződés aláírása a felek részéről megtörtént.

Kérem a Tisztelt Képviselő-testületet, hogy az előterjesztésben foglaltakat vitassa meg és a mellékelt határozat-tervezetet fogadja el.

Újfehértó, 2022. november 28.



Dr. Hosszú József
polgármester

Az előterjesztés melléklete:

1. kérelmek
2. tervezési árajánlat

ÚJFEHÉRTÓ VÁROS ÖNKORMÁNYZATA

KÉPVISELŐ-TESTÜLETÉNEK

..../2022. (.....) SZÁMÚ

h a t á r o z a t a

Újfehértó város településszerkezeti terv és településszerkezeti terv leírása, valamint helyi építési szabályzat és szabályozási terveinek 2022. évi 1. számú módosítása tárgyában

A Képviselő-testület

1. Újfehértó város a településszerkezeti tervének és leírásának, valamint szabályozási tervének és helyi építési szabályzatának módosítását az alábbi településfejlesztési döntés útján **rendeli el**:
2. **Kezdeményezi** Újfehértó város,
 - a) Külterületen, (a 0726 hrsz. út – a 100-as vasúti fővonal – a 4. számú főút által határolt tömbben) a korábbi módosítás során kialakított 1,0 ha területű – „Ge-3” jelű építési övezetbe sorolt –telek déli irányú bővítése tervezett gazdasági erdő („Eg” jelű) és mezőgazdasági általános övezet („M” jelű) átsorolásával, „Ge-3” jelű építési övezetbe, valamint csatlakozó zöldterület kialakítása a tervezett telep déli végén a szükséges mértékig (MaTrT 12. §); Stekler András kezdeményezésére.
 - b) Külterületen (a 0309 hrsz-ú út – a 0312 hrsz-ú út – a 0314 hrsz-ú út – külterületi határvonal által határolt tömbben) a 0311/19 hrsz-ú „Kü” jelű mezőgazdasági üzemi építési övezetbe sorolt ingatlan bővítése a 0311/16 hrsz-ú ingatlanra, valamint csatlakozó erdőterület kialakítása a 0311/15 hrsz-on a szükséges mértékig (MaTrT 12. §) – Suták Antal kezdeményezésére.
 - c) Belterületen (a Szent István út – Béke tér – Mártírok útja által határolt tömbben) a Mártírok útja és Szent István út sarkán, a 70 hrsz-on kialakítandó Zsidó Múzeum létesítéséhez építési övezeti előírás, előkert méret és övezeti határ („Vt2” és „Vt3” jelű építési övezetek között) módosítása a szükséges mértékben. - Önkormányzat kezdeményezésére
3. A településrendezési feladatok ellátására az URBAN LINEA Kft.-t (4400 Nyíregyháza, Pitypang utca 10.) **bízza meg**.
A cég által ajánlott bruttó **3.022.600.- Ft** tervezési díjat az
 - a) Stekler András 4551 Nyíregyháza, Virágos utca 42.,
 - b) Suták Antal 4244 Újfehértó, Kossuth Lajos utca 22.
 - c) Újfehértó Város Önkormányzata
 fizeti meg.
4. felhatalmazza a polgármestert a szerződések aláírására, valamint a további szükséges intézkedések megtételére.

*Felelős: Dr. Hosszú József polgármester**Határidő: azonnal*Dr. Hosszú József
polgármesterDr. Veres Ildikó
jegyzőHatározatról értesülnek:

- 1./ Urbán Linea Kft. 4405 Nyíregyháza, Pitypang utca 10.
- 2./ Marosán Andrea főépítész (helyben)
- 3./ Újfehértói Polgármesteri Hivatal (Jegyzői Kabinet, Pénzügyi Osztály, Városüzemeltetési Osztály)
- 4./ Suták Antal 4244 Újfehértó, Kossuth Lajos utca 22.
- 5./ Stekler András 4551 Nyíregyháza, Virágos utca 42.
- 6./ Irattár

URBAN LINEA KFT.
H - 4 4 0 5 , Ny í r e g y h á z a , P i t y p a n g u . 1 0

Tárgy: Árajánlat

Polgármesteri Hivatal

Dr. Hosszú József polgármester úr részére

Újfehértó

Szent István út 10.

4244

Tisztelt Polgármester Úr!

Köszönettel vettük megkeresésüket településük településrendezési tervének módosításával kapcsolatban. Árajánlatunkat a tárgyi feladattal kapcsolatos egyéb összefüggésekre is utalva, az alábbiak szerint tesszük meg:

1. **Elvégzendő feladat ismertetése:** Újfehértó város településrendezési tervének módosítása:

- a) Külterületen, (a 0726 hrsz-út – a 100-as vasúti fővonal – a 4. sz. főút által határolt tömbben) a korábbi módosítás során kialakított 1,0ha területű - „Ge-3” jelű építési övezetbe sorolt - telek déli irányú bővítése tervezett gazdasági erdő („Eg” jelű) és mezőgazdasági általános övezet („M” jelű) átsorolásával, „Ge-3” jelű építési övezetbe, valamint csatlakozó zöldterület kialakítása a tervezett telep déli végén a szükséges mértékig (MaTrT 12.§);
- b) Külterületen (a 0309 hrsz-ú út – a 0312 hrsz-ú út – a 0314 hrsz-ú út – külterületi határvonal által határolt tömbben) a 0311/19 hrsz-ú „Kü” jelű mezőgazdasági üzemi építési övezetbe sorolt ingatlan bővítése a 0311/16 hrsz-ú ingatlanra, valamint csatlakozó erdőterület kialakítása a 0311/15 hrsz-en a szükséges mértékig (MaTrT 12.§);
- c) Belterületen (a Szent István út – Béke tér – Mártírok útja által határolt tömbben) a Mártírok útja és Szent István út sarkán, a 70 hrsz-en kialakítandó Zsidó Múzeum létesítéséhez építési övezeti előírás, előkert méret és övezeti határ („Vt2” és „Vt3” jelű építési övezetek között) módosítása a szükséges mértékben;

tárgyalásos eljárásrend keretében digitális technikával, a településtervek tartalmáról, elkészítésének és elfogadásának rendjéről, valamint egyes településrendezési sajátos jogintézményekről szóló 419/2021. (VII. 15.) Korm. rendelet (továbbiakban: R.) figyelembevételével.

2. **Tervek és alátámasztó munkarészeik:**

(az OTÉK 2021. július 14-én hatályos településrendezési követelményeinek és jelmagyarázatának figyelembevételével készített tartalommal)

- A beavatkozási pontok rögzítése az adatszolgáltatási kötelezések, továbbá a környezeti vizsgálat szükségességét eldöntő eljárás lefolytatásához,
- Módosított településszerkezeti terv és leírás (határozattervezet)
- Módosított szabályozási terv és módosított Helyi Építési Szabályzat (rendelettervezet)
- Területrendezési tervekkel való egyezőség biztosítása (térsgégi övezetek lehatárolása, szabályozási előírások rögzítése)
- Új beépítésre szánt területek kijelölésének vizsgálat (országos állami főépítési kontroll)
- Biológiai aktivitás érték számítás

tel.: 06-20/437-2146, em@il: labbanca.a@gmail.com

3. Járulékos feladatok (tervező kötelezettségei):

- Közreműködés a beérkezett vélemények, javaslatok összegzésében
- Tervezői jelenlét a terv tájékoztatói eseményein (lakossági fórum, képviselő-testületi ülések, szakbizottsági ülések)
- Tervezői jelenlét az eltérő vélemények tisztázására összehívott egyeztető tárgyaláson

4. Járulékos feladatok (megrendelő kötelezettségei):

- tervezett fejlesztések koncepcionális vagy engedélyes szintű terveinek biztosítása
- Települési főépítész foglalkoztatása a tervezés időtartamára
- Hitelesített digitális alaptérkép (állami alapadat) biztosítása
- Új vízügyi szakvélemény (amennyiben szükséges az előzetes vélemények alapján)
- Előzetes környezeti hatásvizsgálat (amennyiben szükséges valamely beavatkozási pont esetén az előzetes vélemények alapján)
- A jogalkotásról szóló 2010. évi CXXX. törvény IV. fejezetének 4. 5. 6. 7. valamint az V. fejezetének 9. pontjaiban foglaltak betartása, érvényesítése (a rendelettervezethez kötődő jogalkotói feladatok minden esetben települési jegyző feladatát képezik)

5. Tervezési díj:

Tervezési díj 1.a pontokra (nettó):	1.000.000.- Ft
Tervezési díj 1.b pontokra (nettó):	1.380.000.- Ft
Tervezési díj 1.c pontokra (nettó):	0.- Ft
Tervezési díj nettó összesen:	2.380.000.- Ft
Tervezési díj bruttó összesen:	642.600.- Ft
Összesen (bruttó 27% ÁFA):	3.022.600.- Ft
azaz:	Hárommillió-huszonkettőezer-hatszáz Ft

6. Fizetési ütemezés és határidők: a tervezéshez szükséges digitális alaptérkép, szakértői vélemények (vízügyi, régészeti), adatszolgáltatások átadását, valamint a változtatási szándékok (tervezési program, műszaki tervdokumentációk, stb.) végleges rögzítését követően:

- a környezeti vizsgálat szükségességének eldöntésére, a térségi övezeti lehatárolásra irányuló dokumentációk átadása, tervezett átadása: a tervezési szerződés aláírását követő 14. nap (a tervezési díj 45%-a)
- a módosított településrendezési eszköz tervezetek dokumentációjának átadása véleményezésre történő benyújtáshoz, tervezett átadása: a tervezési szerződés aláírását követő 14. nap (a tervezési díj 45%-a)
- a Képviselő-testület által jóváhagyott dokumentáció átadása, a jóváhagyó Képviselő-testületi döntés kézhezvételétől számított 10. nap (a tervezési díj 10%-a)

(a teljes eljárás időtartama az érdekelt államigazgatási szervekkel való egyeztetésekkel egyetemben, további kb. 1-2 hónappal hosszabbodhat)

7. Megjegyzés:

- A Tervező a teljesítés határidejére a tervek átadását biztosítja, és a terv elfogadásához, valamint jóváhagyásához szükséges további ügymenet során konzultatív partnerként együttműködik Megrendelővel, azonban a tervátadást követő mielőbbi testületi jóváhagyáshoz szükséges további törvényben előírt lépések időbeni ütemezése, a tervek E-TÉR-be történő feltöltése (amennyiben az egyeztetés ott történik) Megrendelő kompetenciájába tartozik.

3

- A Tervező az eljárás lefolytatásához szükséges példányszámban biztosítja a dokumentációt a Megrendelő részére papír alapon, illetve CD-n, honlapon történő közzétételhez. Megrendelő részére az adott eljárási szakasz dokumentuma további 1 példányban papír alapon és 1 példányban CD-n kerül átadásra. További dokumentum példányok külön díj ellenében kerülnek biztosításra.
- A tervezési idő alatti jogszabályváltozásokból eredő, a rendezési tervet, vagy annak munkarészeit érintő, korábban nem ismert új, kötelezően elkészítendő szakvélemények, vizsgálatok, munkarészek elkészítésének költsége a Megrendelőt terheli.
- A jóváhagyott dokumentumokat 3 példányban papíron, 3 példányban CD-n dokumentálja a Tervező, a tervek egybeszerkesztve kerülnek átadásra.

Bízunk benne, hogy a levelünkben közölt információkat hasznosnak találják, és várjuk az ajánlatunkkal kapcsolatos visszajelzésüket.

Nyíregyháza, 2022. november 14.

Tisztelettel:



.....
Labbancz András
okl. településmérnök
terület- és településfejlesztési szakértő
TT 15-0378



Zsido Muzem-Önk.-i mel.

lktatószám:

TERVEZÉSI SZERZŐDÉS

– Újfehértó Város Helyi Építési Szabályzatának módosításához szükséges tervezői feladatok ellátására –

Újfehértó Város Önkormányzata

székhely: 4244 Újfehértó, Szent István út 10.,

adószám: 15732475-2-15,

törzskönyvi azonosító szám: 732473,

KSH statisztikai számjel: 15732475-8411-321-15,

bankszámla szám: 68800013-11039141-00000000,

Képviselőjének neve és tisztsége: Dr. Hosszú József polgármester, mint megrendelő (a továbbiakban: **Megrendelő**),

másrészről

URBAN LINEA Tervező és Szolgáltató Kft.

Székhelye: 4405 Nyíregyháza, Pitypang utca 10.,

Adószáma: 24861823-2-15,

Cégjegyzékszám: 15-09-081619,

Bankszámla száma: 10404405-50526652-74741000,

Képviselő neve és tisztsége: Labbancz András ügyvezető, mint Vállalkozó (továbbiakban: **Vállalkozó**, a továbbiakban közösen együtt: **Felek**), között az alulírott helyen és időben az alábbi feltételekkel.

1./ Előzmények, a szerződés célja

Újfehértó Város Önkormányzata módosítani kívánja Újfehértó város településszerkezeti tervét és leírását, valamint szabályozási tervét és helyi építési szabályzatát. Az Önkormányzat a 28/2022. (II.23.) határozatával jóváhagyott beszerzési szabályzat 1.3.5. pontja alapján a mindenkor hatályos településrendezési eszközökhöz kapcsolódó tervekkel kapcsolatos szerzői jogok jogosultjával szerződést köt a kapcsolódó tervezési feladatok ellátására. Jelen szerződés célja a tervezési feladatok ellátásával kapcsolatos feladatok és szabályok megállapítása.

2./ A szerződés tárgya

2.1. Jelen szerződéssel Megrendelő megrendeli, Vállalkozó elvállalja Újfehértó Város településszerkezeti tervének és leírásának, valamint szabályozási tervének és helyi építési szabályzatának tárgyalásos eljárásrend keretében, digitális technikával történő módosításához szükséges tervezői és ahhoz kapcsolódó feladatok ellátását.

2.2. A Vállalkozó feladatai:



2.2.1. Külterületen, (a 0726 hrsz-út – a 100-as vasúti fővonal – a 4. sz. főút által határolt tömbben) a korábbi módosítás során kialakított 1,0ha területű - „Ge-3” jelű építési övezetbe sorolt - telek déli irányú bővítése tervezett gazdasági erdő („Eg” jelű) és mezőgazdasági általános övezet („M” jelű) átsorolásával, „Ge-3” jelű építési övezetbe, valamint csatlakozó zöldterület kialakítása a tervezett telep déli végén a szükséges mér-téig (MaTrT 12.§) – 1.a),

2.2.2. Külterületen (a 0309 hrsz-ú út – a 0312 hrsz-ú út – a 0314 hrsz-ú út – külterületi ha-tárvonal által határolt tömbben) a 0311/19 hrsz-ú „Kü” jelű mezőgazdasági üzemi építési övezetbe sorolt ingatlan bővítése a 0311/16 hrsz-ú ingatlanra, valamint csatlakozó erdőterület kialakítása a 0311/15 hrsz-en a szükséges mértékig (MaTrT 12.§) – 1.b),

2.2.3. Belterületen (a Szent István út – Béke tér – Mártírok útja által határolt tömbben) a Mártírok útja és Szent István út sarkán, a 70 hrsz-en kialakítandó Zsidó Múzeum létesítéséhez építési övezeti előírás, előkert méret és övezeti határ („Vt2” és „Vt3” jelű építési övezetek között) módosítása a szükséges mértékben. – 1.c).

2.3. Az Vállalkozó feladatát képezi továbbá különösen:

2.3.1. A beavatkozási pontok rögzítése az adatszolgáltatási kötelezések, továbbá a környezeti vizsgálat szükségességét eldöntő eljárás lefolytatásához,

2.3.2. módosított településszerkezeti terv és leírás (határozattervezet) elkészítése,

2.3.3. módosított szabályozási terv és módosított Helyi Építési Szabályzat (rendelettervezet), Területrendezési tervekkel való egyezőség biztosítása (térsgégi övezetek lehatárolása, szabályozási előírások rögzítése),

2.3.4. új beépítésre szánt területek kijelölésének vizsgálat (országos állami főépítési kontroll),

2.3.5. biológiai aktivitás érték számítás,

2.3.6. közreműködés a tervezéshez szükséges alapadatok beszerzésében, megállapításában,

2.3.7. a szükséges vizsgálatok elvégzése,

2.3.8. a Megrendelő részére szakmai segítségnyújtás,

2.3.9. részletes tájékoztatás a megrendelő részére a szükséges közzététel, publikálás, regisztrálás, rögzítés, bejelentés tekintetében,

2.3.10. a tervdokumentáció elkészítése a vonatkozó jogszabályok, rendelkezések, szabványok előírásainak, és szakmai szokásoknak megfelelően.

2.4. Az elkészítendő dokumentumok, tervek és dokumentáció illetve azok tartalma kapcsán követelmény, hogy feleljen meg valamennyi jogi, műszaki előírásnak és szabályozásnak (vagy rendelkezni kell a szabvány alóli felmentéssel), engedélyekben előírtaknak. A Vállalkozó a módosítás során köteles biztosítani a tervezett módosítás összhangját a meglévő szabályozási koncepcióval. Az Vállalkozónak szövegesen is le kell vezetnie valamennyi módosítás megvalósítását, oly módon, hogy abból kétséget kizáróan megállapítható legyen a tervdokumentumokon történő változtatás ténye.

2.5. Vállalkozó az eljárás valamennyi szakaszában a dokumentáció teljes körű elkészítését követően, azokat a tanulmányozáshoz szükséges technikai megoldással eljuttatja a Megrendelő részére. A Megrendelőnek ezt követő ésszerű időn belül van lehetősége véleményezésére. A jelen pontban foglaltak nem mentesítik a tervezőt a szerződés egész tartalma alatt a Megrendelővel szemben fennálló fokozott együttműködési és tájékoztatási kötelezettsége alól.

2.6. Leszállítandó tervpéldányok:

2.6.1. A Tervező a tervdokumentációt a teljes közigazgatási területre vonatkozóan egybeszerkesztetten biztosítja PDF formátumban, valamint a rendeletben rögzített digitális méretleolvasás biztosítására szolgáló külön állományt DWG formátumban (ingatlan nyilvántartási térképen szabályozási és övezeti vonalak).

2.6.2. A Vállalkozónak a dokumentációt olyan tartalommal kell elkészítenie, hogy a közreműködő szakhatóságok, egyéb hatóságok és véleményező szervek az eljárásaik során érdemben véleményezni

tudják azt.

2.6.3. A Tervező az eljárás lefolytatásához szükséges példányszámban biztosítja a dokumentációt a Megrendelő részére papír alapon, illetve CD-n, továbbá a honlapon történő közzétételhez. Megrendelő részére az adott eljárási szakasz dokumentuma 3 példányban papíron, 3 példányban CD-n példányban CD-n kerül átadásra. További dokumentum példányok külön díj ellenében kerülnek biztosításra.

2.7. Vállalkozó vállalja, hogy a jelen szerződés fennállása alatt fokozottan közreműködik az Megrendelővel az elkészült dokumentáció Újfehértó Város Önkormányzatának képviselő – testülete részéről történő megtárgyalása érdekében.

2.8. A Vállalkozó a Megrendelővel szükség szerint munkaközi egyeztetést folytat, továbbá együttműködik az eljárásban közreműködő szervezetekkel, személyekkel.

2.9. Vállalkozó elkészíti a terveket és alátámasztó munkarészeit a vonatkozó jogszabályokban foglaltak – különösen az OTÉK hatályos településrendezési követelményeinek, és a 314/2012. (XI.8.) Korm. rendeletnek /a továbbiakban: R./ 2021. július 14-én hatályos településrendezési követelményeinek és jelmagyarázatának – figyelembevételével, az alábbiak szerint:

2.9.1. A beavatkozási pontok rögzítése az adatszolgáltatási kötelezések, továbbá a környezeti vizsgálat szükségességét eldöntő eljárás lefolytatásához,

2.9.2. módosított településszerkezeti terv és leírás (határozattervezet),

2.9.3. módosított szabályozási terv és módosított Helyi Építési Szabályzat (rendelettervezet),

2.9.4. területrendezési tervekkel való egyezőség biztosítása (térségi övezetek lehatárolása, szabályozási előírások rögzítése),

2.9.5. biológiai aktivitás érték számítás, új beépítésre szánt területek kijelölésének vizsgálata (országos állami főépítészai kontrollal).

2.10. Vállalkozó további feladatai:

2.10.1. közreműködés a beérkezett vélemények, javaslatok összegzésében,

2.10.2. jelenlét a tájékoztatással kapcsolatos eseményeken (lakossági fórum, képviselő-testületi ülések, szakbizottsági ülések)

2.10.3. jelenlét az eltérő vélemények tisztázására összehívott egyeztető tárgyaláson.

2.11. Megrendelő kötelezettségét képezi:

2.11.1. települési főépítész foglalkoztatása a tervezés időtartamára,

2.11.2. hitelesített digitális alaptérkép (állami alapadat) biztosítása,

2.11.3. előzetes környezeti hatásvizsgálat (amennyiben szükséges az előzetes vélemények alapján),

2.11.4. a tervezett fejlesztések építészeti tervezési programja, telepítési helyszínrajza, homlokzati rajzok vagy tömegvázlat, telekalakítási rajzok stb.,

2.11.5. örökségvédelmi hatásvizsgálat és/vagy régészeti terepbejárás (amennyiben szükséges az előzetes vélemények alapján),

2.11.6. a jogalkotásról szóló törvényben foglaltak betartása, érvényesítése (a rendelettervezetethez kötődő jogalkotói feladatok minden esetben települési jegyző feladatát képezik).

2.12. A teljesítés helye: 4244 Újfehértó, Szent István út 10. / továbbá testületi ülésen, vagy egyeztetésen történő személyes részvétel esetén ennek helyszíne/.

3./ A szerződés hatálya, teljesítési határidő, a szerződés megszűnése

3.1. Jelen szerződés a kölcsönös aláírás napján lép hatályba, és teljesítéséig hatályos.

3.1.1. Vállalkozó partnerségi egyeztetés előzetes tájékoztatási szakaszának megfelelő munkarészeket,

a környezeti vizsgálat szükségességének eldöntéséhez szükséges dokumentumokat, ~~adatok~~ a szerződéskötéstől számított 14. nap elteltéig köteles átadni a Megrendelőnek.

3.1.2. Vállalkozó a módosított településrendezési eszköz tervezet dokumentációját véleményezésre történő benyújtáshoz a szerződéskötéstől számított 14 nap elteltéig köteles átadni a Megrendelőnek.

3.1.3. Vállalkozó a 3.1.2. pontban megjelölt szakasz zárását (a beérkezett vélemények átadását és azok összegzését) követő 10 napon belül köteles átadni a Megrendelőnek a véleményezési dokumentációt, melyet Megrendelő legkésőbb a soron következő, munkaterv szerinti képviselő – testületi ülésen napirendre vételre és megtárgyalásra javasol. Vállalkozó a jóváhagyó képviselő – testületi döntés közlésétől számított 10. nap elteltéig köteles átadni a jóváhagyott – végleges – dokumentációt.

3.1.4. Felek közösen megállapítják, és tudomásul veszik, hogy a teljes eljárás időtartama az érdekelt szervezetekkel való egyeztetések miatt hosszabbodhat, ennek megfelelően a fenti határidőkbe nem tartozik bele az érdekelt államigazgatási szervezetekkel való egyeztetések időtartama.

3.2. Megrendelő jogosult a szerződést azonnali hatállyal felmondani az alábbi esetekben:

3.2.1. a Megrendelő jogosult a jelen szerződést azonnali hatállyal kártalanítás nélkül felmondani, vagy amennyiben a szerződés teljesítése még nem kezdődött meg, a szerződéstől elállni, amennyiben a Vállalkozó nem minősül átlátható szervezetnek,

3.2.2. Vállalkozó késedelme miatt a késedelmi kötbér eléri a maximumát,

3.2.3. hibás teljesítését Vállalkozó a Megrendelő felszólításban szabott határidőt követő 15 naptári napon belül sem javítja ki,

3.2.4. Vállalkozó ellen csődeljárás, végelszámolás, kényszer – végelszámolási, vagy felszámolási eljárás, vagy olyan eljárás veszi kezdetét, ami a tevékenységének megszüntetésére irányul, vagy arra vezethet,

3.2.5. Vállalkozó átalakul, vagy a tulajdonosi összetételében, vagyonában olyan jelentős változás következik be, amely a Megrendelő megítélése szerint a jelen szerződésben meghatározott kötelezettségek teljesítését veszélyeztetik,

3.2.6. Vállalkozó a jelen szerződés szerinti bármely egyéb kötelezettségét megszegi, és a szerződésszegést a Megrendelő felhívására ésszerű időn belül nem orvosolja.

3.3. A Szerződő Felek rögzítik, hogy a jelen szerződés bármely fél részéről történő felmondása, megszűnése a szerződésszegéshez fűződő egyéb szankciók vagy jogosultságok gyakorlását nem zárja ki, illetve nem korlátozza.

3.4. Megrendelő idő előtti teljesítést elfogad.

4./ Díjazás, fizetési feltételek

4.1. Felek megállapodnak, hogy a jelen szerződésben megjelölt feladatok szerződésszerű ellátásának teljes ellenértéke – a Vállalkozó árajánlatában megjelölt – nettó 2.380.000 Ft. , azaz nettó kétmillió-háromszáznyolcvanezer forint, bruttó 3.022.600 Ft., azaz bruttó hárommillió-huszonkétezer-hatszáz forint vállalkozói díj (tervezői díj), ami – a Vállalkozó árajánlata alapján – az alábbiak szerint tevődik össze:

4.1.1. a 2.2.1. pontban megjelölt " Külterületen, (a 0726 hrsz-út – a 100-as vasúti fővonal – a 4. sz. főút által határolt tömbben) a korábbi módosítás során kialakított 1,0ha területű - „Ge-3” jelű építési övezetbe sorolt - telek déli irányú bővítése tervezett gazdasági erdő („Eg” jelű) és mezőgazdasági általános övezet („M” jelű) átsorolásával, „Ge-3” jelű építési övezetbe, valamint csatlakozó zöldterület kialakítása a tervezett telep déli végén a szükséges mér-tékig (MaTrT 12.§) – 1.a) " részfeladat ellenértéke nettó 1.000.000. Ft., azaz nettó egymillió forint, bruttó 1.270.000 Ft., azaz bruttó egymillió-kétszázhetvenezer forint,

4.1.2. a 2.2.2. pontban megjelölt " Külterületen (a 0309 hrsz-ú út – a 0312 hrsz-ú út – a 0314 hrsz-ú út

– külterületi határvonal által határolt tömbben) a 0311/19 hrsz-ú „Kü” jelű mezőgazdasági üzemi építési övezetbe sorolt ingatlan bővítése a 0311/16 hrsz-ú ingatlanra, valamint csatlakozó erdőterület kialakítása a 0311/15 hrsz-en a szükséges mértékig (MaTrT 12.§) – 1.b)” részfeladat ellenértéke nettó 1.380.000 Ft., azaz nettó egymillió-háromszáznyolcvanezer forint, bruttó 1.752.600 Ft., azaz bruttó egymillió-hétszázötvenkétezer-hatszáz forint,

4.1.3. a 2.2.3. pontban megjelölt " Belterületen (a Szent István út – Béke tér – Mártírok útja által határolt tömbben) a Mártírok útja és Szent István út sarkán, a 70 hrsz-en kialakítandó Zsidó Múzeum létesítéséhez építési övezeti előírás, előkert méret és övezeti határ („Vt2” és „Vt3” jelű építési övezetek között) módosítása a szükséges mértékben. – 1.c.)" részfeladatot a vállalkozó térítésmentesen látja el.

4.2. A tervezési díj az összes beavatkozási pont egyszerre, egy eljárási rendben történő módosítására vonatkozik. Bármely beavatkozási pont eljárás közbeni, Megrendelő utasítására történő elhagyása esetén a Tervezőt a teljes Tervezési díj illeti meg.

4.3. A számlázás az alábbiak szerint történik:

4.3.1. Vállalkozó a 3.1.1. pontban foglalt feladatainak teljesítését követően a tervezői díj 45% - áról, azaz negyvenöt százalékáról kiállíthatja az 1. részszámlát.

4.3.2. Vállalkozó a 3.1.2. pontban foglalt feladatainak teljesítését követően a tervezői díj 45% - áról, azaz negyvenöt százalékáról kiállíthatja az 2. részszámlát.

4.3.3. Vállalkozó a 3.1.3. pontban foglalt feladatainak teljesítését követően a tervezői díj 10% - áról, azaz tíz százalékáról kiállíthatja a végszámlát.

4.4. Vállalkozó a szerződés szerű, a rész – és végszáma tekintetében külön – külön igazolt teljesítés esetén jogosult a számlát benyújtani. Megrendelő előleget nem fizet. A hatályos jogszabályok előírásai szerint a számlát Újfehértó Város Önkormányzata részére kell kiállítani és megküldeni. A mindenkor hatályos jogszabályi előírásoknak, továbbá a jelen szerződés előírásainak tartalmi és formai szempontból egyaránt megfelelő számla elkészítéséért a kibocsátó a felelős. A nem megfelelően kiállított számla alapján kifizetés nem teljesíthető. Vállalkozó által esetlegesen hibásan vagy szabálytalanul összeállított számla késedelmes kiegyenlítéséből eredő kárért Megrendelő nem felel, azaz a számla benyújtásának hivatalos időpontja a korrigált számla befogadásának időpontja, amelytől Megrendelő fizetési kötelezettsége fennáll. A Megrendelő a Vállalkozó által kiállított és a Megrendelő által befogadásra került számla ellenértékét a kiállítás keltétől számított 15 napon belül átutalással teljesíti a Vállalkozó jelen szerződésben megjelölt bankszámlájára.

4.5. A vállalkozói (tervezési) díj képezi a teljes ellenszolgáltatást mindazon munkák és feladatok elvégzése és felmerülő költségek tekintetében, amelyek jelen szerződés teljesítéséhez a Vállalkozó részéről szükségesek. A díj összegén felül Vállalkozó semmilyen további díjazásra, költségtérítésre nem tarthat igényt azzal, hogy az engedélyezési és szakhatósági eljárási díjakat, illetékeket Megrendelő fizeti.

4.6. Az eljárás során a megrendelőt terhelő díjak, illetékek – a mennyiben az felmerül – Megrendelő részéről történő kiegyenlítése érdekében a Vállalkozó a díj, illeték megfizetésére megállapított határidőt megelőzően kellő időben tájékoztatja a Megrendelőt a díj, illeték

- felmerülésének okáról, az azt megalapozó rendelkezésről, jogszabályról,

- a befizetéshez szükséges adatokról (kedvezményezett neve, azonosításához szükséges adatok, bankszámlaszáma),

- a befizetés határidejéről,

- a befizetés megtörténtének igazolásához szükséges teendőkről,

- megküldi a kifizetéshez (kötelezettségvállaláshoz) szükséges, a költségvetési gazdálkodás szabályai által megkívánt bizonylatot.

5./ Jogok, kötelezettségek, nyilatkozatok

5.1. Vállalkozó kijelenti, hogy nyilatkozatai és igazolásai alapján a tárgyi feladatok ellátásához szükséges referenciákkal, jogi, -személyi-, tárgyi-, technikai és jogszabályban foglalt feltételekkel, tapasztalattal, szakértelemmel, képesítéssel, engedélyekkel rendelkezik, továbbá nem áll a tevékenységtől eltiltás hatálya alatt.

5.2. A szerződésben meghatározott tervezői szolgáltatás közvetített szolgáltatást is tartalmazhat. A Megrendelő felhatalmazza a Vállalkozót, hogy a szerződésben foglalt feladatai teljesítéséhez speciális szakkérdésekben alvállalkozók közreműködését vegye igénybe. Valamennyi bevont alvállalkozónak meg kell felelnie a Vállalkozóra meghatározott követelményeknek. A Vállalkozó az alvállalkozók szolgáltatásaiért a Megrendelővel szemben úgy felel, mintha a tervezést saját maga végezte volna el. Az alvállalkozókat a Vállalkozó köteles bejelenteni a Megrendelőnek.

5.3. Vállalkozó a Szerződéses aláírásával nyilatkozik, hogy a Szerződés teljesítéséhez szükséges körülményeket teljes körűen megismerte, azokat saját felelősségére ellenőrizte, a teljesítéshez szükséges tényeket, előírásokat maradéktalanul ismeri, a hibátlan és hiánytalan teljesítéshez szükséges dokumentumok, információk és tájékoztatás birtokában van.

5.4. Amennyiben harmadik személy a Megrendelővel szemben a Vállalkozónak felróható tevékenységével vagy mulasztásával összefüggésben igényérvényesítéssel lép fel, úgy a Vállalkozó köteles a Megbízót a kártérítés alól haladéktalanul mentesíteni, és a tevékenységéért, illetve mulasztásáért feltétlen és korlátlan felelősséget vállalni.

5.5. A teljesítés igazolására a Megrendelő vonatkozó szabályzatában foglaltak szerint kerül sor.

5.6. Vállalkozó köteles haladéktalanul jelezni a Megrendelőnek bármely tényt vagy körülményt, amely a tervezés rész- vagy véghatáridejének kitolódását, a megrendelői utasítások módosítását, vagy szerződésszegést eredményezhet, vagy amelyek kihatással vannak a szerződésre, illetve az elvárt minőségre. Az értesítésnek ki kell térnie az előidéző okokra, azok megszüntetésének módjára, a kedvezőtlen hatások várható mértékére, mérséklésének a Vállalkozó által javasolt módjára és a kármegelőzési és kárenyhítési javaslatra.

5.7. Vállalkozó köteles a Megrendelőt a tevékenységéről, és az elvállalt feladat végrehajtásának állapotáról jelen Szerződés szerint, továbbá Megrendelő kérésére, szükség esetén e nélkül is tájékoztatni.

5.8. Megrendelő az általa elvégzendő tevékenység bármely részére vonatkozó minden szükséges engedélyt vagy jóváhagyást ésszerű időn belül köteles megszerezni, vagy bejelentést megtenni.

5.9. Vállalkozó köteles a szerződéses feladatok kapcsán tudomására jutott információkat, adatokat, valamint a munka során készült iratokat, dokumentációkat üzleti titokként – a vonatkozó jogszabályi előírások megtartásával – bizalmasan kezelni, s ezt bármely közreműködőjétől azonos feltételekkel megkövetelni. Megrendelő hozzájárulása nélkül mindezekbe betekintést nem engedhet.

5.10. Vállalkozó kötelezettséget vállal arra, hogy jelen szerződés teljesítése során a Megrendelő szakmai és gazdasági szempontjainak messzemenő figyelembevételével, a tudomására jutott megrendelői érdekek érvényesítésével jár el.

5.11. Vállalkozó szavatol a jelen szerződésben foglalt kötelezettségeinek szerződésszerű teljesítéséért, továbbá az alkalmazott megoldások, eljárások alkalmasságáért és minőségéért,

függetlenül attól, hogy azokat saját maga vagy alvállalkozója, esetleg egyéb, jogszerűen bevont harmadik személy alkalmazza.

5.12. Vállalkozó nyilatkozik, hogy

5.12.1. a megrendelő részére hamis, valótlan adatot nem szolgáltatott, az Ajánlatkérőt semmilyen tekintetben nem tévesztette meg,

5.12.2. vele szemben a 2015. évi CXLI. törvény 62. és 63. § -a szerinti kizáró okok nem merülnek fel, továbbá a szerződés teljesítéséhez nem vesz igénybe e kizáró okok hatálya alá eső alvállalkozót,

5.12.3. vele szemben nincs folyamatban csődeljárás, felszámolási vagy egyéb fizetésképtelenségi eljárás, végelszámolási eljárás, vagy egyéb, a tevékenységének megszüntetésére irányuló eljárás, illetve nem áll fenn vele szemben olyan körülmény, amely alapján végelszámolás, csőd, illetve felszámolási eljárás, vagy egyéb, a tevékenységének megszüntetésére irányuló eljárás indulhatna ellene,

5.12.4. adó-, illeték és társadalombiztosítási járulékfizetési hátralékkal nem rendelkezik, köztartozásmentes,

5.12.5. a Megrendelővel, vagy annak közreműködőivel összeférhetetlenséget, vagy a verseny tisztaságának sérelmét eredményező kapcsolatban nem áll.

6./ Szerzői jogok, felhasználás

6.1. Felek rögzítik, hogy a jelen szerződés alapján a Vállalkozó által létrehozott tervek – amennyiben azok egyéni eredeti jellegűek – szerzői jogvédelem alatt állnak. Vállalkozó jelen szerződés alapján létrehozott minden szerzői jogi védelem alá eső műre, különösen a tervekben foglaltakra, a tervek átadásával területi, időbeli, módbeli és mértékbeli korlátozás nélküli kizárólagos felhasználási jogot ad Megrendelőnek. Megrendelő köteles tiszteletben tartani Vállalkozó személyéhez fűződő szerzői jogait.

6.2. Megrendelő a jelen szerződés alapján, részére átadott tervekkel szabadon rendelkezik, azokat korlátlanul felhasználhatja. Megrendelő a jelen szerződés alapján létrehozott terveket, és minden szerzői jogi védelem alá eső művet a Vállalkozó további engedélye és további jogdíj fizetési kötelezettség nélkül, de a Vállalkozó személyéhez fűződő szerzői jogaira tekintettel, időben, alkalomban és térben korlátozás nélkül jogosult különösen többszörözni, harmadik személyekkel megismertetni, kiállítani, nyilvánosságra hozni, továbbtervezni, átdolgozni, nyilvánossághoz közvetíteni, a terveket átruházni, vagy ezen felhasználási cselekményekre ellenérték nélkül vagy annak fejében harmadik személyeknek engedélyt adni. Megrendelő jogosult arra is, hogy a felhasználási cselekményeket ne gyakorolja.

6.3. Vállalkozó szavatolja, hogy az általa szolgáltatott tervdokumentáción harmadik személynek nincs olyan joga, mely a Megrendelő jogszerzését, a jelen szerződés szerinti felhasználási jogainak gyakorlását korlátozza, akadályozza vagy kizárja, továbbá az általa szolgáltatandó tervek alapján a további engedélyekhez szükséges tervezési munkát, kivitelezés esetén a kivitelezést akadályozná, vagy korlátozná, illetve amelynek alapján harmadik személy díjazást vagy kártérítést követelhet. A Vállalkozó kötelezettséget vállal arra, hogy harmadik személy által a Megrendelővel szemben a tervekkel kapcsolatban támasztott bármilyen igény esetén a Megrendelőt minden, az igénnyel fellépő harmadik személy által támasztott követelés alól mentesíti, ide értve a Megrendelő felmerült jogi költségeit is.

7./ Biztosítékok

7.1. Szerződő felek az alábbi kötbérfizetési kötelezettségben állapodnak meg.

7.1.1. Késedelmi kötbér

Vállalkozó kötbérfizetési kötelezettséggel tartozik, ha késedelmesen teljesít, azaz amennyiben Vállalkozó bármely kötelezettségét határidőben nem teljesíti, feladatainak teljesítésével késedelembe esik, akkor Megrendelő késedelmi kötbérré jogosult.

A késedelmi kötbér egy napra jutó összege a 3.1.1. , 3.1.2. , 3.1.3. pontban meghatározott határidők tekintetében külön – külön a késedelembe eséssel érintett részre eső nettó vállalkozói díj 2,5 % - a naponta azzal, hogy a Vállalkozóval szemben érvényesített késedelmi kötbér legfeljebb 10 napra számítható fel.

7.1.2. Hibás teljesítési kötbér

Vállalkozó kötbérfizetési kötelezettséggel tartozik, ha mennyiségileg, minőségileg hibásan teljesít. A hibás teljesítési kötbér mértéke valamennyi elkülöníthető (egymással össze nem függő) tervhiba esetén a nettó vállalkozói díj 10 % -a.

7.1.3. Vállalkozó kötbérfizetési kötelezettséggel tartozik, ha a teljesítés neki felróható okból kifolyólag meghiúsul. A meghiúsulási kötbér mértéke a teljes nettó vállalkozási díj összegének 35 %-a.

7.2. Az érvényesített kötbért a Megrendelő a Vállalkozó részére teljesítendő számla összegéből levonhatja. A Megrendelő kötbérigényét írásban, a jogalap és az összeg megjelölése mellett köteles a Vállalkozóval közölni. A Megbízó a kötbért meghaladó kárát is érvényesítheti. A szerződésszegésből eredő kárának megtérítésére a Megbízó akkor is igényt tarthat, ha kötbérigényét nem érvényesítette.

8./ Egyéb rendelkezések

8.1. A szerződés teljesítése során kapcsolattartásra a következő elérhetőségeken kerülhet sor:

8.1.1. Megrendelő részéről: 0642290000, polghiv@ujfeherto.hu , KRID: UJFONK, 249969355,

8.1.2. Vállalkozó részéről: 06204372146, labbancz.a@gmail.com, KRID: 24861823.

8.1.3. Felek megállapodnak, hogy a szerződéssel kapcsolatos jognyilatkozat megtételére az elektronikus ügyintézés és a bizalmi szolgáltatások általános szabályairól szóló 2015. évi CCXXII. törvény szerinti elektronikus úton is sor kerülhet, továbbá megállapodnak, hogy a papír alapon, postai úton megküldött megfelelően megcímezett jognyilatkozatot a kézbesítés megkísérlésének napján kézbesítettnek kell tekinteni akkor is, ha a küldemény azért volt kézbesíthetetlen, mert a címzett jelen szerződésben megjelölt székhelyéről a jognyilatkozatot tartalmazó küldemény „cím nem azonosítható „ „címzett ismeretlen „ „nem kereste „ „átvételt megtagadta „ „elköltözött „ „ „kézbesítés akadályozott „ „ bejelentve: megszűnt „ jelzéssel érkezett vissza.

8.2. Vállalkozó köteles a szerződés végszámlájával együtt a Megrendelőnek rendszerezetten, dokumentáltan átadni mindazokat a dokumentumokat, adatokat amelyek a szerződés teljesítése során keletkeztek.

8.3. Szerződő felek megállapodnak abban, hogy a jelen szerződésből eredő esetleges vitás kérdéseket elsődlegesen tárgyalásos úton kívánják rendezni, ennek esetleges eredménytelensége esetére azonban kikötik a Nyíregyházi Járásbíróság, valamint – a pertárgy értékének függvényében – a Nyíregyházi Törvényszék kizárólagos illetékességét.

8.4. A jelen szerződésben nem szabályozott kérdésekben a Polgári Törvénykönyvről szóló 2013. évi V. törvény, valamint a vonatkozó egyéb jogszabályi rendelkezések az irányadóak.

8.5. Adatkezelés: Megrendelő tájékoztatja Vállalkozót, hogy szerződés megvalósulása céljából, a szerződés teljesítése jogcímen a Vállalkozó és/vagy a Vállalkozó kapcsolattartójának személyes adatait – név, telefonszám, e-mail cím – kezeli. Az adatkezelés időtartama: a szerződés megszűnésétől számított öt év. Az adatkezeléssel kapcsolatos további információ a www.ujfeherto.hu weboldalon érhető el.

8.6. A jelen szerződés elválaszthatatlan részét képezi a Vállalkozó átláthatósági nyilatkozata.

Szerződő felek képviselői kijelentik, hogy a jelen szerződés megkötéséhez szükséges felhatalmazással és képviseleti joggal rendelkeznek és a szerződést a szükséges információk birtokában és a felhatalmazások alapján kötik meg. A szerződés három, egymással megegyező eredeti példányban készült, melyből egy példány a Vállalkozót, két példány a Megrendelőt illeti. Vállalkozó nyilatkozik, és aláírásával igazolja, hogy a szerződésmódosítás egy példányát átvette.

Újfehértó, 2022. ".....".".....".

.....
Dr. Veres Ildikó jegyző
Jogi ellenőrzés

.....
Tóth Erika Pénzügyi Osztály vezetője
Pénzügyi ellenjegyző

.....
Újfehértó Város Önkormányzata
Dr. Hosszú József
polgármester
Megrendelő

.....
URBAN LINEA Tervező és Szolgáltató Kft.
Labbancz András
ügyvezető
Vállalkozó

P.H.

P. H.

ÁTLÁTHATÓSÁGI NYILATKOZAT

a nemzeti vagyonról szóló 2011. évi CXCVI. tv. (Nvtv.) 3. § (1) bek. 1. b) pontjában meghatározott
GAZDÁLKODÓ SZERVEZET RÉSZÉRE

Alulírott Labbancz András ügyvezető, a URBAN LINEA Tervező és Szolgáltató Kft. /Székhelye: 4405 Nyíregyháza, Pitypang utca 10., Adószáma: 24861823-2-15, Cégjegyzékszám: 15-09-081619/ törvényes képviselője – polgári és büntetőjogi felelősségem tudatában – úgy nyilatkozom, hogy az általam képviselt szervezet az Nvtv. 3. § (1) bek. 1. b.) pontja alapján átlátható szervezetnek minősül, az alábbiak szerint.

Az általam képviselt szervezet olyan belföldi vagy külföldi jogi személy vagy jogi személyiséggel nem rendelkező gazdálkodó szervezet, amely megfelel a következő együttes feltételeknek:

- a) tulajdonosi szerkezete, a pénzmosás és a terrorizmus finanszírozása megelőzéséről és megakadályozásáról szóló törvény szerint meghatározott tényleges tulajdonosa megismerhető, amelyet jelen nyilatkozat 1. pontjában mutatok be teljeskörűen;
- b) az Európai Unió tagállamában, az Európai Gazdasági Térségről szóló megállapodásban részes államban, a Gazdasági Együttműködési és Fejlesztési Szervezet tagállamában vagy olyan államban rendelkezik adóilletőséggel, amellyel Magyarországnak a kettős adóztatás elkerüléséről szóló egyezménye van,
- c) nem minősül a társasági adóról és az osztalékadóról szóló törvény szerint meghatározott ellenőrzött külföldi társaságnak, valamint külföldi illetőségű szervezet esetén vállalom, hogy a társasági adóról és az osztalékadóról szóló 1996. évi LXXXI. törvény 4. § 11. h.) pontja szerinti adatokat külön nyilatkozatban mellékelem.

Jelen nyilatkozat alapján tudomásul veszem és hozzájárulok, hogy

- a szerződést Újfehértó Város Önkormányzata kártalanítás nélkül és azonnali hatállyal felmondhatja, ha a szerződés teljesítésében közreműködő bármely – a gazdálkodó szervezettel közvetlen vagy közvetett módon jogviszonyban álló harmadik fél – szervezet a megállapodás megkötését követően beállott körülmény folytán már nem minősül átlátható szervezetnek [Nvtv. 11. § (12) bek.],
- Újfehértó Város Önkormányzata az átláthatósági feltételeknek való megfelelés céljából a szerződésből eredő követelés elévüléséig jogosult az átláthatósággal összefüggő adatokat kezelje,
- a szerződés teljesítésében a gazdálkodó szervezettel közvetlen vagy közvetett módon jogviszonyban álló harmadik félként kizárólag természetes személyek vagy átlátható szervezetek vehetnek részt.

Kijelentem, hogy amennyiben jelen nyilatkozatban közölt adatok tekintetében bármilyen változás áll be, akkor a módosult adatokkal kiállított átláthatósági nyilatkozatot a változás bekövetkeztétől számított 5 napon belül megküldöm Újfehértó Város Önkormányzata részére, vagy amennyiben az általam képviselt szervezet már nem minősül átláthatónak, úgy azt haladéktalanul bejelentem.

1. pont: Nyilatkozat a szervezet tényleges tulajdonosairól

Ssz	Név	Születési név	Születési ideje	Anyja neve	Tulajdoni hányad %	Befolyás, szavazati jog mértéke %
1.	Labbancz András	Labbancz András	1976/04/04	Matejkó Mária	51	51
	Labbanczné Lengyel Andrea	Lengyel Andrea	1979/04/06	Balogh Erzsébet	49	49

Kelt:, 2022.”

.....
cégszerű aláírás



ÚJFEHÉRTÓ VÁROS
POLGÁRMESTERE

4244 Újfehértó, Szent István út 10.
Tel.:(42) 290 000, KRID: UJFONK, 249969355
E-mail: polgarmester@ujfeherto.hu
Web: www.ujfeherto.hu



Száma: 3-285/2022.

ELŐTERJESZTÉS

- a Képviselő-testülethez -

Trafibox telepítéséről

Tisztelt Képviselő-testület!

A Szabolcs-Szatmár-Bereg Megyei Rendőr-főkapitányság Rendészeti Igazgatóság Közlekedésrendészeti Osztály vezetője, **Koncz László r.alezredes Úr**, a személyesen folytatott megbeszélésünkre és egyeztetésünkre hivatkozva, **levélben tájékoztatott Trafibox telepítésének lehetőségéről.**

A Trafibox az **Újfehértó, 4. számú főút 259 km szelvény – Nyíregyházi út 78. szám előtti útszakasznál, a Nyíregyháza felőli oldalon kerül elhelyezésre**, tekintettel arra, hogy a kijelölt hely, közlekedésbiztonsági szempontból nagy kockázattal bíró útszakasz.

A Trafibox telepítéséhez **szükséges tervdokumentációt**, valamint az ugyancsak ahhoz kapcsolódó **haszonkölcsön szerződés-tervezetét Koncz László r.alezredes Úr** levele mellékleteként **megküldte** azzal, hogy a Képviselő-testület döntéséhez további adatokat szolgáltatson, illetve a döntés meghozatalát követően a szerződés aláírására sor kerülhessen. **A tervdokumentáció és a haszonkölcsön szerződés-tervezet jelen előterjesztés mellékletét képezi.** A szerződés aláírásának a döntésen túl feltétele a helyszíni egyeztetés, a Trafibox pontos helyének a közlekedésrendészet által használt vhKKEP eszköz segítségével történő kijelölése és a betonalapzat kialakítása.

A Trafibox a rendőrségnél használt **változtatható helyű sebességmérő kamerák elhelyezésére szolgáló eszköz**, amelyeket az **utak mentén fix elhelyezéssel lehet telepíteni.** Az eszköz **vandálbiztos védelemmel van ellátva**, a kamera kilátását szolgáló nyílás **vízlepergető, páramentesített.** A doboz **fixen telepített oszlopra rögzített**, de a **külső tengely körül elfordítható**, ezáltal 2 irányú sebességmérésre alkalmas.

A Trafiboxok **kihelyezése közlekedésbiztonsági jelentőséggel bír a gyorsajtások korlátozása szempontjából**, mivel az **út szélén elhelyezett eszköz, már önmagában is visszatartó erővel bír.**

Kérem a Tisztelt Képviselő-testületet az előterjesztés megtárgyalására és a határozati javaslat elfogadására.

Újfehértó, 2022. november 28.

Dr. Hosszú József
polgármester



ÚJFEHÉRTÓ VÁROS ÖNKORMÁNYZATA

KÉPVISELŐ-TESTÜLETÉNEK

...../..... () számú

határozata

Trafibox telepítéséről

A KÉPVISELŐ-TESTÜLET

- 1./ az Újfehértó, 4. számú főút 259 km szelvény – Nyíregyházi út 78. szám előtti útszakasznál, a Nyíregyháza felőli oldalon, Trafibox elhelyezését jóváhagyja,
- 2./ felhatalmazza a polgármestert a haszonkölcsön szerződés aláírására, valamint a további intézkedések megtételére.

Felelős: Dr. Hosszú József polgármester

Határidő: azonnal

Dr. Hosszú József
polgármester

Dr. Veres Ildikó
jegyző

Határozatról értesülnek:

- 1./ Szabolcs-Szatmár-Bereg Megyei Rendőr-főkapitányság 4400 Nyíregyháza, Stadion utca 1-5.
- 2./ Újfehértói Polgármesteri Hivatal (Jegyzői Kabinet, Városüzemeltetési Osztály, Pénzügyi Osztály)
- 3./ Irattár

Tárgy: Fwd: Fwd: Trafibox iratai
Feladó: Dr. Veres Ildikó <jegyzo@ujfeherto.hu>
Dátum: 2022. 11. 28. 9:46
Címzett: "Ildiko Dr. Veres" <jegyzo@ujfeherto.hu>

----- Továbbított üzenet -----

Tárgy:Fwd: Trafibox iratai
Dátum:Mon, 28 Nov 2022 08:36:37 +0100
Feladó:Polgarmester Újfehértó <polgarmester@ujfeherto.hu>
Címzett:Ildikó Dr. Veres <jegyzo@ujfeherto.hu>

Ebből is legyen egy előterjesztés

----- Forwarded message -----

Feladó: **Koncz László** <konczla@szabolcs.police.hu>
Date: 2022. nov. 24., Csü 7:44
Subject: Trafibox iratai
To: polgarmester@ujfeherto.hu <polgarmester@ujfeherto.hu>
Dr. Hosszú József polgármester úrnak,

Polgármesteri Hivatal

Újfehértó

Tisztelt Polgármester Úr!

Személyesen történt egyeztetésünket követően mellékelten megküldöm a Trafibox telepítéséhez szükséges terv dokumentációt, haszonkölcsön szerződés mintát, melyet további egyeztetéseket követően az MRFK Igazgatási Osztály előkészít aláírásra, amennyiben a betontalapat elkészítésre kerül - **Újfehértó, 4.sz. főút 259 km szelvény- Nyíregyházi út 78. szám előtti útszakasznál a Nyíregyháza felőli oldalon** - és az eszköz kihelyezhető lesz.

A betontalapat kialakítása előtt kérem polgármester urat, hogy helyszíni egyeztetéssel, az általunk használt vhKKEP eszköz segítségével kerüljön kijelölésre a pontos helye a Trafibox eszköznek.

Tájékoztatom továbbá polgármester urat, hogy a gyártó részéről kapcsolattartó **Sánta Lajos Projektmenedzser, metALCOM-ElectroM Kft. (6600 Szentés, Vásárhelyi út 173. ,1107 Budapest, Fogadó utca 4.) Mobil: +36 30 106 29 06, E-mail: lajos.santa@metalcomzrt.eu .**

Nyíregyháza, 2022. november 24.

Tisztelettel:

Koncz László r.alezredes

Szabolcs-Szatmár-Bereg Megyei Rendőr-főkapitányság

Rendészeti Igazgatóság

Közlekedésrendészeti Osztály

vezetője

1. számú melléklet a 3-285. /...
előterjesztéshez

HASZONKÖLCSÖN SZERZŐDÉS

amely létrejött a

.....**MRFK** (székhely:..... , adószám:..... , törzsszám:,
statisztikai számjel:, rövidített elnevezés: **MRFK**, a csatolt
meghatalmazás alapján képviseli:) a továbbiakban: **Kölcsönadó**,

valamint a

Újfehértó Város Önkormányzat (székhely: 4244 Újfehértó, Szent István út 10., adószám:
15732475-2-15, törzskönyvi azonosító szám: 732473, KSH statisztikai számjel: 15732475-
8411-321-15, bankszámlaszám: 68800013-11039141, képviseli: **Dr. Hosszú József**
polgármester, mint **Kölcsönvevő**), a továbbiakban: **Kölcsönvevő**

között (a továbbiakban együtt: Felek) az alulírott helyen és napon, az alábbi feltételekkel.

Előzmények

A(z) Újfehértó Város Önkormányzata részéről igény merült fel a rendőrség által üzemeltetett VÉDA rendszerben használt fix sebességmérő helyszínek bővítésére. A Kölcsönadó az önkormányzat igényét a VÉDA rendszerhez tartozó változtatható helyű komplex közlekedési ellenőrzési pontok (a továbbiakban: vhKKEP-k) felhasználási területének bővítésével tudja kielégíteni. A Kölcsönadó ez alapján a vhKKEP-t egy arra alkalmasan kialakított, az út mentén fixen elhelyezett közúti ellenőrzést támogató kabinetben (a továbbiakban: KETK) helyezi el időszakosan. A Kölcsönvevő ezzel a megoldással, a Kölcsönadó tulajdonát képező KETK eszközt használatba veszi azzal, hogy a telepítés és az üzemeltetés költségeit a kölcsönadás teljes időtartama alatt vállalja.

1. A megállapodás tárgya

1.1. Kölcsönadó kijelenti, hogy az előzményben körülírt az 1. számú mellékletben részletezett KETK eszközzel rendelkezik és azt használatba kölcsön adja.

1.2. Kölcsönadó az 1.1. pontban megjelölt terméket Kölcsönvevő használatába adja a jelen szerződés 2. pontjában meghatározott időtartamra a 3. pontjában foglalt időponttól. Felek megállapodnak, hogy jelen Szerződés szerinti szolgáltatásokat Kölcsönadó ingyenesen nyújtja.

2. A szerződés időtartama

2.1 Felek jelen szerződést az aláírás napjától kezdődő hatállyal 1 (egy) éves határozott időre kötik, azzal, hogy jelen határozott idejű szerződés évente további 1 (egy) évre meghosszabbodik feltéve, hogy bármelyik fél a szerződés évfordulóját megelőzően legalább 30 (harminc) nappal korábban írásban nem jelzi a másik fél felé megszüntetési szándékát.

3. Birtokba adás

3.1. Kölcsönadó a működőképes eszközöket – átadás-átvételi jegyzőkönyv felvétele mellett –-én Kölcsönvevő birtokába adta, Kölcsönvevő pedig azokat birtokba vette. Kölcsönadó a jelen pont szerinti birtokba adással egyidejűleg köteles Kölcsönvevő részére átadni az eszközökkel kapcsolatos valamennyi, rendelkezésére álló műszaki dokumentációt, beleértve az eszközökre vonatkozó esetleges jótállási dokumentumokat is.

3.2. Kölcsönvevő köteles az eszközöket rendeltetésszerűen használni, kezelni és gondosan őrizni. Felek egyezően rögzítik azonban, hogy a jelen szerződés szerinti haszonkölcsön nem terjed ki az eszközök fejlesztésére, pótlására.

4. A Felek jogai és kötelezettségei

4.1. A Kölcsönvevő felelőssége, feladata az eszközök telepítése, üzemeltetése, a Kölcsönadó által bemutatott, Kölcsönvevővel egyeztetett üzemeltetési feltételek biztosítása, és a kapcsolódó költségek viselése.

4.2. Kölcsönvevő köteles az eszközökről Kölcsönadó kérésére Felek által előzetesen egyeztetett tartalmú tételes tárolási nyilatkozatot adni, valamint biztosítja a Kölcsönadó számára a helyszíni leltározás lehetőségét Kölcsönvevővel történt előzetes egyeztetést követően, annak indokolatlan zavarása nélkül, Kölcsönvevő helyi szabályzatainak, illetve az érintett ingatlanra történő belépés és ott tartózkodás előírásainak betartásával.

4.3. Kölcsönadó köteles az eszközökkel kapcsolatos valamennyi rendelkezésére álló dokumentumot (pl.: jótállási jegy) Kölcsönvevő részére a 3.1. pont szerint, illetve megszerzést követően haladéktalanul átadni. Az eszközökkel kapcsolatos esetleges jótállási, szavatossági igények rendezése a 3.1. pont illetve a jelen pont szerint átadandó jótállási és egyéb dokumentumok alapján történik, szükség szerint Kölcsönadó közreműködésével. Kölcsönadó mindazonáltal hozzájárul, hogy Kölcsönvevő a jótállási, szavatossági igényeket a dokumentumok átadását követően közvetlen érvényesítse.

4.4. Kölcsönvevő az eszközök állagában történt bármilyen változást – ideértve a használhatatlanná válást, megsemmisülést – annak észlelésétől számított 3 munkanapon belül írásban közli Kölcsönadóval a kapcsolattartókon keresztül. Amennyiben Kölcsönadó az eszköz állagában, használhatóságában hibát észlel (pl.: külsérelmi nyom, mechanikai vagy elektromos hiba), jegyzőkönyvet vesz fel, képi dokumentációt készít és Kölcsönvevőt erről soron kívül tájékoztatja. Kölcsönvevő napon belül intézkedik az eredeti állapot visszaállítására.

4.5. A Kölcsönvevő az eszközöket a Kölcsönadó előzetes írásbeli engedélye nélkül harmadik személy használatába nem adhatja. E rendelkezés megszegése esetében azokért a károkért is felelős, amelyek enélkül nem következtek volna be. A KETK használatba vételéhez szükséges kulcsokkal csak Kölcsönadó és Kölcsönvevő rendelkezik a felek között dokumentált módon egyeztetett darab számban.

4.6. Az eszközök esetleges hiánya, megrongálódása esetén – a természetes elhasználódás kivételével – Kölcsönvevő köteles a kárt megtéríteni Kölcsönadó részére. Az e felelősség alóli kimentésnek elháríthatatlan külső esemény (vis maior) okozta kár vagy hiány bekövetkezése esetén helye van. A kár mértékének megállapítása az alábbiak szerint történik:

- megrongálódás esetén az eszközök javításának, használhatóvá tételének számlával igazolt nettó összege, vagy azonos képességű és elvárható állagú új vagy használt eszköz közül az olcsóbb,
- tárgyi eszközök hiánya, vagy totálkára esetén a kártérítési összeg a Kölcsönadó nyilvántartásai szerinti nettó érték, vagy azonos képességű és elvárható állagú új vagy használt eszköz közül az olcsóbb eszköz értéke (kivétel a nullára leírt eszközök esetében),
- nullára leírt hiányzó vagy totálkáros tárgyi eszköz kártérítési értéke, amennyiben az eszköz még bír használati értékkel, úgy a mindenkori forgalmi értéke, amely összeget legalább egy, használt eszköz forgalmazásával foglalkozó cég szakvéleményével kell alátámasztani,
- amennyiben a hiányzó vagy totálkáros kisértékű tárgyi eszköz használati (forgalmi) értéke jelentősen (50 %-nál nagyobb mértékben) meghaladja a nyilvántartás szerinti értéket, úgy a Kölcsönadó érvényesítheti a forgalmi értéket, mint kártérítési összeget. Ebben az esetben is a forgalmi érték megállapítását – legalább egy, használt eszköz forgalmazásával foglalkozó cég szakvéleményével – alá kell támasztani.

5. Szerződés módosítása, felmondása

Felek jelen megállapodást kizárólag közös megegyezéssel, írásban módosíthatják. A szerződést a Kölcsönadó 15 napos felmondási idővel, a Kölcsönvevő az eszközök visszaadásával megszüntetheti. A Kölcsönvevő az eszközök vagy azok meghatározott részének visszaadását bármikor felajánlhatja; a Kölcsönadó azok visszavételét alapos ok nélkül nem tagadhatja meg.

5.1. Azonnali hatályú felmondásnak van helye, ha

- a Kölcsönvevő a szerződésben foglaltak nem teljesíti;
- a szerződéskötéskor nem ismert oknál fogva a Kölcsönadónak igazolhatóan, jogszabályi kötelezettségei teljesítéséhez szüksége van a eszközökre;
- a jelen szerződés megkötését követően olyan körülmények következnek be, amelyek miatt a jelen szerződés teljesítése valamely fél részéről a továbbiakban nem elvárható.

5.2. A jelen szerződés bármely okból történő megszűnése esetén Felek kötelesek a 3.1. pontban foglaltakat teljesíteni, valamint egymással teljeskörűen együttműködni.

6. Egyéb rendelkezések

6.1. A jelen szerződéssel összefüggő kérdésekben Felek kapcsolattartásra jogosult képviselői, illetve elérhetőségeik:

Kölcsönadó részéről:

Név:
Tel.:
Fax:
Email:

Kölcsönvevő részéről:

Név:
Tel.:
Fax:
Mobil:
Email:

A kapcsolattartók személyében bekövetkezett változást a Felek kötelesek haladéktalanul írásban bejelenteni a másik félnek.

6.2. Jelen szerződés a Felek általi aláírás napján lép hatályba. Amennyiben az aláírásokra nem egy napon kerül sor, a hatályba lépés napja az utolsó aláírás napja.

6.3. Felek a jelen szerződéssel kapcsolatban tudomásukra jutott minden információt kötelesek bizalmasan, kifejezett minősítés esetén üzleti titokként kezelni, ilyen információt harmadik személy részére csak a másik fél kifejezett, írásbeli hozzájárulásával jogosultak kiadni. Ezen rendelkezés nem vonatkozik a jogszabály alapján, vagy kötelezően alkalmazandó bírósági vagy hatósági határozat alapján fennálló tájékoztatási kötelezettségre, nyilvánosságra hozatalokra.

6.4. Felek a jelen szerződéssel kapcsolatos jogvitáikat elsősorban tárgyalások útján kísérik meg rendezni. Amennyiben ezen tárgyalások nem vezetnek eredményre a megkezdésüktől számított 30 napon belül, úgy bármely fél jogosult a vita eldöntését az arra általános illetékességgel és hatáskörrel rendelkező rendes bírói fórum igénybevitelével jogi útra terelni.

6.5. A jelen szerződésben nem szabályozott kérdésekben Magyarország jogszabályai, különösen a Polgári Törvénykönyvről szóló 2013. évi V. törvény rendelkezései, az irányadók.

6.6. Jelen szerződés négy eredeti példányban készült, amelyből kettő példány a Kölcsönadót, kettő példány pedig a Kölcsönvevőt illet.

Felek a jelen szerződést elolvasták, értelmezték és mint szerződéses akaratukkal mindenben megegyezőt, aláírásukkal megerősítették.

Újfehértó, 2022. " "

Kölcsönvevő részéről:

.....
Újfehértó Város Önkormányzata
nevében
Dr. Hosszú József polgármester
PH.

Jogi szempontból ellenőrizve:

.....
Dr. Veres Ildikó jegyző

Pénzügyi ellenjegyzés:

.....
Tóth Erika Pénzügyi Osztályvezető



Budapest, 2022. " "

Kölcsönadó részéről:

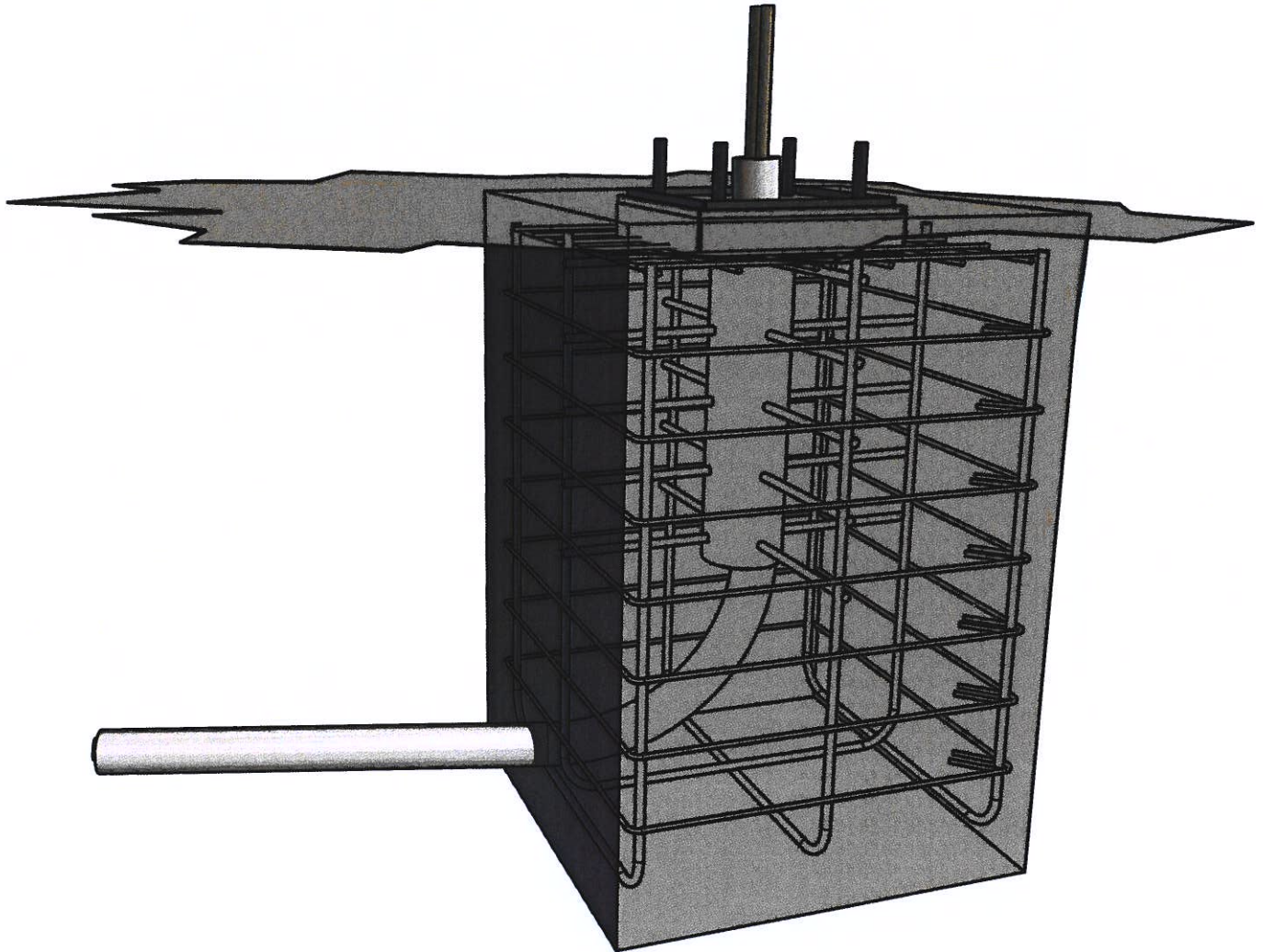
.....



A terv az ORFK számára készült!
 A dokumentáció ORFK és metALCOM Zrt. közös szellemi terméke!
 Harmadik félnek kizárólag a metALCOM Zrt. írásos engedélyével adható át!

Designed by	Checked by	Approved by	Date	Date	M = 1:10
				2021.01.12.	
			Betonalap terv		
			Átnézeti rajz	Edition	Sheet 1 / 13

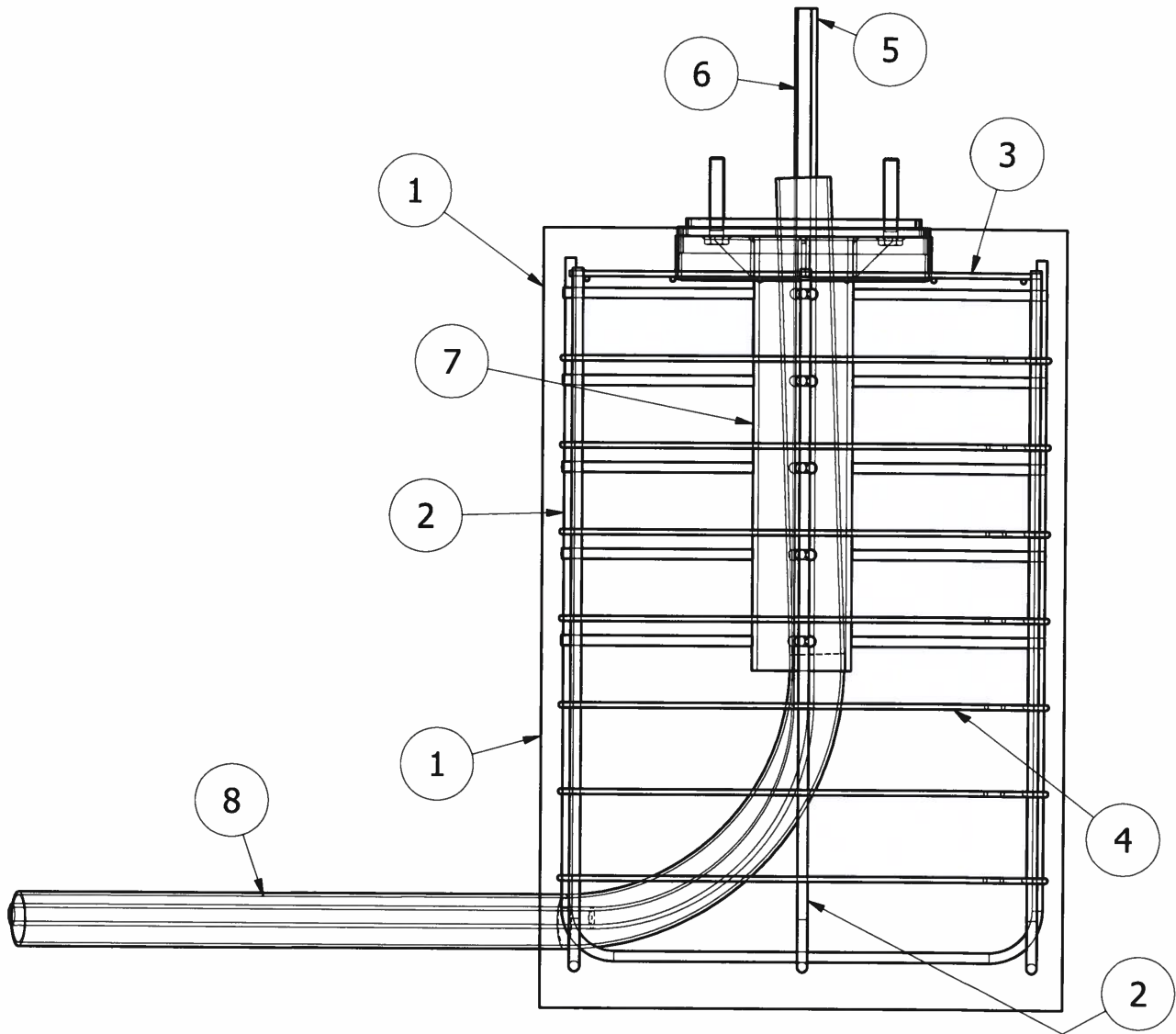

Az 5. és 6. tétel utólagos befűzéséhez a 8. tételbe befűzőszálat kell elhelyezni!

8	1	Corblack 63/51	PVC-gégecső	Ø63
7	1	Alsó cső	Készen átadva	
6	1	Optika gégecső	Lépésálló gégecső	Ø16
5	1	Betáp gégecső	Lépésálló gégecső	Ø25
4	7	Betonacél kengyel	Ø6 betonacél	Ø6 × 2370 - 7 db
3	1	Betonacél háló	Ø6 betonacél	Ø6 × 5360
2	1	Ø12 betonacél	Ø12 betonacél	Ø12 × 2015 - 5db
1	1	Alaptest	Beton C16	600×600×900
ITEM	QTY	PART NUMBER	MATERIAL	VOLUME

A terv az ORFK számára készült!

A dokumentáció ORFK és metALCOM Zrt. közös szellemi terméke!

Harmadik félnek kizárólag a metALCOM Zrt. írásos engedélyével adható át!

Designed by	Checked by	Approved by	Date	Date	
				2021.01.12.	



Betonalap terv

Tételjegyzék

Edition

Sheet

2 / 13

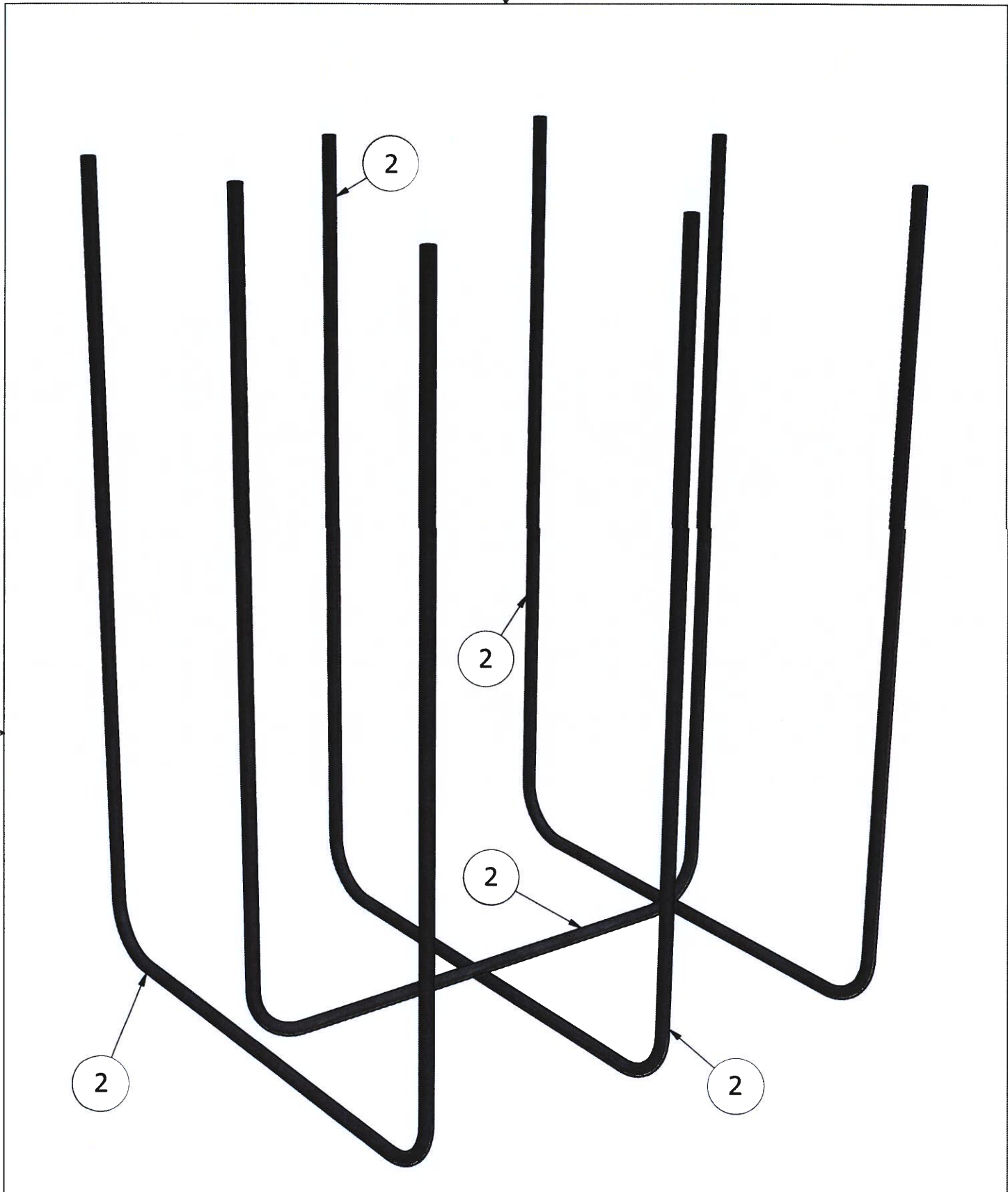

A terv az ORFK számára készült!
 A dokumentáció ORFK és metALCOM Zrt. közös szellemi terméke!
 Harmadik félnek kizárólag a metALCOM Zrt. írásos engedélyével adható át!

Designed by	Checked by	Approved by	Date	Date	M = 1:5
				2021.01.12.	
		Betalap terv			
		Betonvas átnézet		Edition	Sheet
					3 / 13

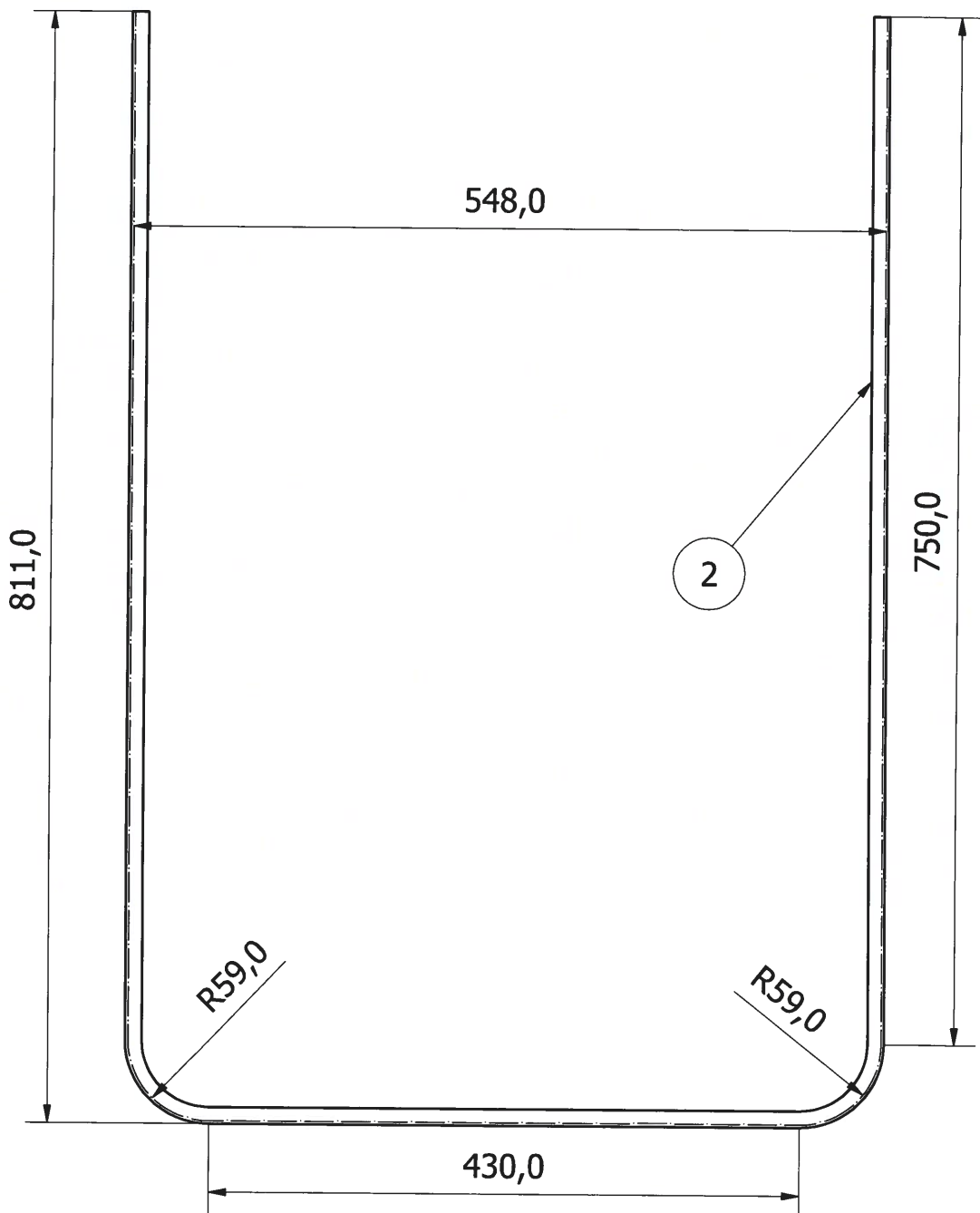



Készül: 5 db

A terv az ORFK számára készült!
 A dokumentáció ORFK és metALCOM Zrt. közös szellemi terméke!
 Harmadik félnek kizárólag a metALCOM Zrt. írásos engedélyével adható át!

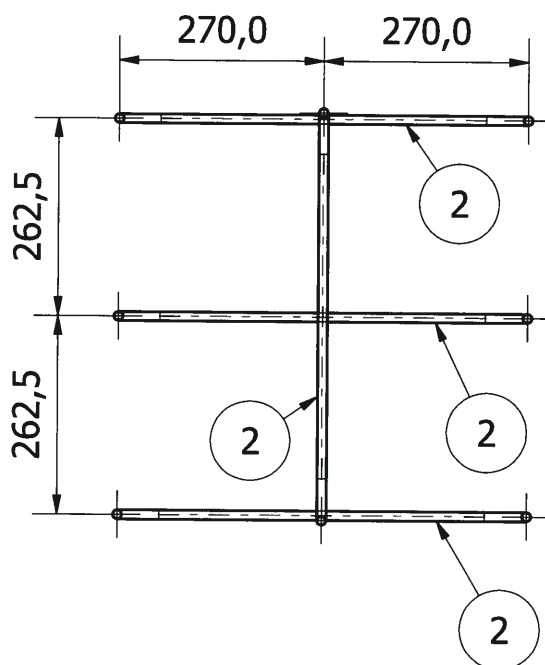
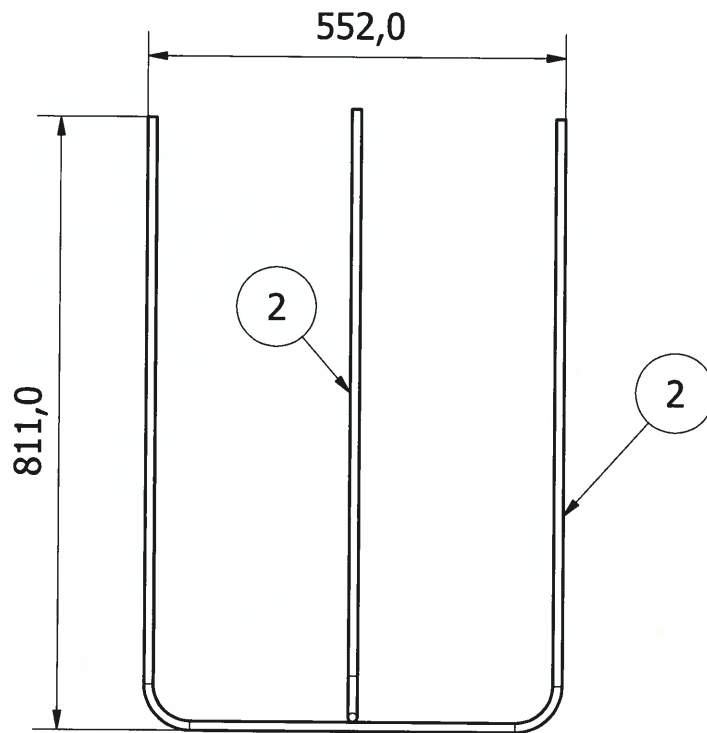
Designed by	Checked by	Approved by	Date	Date	M = 1:5
				2021.01.12.	
			<p align="center">Betonalap terv</p>		
			Ø20-as betonvas méretei	Edition	Sheet
					4 / 13



A terv az ORFK számára készült!
 A dokumentáció ORFK és metALCOM Zrt. közös szellemi terméke!
 Harmadik félnek kizárólag a metALCOM Zrt. írásos engedélyével adható át!

Designed by	Checked by	Approved by	Date	Date	M = 1:10
				2021.01.12.	
			Betonalap terv		
			Betonvas összeállítás	Edition	Sheet
					5 / 13

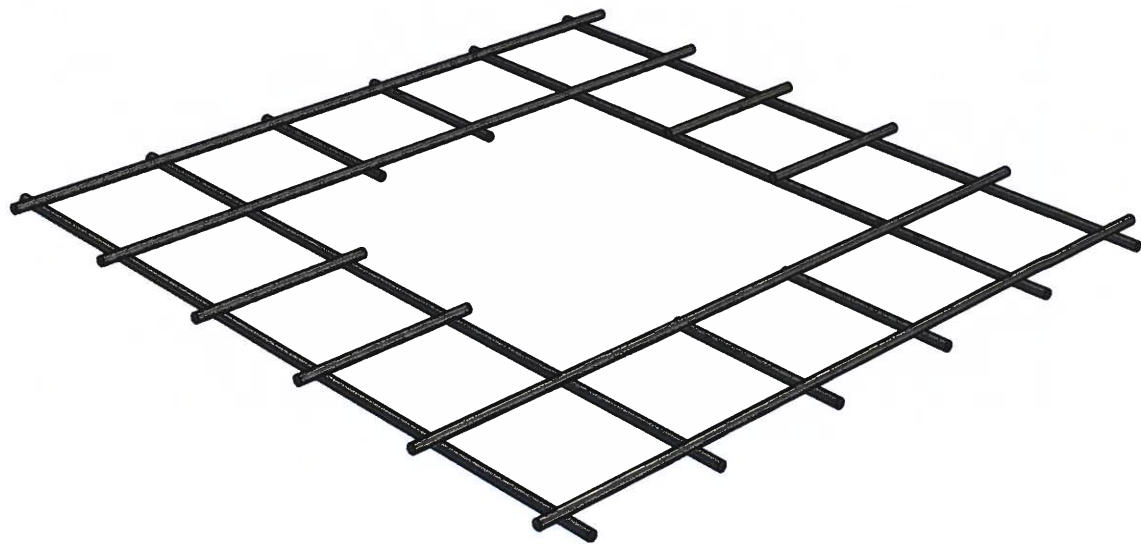

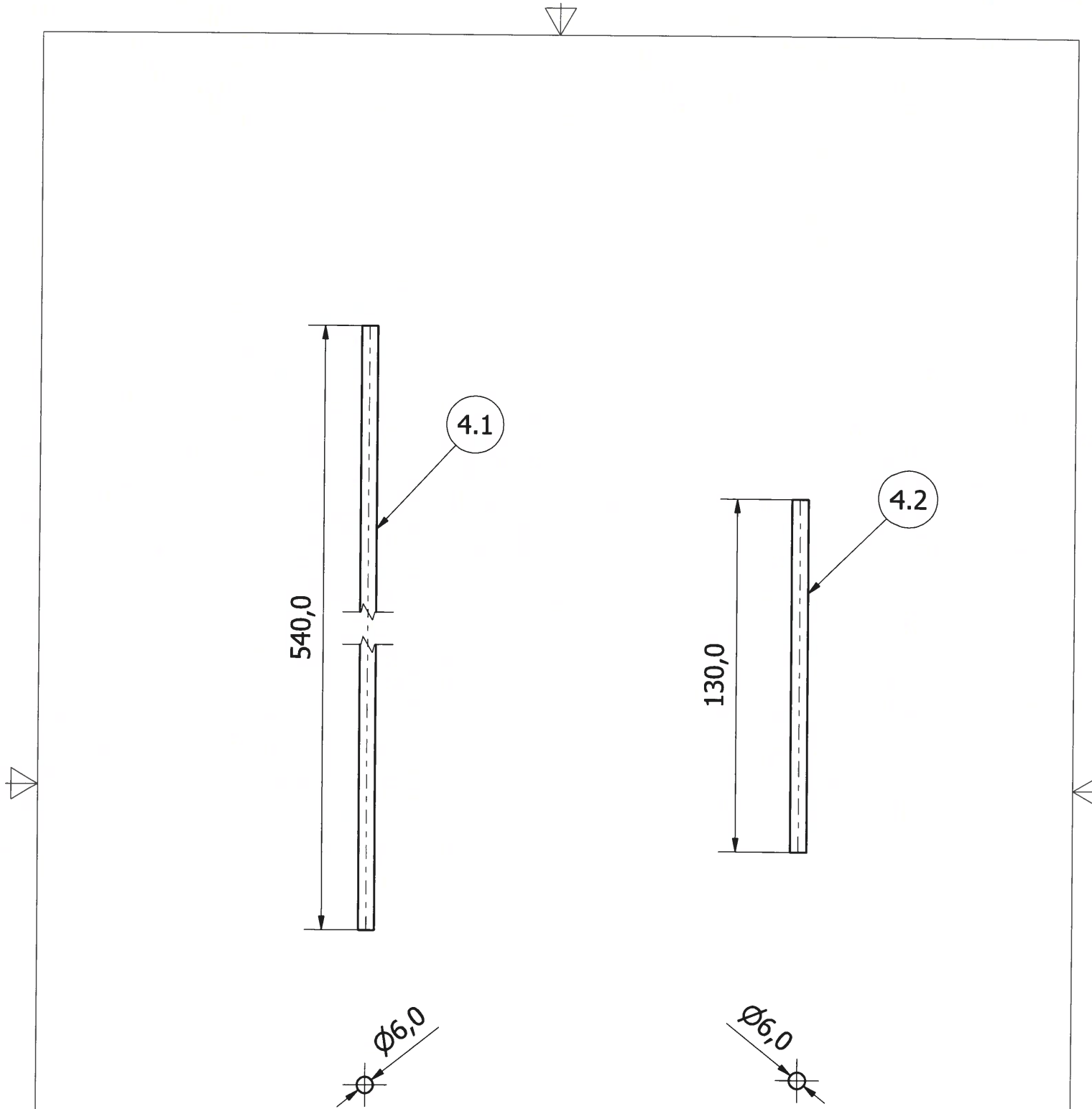

A terv az ORFK számára készült!
A dokumentáció ORFK és metALCOM Zrt. közös szellemi terméke!
Harmadik félnek kizárólag a metALCOM Zrt. írásos engedélyével adható át!

Designed by	Checked by	Approved by	Date	Date	M = 1:5
				2021.01.12.	
		Betonalap terv			
		Drótháló átnézet		Edition	Sheet
					6 / 13



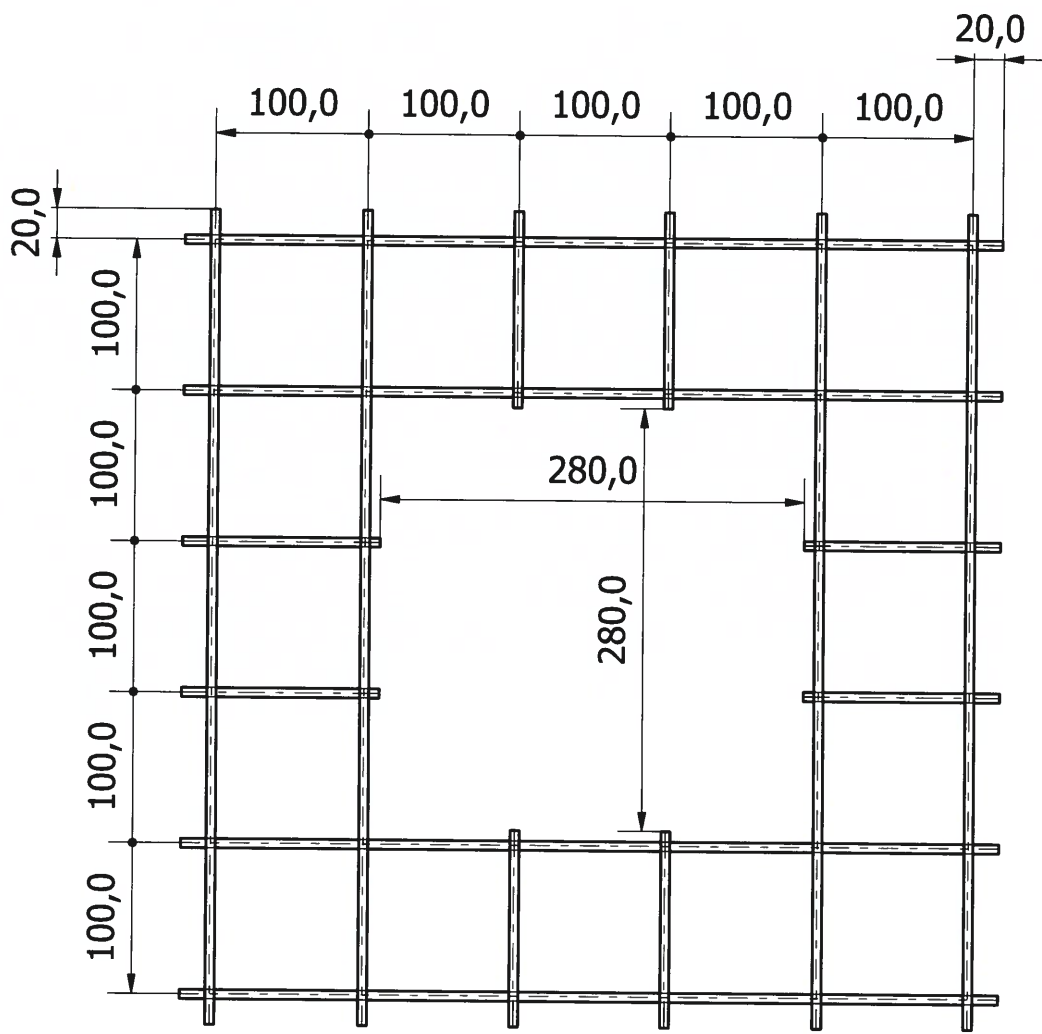

A terv az ORFK számára készült!
 A dokumentáció ORFK és metALCOM Zrt. közös szellemi terméke!
 Harmadik félnek kizárólag a metALCOM Zrt. írásos engedélyével adható át!

Designed by	Checked by	Approved by	Date	Date	M = 1:2
				2021.01.12.	
			Betalap terv		
			Drótháló elemek		Edition Sheet 7 / 13



A terv az ORFK számára készült!
 A dokumentáció ORFK és metALCOM Zrt. közös szellemi terméke!
 Harmadik félnek kizárólag a metALCOM Zrt. írásos engedélyével adható át!

Designed by	Checked by	Approved by	Date	Date	M = 1:5
				2021.01.12.	
			Betonalap terv		
			Drótháló összeállítás	Edition	Sheet
					8 / 13

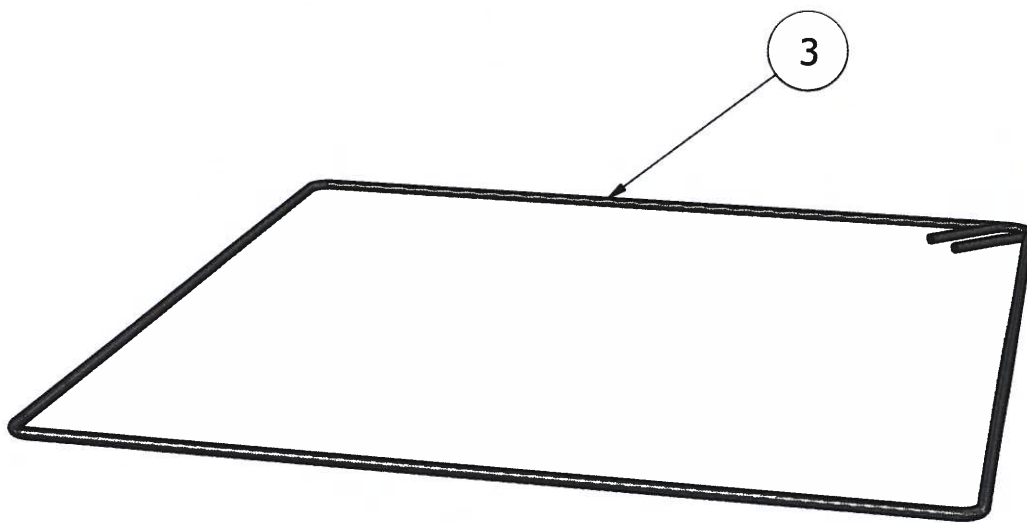

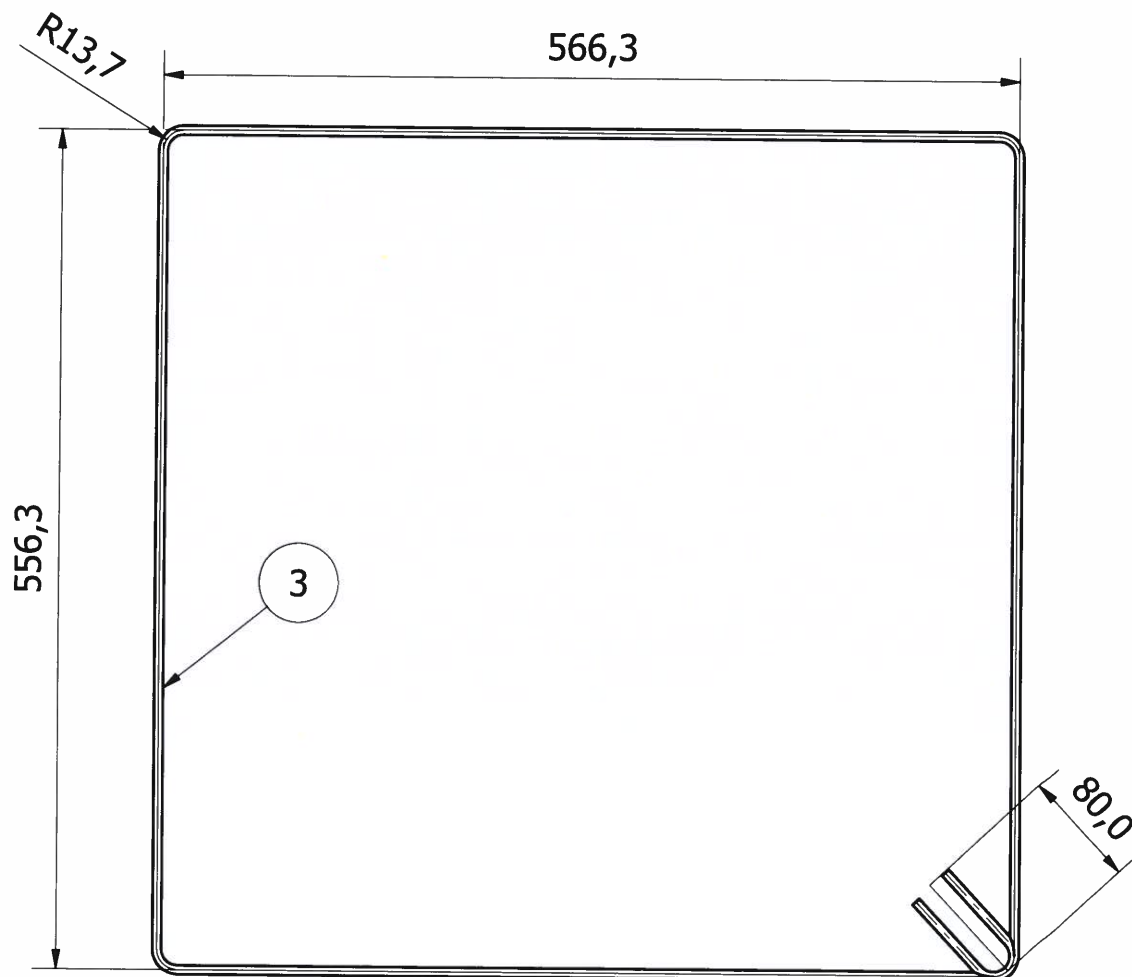

A terv az ORFK számára készült!
A dokumentáció ORFK és metALCOM Zrt. közös szellemi terméke!
Harmadik félnek kizárólag a metALCOM Zrt. írásos engedélyével adható át!

Designed by	Checked by	Approved by	Date	Date	M = 1:5
				2021.01.12.	
		Betonalap terv			
		Kengyel átnézet		Edition	Sheet
					9 / 13



Készül: 7 db

A terv az ORFK számára készült!
 A dokumentáció ORFK és metALCOM Zrt. közös szellemi terméke!
 Harmadik félnek kizárólag a metALCOM Zrt. írásos engedélyével adható át!

Designed by	Checked by	Approved by	Date	Date	M = 1:5
				2021.01.12.	
			Betonalap terv		
			Kengyel méretek	Edition	Sheet
					10 / 13

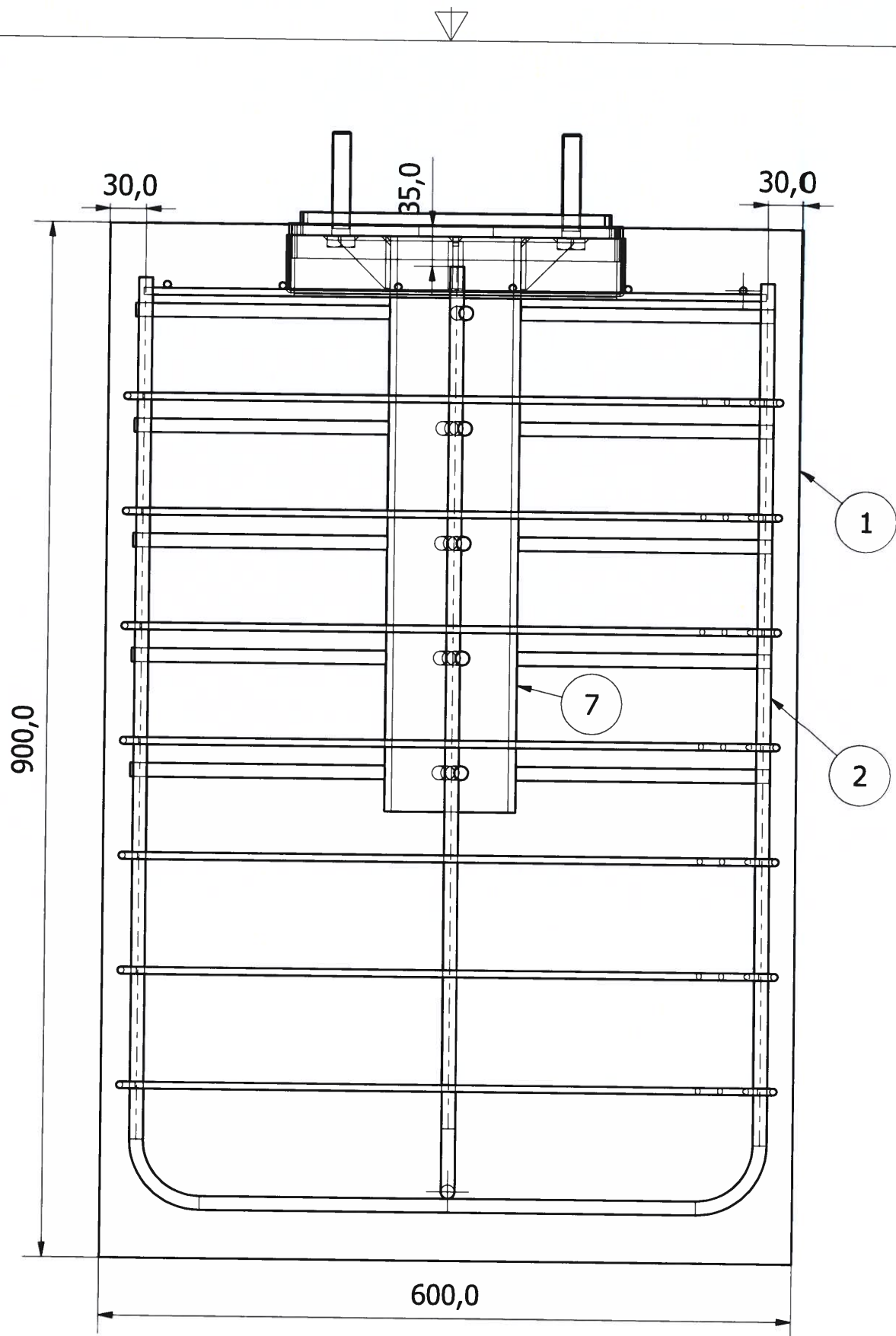

A terv az ORFK számára készült!
 A dokumentáció ORFK és metALCOM Zrt. közös szellemi terméke!
 Harmadik félnek kizárólag a metALCOM Zrt. írásos engedélyével adható át!

Designed by	Checked by	Approved by	Date	Date	M = 1:5
				2021.01.12.	
			Betonalap terv		
			Vasszerelés összeállítása		Edition Sheet 11 / 13



Megjegyzés:

A 7. tétel felső síkja, és a csavarok betonozáskor kitakarandók!

Különös figyelemmel kell lenni, hogy a 7. tétel alaplemez és a vandálvédelmi keret közötti rés ne tömődjön el!

A 8. tétel 63-as védőcső az alptest felső síkjától 60 centiméterre nyúljon túl. Ebbe lesz majd behúzva az 5. és a 6. tétel.

Betonminőség: C16-24/KK.

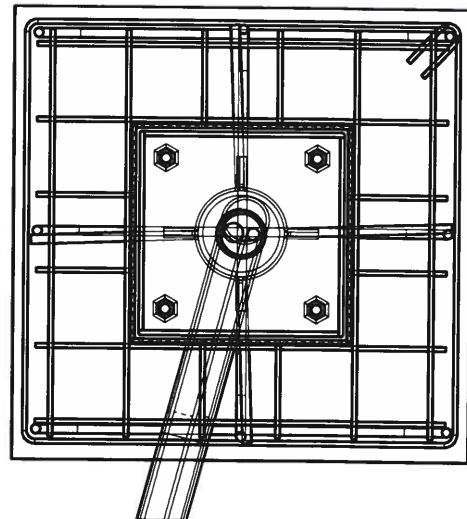
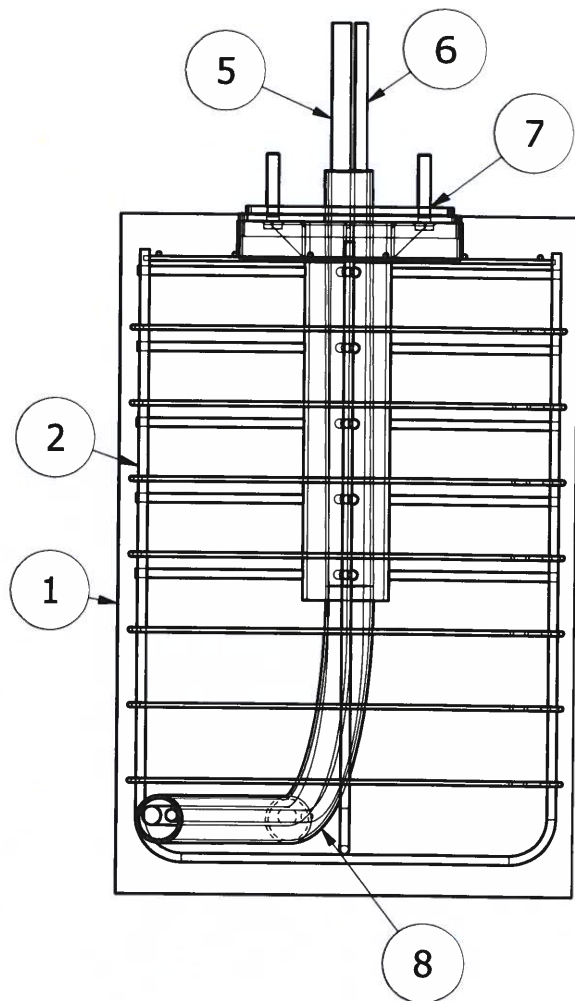
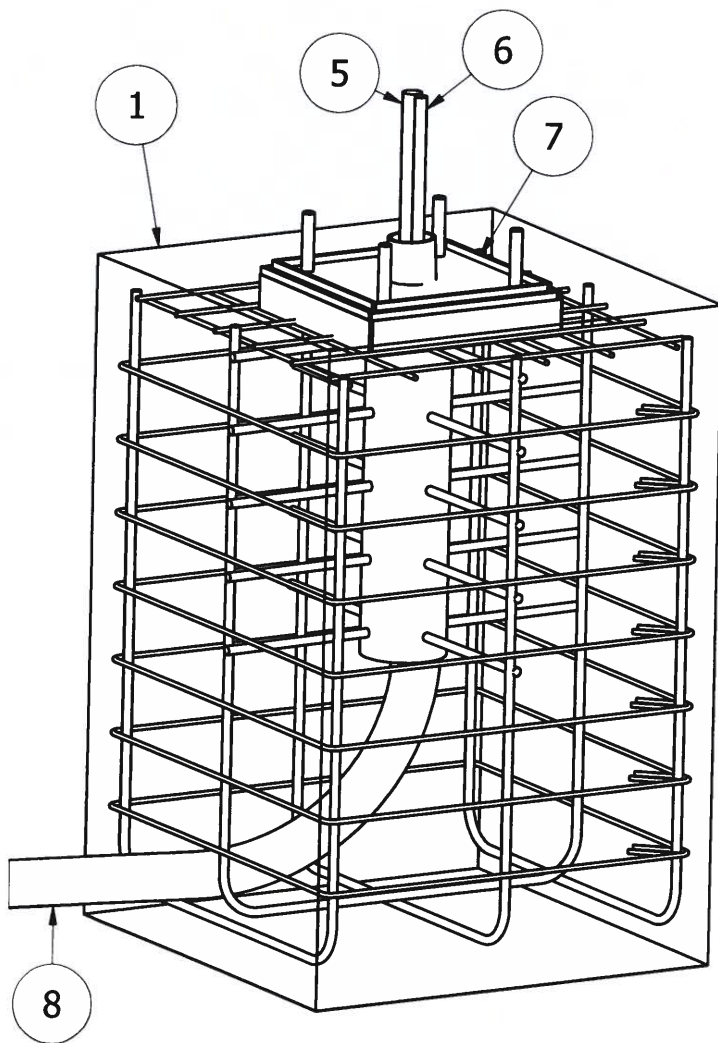

A terv az ORFK számára készült!

A dokumentáció ORFK és metALCOM Zrt. közös szellemi terméke!

Harmadik félnek kizárólag a metALCOM Zrt. írásos engedélyével adható át!

Designed by	Checked by	Approved by	Date	Date	M = 1:10
				2021.01.12.	
		Betonalap terv			
		Alptest összeállítása		Edition	Sheet
					12 / 13

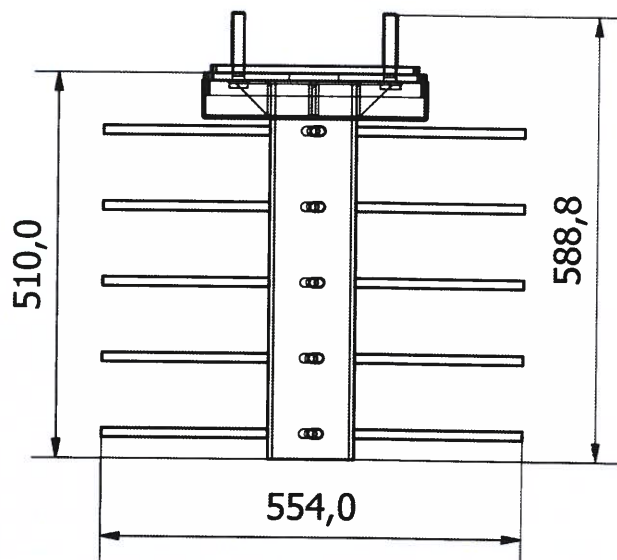
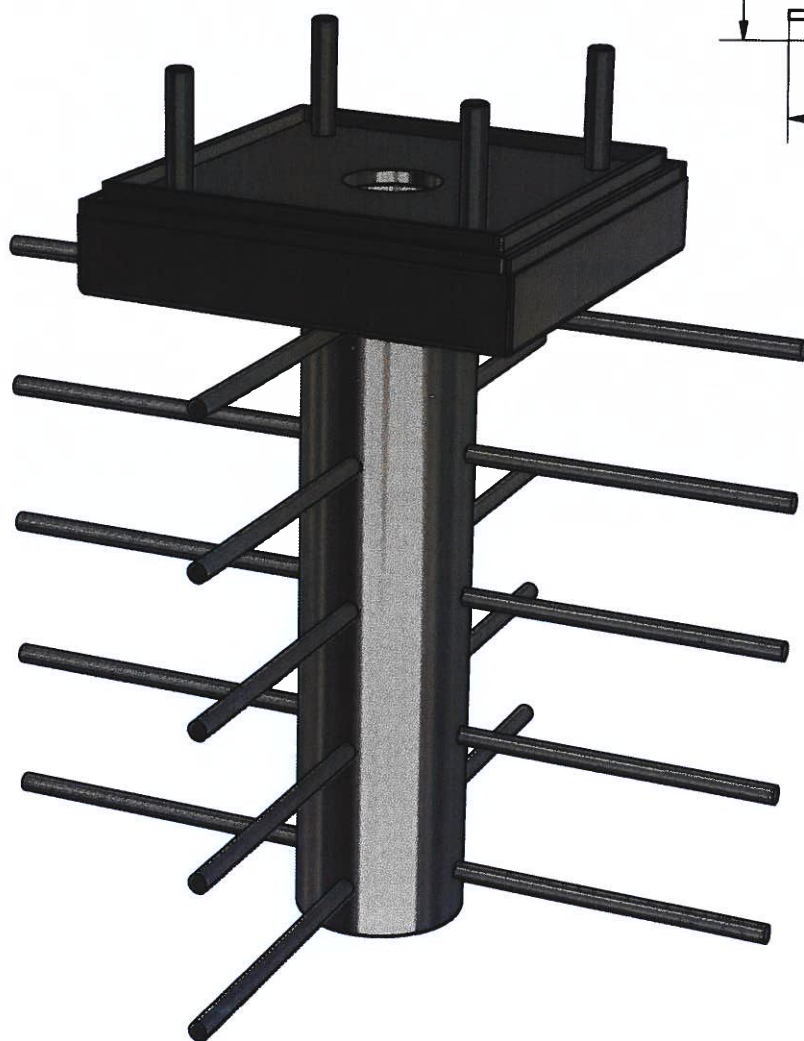

Megjegyzés:
Ez a tétel nem része
a tervnek, készen kerül
átadásra.

A terv az ORFK számára készült!
A dokumentáció ORFK és metALCOM Zrt. közös szellemi terméke!
Harmadik félnek kizárólag a metALCOM Zrt. írásos engedélyével adható át!

Designed by	Checked by	Approved by	Date	Date	M = 1:5
				2021.01.12.	
			Betonalap terv		
			Átadott 7. tétel	Edition	Sheet
					13 / 13



**ÚJFEHÉRTÓ VÁROS
POLGÁRMESTERE**

4244 Újfehértó, Szent István út 10.
Tel.:(42) 290 000, KRID: UJFONK, 249969355
E-mail: polgarmester@ujfeherto.hu
Web: www.ujfeherto.hu



Iktatószám: UJF/9-288 /2022

ELŐTERJESZTÉS

– Újfehértó Város képviselő – testületéhez –

partnerségi együttműködési megállapodás megkötésére a Széchényi Tudományos Társaság Alapítvánnyal

Tisztelt Képviselő – testület!

Az Önkormányzat képviselője egyeztetéseket folytatott a Széchényi Tudományos Társaság Alapítvánnyal közösségi kulturális hagyományok és értékek ápolásának, a lakosság életmódja javítását szolgáló kulturális célok megvalósításának támogatása terén történő lehetséges együttműködés kapcsán.

A felek által kölcsönösen kialakított koncepció alapján a kulturális örökség helyi védelme, és a helyi közművelődési tevékenység támogatása érdekében e célokat szolgáló bemutatóterem és kulturális közösségi tér létrehozása indokolt az Újfehértó, Szent István utca 32. szám alatt található, a 70., 70/A/1. és 70/A/2. hrsz.-ú ingatlanokban.

Az Önkormányzat részéről a tulajdonjog megszerzését követően a Széchényi Tudományos Társaság Alapítvány vállalta, hogy az Önkormányzat által meghatározott szempontoknak megfelelő tervdokumentációt készít az ingatlanra, és az Önkormányzat által jóváhagyott terveknek megfelelő műszaki – szakmai paraméterek szerint beruházást valósít meg saját költségén az ingatlanon, a tervezési folyamattól függően 50 – 80 forint értékben, úgy, hogy a tervezési költséget is a Társaság viseli. A Társaság emellett valamennyi ^{nyilvános} beruházás, felújítás és valamennyi vagyoni érték, vagyoni értékkel rendelkező dolog tulajdonjogát ingyenesen átruházza az Önkormányzat részére.

Az Önkormányzat az ingatlant annak felújítását követően kizárólag a Társasággal közösen rögzített célok elérésére használhatja.

Az előterjesztő javasolja a Széchényi Tudományos Társaság Alapítvánnyal a fenti célok eléréséhez szükséges együttműködés kialakítását, és erre irányuló együttműködési megállapodás megkötését.

Az ingatlanokra vonatkozó értékbecslés az előterjesztés mellékletét képezi.

Kérem a testületet, hogy az előterjesztést megtárgyalni, és az ahhoz csatolt határozat – tervezetet jóváhagyni szíveskedjen.

Újfehértó, 2022.11.28.

Dr. Hosszú József
polgármester



1. melléklet az UJF/5-288/2022 előterjesztéshez

– értékbecslés –

ÚJFEHÉRTÓ VÁROS KÉPVISELŐ – TESTÜLETÉNEK

...../2022. (.....) számú

határozata

partnerségi együttműködési megállapodás megkötéséről a Széchényi Tudományos Társaság Alapítvánnyal

Újfehértó Város képviselő – testülete az előterjesztést megismerte, és annak alapján Magyarország helyi önkormányzatairól szóló 2011. évi CLXXXIX. törvény 13. § (1) bekezdés 7. pontja, a kulturális örökség védelméről szóló 2001. évi LXIV. törvény 5. § (1) bekezdése, a helyi önkormányzatok és szerveik, a köztársasági megbízottak, valamint egyes centrális alárendeltségű szervek feladat- és hatásköreiről szóló 1991. évi XX. törvény 121.§ -a, és Újfehértó Város képviselő – testületének a helyi közművelődési feladatok ellátásáról szóló 21/2020 (VII.24.) rendeletének 5.§ (1) bekezdése alapján úgy dönt, hogy

1./ a kulturális örökség helyi védelme, és a helyi közművelődési tevékenység támogatása érdekében e célokat szolgáló bemutatóterem és kulturális közösségi tér létrehozását és üzemeltetését az Újfehértó, Szent István utca 32. szám alatt található, a 70., 70/A/1. és 70/A/2. hrsz.-ú ingatlanokban helyi közérdekű célként és önként vállalt helyi közfeladatként megjelöli,

2./ az Újfehértó, Szent István utca 32. szám alatt található, a 70., 70/A/1. és 70/A/2. hrsz.-ú ingatlanokban tulajdonjogot kíván szerezni az 1./ pontban megjelölt célok elérése érdekében,

3./ a melléklet szerint jóváhagyja a Széchényi Tudományos Társaság Alapítvánnyal kötendő partnerségi együttműködési megállapodás megkötését,

3./ felhatalmazza a polgármestert az e döntésben foglalt végrehajtásához szükséges jognyilatkozatok megtételére, és eljárások lefolytatására.

Határidő: folyamatos
Felelős: Dr. Hosszú József polgármester

Dr. Hosszú József
polgármester

Dr. Veres Ildikó
jegyző

A határozatról értesül:

1./ Újfehértói Polgármesteri Hivatal (4244 Újfehértó, Szent I. út 10., valamennyi szervezeti egység vezetője)

Iktatószám: UJF/ /2022

Partnerségi együttműködési megállapodás

– bemutatóterem és kulturális közösségi tér létrehozásáról –

Amely létrejött egyrészről

Újfehértó Város Önkormányzata

székhely: 4244 Újfehértó, Szent István út 10.,

adószám: 15732475-2-15,

törzskönyvi azonosító szám: 732473,

KSH statisztikai számjel: 15732475-8411-321-15,

bankszámla szám: 68800013-11039141,

képviseli: Dr. Hosszú József polgármester, mint **Önkormányzat** (a továbbiakban úgy is, mint: Önkormányzat),

másrészről

Széchenyi Tudományos Társaság Alapítvány

Székhely: 1021 Budapest, Budakeszi út 79.,

Nyilvántartási szám: 01-01-0010063,

Adószám: 18126013-2-41,

Képviselő: Szunai Miklós ügyvezető elnök,

mint **Együttműködő szervezet** (a továbbiakban: Együttműködő szervezet, együttesen úgy is, mint: Felek) között az alábbiak szerint.

1./ A megállapodás célja

1.1. Felek közösen megállapítják, hogy az Önkormányzat közfeladata Magyarország helyi önkormányzatairól szóló 2011. évi CLXXXIX. törvény 13. § (1) bekezdés 7. pontja alapján kulturális szolgáltatás, a kulturális örökség helyi védelme, és a helyi közművelődési tevékenység támogatása. A kulturális örökség védelméről szóló 2001. évi LXIV. törvény 5. § (1) bekezdése alapján a kulturális örökség védelme közérdek, megvalósítása közreműködési jogosultságot és együttműködési kötelezettséget jelent az állami és önkormányzati szervek, a nemzetiségi szervezetek, az vallási közösségek, a civil és gazdálkodó szervezetek, valamint az állampolgárok számára. A helyi önkormányzatok és szerveik, a köztársasági megbízottak, valamint egyes centrális alárendeltségű szervek feladat- és hatásköreiről szóló 1991. évi XX. törvény 121.§ -a alapján a települési önkormányzat önként vállalt feladata lehet a közösségi kulturális hagyományok és értékek ápolásának, a lakosság életmódja javítását szolgáló kulturális célok megvalósításának támogatása. Újfehértó Város képviselő – testületének a helyi közművelődési feladatok ellátásáról szóló 21/2020 (VII.24.) rendeletének 5.§ (1) bekezdése alapján az Önkormányzat a közművelődési feladatainak ellátása során együttműködik hagyományőrző, hagyományápoló, szervezetekkel, személyekkel.

1.2. A fentiek, és az Önkormányzat képviselő – testületének vonatkozó döntése alapján felek a jelen megállapodást kötik. Felek közösen megállapítják, hogy kiemelten fontosnak tartják Újfehértó Város Önkormányzata vonatkozásában a hagyományok ápolását, és a kulturális értékek megőrzését. Felek jelen megállapodás keretei között megállapítják a közösen megvalósításra tervezett fejlesztés kereteit, továbbá nyilatkozatokat tesznek a szerződésben meghatározott célok hatékony előmozdítása érdekében.

2./ A megállapodás tárgya, vállalások

1. Felek megállapodnak, hogy kulturális szolgáltatás, a kulturális örökség helyi védelme, és a helyi közművelődési tevékenység támogatása érdekében e célokat szolgáló bemutatótermet és kulturális közösségi teret kívánnak létrehozni az Újfehértó, Szent István utca 32. szám alatt található, a 70., 70/A/1. és 70/A/2. hrsz.-ú ingatlanban /a továbbiakban úgy is, mint: ingatlan/, amely az Önkormányzat által megvásárolandó ingatlan.

2. A megfogalmazott cél megvalósítása érdekében Felek elhatározzák, hogy együttműködnek.

3. A partneri kapcsolatokban rejlő lehetőségek minél hatékonyabb kihasználása érdekében Felek kötelezettséget vállalnak arra, hogy döntéseikről kölcsönösen tájékoztatják egymást.

4. Felek vállalják, hogy tárgyalásokat folytatnak a megállapodásban rögzített célok elérése érdekében.

5. Felek megállapodnak, hogy az Önkormányzat – az erre vonatkozó szabályok, és szükséges testületi döntések meghozatalát követően szerint – tulajdonjogot szerez az ingatlanban.

6. Felek megállapodnak, hogy az ingatlan tulajdonjogának megszerzését követően az Együttműködő szervezet az Önkormányzat által meghatározott szempontoknak megfelelő tervdokumentációt készít az ingatlanra, és az Önkormányzat által jóváhagyott terveknek megfelelő műszaki – szakmai paraméterek szerint beruházást valósít meg saját költségén az ingatlanon, legalább ötven, legfeljebb nyolcvan millió forint értékben. (Pontosabb összeg az elfogadott rendezési terv – amely tartalmazza az épületbővítés lehetőségét – birtokában becsülhető meg.) Az Együttműködő szervezet viseli a tervdokumentáció elkészítésének és a beruházásnak a teljes költségét.

6.1. Az Együttműködő szervezet a tervek kapcsán biztosítja, hogy azokra az Önkormányzat további ellenérték fizetése nélkül korlátlan felhasználási jogokat szerezzen.

7. Felek részletesen, kellő időben egyeztetnek a beruházás paramétereiről, feltételeiről, a szükséges intézkedésekről.

8. Az Önkormányzat támogatja és elősegíti a beruházás megvalósulását elősegítő feladatok végrehajtását.

9. Az Önkormányzat szavatolja, hogy a Beruházással érintett Ingatlan minden, a beruházás megvalósítását akadályozó tehertől, illetve harmadik személynek az Ingatlanra vonatkozó bármilyen, a Beruházás megvalósítását akadályozó jogától mentes maradjon.

10. Felek megállapodnak, hogy a jelen szerződés teljesítése során létrejött valamennyi beruházás, felújítás és valamennyi vagyoni érték, vagyoni értékkel rendelkező dolog tulajdonjogát az Együttműködő szervezet ingyenesen átruházza az Önkormányzat részére az Önkormányzat pedig azt tulajdonba veszi, melynek alapján saját könyveiben tartja nyilván.

11. Az Önkormányzat az ingatlant annak felújítását követően kizárólag e szerződésben rögzített célok elérésére használhatja, a beruházás elkészültét követő határozatlan ideig.

12. Felek megállapodnak, hogy jelen megállapodást keret-megállapodásnak tekintik, amelynek alapján a szerződésben foglalt célok elérése érdekében részletes megállapodást kötnek a beruházás megvalósításához szükséges feladatok ellátásáról, továbbá a kötelezettségekről és jogosultságokról.

3./ Hatálybalépés, a szerződés megszűnése, egyéb rendelkezések

3.1. Jelen szerződés a kölcsönös aláírás napján lép hatályba, és teljesítéséig hatályos.

3.2. Az Önkormányzat jogosult a jelen szerződést azonnali hatállyal kártalanítás nélkül felmondani, vagy amennyiben a szerződés teljesítése még nem kezdődött meg, a szerződéstől elállni, amennyiben az Együttműködő szervezet, vagy a szerződés teljesítésében részt vevő, az Együttműködő szervezettel közvetlen vagy közvetett módon jogviszonyban álló harmadik fél nem minősül átlátható szervezetnek.

3.3. Az Önkormányzat a szerződést azonnali hatállyal felmondhatja, ha

3.3.1. az Együttműködő szervezet az ingatlant rendeltetésellenes vagy szerződésellenes használatát erre irányuló felszólítás ellenére nem szünteti meg,

3.3.2. az Együttműködő szervezetnek a beruházás során tett intézkedése, vagy mulasztása nyilvánvalóan az ingatlan, annak alkotórésze, vagy tartozéka károsodását eredményezheti.

3.4. A Szerződő Feleknek mindent meg kell tennie azért, hogy a jelen szerződéssel kapcsolatos bármely nézeteltérést vagy jogvitát békés tárgyalások útján, közvetlenül rendezzenek. Amennyiben ez nem lehetséges, a Szerződő Felek kikötik a jelen jogügyletből eredő vitás kérdéseik rendezésére hatáskörtől függően a Nyíregyházi Járásbíróság, illetve a Nyíregyházi Törvényszék kizárólagos illetékességét.

3.5. A szerződés teljesítése során a kapcsolattartásra a következő elérhetőségeken kerül sor:

Önkormányzat részéről: Dr. Hosszú József polgármester, 06 – 42 – 290 – 000, e-mail: polgarmester@ujfeherto.hu ,

Együttműködő szervezetnek részéről: , ,

A kapcsolattartók személyének és adatainak változása esetén a Felek ésszerű időn belül kötelesek egymást írásban értesíteni.

3.6. Felek megállapodnak, hogy a szerződéssel kapcsolatos jognyilatkozat megtételére az elektronikus ügyintézés és a bizalmi szolgáltatások általános szabályairól szóló 2015. évi CCXXII. törvény szerinti elektronikus úton is sor kerülhet, továbbá megállapodnak, hogy a papír alapon, postai úton megküldött megfelelően megcímezett jognyilatkozatot a kézbesítés megkísérlésének napján kézbesítettnek kell tekinteni akkor is, ha a küldemény azért volt kézbesíthetetlen, mert a címzett jelen szerződésben megjelölt székhelyéről a jognyilatkozatot tartalmazó küldemény „cím nem azonosítható „ „címzett ismeretlen „ „nem kereste „ „átvételt megtagadta „ „elköltözött „ „kézbesítés akadályozott „ , bejelentve: megszűnt „ jelzéssel érkezett vissza.

3.7. A jelen szerződés mellékletét képezi az átláthatósági nyilatkozat.

A Szerződő Felek jelen három, egymással mindenben megegyező példányban készült szerződést, melyekből egy példány az Együttműködő szervezetet, kettő példány az Önkormányzata illeti meg, együttesen elolvasták, értelmezték, és mint akaratukkal mindenben megegyezőt jóváhagyólag írják alá.

Kelt: Újfehértó, 2022. " " " " .

Jogi ellenőrzés:

.....

Dr. Veres Ildikó
jegyző

.....

Újfehértó Város Önkormányzata
Dr. Hosszú József
Polgármester
P. H.

Pénzügyi ellenjegyzés:

.....

Tóth Erika
Pénzügyi Osztályvezető

.....

Széchenyi Tudományos Társaság Alapítvány
Szunai Miklós
ügyvezető elnök
P. H.



ÚJFEHÉRTÓ VÁROS
POLGÁRMESTERE
4244 Újfehértó, Szent István út 10.
Tel.:(42) 290 000, KRID: UJFONK, 249969355
E-mail: polgarmester@ujfeherto.hu
Web: www.ujfeherto.hu



Száma: UJF/.....²⁻²⁸⁷...../2022.

B E S Z Á M O L Ó

– a Képviselő-testülethez –

az Újfehértó Város Önkormányzata által a lakók életminőségének előmozdítása céljából szociális rászorultságtól függetlenül nyújtott természetbeni ellátásokról szóló 21/2021. (XI. 25.) önkormányzati rendelete számú Önkormányzati rendelet felhasználásáról

Tisztelt Képviselő – testület!

Újfehértó Város Önkormányzata Képviselő-testületének 21/2021. (XI. 25.) önkormányzati rendelete állapítja meg Újfehértó Város Önkormányzata által a lakók életminőségének előmozdítása céljából szociális rászorultságtól függetlenül nyújtott természetbeni ellátások szabályait.

Ez alapján az Önkormányzata minden évben a tárgyévi költségvetésében elkülönített forrás terhére karácsonyi támogatást nyújthat az arra jogosult személyeknek, akik Újfehértón bejelentett lakóhellyel vagy érvényes tartózkodási hellyel rendelkeznek, a 60. életévüket a tárgyévben betöltik, vagy 60. életévtől idősebbek.

A karácsonyi támogatás évente egy alkalommal legfeljebb 5.000 Ft. (azaz ötezer forint) összegben, természetbeni ellátásként, külön kérelem benyújtása nélkül biztosítható.

Karácsonyi támogatás biztosítható továbbá az Újfehértó Város közigazgatási területéhez tartozó minden olyan lakott háztartás részére, amelynek nem tagja 60. életévét betöltött jogosult személy, amennyiben az Önkormányzat tárgyévi költségvetésben a szükséges előirányzat rendelkezésre áll.

A 2021. évben az Önkormányzat beszerzési eljárás lefolytatását követően összesen ötezer karácsonyi csomagot szerzett be, amiért huszonötmillió forint ellenértéket fizetett meg a beszerzési eljárás során kiválasztott ajánlattevőknek.

A csomagok átadása – a helyi lakosság meglegedésére – sikeresen megtörtént.

Újfehértó, 2022.11.28.

Dr. Hosszú József
polgármester





**ÚJFEHÉRTÓ VÁROS
POLGÁRMESTERE**

4244 Újfehértó, Szent István út 10.
Tel.:(42) 290 000, KRID: UJFONK, 249969355
E-mail: polgarmester@ujfeherto.hu
Web: www.ujfeherto.hu



Iktatószám: UJF/3-29.1/2022

ELŐTERJESZTÉS

– Újfehértó Város képviselő – testületéhez –

egészségügyi feladatellátással kapcsolatos döntések meghozatalára

Tisztelt Képviselő – testület!

Önkormányzatunk a helyi lakosság összefogásával Mindray DC-40 típusú ultrahang készüléket szerzett be, melynek működtetése, és a lehető legszélesebb körű felhasználása érdekében kapcsolatfelvételre került sor a Szabolcs – Szatmár – Bereg Megyei Kórházak és Egyetemi Oktatókórházzal ultrahang – diagnosztika szolgáltatás biztosítása kapcsán.

Az Oktatókórház az ultrahang szakrendelés biztosításának előkészítésében együttműködött az Önkormányzattal, azonban a közismert szakemberhiány miatt a gyakorlati működés feltételei nem voltak adottak a stabil feladatellátás megteremtéséhez.

Az Oktatókórház rendelkezik ugyanakkor engedéllyel a szülészeti – nőgyógyászati szolgáltatásra a 4244 Újfehértó, Bartók Béla út 20. szám alatti szolgáltatási helyszínen.

Az ultrahang készülék kihasználására megoldást jelenthet a berendezés speciális, nőgyógyászati hüvelyi ultrahangfejjel történő kiegészítése, és a készülék használatra történő átadása az Oktatókórháznak annak érdekében, hogy a jövőben a folyamatos nőgyógyászati szakrendelésen rendelkezésre álljon a korszerű, és az egészségügyi szolgáltatás minőségének fokozására is alkalmas tárgyi infrastruktúra.

Kérem a képviselő – testületet, hogy az előterjesztést szíveskedjen megtárgyalni, és a mellékelt határozat – tervezet elfogadásával a nőgyógyászati szakrendelés működési feltételeinek előmozdításához szükséges döntését meghozni.

Újfehértó, 2022.11.28.

Dr. Hosszú József
polgármester



1. melléklet az UJF/ 8-291 /2022 számú előterjesztéshez

ÚJFEHÉRTÓ VÁROS KÉPVISELŐ – TESTÜLETÉNEK

...../2022. (.....) számú

határozata

egészségügyi feladatellátással kapcsolatos döntések meghozataláról

Újfehértó Város képviselő – testülete

1./ hozzá kíván járulni a meglévő szülészeti – nőgyógyászati egészségügyi szolgáltatás fejlesztéséhez Újfehértó Város tekintetében,

2./ az 1./ pontban foglaltak érdekében elrendeli V11-3 típusú vizsgálófej beszerzését, és az Önkormányzat tulajdonában álló Mindray DC-40 típusú ultrahang készülék a Szabolcs – Szatmár – Bereg Megyei Kórházak és Egyetemi Oktatókórház részére használatába történő átadását, a készülék tartozékaival együtt,

3./ felhatalmazza a polgármestert az e döntésben foglaltak végrehajtásához szükséges jognyilatkozatok megtételére, és eljárások lefolytatására.

Határidő: folyamatos

Felelős: Dr. Hosszú József polgármester

Dr. Hosszú József
polgármester

Dr. Veres Ildikó
jegyző

A határozatról értesül:

1./ Újfehértói Polgármesteri Hivatal (4244 Újfehértó, Szent I. út 10., Pénzügyi Osztály, Városüzemeltetési Osztály)

2./ Irattár



**ÚJFEHÉRTÓ VÁROS
POLGÁRMESTERE**

4244 Újfehértó, Szent István út 10.
Tel.:(42) 290 000, KRID: UJFONK, 249969355
E-mail: polgarmester@ujfeherto.hu
Web: www.ujfeherto.hu

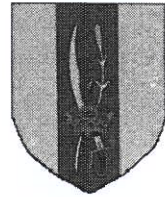

Szám: UJF/...*3.294*...../2022.

ELŐTERJESZTÉS

– a Képviselő-testülethez –

a Zajti Ferenc Művelődési Ház, Könyvtár és Helytörténeti Gyűjtemény működésének szüneteltetésére, és a munkavállalóinak a munkaszerződéstől eltérő foglalkoztatására

Tisztelt Képviselő-testület!

A kedvezőtlen gazdasági - költségvetési hatásokra, továbbá a veszélyhelyzetre tekintettel a testület számos döntést hozott.

A Magyarország helyi önkormányzatairól szóló 2011.évi CLXXXIX. törvény 13. § (1) bekezdés 7. pontja értelmében a kulturális szolgáltatás, különösen a nyilvános könyvtári ellátás biztosítása, és a helyi közművelődési tevékenység támogatása helyi közfeladat.

A muzeális intézményekről, a nyilvános könyvtári ellátásról és a közművelődésről szóló 1997. évi CXL. törvény / Kulttv. / 78/I. § (3) bekezdése alapján a települési önkormányzat gazdálkodási, költségvetési vagy vagyongazdálkodási előnyök esetén engedélyezi az általa fenntartott közösségi szintér, illetve közművelődési intézmény más célra történő átmeneti igénybevételét, valamint tevékenységének évente legfeljebb 2 hónap időtartamú szüneteltetését. Ha a települési önkormányzat közművelődési megállapodás alapján biztosítja a közösségi szintér, illetve közművelődési intézmény működését, akkor évente 2 hónapon túli szüneteltetés esetén új közművelődési megállapodással biztosítja a településen a közművelődési alapszolgáltatásokat.

Tekintettel a testület által ismert gazdálkodási, költségvetési, vagyongazdálkodási kihívásokra, az előterjesztő javasolja a Zajti Ferenc Művelődési Ház, Könyvtár és Helytörténeti Gyűjtemény tevékenységének szüneteltetését 2022.12.01 – től 2023.02.28 – ig terjedő időszakra.

A munka törvénykönyvéről szóló 2012. évi I. törvény 53. § (1) bekezdése alapján a munkáltató jogosult a munkavállalót átmenetileg a munkaszerződéstől eltérő munkakörben, munkahelyen vagy más munkáltatónál foglalkoztatni. A munkaszerződéstől eltérő foglalkoztatás tartama naptári évenként összesen a negyvennégy beosztás szerinti munkanapot vagy háromszázötvenkét órát nem haladhatja meg.

Ennek alapján az előterjesztő javasolja, hogy a szünetelés időtartama alatt az intézmény dolgozói közvetlenül Újfehértó Város Önkormányzata keretei között lássák el a feladataikat, munkaszerződéstől eltérő foglalkoztatás keretében.

Újfehértó, 2022.11.30.

Dr. Hosszú József
polgármester



ÚJFEHÉRTÓ VÁROS ÖNKORMÁNYZATA

KÉPVISELŐ-TESTÜLETÉNEK

...../2022. (XI. 30.) számú

h a t á r o z a t a

**a Zajti Ferenc Művelődési Ház, Könyvtár és Helytörténeti Gyűjtemény működésének szüneteltetéséről,
és a munkavállalóinak a munkaszerződéstől eltérő foglalkoztatásáról**

Újfehértó Város Képviselő – testülete úgy dönt, hogy

1./ a muzeális intézményekről, a nyilvános könyvtári ellátásról és a közművelődésről szóló 1997. évi CXL. törvény 78/I. § (3) bekezdésében kapott felhatalmazás alapján a Zajti Ferenc Művelődési Ház, Könyvtár és Helytörténeti Gyűjtemény /PIR: 798439/ tevékenységét a 2022. évben 2022.12.01. és 2022.12.31. között, továbbá a 2023. évben 2023.01.01. és 2023.02.28. között szünetelteti,

2./ utasítja a Zajti Ferenc Művelődési Ház, Könyvtár és Helytörténeti Gyűjtemény /PIR: 798439/ intézményvezetőjét, és felkéri a polgármestert, hogy az 1./ pontban megjelölt időszakra intézkedjen az intézmény munkavállalóinak munkaszerződéstől eltérő foglalkoztatás keretében Újfehértó Város Önkormányzatánál /PIR: 732473/ történő foglalkoztatásához szükséges munkáltatói intézkedések megtételéről.

Határidő: azonnali, folyamatos

Felelős: Dr. Hosszú József polgármester, Gál Ferencné intézményvezető

Dr. Hosszú József
polgármester

Dr. Veres Ildikó
jegyző

A határozatról értesül:

Újfehértói Polgármesteri Hivatal (4244 Újfehértó, Szent I. út 10., Pénzügyi Osztály, Jegyzői Kabinet)



Száma: 3-202...../2022.

ELŐTERJESZTÉS

- a Képviselő-testülethez -

a vásárok és piacok rendjéről szóló 20/2022. (IX.1.) önkormányzati rendelet 2. számú mellékletének módosításáról

Tisztelt Képviselő-testület!

A városi piac rendjét a Képviselő-testület Városok és piacok rendjéről szóló 20/2022.(IX.1.) számú rendeletben szabályozza.

A vásári és piaci díjtételeket és a fizetés szabályait a rendelet az alábbiak szerint határozza meg.

Piacsarnok üzlethelyiségek

2. számú melléklet

Üzlethelyiségek megnevezése		Terület nagysága m ²	Licitálás során induló Bruttó ár
Üzlethelyiség I.		30,79	Licitálás során induló ár 150.000 Ft
	Előkészítő, feldolgozó	17,43	
	Hulladék tároló	2,48	
	Hűtőkamra	1,99	
	Zuhanyzó	1,71	
	Öltöző	6,08	
	Mosdó	1,2	
	Előtér	1,33	
Összesen:		63,01	
Üzlethelyiség II.		34,93	Licitálás során induló ár 50.000 Ft
	Mosdó	2,88	
	Wc	1,38	
Összesen:		39,19	
Üzlethelyiség III.		33,95	

	Mosdó	2,88	Licitálás során induló ár 50.000 Ft
	Wc	1,38	
Összesen:		38,21	
Gombavizsgáló:		8,65	

A piaccsarnok épületében a „Csarnok” helyiségre, az elmúlt időben számos megkeresés érkezett az önkormányzathoz, amely megkeresésekben rendezvény, vagy más egyéb esemény megtartása céljából szeretnék igénybe venni a helyiséget.

Mindezeket figyelembe véve, a vagyonhasznosítás és az épület hatékonyabb és gazdaságosabb ellátása miatt, **a városok és piacok rendjéről szóló 20/2022. (IX.1.) önkormányzati rendelet 2. számú mellékletébe kettő új díjtétel beépítését javaslom az alábbiak szerint:**

- a) „Csarnok zenés, táncos rendezvény esetén és a
- b) „Csarnok egyéb rendezvény megtartása esetén”.

Az előterjesztésben foglaltaknak Képviselő- testület általi elfogadás esetén, az új díjtétel alkalmazása, a rendelet-módosítás elfogadásától számított 30. nap elteltével, de leghamarabb 2023. január 01. napjától lép életbe.

Az új díjtétel bevezetésére 2023. január 1. napjával teszek javaslatot.

Kérem a Tisztelt Képviselő-testületet az előterjesztés megtárgyalására és a melléklet elfogadására.

Újfehértó, 2022. november 28.



Dr. Hosszú József *s.k.*
polgármester

Melléklet a számú előterjesztéshez

ÚJFEHÉRTÓ VÁROS ÖNKORMÁNYZATA
KÉPVISELŐ -TESTÜLETÉNEK
...../2022. (XI.30.) számú
ö n k o r m á n y z a t i
r e n d e l e t e

a vásárok és piacok rendjéről szóló 20/2022. (IX.1) önkormányzati rendelet
2. számú mellékletének módosításáról

Újfehértó Város Önkormányzatának Képviselő-testülete az Alaptörvény 32. cikk (1) bekezdés a) pontjában kapott felhatalmazás alapján, az Alaptörvény 32. cikk (2) bekezdésében meghatározott feladatkörében eljárva a következőket rendeli el:

1.§

A rendelet 2. melléklete helyébe e rendelet 1. melléklete lép.

2. §

Ez a rendelt 2023. január 1. napján lép hatályba, és a hatályba lépést követő napon hatályát veszti.

Újfehértó, 2022. november 29.

Dr. Hosszú József
polgármester

Dr. Veres Ildikó
jegyző

1. melléklet a/.....(.....) önkormányzati rendelethez

Üzlethelyiségek megnevezése		Terület nagysága m ²	Licitálás során induló Bruttó ár
Üzlethelyiség I.		30,79	Licitálás során induló ár 150.000 Ft
	Előkészítő, feldolgozó	17,43	
	Hulladék tároló	2,48	
	Hűtőkamra	1,99	
	Zuhanyzó	1,71	
	Öltöző	6,08	
	Mosdó	1,2	
	Előtér	1,33	
Összesen:		63,01	
Üzlethelyiség II.		34,93	Licitálás során induló ár 50.000 Ft
	Mosdó	2,88	
	Wc	1,38	
Összesen:		39,19	
Üzlethelyiség III.		33,95	Licitálás során induló ár 50.000 Ft
	Mosdó	2,88	
	Wc	1,38	
Összesen:		38,21	
Gombavizsgáló:		8,65	
<i>Csarnok zenés, táncos rendezvény esetén</i>		372,91	60.000 Ft / alkalom
<i>Csarnok egyéb rendezvény megtartása ese- tén</i>		372,91	5520 Ft / óra

Hatásvizsgálati lap

A VÁROSOK ÉS PIACOK RENDJÉRŐL SZÓLÓ ÖNKORMÁNYZATI RENDELET MÓDOSÍTÁSÁHOZ

Tájékoztatás előzetes hatásvizsgálat eredményéről

I. Várható társadalmi hatások

A rendeletben foglaltak végrehajtása elősegíti a piac használatával, hasznosításával kapcsolatos feladatok megvalósítását.

II. Várható gazdasági, költségvetési hatások

A rendeletben foglaltak végrehajtásának közvetlen gazdasági, költségvetési hatása nem számottevő, az árnövekedés mértéke nem fogja az árusítók számának csökkenését eredményezni.

III. Várható környezeti hatások

A rendeletben foglaltak végrehajtásának közvetlen környezeti hatása nincs.

IV. Várható egészségi következmények

A rendeletben foglaltak végrehajtásának közvetlen egészségügyi következmény nincs.

V. Adminisztratív terheket befolyásoló hatások

A rendeletben foglaltak végrehajtása nem okoz adminisztratív többletterhet.

VI. A rendelet megalkotásának szükségessége, a jogalkotás elmaradásának várható következményei

A rendelet megalkotásának elmaradása esetén az önkormányzat kevesebb bevételt realizálna.

VII. A rendelet alkalmazásához szükséges személyi, szervezeti, tárgyi és pénzügyi feltételek

A feltételek rendelkezésre állnak, ezekre a rendelet nincs hatással.

Végső előterjesztői indokolás

A piaccsarnok épületében a „Csarnok” helyiségre, az elmúlt időben számos megkeresés érkezett az önkormányzathoz, amely megkeresésekben rendezvény, vagy más egyéb esemény megtartása céljából szeretnék igénybe venni a helyiséget.

Mindezeket figyelembe véve, a vagyonhasznosítás és az épület hatékonyabb és gazdaságosabb ellátása miatt, **a városok és piacok rendjéről szóló 20/2022. (IX.1.) önkormányzati rendelet 2. számú mellékletébe kettő új díjtétel beépítése indokolt az alábbiak szerint:**

1. **„Csarnok zenés, táncos rendezvény esetén és a**
2. **„Csarnok egyéb rendezvény megtartása esetén”.**

Az új díjtétel alkalmazása, a rendelet-módosítás elfogadásától számított 30. nap elteltével, de leghamarabb 2023. január 01. napjától lép életbe.

