

	<p>ÚJFEHÉRTŐ VÁROS POLGÁRMESTERE 4244 Újfehértó, Szent István út 10. Tel.:(42) 290 000 Fax: (42) 290 003 E-mail: polgarmester@ujfeherto.hu Web: www.ujfeherto.hu</p>	
---	---	---

Száma: 8-⁹./2019.

Készült: Újfehértó Város Képviselő-testületének a 2019. január 30-án a „Nonprofit Közösségi Szolgáltató Ház” (4244 Újfehértó, Rákóczi utca 2. sz.) helyiségében 16 órai kezdettel megtartott zárt ülést követő **nyilvános üléséről.**

TÁRGYSOROZAT

1. a) Tájékoztató a legutóbbi testületi ülés óta történt eseményekről, tárgyalásokról
Szám: 3-16/2019.
(Írásbeli előterjesztés alapján)
Előadó: Nagy Sándor polgármester, Szűcs Lászlóné alpolgármester
- b) Előterjesztés a lejárt határidejű határozatok végrehajtásáról
Szám: 3-17/2019.
(Írásbeli előterjesztés alapján)
Előadó: Nagy Sándor polgármester
- c) Ismertetés az átruházott hatáskörben hozott döntésekről
(Írásbeli előterjesztés alapján)
Szám: 3-27/2019.
Előadó: Nagy Sándor polgármester
- 2./ Előterjesztés Újfehértó Város Önkormányzata adósságot keletkeztető ügyleteiből eredő fizetési kötelezettségeinek és saját bevételeinek megállapításáról
(Írásbeli előterjesztés alapján)
Szám: 3-20/2019.
Előadó: Nagy Sándor polgármester
- 3./ Tájékoztató a beszedett bevételekről és teljesített kiadásokról
(Írásbeli előterjesztés alapján)
Szám: 3-19/2019.
Előadó: Nagy Sándor polgármester
- 4./ Előterjesztés az önkormányzat 2019. évi költségvetéséről és végrehajtásának szabályairól
(Írásbeli előterjesztés alapján)
Szám: 3-22/2019.
Előadó: Nagy Sándor polgármester

- 5./ Előterjesztés a pénzben és természetben nyújtott szociális ellátások helyi szabályairól szóló 18/2012. (VII. 26.) önkormányzati rendelet módosításáról
(Írásbeli előterjesztés alapján)
Száma: 3-26/2019.
Előadó: Nagy Sándor polgármester
- 6./ Előterjesztés az egészségügyi alapellátások körzeteinek megállapításáról és kialakításáról szóló 8/2016. (VI. 29.) számú önkormányzati rendelet módosításáról
(Írásbeli előterjesztés alapján)
Száma: 3-25/2019.
Előadó: Nagy Sándor polgármester
7. / Előterjesztés az Újfehértour Kft. 2019. évi költségvetéséről
(Írásbeli előterjesztés alapján)
Száma: 3-18/2019.
Előadó: Nagy Sándor polgármester
- 8./ Előterjesztés az Újfehértói SZOSZOK 2019. évi költségvetésének jóváhagyásáról
(Írásbeli előterjesztés alapján)
Száma: 3-14/2019.
Előadó: Nagy Sándor polgármester
- 9./ Előterjesztés közterület elnevezéséről
(Írásbeli előterjesztés alapján)
Száma: 3-21/2019.
Előadó: Nagy Sándor polgármester
- 10./ Előterjesztés az Újfehértó 0672 hrsz-ú árok egy részének kivett úttá történő átminősítéséről
(Írásbeli előterjesztés alapján)
Száma: 3-15/2019.
Előadó: Nagy Sándor polgármester
- 11./ Előterjesztés az Újfehértó 5556 helyrajzi számú ingatlan 4239/4637 tulajdoni hányadának eladásáról
(Írásbeli előterjesztés alapján)
Száma: 3-24/2019.
Előadó: Nagy Sándor polgármester
- 12./ Előterjesztés Újfehértó Város Önkormányzata Beszerzési Szabályzatának módosításáról
(Írásbeli előterjesztés alapján)
Száma: 3-30/2019.
Előadó: Nagy Sándor polgármester
- 13./ Előterjesztés egészségügyi alapellátás keretén belül biztosított iskola-egészségügyi feladatok ellátásáról
(Írásbeli előterjesztés alapján)
Száma: 3-11/2019.
Előadó: Nagy Sándor polgármester

- 14./ Előterjesztés a Lengyel Laura Óvoda Óvodavezető munkakörével kapcsolatos döntésekről
(Írásbeli előterjesztés alapján)
Száma: 3-28/2019.
Előadó: Nagy Sándor polgármester
- 15./ Előterjesztés a 2019/2020. nevelési évben induló óvodai csoportok számának meghatározásáról
(Írásbeli előterjesztés alapján)
Száma: 3-23/2019.
Előadó: Nagy Sándor polgármester
- 16./ Előterjesztés az óvodai beiratkozás idejének meghatározásáról
(Írásbeli előterjesztés alapján)
Száma: 3-6/2019.
Előadó: Nagy Sándor polgármester
- 17./ Előterjesztés önkormányzati intézmények nyitvatartási rendjéről
(Írásbeli előterjesztés alapján)
Száma: 3-7/2019.
Előadó: Nagy Sándor polgármester
- 18./ Előterjesztés Újfehértó Város Önkormányzata és Újfehértó Város Roma Nemzetiségi Önkormányzata között létrejött együttműködési megállapodás felülvizsgálatáról és módosításáról
(Írásbeli előterjesztés alapján)
Száma: 3-1/2019.
Előadó: Nagy Sándor polgármester
- 19./ Előterjesztés Újfehértó Város 2019. évi eseménynaptáráról
(Írásbeli előterjesztés alapján)
Száma: 3-10/2019.
Előadó: Nagy Sándor polgármester
- 20./ Beszámoló Újfehértó Város egészségügyi alapellátásának tapasztalatairól
(Írásbeli előterjesztés alapján)
Száma: 3-8/2019.
Előadó: Nagy Sándor polgármester
- 21./ Beszámoló az Önkormányzati Tűzoltóság 2018. évi munkájáról
(Írásbeli előterjesztés alapján)
Száma: 3-3/2019.
Előadó: Nagy Sándor polgármester
- 22./ Beszámoló a személyes gondoskodást nyújtó szociálisfeladatok 2018. évi ellátásáról
(Írásbeli előterjesztés alapján)
Száma: 3-12/2019.
Előadó: Nagy Sándor polgármester

- 23./ Beszámoló a kegyeleti közszolgáltatási szerződés végrehajtásáról
(Írásbeli előterjesztés alapján)
Száma: 3-9/2019.
Előadó: Nagy Sándor polgármester
- 24./ Beszámoló az Újfehértói Polgármesteri Hivatal 2018. évi tevékenységéről
(Írásbeli előterjesztés alapján)
Száma: 3-31/2019.
Előadó: Dr. Szűcs Andrea jegyző
- 25./ Tájékoztató a 2018. évben biztosított pénzübeni szociális ellátásokról
(Írásbeli előterjesztés alapján)
Száma: 3-32/2019.
Előadó: Nagy Sándor polgármester
- 26./ Tájékoztató Újfehértó Város verseny- és tömegsportjának helyzetéről
(Írásbeli előterjesztés alapján)
Száma: 3-2/2019.
Előadó: Nagy Sándor polgármester
- 27./ Előterjesztés „Víziközművek Energiahatékonyságának Fejlesztése” elnevezésű pályázat benyújtásáról
Száma: 3-34/2019.
(Írásbeli előterjesztés alapján)
Előadó: Nagy Sándor polgármester
- 28./ Közérdekű bejelentések, kérdések

Ú j f e h é r t ó, 2019. január 30.



Nagy Sándor
Nagy Sándor
polgármester

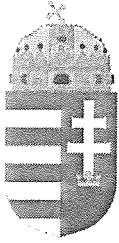

**ÚJFEHÉRTÓI
POLGÁRMESTERI HIVATAL**
4244 Újfehértó, Szent István út 10.
Tel.:(42) 290 000 Fax: (42) 290 003
E-mail: polghiv@ujfeherto.hu
Web: www.ujfeherto.hu

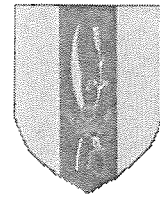

Száma: 8-9/2019.

J E G Y Z Ő K Ö N Y V

Készült: Újfehértó Város Képviselő-testületének a 2019. január 30-án a „Nonprofit Közösségi Szolgáltató Ház” (4244 Újfehértó, Rákóczi utca 2. sz.) helyiségében 16 órai kezdettel megtartott zárt ülést követő **nyilvános üléséről.**

Jelen vannak: Nagy Sándor polgármester, Banka Attila, Molnárné Mészáros Ágnes, Puskás László, Suhaj István, Szilágyi Péter, Szücs Lászlóné, Tóth János, Varga Anna, Váradiné Istenes Erzsébet képviselők

Tanácskozási joggal jelen vannak: Dr. Szücs Andrea jegyző, Dr. Pataki Nikoletta aljegyző

Meghívottként jelen vannak: Dr. Galambos Ildikó a Szabolcs-Szatmár-Bereg Megyei Kormányhivatal Nyíregyházi Járási Hivatal Hivatalvezetője, Janikné Békési Szilvia a Játékvár Bölcsőde vezetője, Gyurján László Jánosné a Lengyel Laura Óvoda általános helyettese, Tóth Andrásné Kardos Katalin Tagintézményvezető, Seregi Zoltánné a SZOSZOK részéről, Csonka Jolán a Családsegítő Szolgálat részéről, Gál Ferencné a Zajti Ferenc Helytörténeti Gyűjtemény, Művelődési Központ és Könyvtár részéről, Kranyik István a Városi Sport és Szabadidőközpont vezetője, Pásztor Ferencné az Újfehértour Kft. ügyvezetője, Nagy Csaba könyvvizsgáló, Orosz Erzsébet a Részvét Plusz Kegelet Kft. ügyvezetője, Papp Zoltán a Részvét Plusz Kegelet Kft. munkatársa, Aranyos Imre az Önkormányzati Tűzoltóság parancsnoka,

Polgármesteri Hivatal részéről jelen vannak: Dr. Velkeszi Zsanett Igazgatási Osztályvezető, Nagyné Marján Erika szakmai tanácsadó, Pincés Mihályné jegyzőkönyvvezető

Nagy Sándor polgármester Úr
Köszöntöm a jelenlévőket!

Megállapítom, hogy a megválasztott 12 fő képviselőből 9 fő jelen van, így a képviselő-testület **h a t á r o z a t k é p e s.**

Képviselő-társaim a mai képviselő-testületi ülés meghívóját 2-9/2019-es es számon kapták kézhez, melynek a zárt részére vonatkozó javaslatát megtárgyaltuk. Tájékoztatom képviselőtársaimat, hogy a meghívóban közölt napirendeken túl egy plusz napirend felvételére teszek javaslatot és azért, hogy ne kelljen felborítanunk a meghívó szerinti sorrendet, ezt az egyebek előtt tettük be a tárgysorozatba. Ennek a témája: Előterjesztés víziközművek energiahatékonyságának fejlesztése elnevezésű pályázat benyújtásáról. Képviselőtársaim az anyagot, illetve a hozzá kapcsolódó határozati javaslatot kiosztással megtalálják az asztalon lévő anyagokban. Szeretném jelezni, hogy azokban az esetekben, ahol a kiküldött határozati javaslatokban, vagy mellékletben változás van azt ott a napirend tárgyalása kapcsán fogom jelezni, hogy kiosztással az anyagok között megtalálható. Kérdezem képviselőtársaimat, hogy a napirendi javaslattal kapcsolatosan van-e észrevétele valakinek?

Ha nincs, ki az, aki az írásos meghívóban közölt napirendet, illetve az egy plusz napirendet elfogadja?

A képviselő-testület 9 egyhangú igen szavazattal elfogadta és az alábbi napirendet állapította meg:

N a p i r e n d

1. a) Tájékoztató a legutóbbi testületi ülés óta történt eseményekről, tárgyalásokról
Száma: 3-16/2019.
(Írásbeli előterjesztés alapján)
Előadó: Nagy Sándor polgármester, Szűcs Lászlóné alpolgármester
 - b) Előterjesztés a lejárt határidejű határozatok végrehajtásáról
Száma: 3-17/2019.
(Írásbeli előterjesztés alapján)
Előadó: Nagy Sándor polgármester
 - c) Ismertetés az átruházott hatáskörben hozott döntésekről
(Írásbeli előterjesztés alapján)
Száma: 3-27/2019.
Előadó: Nagy Sándor polgármester
-
- 2./ Előterjesztés Újfehértó Város Önkormányzata adósságot keletkeztető ügyleteiből eredő fizetési kötelezettségeinek és saját bevételeinek megállapításáról
(Írásbeli előterjesztés alapján)
Száma: 3-20/2019.
Előadó: Nagy Sándor polgármester
 - 3./ Tájékoztató a beszedett bevételekről és teljesített kiadásokról
(Írásbeli előterjesztés alapján)
Száma: 3-19/2019.
Előadó: Nagy Sándor polgármester
 - 4./ Előterjesztés az önkormányzat 2019. évi költségvetéséről és végrehajtásának szabályairól
(Írásbeli előterjesztés alapján)
Száma: 3-22/2019.
Előadó: Nagy Sándor polgármester
 - 5./ Előterjesztés a pénzben és természetben nyújtott szociális ellátások helyi szabályairól szóló 18/2012. (VII. 26.) önkormányzati rendelet módosításáról
(Írásbeli előterjesztés alapján)
Száma: 3-26/2019.
Előadó: Nagy Sándor polgármester
 - 6./ Előterjesztés az egészségügyi alapellátások körzeteinek megállapításáról és kialakításáról szóló 8/2016. (VI. 29.) számú önkormányzati rendelet módosításáról
(Írásbeli előterjesztés alapján)
Száma: 3-25/2019.
Előadó: Nagy Sándor polgármester

7. / Előterjesztés az Újfehértour Kft. 2019. évi költségvetéséről
(Írásbeli előterjesztés alapján)
Száma: 3-18/2019.
Előadó: Nagy Sándor polgármester
- 8./ Előterjesztés az Újfehértói SZOSZOK 2019. évi költségvetésének jóváhagyásáról
(Írásbeli előterjesztés alapján)
Száma: 3-14/2019.
Előadó: Nagy Sándor polgármester
- 9./ Előterjesztés közterület elnevezéséről
(Írásbeli előterjesztés alapján)
Száma: 3-21/2019.
Előadó: Nagy Sándor polgármester
- 10./ Előterjesztés az Újfehértó 0672 hrsz-ú árok egy részének kivett úttá történő átminősítéséről
(Írásbeli előterjesztés alapján)
Száma: 3-15/2019.
Előadó: Nagy Sándor polgármester
- 11./ Előterjesztés az Újfehértó 5556 helyrajzi számú ingatlan 4239/4637 tulajdoni hányadának eladásáról
(Írásbeli előterjesztés alapján)
Száma: 3-24/2019.
Előadó: Nagy Sándor polgármester
- 12./ Előterjesztés Újfehértó Város Önkormányzata Beszerzési Szabályzatának módosításáról
(Írásbeli előterjesztés alapján)
Száma: 3-30/2019.
Előadó: Nagy Sándor polgármester
- 13./ Előterjesztés egészségügyi alapellátás keretén belül biztosított iskola-egészségügyi feladatok ellátásáról
(Írásbeli előterjesztés alapján)
Száma: 3-11/2019.
Előadó: Nagy Sándor polgármester
- 14./ Előterjesztés a Lengyel Laura Óvoda Óvodavezető munkakörével kapcsolatos döntésekről
(Írásbeli előterjesztés alapján)
Száma: 3-28/2019.
Előadó: Nagy Sándor polgármester
- 15./ Előterjesztés a 2019/2020. nevelési évben induló óvodai csoportok számának meghatározásáról
(Írásbeli előterjesztés alapján)
Száma: 3-23/2019.
Előadó: Nagy Sándor polgármester

- 16./ Előterjesztés az óvodai beiratkozás idejének meghatározásáról
(Írásbeli előterjesztés alapján)
Száma: 3-6/2019.
Előadó: Nagy Sándor polgármester
- 17./ Előterjesztés önkormányzati intézmények nyitvatartási rendjéről
(Írásbeli előterjesztés alapján)
Száma: 3-7/2019.
Előadó: Nagy Sándor polgármester
- 18./ Előterjesztés Újfehértó Város Önkormányzata és Újfehértó Város Roma Nemzetiségi Önkormányzata között létrejött együttműködési megállapodás felülvizsgálatáról és módosításáról
(Írásbeli előterjesztés alapján)
Száma: 3-1/2019.
Előadó: Nagy Sándor polgármester
- 19./ Előterjesztés Újfehértó Város 2019. évi eseménynaptáráról
(Írásbeli előterjesztés alapján)
Száma: 3-10/2019.
Előadó: Nagy Sándor polgármester
- 20./ Beszámoló Újfehértó Város egészségügyi alapellátásának tapasztalatairól
(Írásbeli előterjesztés alapján)
Száma: 3-8/2019.
Előadó: Nagy Sándor polgármester
- 21./ Beszámoló az Önkormányzati Tűzoltóság 2018. évi munkájáról
(Írásbeli előterjesztés alapján)
Száma: 3-3/2019.
Előadó: Nagy Sándor polgármester
- 22./ Beszámoló a személyes gondoskodást nyújtó szociálisfeladatok 2018. évi ellátásáról
(Írásbeli előterjesztés alapján)
Száma: 3-12/2019.
Előadó: Nagy Sándor polgármester
- 23./ Beszámoló a kegyeleti közszolgáltatási szerződés végrehajtásáról
(Írásbeli előterjesztés alapján)
Száma: 3-9/2019.
Előadó: Nagy Sándor polgármester
- 24./ Beszámoló az Újfehértói Polgármesteri Hivatal 2018. évi tevékenységéről
(Írásbeli előterjesztés alapján)
Száma: 3-31/2019.
Előadó: Dr. Szűcs Andrea jegyző

- 25./ Tájékoztató a 2018. évben biztosított pénzbeni szociális ellátásokról
(Írásbeli előterjesztés alapján)
Száma: 3-32/2019.
Előadó: Nagy Sándor polgármester
- 26./ Tájékoztató Újfehértó Város verseny- és tömegsportjának helyzetéről
(Írásbeli előterjesztés alapján)
Száma: 3-2/2019.
Előadó: Nagy Sándor polgármester
- 27./ Előterjesztés „Víziközművek Energiahatékonyságának Fejlesztése” elnevezésű pályázat benyújtásától
Száma: 3-34/2019.
(Írásbeli előterjesztés alapján)
Előadó: Nagy Sándor polgármester
- 28./ Közérdekű bejelentések, kérdések

1. napirendi pont megtárgyalása

1. a) Tájékoztató a legutóbbi testületi ülés óta történt eseményekről, tárgyalásokról
Száma: 3-16/2019.
(Írásbeli előterjesztés alapján)
Előadó: Nagy Sándor polgármester, Szűcs Lászlóné alpolgármester

Puskás László képviselő Úr megérkezett az ülésterembe, így a képviselő-testület létszáma 10 főre változott.

Nagy Sándor

A tájékoztató írás anyagot képviselőtársaim a kiküldött anyagban megkapták 3-16/2019-es számon. Nagyon röviden szeretnék néhány szóbeli kiegészítést tenni, Alpolgármester Asszony jelzi, hogy neki nincs a leírtakon túlmenően mondandója. Január 27-én, vasárnap Egyetemesek imahét záró rendezvényén vettem részt a Református templomban, ahol ígét hirdetett Juhász Imre kanonok plébános Úr. Január 28-án Kovács Gyula tervezővel folytattuk az első megbeszélést a pályázatos kolleganómmal együtt, egyrészt a megépített csapadékvíz üzemeltetési engedély beadásával kapcsolatban, másrészt miután megkaptuk a pozitív döntést a kerékpárút építésével kapcsolatban és Kovács Úrék voltak a tanulmányterv készítői, nyilván már ebben erről is egyeztetünk, aminek folytatásaként egyébként pénteken a Magyar Közúttal kell egyeztetést folytatnunk, hiszen konzorciumi pályázat benyújtásáról van szó. De majd, ha odaérünk, akkor erről még külön szólok. Ugyanezen a napon „ilyen tervezői napunk volt”, mert Tardi Róbert tervező Úrral, Suga Ferenc pályázatiíróval, illetve Jegyzőnővel közösen tekintettük át a „Zöld városhoz” kapcsolódó terveket, tervezési feladatokat, illetve próbáltunk egy tervezési menetrendet felállítani. Január 29-én aláírtuk itt a hivatalban a TOP 5.3.1-es Újfehértó innovatív közösségek fejlesztése Újfehértón című támogatási szerződést, ahol az önkormányzat korábbi döntésnek megfelelően konzorciumi partnerként vesz részt ebben a pályázatban. A mai nap folyamán, reggel 10 órától egyeztetést folytattunk Jegyzőnővel közösen az Országos Mentőszolgálat Nyíregyházi, illetve budapesti képviselőjével a téma a mentőállomás épületének esetleges felújítása, illetve a fenntartással kapcsolatos kérdéskörnek a tisztázása. Azt kell mondanom, hogy meglepett engem az a tény, hogy egy 2006-os képviselő-testületi határozat alapján, amikor is kialakításra került a mentőállomás akkor, a képviselő-testület egy olyan együttműködési megállapodást kötött, amely szerint ennek a mentőállomásnak át kellett

volna kerülnie a Magyar Állam tulajdonába és az Országos Mentőszolgálat használatába a vagyonkezelésébe, és ennek az együttműködésnek megfelelően az Országos Mentőszolgálatnak kellett volna végigvinni azt a fajta folyamatot, aminek a vége ez a bejegyzés. Abban maradtunk, hogy gyorsan ezt felküldtük Budapestre. Nyilván abban egyetérthetünk, mert megtekintettük az épületet, hogy természetesen szükség lenne egy nagyobb felújításra, elsősorban a külső részt, a külső főfalakat illetően, de belül is elég sok helyen salétromosodás van a régebbi épületszárnyban. Abban maradtunk, hogy a mentőszolgálat megvizsgálja az ezzel kapcsolatos dolgokat és vissza fog jelezni a jövőt illetően. „Hogy ne legyen egyszerű a mai nap” azt követően 11 órától osztályvezető Asszonnyal Dr. Velkeszi Zsanettel, illetve Jegyzőnökkel egy megbeszélést folytattunk a házi „felnőtt orvosokkal” ahol végül jelen voltak a jelenleg praktizáló gyerekorvosok is. Ahol szóvá tették, hogy a felnőtt háziorvosok 12 órában rendelnek, ugyanakkor a gyerekorvosoknak 10 órában engedi a rendelést az önkormányzat, szerették volna azt kérni, hogy toljuk ki az ügyeletet 12-ről 14 órára és csak 10 órát rendeljenek 8-tól 18-ig legyen a rendelési idő. Ebben a témakörben én elmondtam, hogy személy szerint én ezt a kérelmet nem támogatom, nyilván ha írásban beadják a Képviselő-testület elé fogom terjeszteni. De elmondtam neki, hogy jelen pillanatban is várhatóan ebben az évben az ügyeleti kiadást közel 23000000 forinttal kell megtámogatni az önkormányzatnak a TB 18 millió Ft-os támogatásán túl. Tehát az, hogy 2 óra átkerüljön az ügyelethez és ez még ebben a formában plusz finanszírozásként megjelenjen, nem tartottam támogathatónak. Nyilván a képviselő-testület ezzel ellentétes döntést is hozhat, hogyha ez idekerül. A másik kérdéskör amit felvetettek az az volt, hogy minden évben változtatják, hogy ki mikor rendel és ez a betegeknek problémát okoz, hogy mikor kihez kell menni. Én mondtam, hogy ha meg tudnak állapodni – ámbár az elmúlt 25 évben még soha nem sikerült megállapodni, hogy ki az, aki 7-kor kezd és ki az, aki 11 kor kezd délelőtt. Mondtam, hogyha ebben egyezség van és letezik a javaslatot, be fogom terjeszteni a Képviselő-testülethez és én biztos vagyok benne, hogy a Képviselő-testület támogatni fogja ezt a fajta javaslatot. Azt is elmondtam nekik, hogy több mint 20 szerződést kötött a önkormányzat az elmúlt időszakban az ügyeleti ellátás biztosítására és mind a 20 esetben a 12 órás ügyelet ellátására születtek meg ezek a megállapodások. Abban maradtunk és azzal zártam le a beszélgetést, hogy természetesen ha valami írásos javaslatot kapunk, be fogom terjeszteni a képviselő-testületi ülésre képviselőtársaimnak. Egyet nem tudok elképzelni, amit szórmentén érintettek, hogy majd egymás között ilyen, így mondták, hogy „készenlétben biztosítják ezt az egy 1 órát”. Mondtam, hogy ezt így nem tudjuk elfogadni. Felvetődött, hogy akkor nekik gyerekeket kell ellátni ebben a 7-8 óráig, illetve 18-tól 19-ig terjedő időszakban. Konkrétan rákérdeztem, hiszen most január 1-je óta Szilassy dr. Úr az, aki 7-kor kezd, hogy doktor úr ebben az időszakban hány beteget látott el? A válasz az volt, hogy egyet sem. Megkérdeztem akik délután 18-19-ig vannak, most hadd nem mondjam az orvos nevet, mert nem emlékszem pontosan azt mondta, hogy egyetkettőt. Erről most nem szeretnék többet beszélni, ha lesz írásos megkeresés, akkor természetesen teljes terjedelemben képviselőtársaim elé fogom terjeszteni. A következő téma amiről szeretnék még tájékoztatást adni képviselő-társaimnak, hogy elindítottunk a korábbi - előző évben egy kisajátítási eljárást a 014/68, illetve 014/69-es helyrajzi számú ingatlanok ipari területként történő hasznosítására, ami a benzinkút oldalában lévő, durván 5 hektáros terület. Arról tudnak képviselő-társaim, hogy a testületi döntés alapján tettünk egy vételi ajánlatot. A vételi ajánlat több mint 80 valahány millió forintot jelentett a két ingatlanrész esetében. A Kormányhivatalhoz benyújtottuk a kisajátítási eljárási kérelmünket, a Kormányhivatal kirendelte igazságügyi szakértőket, mert kettőt rendelt ki, az igazságügyi szakértők összességében a 2 ingatlan esetében a 4473 négyzetméter nagyságú ingatlan esetében 30.886.000 Ft-ban javasolta megállapítani a 68-ast, ami az út ezt pedig 1.675.194 Forintban. Arról szerettem volna tájékoztatni képviselő-társaimat, hogy olyan nyilatkozatot tettem, hogy számunkra a kisajátítási összeg elfogadható és a Kormányhivatal folytassa a kisajátítási eljárást.

Megtörtént az egyeztetés az érintettek bevonásával. Az érintettek közül, akik jelen voltak, illetve a tulajdonostársak közül, akik jelen voltak, illetve az általuk megbízott ügyvéd egyik esetben sem fogadta el a szakértő által megállapított értéket. Nyilván ettől kezdve fogja meghozni most már záros határidőn belül a Kormányhivatal a kisajátításra vonatkozó döntését. Én úgy gondolom, hogy ez egy olyan összeg, amit a Kormányhivatal jóvá fog hagyni. Azt is tudni kell, hogy ezt követően a tulajdonosok még elmehetnek bíróságra ebben az ügyben, viszont magát a kisajátítást ez már nem érinti, hiszen a birtokbaadás azt követően megtörténhet. Végezetül akkor nagyon röviden két mondatban szeretném érinteni ezt a bizonyos „kerékpárútas” történetet. Korábban képviselő-társaimmal döntöttünk arról, hogy a TOP-os pályázat keretében benyújtjuk a városközponton keresztül áthúzódó összekötő kerékpárút megépítését. Az eljárásrend szerint első fokon arról tájékoztattak, hogy nem támogatta a döntéshozó ezt a fajta kerékpárút megépítését. Utána kifogást nyújtottunk be a döntés ellen. A kifogásunknak sem adott helyet az akkori döntéshozó. Ezt követően került - és szó szerint szeretném olvasni, a döntés meghozatalra, mégpedig a Pénzügyminisztérium Regionális Fejlesztési Programok Végrehajtásáért Felelős Helyettes Államtitkárságnál, a következők miatt: Az Európai Bizottság 2017 évi TOP-ESSZA audit jelentésében előírta a tagállam részére, hogy vizsgálja felül a TOP döntéshozatal keretében meghozott döntéseket, illetve a kialakított elutasító döntési javaslatokat és szükség esetén tegye meg a megfelelő intézkedéseket a döntési folyamat átláthatóságának biztosítása érdekében. Az Irányító Hatóság a fenti felülvizsgálat elvégezte, melyet a hazai Audit Hatóság az EUTAF validált. A felülvizsgálat eredményeként a támogatási kérelem támogatási döntésben részesül 407.168.595 Ft-os összegben. A támogatási szerződés jelen pillanatban még nem került aláírásra, a Magyar Államkincstár szerint 1-2 héten belül előkészítik és elindulhat a beruházási folyamat.

Tisztelt Képviselő-társaim!

Elnézést kérek, egy picit hosszabb voltam ebben a témakörökben, de fontosnak tartottam, hogy teljeskörű tájékoztatást kapjanak a jelenleg aktuális ügyeinkről. Szeretném megkérdezni, hogy kérdése, van-e valakinek a leírtakkal, illetve az általam elmondottakkal kapcsolatban?

Nem látok jelentkezőt. Észrevétele véleménye van-e valakinek? Nem látok jelentkezőt. Határozathozatal következik. Ki az, aki a szóbeli kiegészítéssel együtt elfogadja az előterjesztést?

A képviselő-testület 10 egyhangú igen szavazattal a tájékoztatót tudomásul vette.

b) Előterjesztés a lejárt határidejű határozatok végrehajtásáról

Száma: 3-17/2019.

(Írásbeli előterjesztés alapján)

Előadó: Nagy Sándor polgármester

Nagy Sándor

A napirendi ponttal kapcsolatban szóbeli kiegészítem nincs. A napirendi ponttal kapcsolatban van-e kérdés? Ha nincs, a napirendi pont vitáját lezárom. ki az, aki a tájékoztatót tudomásul veszi?

A képviselő-testület 10 egyhangú igen szavazattal a tájékoztatót tudomásul vette.

c) Ismertetés az átruházott hatáskörben hozott döntésekről
(Írásbeli előterjesztés alapján)

Száma: 3-27/2019.

Előadó: Nagy Sándor polgármester

Nagy Sándor

A napirendi ponttal kapcsolatban szóbeli kiegészítem nincs. A napirendi ponttal kapcsolatban van-e kérdés? Ha nincs, a napirendi pont vitáját lezárom. ki az, aki a tájékoztatót tudomásul veszi?

A képviselő-testület 10 egyhangú igen szavazattal a tájékoztatót tudomásul veszi.

2. napirendi pont megtárgyalása

2./ Előterjesztés Újfehértó Város Önkormányzata adósságot keletkeztető ügyleteiből eredő fizetési kötelezettségeinek és saját bevételeinek megállapításáról
(Írásbeli előterjesztés alapján)

Száma: 3-20/2019.

Előadó: Nagy Sándor polgármester

Nagy Sándor

Az Ügyrendi Bizottság az előterjesztést és a határozati javaslatot 1 igen szavazattal, ellenszavazat nélkül, 1 tartózkodással nem támogatja.

A Társadalmi Kapcsolatok Bizottsága az előterjesztést megtárgyalásra és a határozati javaslatot 3 egyhangú igen szavazattal elfogadásra javasolja a képviselő-testület részére.

A Pénzügyi Bizottság az előterjesztést megtárgyalásra és a határozati javaslatot 3 egyhangú igen szavazattal elfogadásra javasolja a képviselő-testület részére.

Az előterjesztésnek a lényege, hogy az államháztartásról szóló törvény és a stabilitási törvény ró kötelezettséget ebben a témakörben a Képviselő-testületre. Az megállapítható a mellékletben szereplő táblázatból, hogy a tárgyévet követő 3 év esetében a adósságszolgálat összege nem haladja meg a törvényben előírt saját bevételek 50%-át. 2020-ra van még ilyen jellegű kötelezettsége az önkormányzatnak. Ez pedig a utolsó részlet megfizetése a sportcsarnok kapcsán felvett hitel ügyében.

Kérdése van-e valakinek ehhez? Nem látok jelentkezőt. Észrevétele, véleménye valakinek? Nem látok jelentkezőt. Határozathozatal következik.

Ki az, aki az előterjesztés csatolt határozati javaslatot elfogadja a mellékletével együtt?

A Képviselő-testület 9 igen szavazattal, ellenszavazat nélkül, 1 tartózkodással elfogadta és az alábbi határozatot hozta:

**ÚJFEHÉRTÓ VÁROS ÖNKORMÁNYZATA
KÉPVISELŐ-TESTÜLETÉNEK
3/2019. (I. 30.) számú**

H a t á r o z a t a

Újfehértó Város Önkormányzata adósságot keletkeztető ügyleteiből eredő fizetési kötelezettségeinek és saját bevételeinek megállapításáról

A KÉPVISELŐ-TESTÜLET

Újfehértó Város Önkormányzata saját bevételei összegét, valamint az adósságot keletkeztető ügyleteiből eredő fizetési kötelezettségeinek három évre várható összegét a mellékelt táblázat szerint jóváhagyja.

Határidő: azonnal
Felelős: Polgármester

Melléklet a 3/2019. (I. 30.) számú határozathoz

Újfehértó Város Önkormányzat adósságot keletkeztető ügyleteiből eredő fizetési kötelezettségeinek

forintban

MEGNEVEZÉS	Sor-szám	Saját bevétel és adósságot keletkeztető ügyletből eredő fizetési kötelezettség összegei			ÖSSZESEN 6=(3+4+5)
		2020	2021	2022	
1	2	3	4	5	6
Helyi adók	01	290 000 000	290 000 000	290 000 000	870 000 000
Osztalék, koncessziós díjak	02				-
Díjak, pótlékok, bírságok	03	11 500 000	11 500 000	11 500 000	34 500 000
Tárgyi eszközök, immateriális javak, vagyoni értékű jog értékesítése, vagyonhasznosításból származó bevétel	04				-
Részvények, részesedések értékesítése	05				-
Vállalatértékesítésből, privatizációból származó bevételek	06				-
Kezességvállalással kapcsolatos megtérülés	07				-
Saját bevételek (01+...+07)	08	301 500 000	301 500 000	301 500 000	904 500 000
Saját bevételek (08. sor) 50% -a	09	150 750 000	150 750 000	150 750 000	452 250 000
Előző év(ek)ben keletkezett tárgyévi fizetési kötelezettség (11+.....+17)	10	66 000 000			66 000 000
Felvett, átvállalt hitel és annak tőketartozása	11	66 000 000			66 000 000
Felvett, átvállalt kölcsön és annak tőketartozása	12				-
Hitelviszonyt megtestesítő értékpapír	13				-
Adott váltó	14				-
Pénzügyi lízing	15				-
Halasztott fizetés	16				-
Kezességvállalásból eredő fizetési kötelezettség	17				-
Tárgyévben keletkezett, illetve keletkező, tárgyév terhelő fizetési kötelezettség (19+.....+25)	18				
Felvett, átvállalt hitel és annak tőketartozása	19				-
Felvett, átvállalt kölcsön és annak tőketartozása	20				-
Hitelviszonyt megtestesítő értékpapír	21				-
Adott váltó	22				-
Pénzügyi lízing	23				-
Halasztott fizetés	24				-
Kezességvállalásból eredő fizetési kötelezettség	25				-
Fizetési kötelezettség összesen (10+18)	26	66 000 000	-	-	66 000 000
Fizetési kötelezettséggel csökkentett saját bevétel (09-26)	27	84 750 000	150 750 000	150 750 000	386 250 000

3. napirendi pont megtárgyalása

3./ Tájékoztató a beszedett bevételekről és teljesített kiadásokról

(Írásbeli előterjesztés alapján)

Száma: 3-19/2019.

Előadó: Nagy Sándor polgármester

Nagy Sándor

Az Ügyrendi Bizottság a tájékoztatót 2 egyhangú igen szavazattal tudomásul vette.

A Társadalmi Kapcsolatok Bizottsága a tájékoztatót 3 egyhangú igen szavazattal tudomásul vette.

A Pénzügyi Bizottság a tájékoztatót 3 egyhangú igen szavazattal tudomásul vette.

Ennek a lényege annyi, hogy nem alkottunk átmeneti rendeletet 19 évre a költségvetés elfogadásáig. Ezért az államháztartási törvény alapján - a polgármestere szálltak át a jogok. Az előterjesztéshez csatolt táblázatban adok számot a beszedett bevételekről, illetve az esedékes kiadások teljesítéséről. Kérdés van-e ezzel kapcsolatban? Nem látok jelentkezőt. Ki az, aki tudomásul veszi a tájékoztatót?

A képviselő-testület 10 egyhangú igen szavazattal a tájékoztatót tudomásul vette.

4. napirendi pont megtárgyalása

4./ Előterjesztés az önkormányzat 2019. évi költségvetéséről és végrehajtásának szabályairól

(Írásbeli előterjesztés alapján)

Száma: 3-22/2019.

Előadó: Nagy Sándor polgármester

Nagy Sándor

Mielőtt a rendelet tárgyalásához hozzánk kezdenénk, nagy Tisztelettel köszöntöm „örökös könyvvizsgálónkat” Nagy Csaba könyvvizsgáló Urat!

Megkérem könyvvizsgáló Urat, hogy Szilágyi képviselő Úr mellett foglaljon helyet. Kérem Tóth Erikát a Pénzügyi Osztályvezetőt, hogy Ő viszont „erősítsen” engem a mellettem lévő széken!

Tájékoztatom Önöket, hogy az Ügyrendi Bizottság az előterjesztést megtárgyalásra rendeleti javaslatot 1 igen szavazattal, ellenszavazat nélkül, 1 tartózkodással nem támogatta. Az előterjesztés mellékletét képező táblázatokat a könyvvizsgálói jelentést 2 egyhangú szavazattal tudomásul vette. A Társadalmi Kapcsolatok Bizottsága az előterjesztést megtárgyalásra a rendeleti javaslatot 3 egyhangú igen szavazattal elfogadásra javasolja és szintén 3 egyhangú igen szavazattal elfogadásra javasolja a tájékoztató táblákat és a könyvvizsgálói jelentést. A Pénzügyi Bizottság az előterjesztést megtárgyalásra és a rendeleti javaslatot 3 egyhangú igen szavazattal elfogadásra javasolja. A Pénzügyi Bizottság a mellékletét képező könyvvizsgálói jelentést, a Pénzügyi Bizottság írásos véleményét és a tájékoztató táblákat 3-3 egyhangú igen szavazattal elfogadásra javasolja.

Kedves Jelenlévők! Tisztelt Képviselő-testület!

Azzal szeretném kezdeni, hogy szeretném felhívni a figyelmet arra, hogy a költségvetési rendelet megalkotása minőségi többséges szavazást igényel. Azt is el kell mondanom, hogy a

költségvetési rendelet megalkotása, illetve a költségvetési rendelet összeállítása a jegyző feladatát képezi. Természetesen a hivatal dolgozóival együtt és a jegyző által összeállított rendelet-tervezet, illetve egyéb anyagok kerülnek benyújtásra a polgármester által a testület elé. Azért ettől egy picit bonyolultabb ez a történet, hiszen az alap az ott kezdődött, hogy a jelenleg hatályos törvényi szabályozás szerint nem lehet hiánnyal tervezni a költségvetést. Tehát az volt a kérdés, hogy meg lehet-e alkotni úgy a 2019 évi költségvetési rendeletet, hogy ez biztosítja az intézmények működését és egyben megfelel a idevonatkozó jogszabályi feltételeknek. Arról tudni kell mindenkinek, hogy az intézmények által és a városüzemeltetés által eredetileg összeállított költségvetés hiánya „sokmillió forint volt. Amikor a városüzemeltetés által benyújtott költségvetési kiadásokat kicsit meg faragtuk, akkor több mint 217.000.000. forintos költségvetési hiány mutatkozott még az előterjesztés szerint. Nyilván elindultak az egyeztetések, elsősorban az intézményvezetőkkel az intézményvezetőkkel legalább 2 vagy 3 alkalommal találkoztunk, viccesen azt mondtam a bizottsági üléseken is, hogy néha volt egy kis pityergés, néha volt egy kis anyázás, de a vége az lett, hogy a intézmények alap működtetéséhez szükséges feltételeket tudtuk biztosítani. De azt is tudomásul kell venni a Képviselő-testületnek, hogy az intézményeknek biztosított költségvetés semmilyen rendkívüli kiadásnak nem fog lehetőséget biztosítani. Tehát nagy-nagy szükség van az általános tartalékra ahhoz, hogy tudjuk az előre nem látható kiadásokat biztosítani. Azt is el kell mondanom még általánosságban, mielőtt belemennék magába a rendeleti javaslatba, hogy minden olyan kötelező egyeztetés, mind a Jegyzőnről részéről, mint általam megtörtént - egyrészt a intézményvezetőkkel, másrészt a városban, illetve az intézményeinkben reprezentativitással bíró szakszervezetekkel, ami elsősorban ebben az esetben a munkavállalóval kapcsolatos kérdésköröket illette. Minden intézményünkben a törvényben előírt béreket tudtuk biztosítani. Külön szeretnék majd szólni a Hivatalról. Azt is el kell mondanom, hogy nem kötelező juttatásként az intézmények esetében 100.000 Ft-os cafeteria juttatás került betervezésre. A bevételi oldalról - nagyban segítette az ez évi költségvetés tervezését, hogy a tavalyi iskola értékesítésből befolyt bevételből 150.000.000. forint készpénzben rendelkezésre állt, szabadon felhasználható pénzmaradványként, hiszen több mint 200000000 a várható pénzmaradványunk, de a 150 millió felüli rész az feladattal terhelt és én most nem kezdeném itt felsorolni, hiszen majd a pénzmaradvány felosztásról egyébként is külön dönteni kell a Képviselő-testületnek. Azon azért nagyon el kell gondolkodni, majd az újonnan megalakult képviselő-testületnek, az új vezetésnek, hogy 2019-ben 150 millióval fog indulni a költségvetési tervezet, feltételezve a hasonló finanszírozást mint jelen pillanatban. Az egyensúly megteremtése érdekében a bevételi oldalt kifizítettük. Én úgy gondolom, hogy addig a mértékig, amíg még józan ésszel ki lehetett feszíteni. Hiszen figyelembe vettük a tavalyi tévyszámokat, picit felülterveztük a iparűzési adóbevételünket, megemeltük 8000000 Ft körüli összeggel a kommunális adóbevételünket, tervezett a költségvetés egy 47000000 Ft-os ingatlan értékesítéssel és gyakorlatilag az összes többi bevételünk kimondottan a állami finanszírozásból, az ilyen-olyan formában kapott és itt én nem mennék bele, hogy most átengedett bevétel - meg milyen jogcímen biztosított támogatás. Akkor nagyon röviden és tényleg csak címszavakban intézményeinkről: Az intézmények esetében azt tudom elmondani, hogy a bölcsődében a tavalyi évtől kezdődően a központi költségvetés finanszírozása áttért egy kettős finanszírozásra, ami a papírforma szerint azt jelenti, hogy a bért, illetve a dologi kiadásokat is 100 %-ban kellene, hogy lefedezve a központi költségvetés. Ehhez képest a bölcsőde esetében ténylegesen elmondhatjuk, hogy az indokolt dologi kiadások 100%-ban finanszírozásra kerülnek egy sajátos elszámolási rendszer szerint, ugyanakkor a bérekről ez nem mondható el. Furcsának tűnik, de a tervezés kapcsán van egy ide vonatkozó rendelet, ami kimondja, hogy egy-egy bölcsődei csoporthoz hány fő szakképzett, illetve nem szakképzett létszámot kell biztosítani. És az elszámolás kapcsán pedig nyilván ezekbe a csoportokba 12 fő átlag gyereklétszámmal számolunk, ugyanakkor amikor a pénzügyi elszámolást kolleganő elkezd készíteni, akkor a beteg gyerekek, intézményben nem

tartózkodási idejét ki kell venni, és ezekre a gyerekre jutó bérfinanszírozást nem kapjuk meg. Nem tudom másként megfogalmazni. Ez azt jelenti, hogy a törvényben előírt kötelező létszámhoz képest másfél létszámmal kevesebbet finanszíroznak le. Ez a bölcsődénél több mint 17.000.000. Ft-ot jelent, az egyéb kiadások mellett, hiszen maga ez a 100%-os bér finanszírozás nem vonatkozik a jubileumi jutalmakra, nem vonatkozik a felmentési időkre és természetesen nem vonatkozik a táppénzre. Hiszen a táppénznél is fizetünk végig, különböző mértékben. Tehát a bölcsőde működtetését a tervezet szerint 15.776.000 forinttal kell meg támogatnunk. Ez a szám nem annyi, mint ami az előterjesztésben van, ez abból adódik, hogy amiről most én itt beszélek az már figyelembe veszi az étkeztetési számokat is, de azok is valós számok, amik az előterjesztésben le vannak írva. Magyarul 23%-kal kell megpótolni a bölcsődével kapcsolatos kiadásait az önkormányzatnak a saját bevételei terhére. A Legyen Laura Óvoda esetében is kettős finanszírozásról beszélünk, csak ott azt kell sajnos mondanunk, hogy a dologi kiadás a biztosított források, ami összességében 26.000.000 Ft körüli összeg – ettől lényegesen többbe kerül a 3 tagintézmény működtetése. És nyilván majdnem ugyanaz a szisztéma képződik le, csak itt nincs az a szisztéma a gyereklétszámokkal, tehát megmondja, hogy létszámot finanszíroz le, és azt le is finanszírozza. Az óvodánál a nagy probléma az, hogy tavalyról áthúzódva tíz óvodai dolgozó megy nyugdíjba, tehát az ezzel kapcsolatos felmentési idő, szabadságmegváltás és a hozzákapcsolódó elég sok jubileumi jutalom, ami azért most már 6 számjegyű a dolgozók esetében. Egy szintén elég jelentős hiányt eredményez, hiszen az óvodánál kapunk 160.000.000 Ft-ot címkézve az óvoda bér + járulékaira ezzel szembe az óvodánál bér + járulék kiadásai több mint 212.000.000 forint. A lényeg az benne, hogy az óvoda működtetését több mint 65.000.000 forinttal kell megpótolni a saját bevételeink terhére, ami az összes kiadás 21%-át jelenti. Szintén étkezés belejárt, nem sokban, néhány millió forinttal. A Zajti Ferenc Helytörténeti Gyűjtemény, Művelődési Központ és Könyvtár: az intézmény finanszírozása a legrosszabb a jelenlegi finanszírozási rendszerben, összességében egy 15.644.000. Ft-os támogatásban részesül a könyvtár. Nem kapunk finanszírozást sem a Helytörténeti Gyűjteményre, sem kötelezően előírt közművelődési feladatok végrehajtására. Az intézmény által benyújtott költségvetési igényt nagyjából mondhatom úgy, hogy nagyjából megfizettük, ami a működtetéssel kapcsolatos és így is 31.000.000 forint hiány van az intézmény finanszírozásban. Ami azt jelenti, hogy az intézmény működtetésével kapcsolatosan kapott források szűk 34%-ára elegendők és 76%-kal kell kipótolni a önkormányzatnak ezt a fajta tevékenységet. Jeleztem, hogy néhány szót szeretnék szólni a Hivatalról, hiszen a Polgármesteri Hivatal finanszírozása is egy eléggé sajátos az elmúlt időszakban, hiszen a központi költségvetés szabályozza, hogy adott település kategóriában hány fő az az engedélyezett létszám, ami a bérét le finanszírozza. És mennyi az, amit a hivatal működésével kapcsolatos egyéb kiadásokra kapunk. Ha ezt számszerűsíteni akarom, akkor azt tudom mondani, hogy 140.358.000 forintos bevétel van és egy 157 millió párszázézer Ft-os kiadás, tehát jelen pillanatban a tervezet szerint a hivatalt 10-15%-kal kell megpótolni a Képviselő-testületnek. Nyilván ez a szám változni fog abban az esetben, hogyha a kiegyenlítő bérrendezési alappal kapcsolatos döntések megszületnek. A mai postával kaptuk meg azt a levelet, amiben a Magyar Államkincstár arról tájékoztatott bennünket, hogy befogadásra került a pályázatunk. Megkezdődött a tartalmi feldolgozás. És akkor végezetül még tényleg csak két három mondat, ez a városüzemeltetéssel kapcsolatos. A városüzemeltetés az egyik legnagyobb vesztese ennek a költségvetésnek, hiszen lehet érezni az elmondott számokból is, hogy nem volt más lehetősége a javaslattevőknek, minthogy a városüzemeltetés jogos igényeit drasztikusan megfaragva tegyünk javaslatot a költségvetésre. A városüzemeltetéshez kapcsolódóan azt tudom elmondani, hogy rendkívül rossz a önkormányzati tulajdonú utak fenntartásával, működtetésével kapcsolatos finanszírozás, hiszen ugyanannyi, mint a tavalyi évben volt, nem éri el a 15.000.000 Ft-ot éves szinten. Tessenek osztani, szorozni, van több mint 50 kilométer belterületi utunk, ami saját tulajdonú út. Látva az időjárás eddig okozta károkat és a már látható

kátyúkat, biztos, hogy a tavalyi évhez képest ötszörös pénzt kell magára a kátyúzásokra fordítani. Nyilván a tavalyi év folyamán tájékoztattam képviselőtársaimat, hogy komoly probléma merült fel a síktalanítással, hó eltolással kapcsolatban. Az eddig kifizetett összeg meghaladja az előző szerződés 3 éves átlagát. Amit ki kellett fizetni. Nyilván ez egyrészt egy drasztikus áremelésből adódik, az eddig eltelt időszakban több havas napunk volt, mint az elmúlt 3 évben összesen. Amit pozitívumként tudok elmondani a városüzemeltetés esetében az az, hogy a Képviselő-testület korábbi döntésének megfelelően a ciklus végére sikerül befejezni az összes belterületi útnak a – földútnak - zúzott kővel történő ellátását és még maradt néhány 10.000.000 Ft arra, hogy tavaly kísérleti jelleggel elkészített Márvány úti, illetve Óvodaközhöz, hasonló újabb útszakaszokat tudjunk stabilizálással ellátni.

Tisztelt Képviselő-társaim!

„Igazgató úr teljesen stresszben van”, hogy nem hallhat az uszodájáról az általa működtetett intézményről. Azt szeretném elmondani, hogy a intézmény esetében, ha levesszük - nyilván most van egy nagyon komoly kiadás még a tornacsarnoknál – hiszen az 66.000.000.-Ft + a kamatai, az több mint 70, 71 millió forint, akkor is nagyon-nagyon nagy a hiánya az intézménynek. Ugyanakkor azt is látni kell, hogy volt értelme azoknak az erőfeszítéseknek, amiket az elmúlt időszakban csináltunk, és elsősorban csinált az intézmény, de még mindig nem eleget, hiszen jelenleg is veszteséges ez az intézménytípus nálunk. 70 milliót terveztünk bevételként és egy 58.000.000 Ft-os bevételt tudott produkálni az intézmény. Egy picit megemeltük az ez évi bevételi számait, tekintettel arra, hogy várhatóan az Oltalom Iskola a saját tornatermét fogja igénybe venni. Tehát azért nem lesz egyszerű ennek a kieső hiánynak a pótlása.

Csak két mondat az egészségügyről - de már itt az első napirend keretében érintettem. Tehát a korábbi döntéseknek megfelelően az egészségüggyel kapcsolatos kiadásainknál az ügyelet vonatkozásában egy közel 23.000.000 forint az, amivel meg kell pótolni a ügyelet működtetését nyilván ebből lakosságszám arányosan egy 4.723.000. Ft körüli összeget megállapodás szerint Érpatak is be fog nekünk fizetni. Azt tudom mondani Önöknek, nektek, hogy a polgármesterváltást követően zökkenőmentes az elszámolás a közös ügyelet működtetésében és ennek én rendkívül örülök. A költségvetési rendelet-tervezet az egészségügyi vonatkozásában számol azzal, hogy az iskolaorvosi feladatok ellátására biztosított normatívával nem tudjuk biztosítani ezt a kötelező feladatot. Városi szinten fenntartótól függetlenül ez a feladat önkormányzati kötelező feladat. A társadalombiztosítás havi szinten 85.000. forintot folyósít erre a célra. A tárgyalások eredménye az lett, hogy a három gyermekorvos, ha még ugyanennyivel megpótoljuk és ez van a költségvetésben akkor éves szinten 1,5 millió forint többletkiadást jelent nekünk március 1-jétől. Annyi változás van még az egészségügynél, hogy a korábbi döntésnek megfelelően a Egészségügyi Nonprofit Kft. végelszámolása megindult, az általa végzett feladatok átvételre kerültek a hivatalhoz, ez klasszikusan az egészségügyi épületnek a működtetése, illetve az azzal kapcsolatos számlázási feladatok, illetve ami a gyógyúszással kapcsolatos volt, az pedig bekerült a önkormányzat, hivatal feladatkörébe és az ezzel kapcsolatos szerződések megkötésre kerültek. és akkor elindul a gyógyúszással kapcsolatos történet. Tisztelt képviselőtársaim! Én ennyiben szerettem volna kiegészíteni. Azt tudom mondani, hogy a költségvetési rendelet tervezetünk egy több mint 63.000.000 Ft-os tartalékkal számol. Ez a 63.000.000 Ft-os tartalék felhasználását egy nagyon-nagyon feszes gazdálkodásnak kell megoldani. Egy pici mozgástér van a tartalékban a bérkompenzációs pályázatunk ha nyer, akkor a tartalékban a most ennek a fedezetére beállított összeg felszabadulhat egyéb feladatokra. Bocsánat, súgják, hogy 68 millió, de nekem még egy más verzió volt itt az asztalomon.

Tisztelt Képviselő-társaim!
A könyvvizsgáló Úré a szó.

Nagy Csaba

Köszönöm szépen!

A város 2019. évi költségvetésének összeállítása során az Államháztartási törvény idevonatkozó rendelkezéseit betartották. Ezeket az előirányzatokat megalapozottnak találtam. A rendelet-tervezet, illetve a költségvetés nem tartalmaz olyan kötelezettségvállalást, ami a meglévő kötelezettségeken túl további hitelfelvételt generálna. Az előterjesztés szerint a már meglévő bérjellegű kötelezettségvállalása az önkormányzatnak a költségvetésben megfelelő fedezetet biztosított. Az előterjesztést megelőzően eleget tett a képviselő-testület a jogszabályban előírtaknak, úgy, hogy elfogadta a adósságot keletkeztető ügyleteiből eredő fizetési kötelezettségeinek és saját bevételeinek megállapítását. A rendelet-tervezet tartalmazza mindazokat a jogszabályi elemeket, amiket az államháztartási törvény előír. Mind tartalmi, mind formai követelményeknek megfelel. A rendelet-tervezet véleményem szerint rendeletalkotásra alkalmas. Elfogadásra javasolom.

Nagy Sándor

Köszönöm szépen könyvvizsgáló Úr.

Tisztelettel köszöntjük a Járási Hivatalvezető Asszonyt a képviselő-testületi ülésen!

A legfontosabb napirend közepében vagyunk. Sajnálom, hogy hivatalvezető Asszony a szóbeli kiegészítésről lemaradt! Érdekes lett volna számára is, úgy gondolom. De, természetesen majd a jegyzőkönyvből megismerhetik.

Tisztelt Képviselő-társaim!

Mielőtt átadnám a kérdéseknek a szót, Jegyző „súgott” és teljesen igaza volt, hogy nem érintettem a beruházásokat, de természetesen az előterjesztés tartalmazza a 9-es számú mellékletben, hogy milyen tervezett beruházások vannak. Egyrészt a beruházásokban vannak olyanok amikre már korábban döntés született. Folyamatban van a HÉSZ-nek a befejezésével kapcsolatos kiadás, a térinformatika. Döntött a Képviselő-testület az 55 lakás bővítésével kapcsolatos kiviteli tervekről. Ami korábban TOP-os pályázatok befejezésre kerültek, De az elszámolásai áthúzódtak, ezek szerepelnek a beruházásban. Bizonyos összeg szerepel az első napirend keretében beszélt ingatlan kisajátításokról, nyilván az még később vissza fog köszönni hogyha meglesz a Kormányhivatali döntés, mert az egy lényegesen alacsonyabb összeget tartalmaz. Ebrendészeti teleppel kapcsolatos kiadások, intézményeknél az egyik legnagyobb kiadás a tornacsarnok esetében egy új takaró szőnyegnek a vásárlása egy 2,5 millió Ft-os összegben, hiszen az egyéb jellegű rendezvények megtartásának ez elengedhetetlen feltétele. Csak a nagyokat akarom nézni belőle - és én hadd ne soroljam fel, mert ha a táblázatba belemegyünk, akkor ez nagyon hosszúra fog nyúlni. Érintettem, ami az útstabilizációval kapcsolatos, illetve kisebb – néhány millió forintos tételek vannak még benne. A napirendi ponttal kapcsolatban van-e kérdés? Nem látok kérdezőt. Észrevétel, vélemény van-e a költségvetéshez kapcsolódóan?

Szilágyi Péter

Köszönöm szépen a szót!

Bizonyára a törvényi előírásnak megfelel a költségvetésünk, ahogyan a szakértő könyvvizsgáló Úr is elmondta. Én azt gondolom erről a költségvetésről, hogy több összetevős dologról beszélünk. Az egyik az, hogy nyilvánvalóan az állam nem akarja finanszírozni az ilyen településeket, többek között Újfehértót. Próbál megszabadulni ettől a teherrel az Állam, a Magyar Kormány. A másik, amit szeretnék mondani, hogy itt köszön vissza az a történet, amit Újfehértó nem lépett meg az elmúlt évtizedekben, nevesül arra gondolok, hogy az iparosodás területén nem történtek olyan lépések, amelyek jelentős adóbevételt generálnának. És, ha ezek lennének, akkor nem kellene mindig kuncsorogni, hogy a költségvetést nullásra ki tudjuk hozni.

Ebben kellene előrelépni Polgármester Úr! Iparosodás, és akkor minden jólét lehetne. De egyébként nyilván megfelel az előírásoknak.

A másik, hogy annak ellenére, hogy mindenütt megszorítás van, meg áremelések voltak, amikor a múltiról beszéltünk itt Újfehértónak a szolgáltatásáról, jóval infláció fölötti áremelést is megszavazott itt a képviselő-testület. Ugyanakkor az építményadót bennhagyta. Tehát ezek mind-mind a lakosságot sújtják. És ilyenkor merül fel bennem a kérdés, hogy a polgármester kinek a polgármestere, a képviselő pedig kinek a képviselője? A lakosságnak, vagy a ...?????

Nagy Sándor

Csak szeretném pontosítani, amit képviselő úr elmondott, az önkormányzat adórendelete építményadót nem tartalmaz. Nincs, az építményadó egy másik adófajta. Tehát gondolom, hogy a kommunális adóra gondol képviselő úr. 50.000.000 körüli volt a kommunális adóbevételünk éves szinten, és egy olyan nyolcvan- százmillió forint körüli összeget fordítottunk a utakkal kapcsolatos kiadásokra az akkori döntésnek megfelelően. Hogy az Állam mit akar finanszírozni, mint nem akar finanszírozni, erre nem tudok mint mondani. Ezt finanszírozza jelen pillanatban, ebből kell megoldani a dolgainkat. Hogy az iparosodás hiánya nyilván okoz problémát, de lehet, hogy akkor sokkal súlyosabb környezeti szennyezések lennének jelen pillanatban és arról kellene beszélnünk, hogy azt hogy fogjuk megoldani. Nem szeretnék mást reagálni képviselő Úr által elmondottakra. Engedjenek meg már nekem egy gondolatot még, csak a hivatali dolgozókkal kapcsolatosan név nélkül szeretném elmondani, hogy a 2018 évi köztisztviselői illetményalap szerinti besorolási bére egy középfokú iskolai végzettséggel rendelkező dolgozónak 73.433.-Ft- volt, de sorolhatnám, hogy 86.000.-Ft a jogi végzettséggel rendelkező dolgozónknak, néhány éves tapasztalattal 113.051.-Ft - bruttó besorolási bérekről beszélek. Nyilván a törvényi előírásnak megfelelően a minimálbére történő kiegészítése ezeknek megtörtént és némi eltérítést alkalmazott a jegyző ezekben az esetekben. Az idén nyugdíjba vonuló kollégának 170.000 forint a besorolási bruttó bére.

További észrevétel, vélemény a költségvetéssel kapcsolatosan van-e? Nem látok jelentkezőt. A napirendi pont vitáját lezárom. Rendeletalkotás következik és először magáról a írásos rendelet-tervezetről szavazzunk a kiküldötteknek megfelelően, hiszen nem hangzott el olyan módosító javaslat ezzel kapcsolatosan, ami indokoltá tenné a módosítását. Ki az, aki a rendeleti javaslatot elfogadja?

A képviselő-testület 9 igen szavazattal, ellenszavazat nélkül, 1 tartózkodással elfogadta és az alábbi rendeletet alkotta meg:

ÚJFEHÉRTÓ VÁROS ÖNKORMÁNYZATA
KÉPVISELŐ-TESTÜLETÉNEK
1/2019. (I. 31.)
önkormányzati rendelete

az önkormányzat 2019. évi költségvetéséről és végrehajtásának szabályairól

Újfehértó Város Önkormányzat Képviselő-testülete a helyi önkormányzatok és szerveik, a köztársasági megbízottak, valamint egyes centrális alárendeltségű szervek feladat – és hatásköreiről szóló 1991. évi XX. Törvény 138. § (1) bekezdés b) pontjában, az államháztartásról szóló 2011. évi CXCV. Törvény 23.§ (1) bekezdésben kapott felhatalmazás alapján, az Alaptörvény 32. cikk (1) bekezdés f) pontjában meghatározott feladatkörében eljárva, Magyarország helyi önkormányzatairól szóló 2011. évi CLXXXIX. Törvény 120.§ (1) bekezdés a) pontjában biztosított véleményezési jogkörében eljáró Pénzügyi Bizottság véleményének kikérésével a következőket rendeli el:

1. §.

1.A költségvetés bevételei és kiadásai

(1) A Képviselő-testület az önkormányzat 2019. évi összes bevételét - az 1. melléklet szerinti részletezéssel –2.272.004.270 Ft összegben állapítja meg.

(2) A (1) bekezdésben meghatározott összes bevételéből:

a) Költségvetési működési bevétel:	1.367.137.676 Ft
b) Költségvetési felhalmozási bevétel:	115.158.394 Ft
Költségvetési bevételek összesen:	1.482.296.070 Ft
c) Belső működési célú finanszírozási bevétel	678.818.794 Ft
d) Belső felhalmozási célú finanszírozási bevétel	110.889.406 Ft
Belső finanszírozási bevételek összesen:	789.708.200 Ft
e) Külső működési célú finanszírozási bevétel (hitelfelvétel)	0 Ft
f) Külső felhalmozási célú finanszírozási bevétel (hitelfelvétel)	0 Ft
Külső finanszírozási bevételek összesen:	0 Ft

2. §

A Képviselő-testület az önkormányzat 2019 évi költségvetésének összes kiadását:

2.272.004.270 Ft. összegben - az 1. melléklet szerinti részletezéssel - állapítja meg, melyből:

a) Költségvetési működési kiadás:	1.432.898.644 Ft
b) Költségvetési felhalmozási kiadás:	160.047.800 Ft
Költségvetési kiadások összesen:	1.592.946.444 Ft
c) Külső működési célú finanszírozási kiadás	0 Ft
d) Külső felhalmozási célú finanszírozási kiadás (hiteltörlesztés)	66.000.000 Ft
Külső finanszírozási kiadások összesen:	66.000.000 Ft
e) Belső működési célú finanszírozási kiadás	613.057.826 Ft
f) Belső felhalmozási célú finanszírozási kiadás (hiteltörlesztés)	0 Ft
Belső finanszírozási kiadások összesen:	613.057.826 Ft

3. §.

A képviselő testület a 2019. évi költségvetés egyenlegének összegét:

a) Működési költségvetési egyenlege (hiány):	- 65.760.968 Ft
b) Felhalmozási költségvetési egyenlege (többlet):	- 44.889.406 Ft
Költségvetési egyenleg összesen (hiány):	-110.650.374 Ft
c) Működési belső finanszírozási egyenleg:	65.760.968 Ft
d) Felhalmozási belső finanszírozási egyenleg:	110.889.406 Ft
Belső finanszírozási egyenleg összesen (többlet):	176.650.374 Ft
e) Működési külső finanszírozási egyenleg:	0 Ft
f) Felhalmozási külső finanszírozási egyenleg:	-66.000.000 Ft
Külső finanszírozási egyenleg (hiány):	-66.000.000 Ft
Finanszírozási egyenleg összesen (többlet):	110.650.374 Ft

4. §.

2. A költségvetés címrendje

A költségvetési szervek külön - külön alkotnak egy - egy címet, melyeket a rendelet **10. melléklete** tartalmaz.

5. §.

- (1) A működési és felhalmozási célú bevételi és kiadási előirányzatok mérlegszerű bemutatását önkormányzati szinten a 2. és a 3. melléklet részletezi.
- (2) A 1.§-2.§-ban megállapított bevételek és kiadások önkormányzati, továbbá költségvetési szervenkénti megoszlását, feladatonként a 4.-8. melléklet határozza meg.
- (3) Az önkormányzat a költségvetésében szereplő felhalmozási kiadásokat, célonként a 9. melléklet szerint hagyja jóvá.

6.§.

3. A 2019. évi költségvetés működési célú pénzeszköz átadás előirányzatai

- (1) A helyi önszerveződő közösségek pénzügyi támogatásának rendjéről szóló 23/2006.(XI.27.) önkormányzati rendelet alapján a támogatásra szolgáló keretösszeg 2.000.000 Ft.
- (2) Az önkormányzat a helyi közforgalmú tömegközlekedés működtetéséhez támogatásként 6.000.000 Ft összeget határoz meg.

7.§.

4. A 2019. évi társadalom-, szociálpolitikai és egyéb juttatásainak előirányzatai

- (1) A pénzben és természetben nyújtott szociális ellátásokról szóló 18/2012.(VII.26.) önkormányzati rendelet 7. §-ban meghatározott települési támogatás címen 42.110.000 Ft teljesíthető.
- (2) A szociális igazgatásról és szociális ellátásokról szóló 1993. évi III. törvényben meghatározott köztemetésre felosztható keret 1.000.000 Ft.
- (3) A pénzben és természetben nyújtott szociális ellátásokról szóló 18/2012.(VII.26.) önkormányzati rendelet 9. §-ban meghatározott helyi közlekedési támogatás címen felosztható keret: 17.000.0000 Ft.
- (4) A lakáscélú támogatások helyi rendszeréről szóló 10/2007.(II.23). önkormányzati rendelet 6 §. (2) bekezdésében foglalt keret nagysága 3.000.000 Ft, mely összeg terhére 2019. évben

kötelezettségvállalás csak a korábbi évről áthúzódó kötelezettségek teljesítésének figyelembe vételével történhet.

8.§.

5. A költségvetés végrehajtásának szabályai

(1) Az önkormányzat elismerve azon személyek munkáját, akik tárgyév január 01. napján az Újfehértó Városban működő állami, önkormányzati, többcélú önkormányzati kistérségi társulás és egyházi fenntartású intézményekben, foglalkoztatási jogviszonyban állnak – és 2019. január 1. - december 31. között töltik be a 10, 20, 30, 40 éves munkaviszonyt részükre– 20-, 40-, 60-, 80.000 Ft – nettó összegű jutalom kifizetését engedélyezi a Képviselő-testület.

(2) Az önkormányzat az irányítása alá tartozó intézmények, és a polgármesteri hivatal és az önkormányzat nem köztisztviselő főfoglalkozású dolgozói részére 100.000 Ft/Fő/év értékű cafetéria juttatást biztosít szép kártya formájában.

(3) A (2) bekezdésben meghatározott juttatás azon foglalkoztatottak részére biztosított, akik az önkormányzatánál és az intézményekben határozatlan – kivéve a CSED, GYED, GYES-en, 30 napot meghaladó fizetés nélküli szabadságon, és 15 napot meghaladó táppénzen lévők – illetve legalább 6 hónap határozott időre szóló jogviszonnyal rendelkeznek a kifizető munkáltatónál.

(4) A kiadások készpénzben történő teljesítésére az alábbi esetekben kerülhet sor, figyelemmel a költségvetési szervek pénzkezelési szabályzatában meghatározott összeghatárra, és a készpénzkímélő fizetési módok előnyben részesítésének követelményére:

- a) készlet, kis értékű tárgyi eszköz beszerzése,
- b) tartós tárgyi eszközök beszerzése indokolt esetben (a Polgármesteri Hivatalban a jegyző, az egyéb intézményekben az Intézményvezető előzetes engedélye alapján),
- c) kiküldetési kiadások,
- d) kisösszegű beszerzések, szolgáltatási kiadások,
- e) társadalom- és szociálpolitikai juttatások, ellátottak pénzbeli juttatásai,
- f) közfoglalkoztatottak juttatásai,
- g) pályázatok végrehajtása során felmerülő (banki átutalással nem teljesíthető) kiadások,
- h) munkavállalók nem rendszeres személyi juttatásai, amennyiben az érintett munkavállaló kérése alapján a költségvetési szerv pénzkezelési szabályzatában erre felhatalmazott személy a kifizetést engedélyezi.
- i) üzemanyag vásárlás.

9.§.

(1) Az intézmények részére engedélyezett létszámot évközben csak a Képviselő testület módosíthat. Az önkormányzat engedélyezett létszámadatait a 13. melléklet tartalmazza.

(2) A személyi juttatások előirányzatát a költség-hatékony feladatellátás-szervezés érdekében az intézmények, a Képviselő-testület jóváhagyásával dologi kiadásokra átcsoportosíthatják.

(3) A költségvetési intézmények vezetői a rendeletben megállapított bevételi és kiadási előirányzataik felett előirányzat felhasználási jogkörrel rendelkeznek azzal, hogy kötelezettséget az elfogadott kiadási előirányzat mértékéig vállalhatnak, valamint későbbi évek előirányzatát terhelő kötelezettséget nem vállalhatnak.

(4) A Képviselő-testület a költségvetési kiadások kiemelt előirányzatai közötti átcsoportosításra a polgármesternek felhatalmazást ad. A polgármester dönthet az önkormányzat bevételeinek és kiadásainak módosításáról, és a kiadási előirányzatok közötti átcsoportosításról, amelyről a döntést követő ülésen tájékoztatja a képviselő-testületet.

(5) A Möt. 68.§. (4) bekezdése alapján, a polgármester 5 000 000 forint értékhatárig dönt a forrásfelhasználásról. A polgármester döntéséről a döntést követő ülésen tájékoztatja a képviselő-testületet.

(6) A megállapított kiadások főösszege csak a Képviselő-testület jóváhagyásával módosulhat.

(7) Az intézmények közötti feladatváltást vagy bármely ok miatti átcsoportosítást csak a Képviselő testület engedélyezhet.

(8) A költségvetési rendelet általános tartalékkal készül az előre nem tervezhető kiadások fedezetére, melynek felhasználását a képviselő testület hagyhatja jóvá. A tartalék mértéke 2019. évben 69.080.000 forint.

(9) Újfehértó Város Önkormányzata adósságot keletkeztető ügyletekből és kezességvállalásokból fennálló kötelezettségeit a 11. melléklet tartalmazza.

(10) Újfehértó Város Önkormányzata adósságot keletkeztető ügyletből származó tárgyévi fizetési kötelezettség megállapításához a saját bevételeinek részletezését a 12. melléklet tartalmazza.

(11) Újfehértó Város Önkormányzat 2019.-2022. évi költségvetésének összevont mérlegét a 14. melléklet tartalmazza.

10. §.

6. Záró rendelkezések

(1) Ez a rendelet 2019. január 01-től lép hatályba.

(2) E rendelet rendelkezéseit a 2019. évi költségvetés végrehajtása során kell alkalmazni.

(3) Hatályát veszti az **Újfehértó Város Önkormányzat Képviselő-testülete és Szervei Szervezeti és Működési Szabályzatáról szóló 13/2014 (X.31.) önkormányzat rendelet 26. §.**

(7) bekezdése.

Újfehértó, 2019. január 30.

Nagy Sándor
polgármester

dr. Szűcs Andrea
jegyző

A rendeletet kihirdettem:

Újfehértón, 2019.

Dr. Szűcs Andrea
j e g y z ő

1. számú melléklet az 1/ 2019.(I. 31.) önkormányzati rendelethez

Önkormányzat összesen 2019. évi költségvetésének mérlege

Forintban

	A	B	C	D	E	F
	Költségvetési kiadások		Összesen	Kötelező feladat	Önként vállalt	Vállalkozási tev.
01	Rovat megnevezése	R sz.	Előirányzat	Előirányzat	Előirányzat	Előirányzat
02	Személyi juttatások	K1	479 058 380	439 434 380	34 744 000	4 880 000
03	Munkaadókat terhelő jár. és szoc. hozzájárulási adó	K2	98 300 200	90 266 280	7 052 320	981 600
04	Dologi kiadások	K3	680 818 064	594 185 064	78 632 000	8 001 000
05	Ellátottak pénzbeli juttatásai	K4	76 354 000	76 354 000		
06	Egyéb működési célú kiadások	K5	98 368 000	98 368 000		
07	Beruházások	K6	148 945 200	146 045 200	2 900 000	
08	Felújítások	K7	11 102 600	11 102 600		
09	Egyéb felhalmozási célú tám. államháztartáson belülre	K84				
10	Egyéb felhalmozási célú tám. államháztartáson kívülre	K88				
11	Egyéb felhalmozási célú kiadások	K8				
12	Költségvetési kiadások	K1-K8	1 592 946 444	1 455 755 524	123 328 320	13 862 600
	K9. Finanszírozási kiadások					
14	Hitel-, kölcsöntörlesztés államháztartáson kívülre	K911	66 000 000	66 000 000		
15	Allamháztartáson belülimegelőlegzések visszafizetése	K914	25 749 626	25 749 626		
16	Központi, irányító szervei támogatások folyósítása	K915	587 308 200	587 308 200		
17	Belföldi finanszírozás kiadásai	K91	679 057 826	679 057 826		
18	Finanszírozási kiadások	K9	679 057 826	679 057 826		
19	Kiadások összesen		2 272 004 270	2 134 813 350	123 328 320	13 862 600
20	B1-B7. Költségvetési bevételek					
21	Önkormányzatok működési támogatásai	B11	711 904 176	711 904 176		
22	Egyéb működési célú tám. Bev. államháztartáson belülről	B16	19 000 000	19 000 000		
23	Működési célú támogatások államháztartáson belülről	B1	730 904 176	730 904 176		
24	Felhalmozási célú önkormányzati támogatások	B21				
25	Egyéb felhalmozási célú tám. bev. államháztartáson belülről	B25				
26	Felhalmozási célú tám. államháztartáson belülről	B2	68 158 394	68 158 394		
27	Közhatalmi bevételek	B3	338 500 000	338 500 000		
28	Működési bevételek	B4	292 933 500	205 403 500	73 560 000	13 970 000
29	Felhalmozási bevételek	B5	47 000 000	47 000 000		
30	Egyéb működési célú átvett pénzeszközök	B63	4 800 000	4 800 000		
31	Működési célú átvett pénzeszközök	B6	4 800 000	4 800 000		
32	Egyéb felhalmozási célú átvett pénzeszközök	B73				
33	Felhalmozási célú átvett pénzeszközök	B7				
34	Költségvetési bevételek	B1-B7	1 482 296 070	1 394 766 070	73 560 000	13 970 000
35	B8. Finanszírozási bevételek					
36	Hosszú lejáratú hitelek, kölcsönök felvétele	B8111				
37	Likviditási célú hitelek, kölcsönök felvétele pu. vállalkozásról	B8112				
38	Rövid lejáratú hitelek, kölcsönök felvétele	B8113				
39	Hitel-, kölcsönfelvétel államháztartáson kívülről	B811				
40	Belföldi értékpapírok bevételei	B812				
41	Előző év költségvetési maradványának igénybevétele	B8131	202 400 000	202 400 000		
42	Előző év vállalkozási maradványának igénybevétele	B8132				
43	Maradvány igénybevétele	B813	202 400 000	202 400 000		
44	Központi, irányító szervei támogatás	B816	587 308 200	587 308 200		
45	Központi költségvetés sajátos finanszírozási bevételei	B818				
46	Belföldi finanszírozás bevételei	B81	587 308 200	587 308 200		
47	Finanszírozási bevételek	B8	789 708 200	789 708 200	-	
48	Bevételek összesen		2 272 004 270	2 184 474 270	73 560 000	13 970 000

I. Működési célú bevételek és kiadások mérlege
(Önkormányzati szinten)

forintban

Sor- szám	Bevételek		Kiadások	
	Megnevezés	2019. évi előirányzat	Megnevezés	2019. évi előirányzat
1	2	3.	4.	5.
1.	Önkormányzatok működési támogatásai	711 904 176	Személyi juttatások	479 058 380
2.	Működési célú támogatások államháztartáson belülről	19 000 000	Munkaadókat terhelő járulékok és szociális hozzájárulási adó	98 300 200
3.	Ebből TB alapról átvett	19 000 000	Dologi kiadások	680 818 064
4.	Közhatalmi bevételek	338 500 000	Ellátottak pénzbeli juttatásai	76 354 000
5.	Működési célú átvett pénzeszközök	4 800 000	Egyéb működési célú kiadások	29 288 000
6.	Egyéb működési bevételek	292 933 500		
7.				
8.				
9.				
10.				
11.			Tartalékok	69 080 000
12	Költségvetési bevételek összesen	1 367 137 676	Költségvetési kiadások összesen	1 432 898 644
13	Hiány belső finanszírozásának bevételei	678 818 794	Értékpapír vásárlása, visszavásárlása	
14	Költségvetési maradvány igénybevétele	91 510 594	Likviditási célú hitelek törlesztése	
15	Vállalkozási maradvány igénybevétele		Rövid lejáratú hitelek törlesztése	
16	Betét visszavonásából származó bevétel		Hosszú lejáratú hitelek törlesztése	
17	Egyéb belső finanszírozási bevételek	587 308 200	Kölcsön törlesztése	
18	Hiány külső finanszírozásának bevételei		Forgatási célú beföldi, külföldi értékpapírok vásárlása	
19	Likviditási célú hitelek, kölcsönök felvétele		Egyéb belső finanszírozási kiadások	587 308 200
20	Értékpapírok bevételei		Államháztartáson belüli megelőlegezések visszafizetése	25 749 626
21	Működési célú finanszírozási bevételek összesen	678 818 794		613 057 826
22	BEVÉTEL ÖSSZESEN	2 045 956 470	KIADÁSOK ÖSSZESEN	2 045 956 470
23	Költségvetési hiány:	65 760 968	Költségvetési többlet:	-
24	Tárgyévi hiány:	-	Tárgyévi többlet:	-

2. melléklet az 1/2019. (I. 31.) önkormányzati rendelethez

II. Felhalmozási célú bevételek és kiadások mérlege
(Önkormányzati szinten)

Sor- szám	Bevételek		Kiadások		2018. évi előirányzat
	Megnevezés	2018. évi előirányzat	Megnevezés	2018. évi előirányzat	
1	2	3	4	5	
1.	Felhalmozási célú támogatások államháztartáson belülről		Beruházások	148 945 200	
2	Felhalmozási bevételek	47 000 000	Felújítások	11 102 600	
3	Felhalmozási célú átvett pénzeszközök átvétele		Egyéb felhalmozási célú kiadás		
4	Egyéb felhalmozási célú bevételek	68 158 394			
5					
6					
7					
8					
9			Tartalékok		
10	Költségvetési bevételek összesen:	115 158 394	Költségvetési kiadások összesen:	160 047 800	
11	<i>Hiány belső finanszírozás bevételei</i>	<i>110 889 406</i>	Értékpapír vásárlása, visszavásárlása		
12	Költségvetési maradvány igénybevétele	110 889 406	Hitelek törlesztése		
13	Vállalkozási maradvány igénybevétele		Rövid lejáratú hitelek törlesztése		
14	Betét visszavonásából származó bevétel		Hosszú lejáratú hitelek törlesztése	66 000 000	
15	Értékpapír értékesítése		Kölcsön törlesztése		
16	Egyéb belső finanszírozási bevételek		Befektetési célú belföldi, külföldi értékpapírok vásárlása		
17	<i>Hiány külső finanszírozásának bevételei</i>		Betét elhelyezése		
18	Hosszú lejáratú hitelek, kölcsönök felvétele		Pénzügyi lízing kiadásai		
19	Likviditási célú hitelek, kölcsönök felvétele				
20	Rövid lejáratú hitelek, kölcsönök felvétele				
21	Értékpapírok kibocsátása				
22	Egyéb külső finanszírozási bevételek				
23	Felhalmozási célú finanszírozási bevételek összesen	110 889 406	Felhalmozási célú finanszírozási kiadások összesen	66 000 000	
24	BEVÉTELEK ÖSSZESEN	226 047 800	KIADÁSOK ÖSSZESEN	226 047 800	
25	Költségvetési hiány:	44 889 406	Költségvetési többlet:		
26	Tárgyvévi hiány:	-	Tárgyvévi többlet:		-

3. melléklet az 1/2019. (I. 31.) önkormányzati rendelethez

forintban

4. számú melléklet az 1/2019.(I. 31.) önkormányzati rendelethez

Újfehértó Város Önkormányzata 2019. évi költségvetésének mérlege

forint

	A	B	C	D	E	F
	K1-K8. Költségvetési kiadások		Összesen	Kötelező feladat	Önként vállalt	Vállalkozási tev.
01	Rovat megnevezése	Rovat	Előirányzat	Előirányzat	Előirányzat	Előirányzat
02	Személyi juttatások	K1	140 226 980	100 602 980	34 744 000	4 880 000
03	Munkaadókat terhelő jár. és szoc. hozzájárulási adó	K2	28 829 500	20 795 580	7 052 320	981 600
04	Dologi kiadások	K3	506 153 964	419 520 964	78 632 000	8 001 000
05	Ellátottak pénzbeli juttatásai	K4	76 354 000	76 354 000		
06	Egyéb működési célú kiadások	K5	98 368 000	98 368 000		
07	Beruházások	K6	139 463 200	136 563 200	2 900 000	
08	Felújítások	K7	10 975 600	10 975 600		
09	Egyéb felhalmozási célú tám. államháztartáson belülre	K84				
10	Egyéb felhalmozási célú tám. államháztartáson kívülre	K88				
11	Egyéb felhalmozási célú kiadások	K8				
12	Költségvetési kiadások	K1-K8	1 000 371 244	863 180 324	123 328 320	13 862 600
13	K9. Finanszírozási kiadások					
14	Hitel-, kölcsöntörlesztés államháztartáson kívülre	K911	66 000 000	66 000 000		
15	Államháztartáson belüli megelőlegezés visszafizetése	K914	25 749 626	25 749 626		
16	Központi, irányító szervi támogatások folyósítása	K915	587 308 200	587 308 200		
17	Belföldi finanszírozás kiadásai	K91	679 057 826	679 057 826		
18	Finanszírozási kiadások	K9	679 057 826	679 057 826		
19	Kiadások összesen		1 679 429 070	1 542 238 150	123 328 320	13 862 600
20	B1-B7. Költségvetési bevételek					
21	Önkormányzatok működési támogatásai	B11	711 904 176	711 904 176		
22	Egyéb működési célú tám. bev. államháztartáson belülről	B16	19 000 000	19 000 000		
23	Működési célú tám. államháztartáson belülről	B1	730 904 176	730 904 176		
24	Felhalmozási célú önkormányzati támogatások	B21				
25	Egyéb felh.. célú tám. bev. államháztartáson belülről	B25				
26	Felhalmozási célú tám. államháztartáson belülről	B2				
27	Közhatalmi bevételek	B3	338 500 000	338 500 000		
28	Működési bevételek	B4	287 666 500	200 136 500	73 560 000	13 970 000
29	Felhalmozási bevételek	B5	47 000 000	47 000 000		
30	Egyéb működési célú átvett pénzeszközök	B63	4 800 000	4 800 000		
31	Működési célú átvett pénzeszközök	B6	4 800 000	4 800 000		
32	Egyéb felhalmozási célú átvett pénzeszközök	B73	68 158 394	68 158 394		
33	Felhalmozási célú átvett pénzeszközök	B7	68 158 394	68 158 394		
34	Költségvetési bevételek	B1-B7	1 477 029 070	1 389 499 070	73 560 000	13 970 000
35	B8. Finanszírozási bevételek					
36	Hosszú lejáratú hitelek, kölcsönök felvétele	B8111				
37	Likviditási célú hitelek, kölcsönök felv. pü. vállalkozástól	B8112				
38	Rövid lejáratú hitelek, kölcsönök felvétele	B8113				
39	Hitel-, kölcsönfelvétel államháztartáson kívülről	B811				
40	Belföldi értékpapírok bevételei	B812				
41	Előző év költségvetési maradványának igénybevétele	B8131	202 400 000	202 400 000		
42	Előző év vállalkozási maradványának igénybevétele	B8132				
43	Maradvány igénybevétele	B813	202 400 000	202 400 000		
44	Központi, irányító szervi támogatás	B816				
45	Központi költségvetés sajátos finanszírozási bevételei	B818				
46	Belföldi finanszírozás bevételei	B81	202 400 000	202 400 000		
47	Finanszírozási bevételek	B8	202 400 000	202 400 000	-	
48	Bevételek összesen		1 679 429 070	1 591 899 070	73 560 000	13 970 000

5. számú melléklet az 1/2019.(I. 31.) önkormányzati rendelethez

Polgármesteri Hivatal 2019. évi költségvetésének mérlege

forintban

	A	B	C
K1-K8. Költségvetési kiadások			
01	Rovat megnevezése	Rovat sz.	Előirányzat
02	Személyi juttatások	K1	106 380 000
03	Munkaadókat terhelő járulékok és szociális hozzájárulási adó	K2	20 983 900
04	Dologi kiadások	K3	26 416 000
05	Ellátottak pénzbeli juttatásai	K4	
06	Egyéb működési célú kiadások	K5	
07	Beruházások	K6	3 862 500
08	Felújítások	K7	
09	Egyéb felhalmozási célú támogatások államháztartáson belülre	K84	
10	Egyéb felhalmozási célú támogatások államháztartáson kívülre	K88	
11	Egyéb felhalmozási célú kiadások	K8	
12	Költségvetési kiadások	K1-K8	157 642 400
K9. Finanszírozási kiadások			
14	Hitel-, kölcsöntörlesztés államháztartáson kívülre	K911	
15	Központi, irányító szervei támogatások folyósítása	K915	
16	Belföldi finanszírozás kiadásai	K91	
17	Finanszírozási kiadások	K9	
18	Kiadások összesen		157 642 400
B1-B7. Költségvetési bevételek			
20	Önkormányzatok működési támogatásai	B11	
21	Egyéb működési célú támogatások bevételei államháztartáson belülről	B16	
22	Működési célú támogatások államháztartáson belülről	B1	
23	Felhalmozási célú önkormányzati támogatások	B21	
24	Egyéb felhalmozási célú támogatások bevételei államháztartáson belülről	B25	
25	Felhalmozási célú támogatások államháztartáson belülről	B2	
26	Közhatalmi bevételek	B3	
27	Működési bevételek	B4	2 500 000
28	Felhalmozási bevételek	B5	
29	Egyéb működési célú átvett pénzeszközök	B63	
30	Működési célú átvett pénzeszközök	B6	
31	Egyéb felhalmozási célú átvett pénzeszközök	B73	
32	Felhalmozási célú átvett pénzeszközök	B7	
33	Költségvetési bevételek	B1-B7	2 500 000
B8. Finanszírozási bevételek			
35	Hosszú lejáratú hitelek, kölcsönök felvétele	B8111	
36	Likviditási célú hitelek, kölcsönök felvétele pénzügyi vállalkozástól	B8112	
37	Rövid lejáratú hitelek, kölcsönök felvétele	B8113	
38	Hitel-, kölcsönfelvétel államháztartáson kívülről	B811	
39	Belföldi értékpapírok bevételei	B812	
40	Előző év költségvetési maradványának igénybevétele	B8131	
41	Előző év vállalkozási maradványának igénybevétele	B8132	
42	Maradvány igénybevétele	B813	
43	Központi, irányító szervei támogatás	B816	155 142 400
44	Központi költségvetés sajátos finanszírozási bevételei	B818	
45	Belföldi finanszírozás bevételei	B81	155 142 400
46	Finanszírozási bevételek	B8	155 142 400
47	Bevételek összesen		157 642 400

6. számú melléklet az 1/ 2019. (I. 31.) önkormányzati rendelethez

Lengyel Laura Óvoda 2019. évi költségvetésének mérlege

forintban

	A	B	C
K1-K8. Költségvetési kiadások			
01	Rovat megnevezése	Rovat	Előirányzat
02	Személyi juttatások	K1	175 127 400
03	Munkaadókat terhelő járulékok és szociális hozzájárulási adó	K2	37 383 800
04	Dologi kiadások	K3	99 279 100
05	Ellátottak pénzbeli juttatásai	K4	
06	Egyéb működési célú kiadások	K5	
07	Beruházások	K6	5 111 000
08	Felújítások	K7	
09	Egyéb felhalmozási célú támogatások államháztartáson belülről	K84	
10	Egyéb felhalmozási célú támogatások államháztartáson kívülről	K88	
11	Egyéb felhalmozási célú kiadások	K8	
12	Költségvetési kiadások	K1-K8	316 901 300
K9. Finanszírozási kiadások			
14	Hitel-, kölcsöntörlesztés államháztartáson kívülről	K911	
15	Központi, irányító szervek támogatások folyósítása	K915	
16	Belföldi finanszírozás kiadásai	K91	
17	Finanszírozási kiadások	K9	
18	Kiadások összesen		316 901 300
B1-B7. Költségvetési bevételek			
20	Önkormányzatok működési támogatásai	B11	
21	Egyéb működési célú támogatások bevételei államháztartáson belülről	B16	
22	Működési célú támogatások államháztartáson belülről	B1	
23	Felhalmozási célú önkormányzati támogatások	B21	
24	Egyéb felhalmozási célú támogatások bevételei államháztartáson belülről	B25	
25	Felhalmozási célú támogatások államháztartáson belülről	B2	
26	Közhatalmi bevételek	B3	
27	Működési bevételek	B4	1 060 000
28	Felhalmozási bevételek	B5	
29	Egyéb működési célú átvett pénzeszközök	B63	
30	Működési célú átvett pénzeszközök	B6	
31	Egyéb felhalmozási célú átvett pénzeszközök	B73	
32	Felhalmozási célú átvett pénzeszközök	B7	
33	Költségvetési bevételek	B1-B7	1 060 000
B8. Finanszírozási bevételek			
35	Hosszú lejáratú hitelek, kölcsönök felvétele	B8111	
36	Likviditási célú hitelek, kölcsönök felvétele pénzügyi vállalkozástól	B8112	
37	Rövid lejáratú hitelek, kölcsönök felvétele	B8113	
38	Hitel-, kölcsönfelvétel államháztartáson kívülről	B811	
39	Belföldi értékpapírok bevételei	B812	
40	Előző év költségvetési maradványának igénybevétele	B8131	
41	Előző év vállalkozási maradványának igénybevétele	B8132	
42	Maradvány igénybevétele	B813	
43	Központi, irányító szervek támogatás	B816	315 841 300
44	Központi költségvetés sajátos finanszírozási bevételei	B818	
45	Belföldi finanszírozás bevételei	B81	315 841 300
46	Finanszírozási bevételek	B8	315 841 300
47	Bevételek összesen		316 901 300

7. számú melléklet az 1/2019.(I. 31.) önkormányzati rendelethez

Játékvár Bölcsöde 2019. évi költségvetésének mérlege

forintban

	A	B	C
	K1-K8. Költségvetési kiadások		Összesen
01	Rovat megnevezése	Rovat sz.	Előirányzat
02	Személyi juttatások	K1	40 477 000
03	Munkaadókat terhelő járulékok és szociális hozzájárulási adó	K2	7 893 000
04	Dologi kiadások	K3	21 760 000
05	Ellátottak pénzbeli juttatásai	K4	
06	Egyéb működési célú kiadások	K5	
07	Beruházások	K6	190 500
08	Felújítások	K7	127 000
09	Egyéb felhalmozási célú támogatások államháztartáson belülre	K84	
10	Egyéb felhalmozási célú támogatások államháztartáson kívülre	K88	
11	Egyéb felhalmozási célú kiadások	K8	
12	Költségvetési kiadások	K1-K8	70 447 500
13	K9. Finanszírozási kiadások		
14	Hitel-, kölcsöntörlesztés államháztartáson kívülre	K911	
15	Központi, irányító szervei támogatások folyósítása	K915	
16	Belföldi finanszírozás kiadásai	K91	-
17	Finanszírozási kiadások	K9	-
18	Kiadások összesen		70 447 500
19	B1-B7. Költségvetési bevételek		
20	Önkormányzatok működési támogatásai	B11	
21	Egyéb működési célú támogatások bevételei államháztartáson belülről	B16	
22	Működési célú támogatások államháztartáson belülről	B1	0
23	Felhalmozási célú önkormányzati támogatások	B21	
24	Egyéb felhalmozási célú támogatások bevételei államháztartáson belülről	B25	
25	Felhalmozási célú támogatások államháztartáson belülről	B2	
26	Közhatalmi bevételek	B3	
27	Működési bevételek	B4	1 207 000
28	Felhalmozási bevételek	B5	
29	Egyéb működési célú átvett pénzeszközök	B63	
30	Működési célú átvett pénzeszközök	B6	
31	Egyéb felhalmozási célú átvett pénzeszközök	B73	
32	Felhalmozási célú átvett pénzeszközök	B7	
33	Költségvetési bevételek	B1-B7	1 207 000
34	B8. Finanszírozási bevételek		
35	Hosszú lejáratú hitelek, kölcsönök felvétele	B8111	
36	Likviditási célú hitelek, kölcsönök felvétele pénzügyi vállalkozástól	B8112	
37	Rövid lejáratú hitelek, kölcsönök felvétele	B8113	
38	Hitel-, kölcsönfelvétel államháztartáson kívülről	B811	
39	Belföldi értékpapírok bevételei	B812	
40	Előző év költségvetési maradványának igénybevétele	B8131	
41	Előző év vállalkozási maradványának igénybevétele	B8132	
42	Maradvány igénybevétele	B813	-
43	Központi, irányító szervei támogatás	B816	69 240 500
44	Központi költségvetés sajátos finanszírozási bevételei	B818	
45	Belföldi finanszírozás bevételei	B81	69 240 500
46	Finanszírozási bevételek	B8	69 240 500
47	Bevételek összesen		70 447 500

8. számú melléklet az 1/2019.(I. 31.) önkormányzati rendelethez

Zaji Ferenc Kulturális Központ 2019. évi költségvetésének mérlege

forintban

	A	B	C
K1-K8. Költségvetési kiadások			
01	Rovat megnevezése	Rovat sz.	Előirányzat
02	Személyi juttatások	K1	16 847 000
03	Munkaadókat terhelő járulékok és szociális hozzájárulási adó	K2	3 210 000
04	Dologi kiadások	K3	27 209 000
05	Ellátottak pénzbeli juttatásai	K4	
06	Egyéb működési célú kiadások	K5	
07	Beruházások	K6	318 000
08	Felújítások	K7	
09	Egyéb felhalmozási célú támogatások államháztartáson belülről	K84	
10	Egyéb felhalmozási célú támogatások államháztartáson kívülre	K88	
11	Egyéb felhalmozási célú kiadások	K8	
12	Költségvetési kiadások	K1-K8	47 584 000
K9. Finanszírozási kiadások			
14	Hitel-, kölcsöntörlesztés államháztartáson kívülre	K911	
15	Központi, irányító szervei támogatások folyósítása	K915	
16	Belföldi finanszírozás kiadásai	K91	
17	Finanszírozási kiadások	K9	
18	Kiadások összesen		47 584 000
B1-B7. Költségvetési bevételek			
20	Önkormányzatok működési támogatásai	B11	
21	Egyéb működési célú támogatások bevételei államháztartáson belülről	B16	
22	Működési célú támogatások államháztartáson belülről	B1	
23	Felhalmozási célú önkormányzati támogatások	B21	
24	Egyéb felhalmozási célú támogatások bevételei államháztartáson belülről	B25	
25	Felhalmozási célú támogatások államháztartáson belülről	B2	
26	Közhatalmi bevételek	B3	
27	Működési bevételek	B4	500 000
28	Felhalmozási bevételek	B5	
29	Egyéb működési célú átvett pénzeszközök	B63	
30	Működési célú átvett pénzeszközök	B6	
31	Egyéb felhalmozási célú átvett pénzeszközök	B73	
32	Felhalmozási célú átvett pénzeszközök	B7	
33	Költségvetési bevételek	B1-B7	500 000
B8. Finanszírozási bevételek			
35	Hosszú lejáratú hitelek, kölcsönök felvétele	B8111	
36	Likviditási célú hitelek, kölcsönök felvétele pénzügyi vállalkozástól	B8112	
37	Rövid lejáratú hitelek, kölcsönök felvétele	B8113	
38	Hitel-, kölcsönfelvétel államháztartáson kívülről	B811	
39	Belföldi értékpapírok bevételei	B812	
40	Előző év költségvetési maradványának igénybevétele	B8131	
41	Előző év vállalkozási maradványának igénybevétele	B8132	
42	Maradvány igénybevétele	B813	
43	Központi, irányító szervei támogatás	B816	47 084 000
44	Központi költségvetés sajátos finanszírozási bevételei	B818	
45	Belföldi finanszírozás bevételei	B81	47 084 000
46	Finanszírozási bevételek	B8	47 084 000
47	Bevételek összesen		47 584 000

9. melléklet az 1/2019. (I. 31.) önkormányzati rendelethez

Beruházási (felhalmozási) kiadások előirányzata beruházásokként

Beruházás megnevezése	forintban					
	1	2	3	4	5	6=(2-4-5)
	Teljes költség	Kivitelezés kezdési és befejezési éve	Felhasználás 2018. XII.31-ig	2019. évi előirányzat	2019. év utáni szükséglet	
Héscz terv, koncepció felülvizsgálata	15 100 000	2018-2019	7 744 795	7 355 205		
Okosváros térinformatika	4 500 000	2019		4 500 000		
Társasház bővítés kiviteli terv	9 110 980	2019		9 110 980		
TOP-2.1.3-15-SBI-2016-00020 Újfehértó belvízelvezetési gőcpontok esapadékvíz elvezetése	139 879 000	2018-2019	137 603 750	2 275 250		
Ingyatlan kisajátítás 014/68, 014/69 hrsz.	16 806 000	2019		16 806 000		
Ebrendészeti telep	10 160 000	2019		10 160 000		
Városi szinten kamera rendszer	1 200 000	2019		1 200 000		
Szabadidőközpont napellen pályázat terv	250 000	2019		250 000		
Lakuzi akna ventilátor	150 000	2019		150 000		
Tornaacsarnok gumi szőnyeg	2 500 000	2019		2 500 000		
Orvosi ügyelet klíma	250 000	2019		250 000		
55 lakás kazán	20 000 000	2019		20 000 000		
JCB nyitó kanál	1 500 000	2019		1 500 000		
Agregátorok	600 000	2019		600 000		
10 db közvilágítási lámpatest	600 000	2019		600 000		
48-as emlékmű 4 db pad	800 000	2019		800 000		
karacsonyi díszvilágítás	800 000	2019		800 000		
Köztérület 10 db szemetes	400 000	2019		400 000		
Farönk buszváró 3 db	2 000 000	2019		2 000 000		
Szechenyi-Vasvári utca zebra, közvilágítás	1 810 000	2019		1 810 000		
Bartók Béla-Kodály Zoltán utca zebra, közvilágítás	900 000	2019		900 000		
Cárdonyi utca eleje aszfalt	930 000	2019		930 000		

Böszörményi utca járda tervezői díj	2 230 000	2019		2 230 000
Honvédelmi Sport Központ ivóvíz, szennyvíz, áram	5 000 000	2019		5 000 000
Út építés mart aszfalt stabilizálás	43 084 000	2019		43 084 000
Zajti Ferenc Kult. Központ számítástechnikai eszköz, egyéb tárgyi eszköz	318 000	2019		318 000
Játékvár Bölcsőde egyéb tárgyi eszköz	190 000	2019		190 000
Lengyel Laura Óvoda számítástechnikai eszköz, egyéb tárgyi eszköz	5 111 000	2019		5 111 000
Polgármesteri Hivatal számítástechnikai eszköz, egyéb tárgyi eszköz	3 862 500	2019		3 862 500
Újfehértó Város Önkormányzata számítástechnikai eszköz, egyéb tárgyi eszköz	4 252 265	2019		4 252 265
ÖSSZESEN:	294 293 745		145 348 545	148 945 200

Felújítási (felhalmozási) kiadások előirányzata beruházásonként

Beruházás megnevezése	Teljes költség	Kivitelezés kezdési és befejezési éve	Felhasználás 2018. XII.31-ig	2019. évi előirányzat	2019. év utáni szükséglet
	2	3	4	5	6=(2-4-5)
1	2	3	4	5	6=(2-4-5)
Múzeum Kubinyi pályázat	1 500 000	2019		1 500 000	
Ravatalozó pályázati önerő	4 072 925	2019		4 072 925	
Bölcsőde pályázati önerő	5 052 675	2019		5 052 675	
Batók Béla utca nagy raktár csatorna	350 000	2019		350 000	
Játékvár Bölcsőde tárgyi eszköz felújítás	127 000	2019		127 000	
ÖSSZESEN:	11 102 600			11 102 600	

forintban

								4 cím összesen		157 642 400	2 500 000	155 142 400
Cím szám	Alcím szám	Előiratszám	Kiemelt előírányzat szám	Alcím csoport név	Cím név	Alcím csoport név	Előiratszám	Kiemelt előírányzat név	2019. évi előirányzatok	Kiadás	Bevétel	Támogatás
Újfehértó Város Önkormányzata												
36	5								Működési költségvetés		1 361 870 676	
37		1							Személyi juttatások	140 226 980		
38			1						Munkaadót terhelő járulékok	28 829 500		
39			2						Dologi kiadások	506 153 964		
40			3						Egyéb működési célú kiadások	29 288 000		
41			4						Ellátottak pénzbeli juttatásai	76 354 000		
42			5						Tartalékok	69 080 000		
43		2							Felhalmozási költségvetés		115 158 394	
44		3							Intézményi beruházási kiadások	139 463 200		
45			1						Intézményi felújítási kiadások	10 975 600		
46			2						Eu-s forrásból finanszírozott projektek			
47			3						Egyéb felhalmozási célú kiadások			
48			4						Finanszírozási műveletek	679 057 826	202 400 000	
49		4							5 cím összesen	1 679 429 070	1 679 429 070	-
50									5 cím összesen	1 679 429 070	1 679 429 070	-
51	6								Mindösszesen			
52		1							Működési költségvetés		1 367 137 676	
53			1						Személyi juttatások	479 058 380		
54			2						Munkaadót terhelő járulékok	98 300 200		
55			3						Dologi kiadások	680 818 064		
56			4						Egyéb működési célú kiadások	29 288 000		
57			5						Ellátottak pénzbeli juttatásai	76 354 000		
58			6						Tartalékok	69 080 000		
59		2							Felhalmozási költségvetés		115 158 394	
60			1						Intézményi beruházási kiadások	148 945 200		
61			2						Intézményi felújítási kiadások	11 102 600		
62			3						Eu-s forrásból finanszírozott projektek			
63			4						Egyéb felhalmozási célú kiadások	-		
64		3							Finanszírozási műveletek	679 057 826	789 708 200	
65									Mindösszesen	2 272 004 270	2 272 004 270	

11. melléklet az 1/2019. (I. 31.) önkormányzati rendelethez

Újfehértó Önkormányzat adósságot keletkeztető ügyletekből és kezességvállalásokból fennálló kötelezettségei

Sor- szám	MEGNEVEZÉS	forintban			Összesen (F=C+D+E)
		Évek			
		2019. C	2020. D	2021. E	
A	B				F
1.	Tomacsamok vásárlásához fejlesztési h	66 000 000	66 000 000		132 000 000
2.					-
3.					-
4.					-
5.					-
6.	ÖSSZES KÖTELEZETTSÉG	66 000 000	66 000 000	-	132 000 000

12. melléklet az 1/2019. (I. 31.) önkormányzati rendelethez

Újfehértó Önkormányzat saját bevételeinek részletezése az adósságot keletkeztető ügyletből származó tárgyevi fizetési kötelezettség megállapításához		
		<i>forintban</i>
Sor-szám	Bevételi jogcímek	2019. évi előirányzat
A	B	C
1.	Helyi adóból és a települési adóból származó bevétel	290 000 000
2.	Az önkormányzati vagyon és az önkormányzatot megillető vagyoni értékű jog értékesítéséből és hasznosításából származó bevétel	47 000 000
3.	Osztalék, koncessziós díj és hozambevétel	
4.	Tárgyi eszköz és az immateriális jószág, részvény, részesedés, vállalat értékesítéséből vagy privatizációból származó bevétel	
5.	Bírság-, pótlék- és díjbevétel	11 500 000
6.	Kezesség-, illetve garanciavállalással kapcsolatos megtérülés	
SAJÁT BEVÉTELEK ÖSSZESEN*		348 500 000

13. melléklet az 1/2019. (I. 31.) önkormányzati rendelethez

KIMUTATÁS

Az önkormányzat 2019. évi nyitó és engedélyezett létszámáról

	A	B
	Intézmény megnevezése	2019.évi nyitó létszám
1	„Játékvár” Bölcsőde	12 fő
2	Lengyel Laura Óvoda	44 fő
3	Zajti Ferenc Kulturális Központ	6 fő
4	Polgármesteri Hivatal	32 fő
5	Újfehértó Város Önkormányzat	39 fő
	Létszám mindösszesen	133 fő

Újfehértó Önkormányzat 2019-2020-2021-2022 évi költségvetésének összevont mérlege

14. számú melléklet az 1/2019. (I. 31.) önkormányzati rendelethez

K1-K8. Költségvetési kiadások Ft		2019. év	2020. év	2021. év	2022. év
Sor-	Rovat megnevezése	Rovat			
01	Személyi juttatások	K1	479 058 380	480 000 000	510 000 000
02	Munkaadókat terhelő járulékok és szociális hozzájárulási adó	K2	98 300 200	93 600 000	99 450 000
03	Dologi kiadások	K3	680 818 064	709 413 000	1 069 841 000
04	Ellátottak pénzbeli juttatásai	K4	76 354 000	76 354 000	90 355 000
05	Egyéb működési célú kiadások	K5	98 368 000	95 133 000	110 354 000
06	Beruházások	K6	148 945 200		
07	Felújítások	K7	11 102 600		
08	Egyéb felhalmozási célú kiadások	K8			
09	Költségvetési kiadások	K1-K8	1 592 946 444	1 454 500 000	1 880 000 000
K9. Finanszírozási kiadások Ft					
10	Hosszú lejáratú hitelek, kölcsönök törlesztése	K9111	66 000 000	66 000 000	
11	Likviditási célú hitelek, kölcsönök törlesztése pénzügyi vállalkozásnak	K9112			
12	Rövid lejáratú hitelek, kölcsönök törlesztése	K9113			
13	Hitel-, kölcsöntörlesztés államháztartáson kívülre	K911			
14	Államháztartáson belüli megelőlegezések visszafizetése	K914	25 749 626		
15	Központi, irányítószervi támogatások folyósítása	K915	587 308 200		
16	Finanszírozási kiadások	K9	679 057 826	66 000 000	66 000 000
	Önkormányzati kiadások összesen		2 272 004 270	1 520 500 000	1 880 000 000
B1-B7. Költségvetési bevételek Ft					
17	Működési célú támogatások államháztartáson belülről	B1	730 904 176	820 000 000	930 000 000
18	Felhalmozási célú támogatások államháztartáson belülről	B2	-		
19	Közhatalmi bevételek	B3	338 500 000	390 500 000	448 000 000
20	Működési bevételek	B4	292 933 500	310 000 000	345 000 000
21	Felhalmozási bevételek	B5	47 000 000		
22	Működési célú átvett pénzeszközök	B6	4 800 000		
23	Felhalmozási célú átvett pénzeszközök	B7	68 158 394		
24	Költségvetési bevételek	B1-B7	1 482 296 070	1 520 500 000	1 687 000 000
B8. Finanszírozási bevételek Ft					
25	Hosszú lejáratú hitelek, kölcsönök felvétele	B8111			
26	Likviditási célú hitelek, kölcsönök felvétele pénzügyi vállalkozástól	B8112			
27	Rövid lejáratú hitelek, kölcsönök felvétele	B8113			
28	Hitel-, kölcsönfelvétel államháztartáson kívülről	B811	-		
29	Belföldi értékpapírok bevételei	B812			
30	Előző év költségvetési maradványának igénybevétele	B8131	202 400 000		
31	Előző év vállalkozási maradványának igénybevétele	B8132			
32	Maradvány igénybevétele	B813	202 400 000		
33	Központi, irányítószervi támogatások	B816	587 308 200		
34	Belföldi finanszírozás bevételei	B81	587 308 200		
35	Finanszírozási bevételek	B8	789 708 200	0	0
	Önkormányzati bevételek összesen		2 272 004 270	1 520 500 000	1 880 000 000

Nagy Sándor

Még ehhez a napirendhez kapcsolódóan döntenünk kell a könyvvizsgálói jelentés a Pénzügyi Bizottság írásos véleményének tudomásulvételéről, illetve a tájékoztató táblákról. Ki az, aki ezeket elfogadja?

A Képviselő-testület a javaslatot 10 egyhangú igen szavazattal napirendhez kapcsolódóan a könyvvizsgálói jelentést a Pénzügyi Bizottság írásos véleményét, a tájékoztató táblát elfogadta.

5. napirendi pont megtárgyalása

5./ Előterjesztés a pénzben és természetben nyújtott szociális ellátások helyi szabályairól szóló 18/2012. (VII. 26.) önkormányzati rendelet módosításáról
(Írásbeli előterjesztés alapján)

Száma: 3-26/2019.

Előadó: Nagy Sándor polgármester

Nagy Sándor

Az előterjesztést mindhárom bizottság tárgyalta. Az Ügyrendi Bizottság 2 egyhangú igen szavazattal elfogadásra javasolja. Szilágyi képviselő úr módosító indítványával együtt, mely szerint a gyógyszerátogatásra előirányzott 1 főre eső havi 3.000.-Ft helyett 4.000.- Ft legyen és ennek a kompenzálására a karácsonyi csomagra előirányzott összeggel érintettek - a 60 évről 65 évre történő felemelése történjen. Erről még majd további tájékoztatást adok. A Társadalmi Kapcsolatok Bizottsága az eredeti rendeletmódosítási javaslatot 3 egyhangú igen szavazattal javasolja elfogadásra, a Pénzügyi Bizottság szintén 3 egyhangú igen szavazattal javasolja az eredeti, az előterjesztő által becsatolt rendelet-módosítást.

Tisztelt Képviselő-társaim!

Amikor az önkormányzat költségvetéséről beszéltem az előző percekben tudatosan nem érintettem a szociális kiadásokkal kapcsolatos dolgokat, hiszen ennek a napirendnek a keretében szeretnék tájékoztatást adni róla. Tehát a központi költségvetés 2019 évre 2018-hoz képest szűk 26.000.000.-Ft-tal ad kevesebb pénzt erre a feladatra. Ez egy címkézett pénz és ennek az elszámolásának minden évben meg kell történnie. Nem volt más lehetőség, minthogy hozzányúlunk és javaslatot tegyünk a különböző szociális juttatásoknak az igen lényeges megkurtítására, Azt is el lehet mondani és több alkalommal a Kormány részéről elhangzik az az indoklás, hogy ennek az oka az, hogy az általuk használt mutatószámok alapján előrelépés történt az adott önkormányzatnál - itt az egy főre eső iparüzési adóerőképeség, illetve egyéb mutatók alapján jött ki ez a szám, - én abban bízom, hogy ahogyan a költségvetési törvény is tartalmazza, hogy várhatóan a szociális kiadásokra egyedi pályázat benyújtására lesz lehetőség. Tehát, ha ugyanúgy, - amikor 2015-ben bejött ez a finanszírozás, akkor is egyéb szűkebb forrással számolhattunk az eredeti költségvetésben és gyakorlatilag a pályázat kapcsán egy közel 20.000.000.-Ft-os ráemelészt kaptunk. Ha ez így megvalósulhatna, akkor azért nagyjából helyre kerülne a dolog. Azt kell látni ezeknél az ellátási formáknál, hogy néhány korábbi döntést meghozott a Képviselő-testület már a rendeletalkotást megelőzően és azokat a forrásokat anélkül, hogy tudtuk volna, hogy lesz a végleges finanszírozás, oda kell adni a Bursa Hungarica Ösztöndíjpályázat, a tanuló gyerekeknek az autóbuszbérlet támogatása, ami több mint egyharmadát érinti az erre a célra fordítható összegeknek. De a leglényegesebb, hogy egyetlen ellátás kivételével a korábbi ellátási formák mindegyikét szeretnénk benne hagyni a rendeletben a leírtak szerinti csökkentett formában. Én személy szerint úgy gondolom, hogy azok a csökkentett összegek, amelyek javaslatként bekerültek, azok még elérik azt a fajta

ingerküszöböt , amiért érdemes beadni ezt a fajta támogatási kérelmet. Végezetül szeretnék visszatérni még a képviselő Ú által javasolt módosításra, hiszen megígértem, hogy számszerűsítjük ezt a javaslatot. Tehát azt jelenti, hogy a karácsonyi csomag esetében –a tavalyi számot figyelembe véve 2.597 fővel kalkuláltunk, ha a 60-64 éves korosztályt kivesszük belőle ez összesen 817 fő csökkentést jelent. és ez a 817 fő csökkentéshez kapcsolódó pénzügyi forrás 2.460.000 Ft a 3.000-Ft-os javasolt csomag árakat figyelembe véve. A gyógyszer-támogatás érint tavalyi szinten 243 főt, ha ezer forinttal megemelnénk a támogatás összegét akkor ide szükséges lenne 2.430.000.- Ft. Tehát ebből a szempontból azt tudom mondani, hogy „pénz az ablakban” . Tehát magyarul az a forrás, ami rendelkezésre áll, ezek szerint átcsoportosítható lenne ide. De! Azt kell mérlegelni a Képviselő-testületnek, hogy az egyik esetben tud segíteni 243 fő esetében és egy másik ellátási formában pedig kivesz 817 főt. Képviselő-társaimra bízom a döntést. Én a bizottsági ülésen is elmondtam és most is szeretném elmondani, hogy előterjesztőként képviselő úr javaslatát nem tudom támogatni. Tehát erről a vita lezárását követően először külön döntünk. Tisztelt Képviselő-társaim kérdések következhetnek.

Szilágyi PéterÜgyrendiben kér szót!

Nagy Sándor

Képviselő Úr! Nem szükséges ügyrendiben, hiszen még a vitát nem nyitottuk meg. Nem tudom ügyrendiben kezelni, ha módosító indítványt akar képviselő Úr. A vita kapcsán lehetőség van arra, hogy a rendeletalkotáshoz kapcsolódó javaslatoknál 2 darab módosító javaslatot szóban a vita folyamán benyújthatta képviselő Úr. Amennyiben több javaslata lenne, ezt meg kellett tenni ennek a testületi ülést megelőzően. Tehát természetesen lehetőséget adunk arra, hogy elmond. Kérdéseknél tartottunk. Nem látok kérdezőt, akkor a napirend felett megnyitom a vitát.

Szilágyi Péter

Újabb módosító indítványom lenne. Én azt javaslom a Tisztelt Képviselő-testületnek, illetve a polgármesternek, hogy ezt a „karácsonyi csomag nevű attrakciót” ebből az előterjesztésből vegyük ki. Több dolog támasztja ezt alá. Az ezt megelőző képviselő-testületi ülésen volt róla szó, hogy kitüntető díjakat nem kíván adományozni a képviselő-testület az idén, mert hogy, „politikai felhangok, meg választási év”, ha jól emlékszem ilyen hivatkozással. Erre is nyugodt szívvel lehet mondani azt, hogy a karácsonyi csomag az nem szociális rászorultság alapján került kiosztásra, hanem egyfajta ajándékról beszélünk. Az ajándékot, az ajándékozó bármikor megszüntetheti, vagy az ajándékosztást, semmilyen kötelezettsége nincs ilyen értelemben, mert nem szociális rászorultsági alapon osztottuk ezeket. Ennek a csomagosztásnak mindig is volt bizonyos politikai felhangja, tessene visszaemlékezni a legutóbbi önkormányzati választást megelőző csomagosztásra, majd a következő évtől indult a karácsonyi csomagosztás címszó alatt ugyanez. Ahol az önkormányzati képviselők is részt vettek a csomagosztásban, évről évre. Én személy szerint nem, mert nekem ugyan nem szólt senki sem. De megtette ez a testület, a városvezetés, hogy aki listán jutott be, ugyan egyenértékű a mandátum, az egyéni jelöltével, de aki listán jutott be az nem kapott ilyen lehetőséget.

Nagy Sándor

Képviselő Úr lejár a rendelkezésre álló idő és nem hallottam a módosítási javaslatot.

Szilágyi Péter

A módosítási javaslatomat az elején elmondtam, tehát, hogy ezt a karácsonyi csomagot ki kell venni. A karácsonyi csomagosztás, a következő testületre való tekintettel, mert nem biztos, hogy Nagy Sándor lesz a polgármester, nem biztos, hogy ugyanezek a képviselők fognak itt ülni és a következő testületet ne hozzuk olyan kényelmetlen helyzetbe, hogy karácsonykor Ők akarataik ellenére karácsonyi csomagot osszanak. És akkor számokról is lehet beszélni. 12.985.000. forint marad meg, azt meg javaslom, hogy a többinél szét kell osztani, mondjuk a gyógyszerfinanszírozásnál.

Nagy Sándor

Képviselő Úr!

Nem egyforma táblázatról beszélünk akkor. Jelen pillanatban az eredeti javaslat is 7.800.000.- Ft-os nagyságrendet tartalmaz erre a célra. Az eredeti, 7.800.000.-Ft, amiről Ön beszél az a 2018 évi költségvetésben szereplő szám. Az előterjesztésben nyilván biztos le van írva, hogy 2018-ban ennyit fordítottunk erre a célra. A mostani, Önök előtt található rendeletmódosítási javaslat eredetileg 7.800.000 Ft-ot tartalmazott. Akor kérdezem, hogy az eredeti módosító indítványát képviselő Úr, amit a bizottsági ülésen felvetett, azt visszavonta és ez az új módosító indítványa?

Szilágyi Péter

Igen.

Nagy Sándor

Csak a tisztánlátás végett szeretném képviselő Urat arról tájékoztatni, hogy nem hiszem, hogy ezt a karácsonyi csomagosztást az önkormányzati választások kampányában fel lehetne használni, hiszen ennek természetesen a kiosztására, nevéhez hasonlóan karácsony tájékán fog sor kerülni. Nyilván a módosító indítványáról a vitát lezáróan szavazni fog a Képviselő-testület. Csak miután megszólított képviselő Úr, hogy nem biztos, hogy én leszek a polgármester, nyilván az sem biztos, hogy képviselő Úr lesz a polgármester, vagy a következő önkormányzati képviselő is. Csak személyes érintettség okán mondom.

Szilágyi Péter

Persze, természetesen magamat is beleértettem, nem is fogalmaztam másképp. Csupán csak annyit mondok, hogy a következő testületet ne hozzuk olyan helyzetbe, amit esetleg Ő nem szeretne csinálni. Októberben lesznek előreláthatólag – az önkormányzati választások, én nem gondolom, hogy ez feltétlenül szükséges lenne. Ezért módosítottam, semmi más oka nem volt.

Nagy Sándor

Köszönöm szépen képviselő úr!

Természetesen ez a Képviselő-testület kötelező jelleggel az utána következő Képviselő-testületre nem tud hozni döntéseket, hiszen a megalakuló képviselő-testület dönthet úgy, hogy felülvizsgálja a hatályos rendeleteit és mondjuk kiveszi ebből az ellátási formából és odateszi egy más ellátási formára. Kíván-e még valaki szólani? Nem látok jelentkezőt, a napirend vitáját lezárom.

Szilágyi képviselő Úr bizottsági ülésen tett módosító indítványát visszavonta, viszont új módosító indítványra tett javaslatot. Tájékoztatom a Képviselő-testületet, hogy előterjesztőként

a képviselő Úr módosító indítványát nem támogatom, ezért erről külön dönt a Képviselő-testület. Ki az, aki támogatja Szilágyi képviselő Úr javaslatát arra vonatkozóan, hogy a rendeletben előírányzott „karácsonyi csomag” nevű, 60 év fölöttiek számára biztosított 7.800.000.-Ft-ot tartalmazó ellátási forma kikerüljön belőle?

A képviselő-testület a módosító javaslatot 4 igen szavazattal, 5 ellenszavazattal, 1 tartózkodással nem fogadta el.

Nagy Sándor

Tehát az eredeti rendeleti javaslatról szavazunk. Ki az, aki az előterjesztő által benyújtott rendeleti javaslatot elfogadja?

A képviselő-testület 9 igen szavazattal, 1 ellenszavazattal, tartózkodás nélkül elfogadja és az alábbi rendeletet alkotta meg:

ÚJFEHÉRTÓ VÁROS ÖNKORMÁNYZATA

KÉPVISELŐ-TESTÜLETÉNEK

2/2019. (I. 31.)

önkormányzati rendelete

a pénzben és természetben nyújtott szociális ellátások helyi szabályairól szóló 18/2012. (VII.26.) önkormányzati rendelet módosításáról

Újfehértó Város Önkormányzatának Képviselő-testülete az Alaptörvény 32. cikk (2) bekezdésében, a szociális igazgatásról és szociális ellátásokról szóló 1993. évi III. törvény 1.§ (2) bekezdésében, 10.§ (1) bekezdésében, 25.§ (3) bekezdés b) pontjában, 26.§-ában, 32.§ (1) bekezdés b) pontjában és (3) bekezdésében, 45.§ (1) bekezdésében, 132.§. (4) bekezdés g) pontjában kapott felhatalmazás alapján, a Magyarország helyi önkormányzatairól szóló 2011. évi CLXXXIX. törvény 13.§. (1) bekezdés 8a pontjában meghatározott feladatkörében eljárva a következőket rendeli el:

1.§

A pénzben és természetben nyújtott szociális ellátások helyi szabályairól szóló 18/2012. (VII.26.) önkormányzati rendelet (a továbbiakban: Ör.) 7/A. § (2) bekezdése helyébe a következő rendelkezés lép:

(2) Az (1) bekezdés szerinti települési támogatás havi rendszerességgel nyújtott támogatás, mely havonta 3.000.- (háromezer) forint összegben kerül megállapításra.

2.§

Az Ör. 7/B. § (5) bekezdése helyébe a következő rendelkezés lép:

(5) Az (1) bekezdés szerinti gyógyszer-támogatás havi rendszerességgel nyújtott támogatás, mely havonta 3.000.- (háromezer) forint összegben, a kérelem benyújtásának napjától tárgyév december 31. napjáig kerül megállapításra. A támogatás a kérelmező által megadott

folyószámlára utalással kerül kifizetésre.

3.§

Az Ör. 7/D. § (2) bekezdése helyébe a következő rendelkezés lép:

(2) Az (1) bekezdés szerinti támogatás megállapítása iránti kérelem tárgyév április 01. napjától április 20. napjáig nyújtható be. A határidő elmulasztása jogvesztő.

4.§

Az Ör. 7/D. § (7) bekezdése helyébe a következő rendelkezés lép:

(7) A támogatás évente egy alkalommal állapítható meg, amelynek mértéke 5.000- (ötezer) forint/fő. A támogatás a kérelmező által megadott folyószámlára utalással kerül kifizetésre. Külön kérelem esetén az Önkormányzat házipénztárából is kifizethető.

5.§

Az Ör. 7/F. § (5) bekezdése helyébe a következő rendelkezés lép:

(5) A támogatás mértéke rendszeres gyermekvédelmi kedvezményben részesülő gyermek jogán gyermekenként 3.000.- (háromezer) forint, a rendszeres gyermekvédelmi kedvezményben nem részesülő gyermek jogán gyermekenként 5.000. – (ötezer) forint.

6.§

Az Ör. 7/G. § (5) bekezdés helyébe a következő rendelkezés lép:

(5) A támogatás évente egy alkalommal állapítható meg, amelynek mértéke 5.000- (ötezer) forint/fő. A támogatás a kérelmező által megadott folyószámlára utalással kerül kifizetésre. Külön kérelem esetén az Önkormányzat házipénztárából is kifizethető.

7.§

Hatályát veszti az Ör. 7/H. § -a.

8.§

Az Ör. 7/I. § (2) bekezdés helyébe a következő rendelkezés lép:

(2) Az (1) bekezdésben szabályozott rendkívüli települési támogatás évente egy alkalommal, 3.000-Ft (háromezer) forint összegben természetbeni ellátásként nyújtható.

9.§

Az Ör. 9. § (1) bekezdése helyébe a következő rendelkezés lép:

(1) Helyi közlekedési támogatásra jogosult az a helyi autóbuszjáratra érvényes bérlettel

rendelkező személy, aki a közforgalmú személyszállítási utazási kedvezményeiről szóló 85/2007. (IV.25.) Korm. rendeletben szabályozott tanulóbérlet vagy nyugdíjas bérlet igénybevételére jogosult feltéve, hogy a családjában az egy főre jutó havi jövedelem nem haladja meg az öregségi nyugdíj mindenkori legkisebb összegének az 500 %-át.

10.§

(1) Ez a rendelet a kihirdetését követő napon lép hatályba, és az azt követő napon hatályát veszíti.

Újfehértó, 2019. január 30.

Nagy Sándor
polgármester

dr. Szűcs Andrea
j e g y z ő

A rendeletet kihirdettem:

Újfehértón, 2019.

Dr. Szűcs Andrea
j e g y z ő

6. napirendi pont megtárgyalása

6./ Előterjesztés az egészségügyi alapellátások körzeteinek megállapításáról és kialakításáról szóló 8/2016. (VI. 29.) számú önkormányzati rendelet módosításáról

(Írásbeli előterjesztés alapján)

Száma: 3-25/2019.

Előadó: Nagy Sándor polgármester

Nagy Sándor

Az Ügyrendi Bizottság az előterjesztést megtárgyalásra és a rendeleti javaslatot 2 egyhangú igen szavazattal elfogadásra javasolja a képviselő-testület részére.

A Társadalmi Kapcsolatok Bizottsága az előterjesztést megtárgyalásra és a rendeleti javaslatot 3 egyhangú igen szavazattal elfogadásra javasolja a képviselő-testület részére.

Az előterjesztés lényege, hogy az iskola-egészségügyi ellátáshoz kapcsolódóan van egy előzetes megállapodás a beállt, illetve a március 1-jével munkába álló gyermekorvos részéről, hogy egymás között áttekintve ezt a fajta feladatot, javasolják a korábban meghatározott intézményi felosztás módosítását arra tekintettel, hogy egy-egy körzet esetében lényegesen magasabb vagy lényegesen kevesebb az ellátandó gyerekeknek a száma. Ehhez beszereztük a Járási Tiszti-főorvosnak a véleményét, illetve a Állami Egészségügyi Ellátó Központnak szintén a véleményét. Mindkét szervezet egyetértett, illetőleg nem emelt kifogást a módosítás ellen. Kérdése, észrevétele, véleménye van-e valakinek a napirendhez kapcsolódóan?

Szilágyi Péter képviselő Úr elhagyta az üléstermet, így a képviselő-testület létszáma 9 főre változott.

Nagy Sándor

Ha nincs, a napirendi pont vitáját lezárom. Ki az, aki a rendeleti javaslatot elfogadja?

A képviselő-testület 9 egyhangú igen szavazattal elfogadta és az alábbi rendeletet alkotta meg:

ÚFFEHÉRTÓ VÁROS ÖNKORMÁNYZATA

KÉPVISELŐ-TESTÜLETÉNEK

3/2019. (I. 31.)

önkormányzati rendelete

az egészségügyi alapellátások körzeteinek megállapításáról és kialakításáról szóló

8/2016. (VI.29.) önkormányzati rendelet módosításáról

Újfehértó Város Önkormányzatának Képviselő-testülete az Alaptörvény 32. cikk (1) bekezdés a) pontjában és (2) bekezdésében, az egészségügyi alapellátásról szóló 2015. évi CXXIII. törvény 6. § (1) bekezdésében kapott felhatalmazás alapján, Magyarország helyi önkormányzatairól szóló 2011. évi CLXXXIX. törvény 13. § (1) bekezdés 4. pontjában meghatározott feladatkörében eljárva az egészségügyi alapellátásról szóló 2015. évi CXXIII. törvény 6.§ (2) bekezdésében meghatározott feladatkörében eljáró Állami Egészségügyi Ellátó Központ, valamint a működési engedély kiadására hatáskörrel rendelkező egészségügyi államigazgatási szerv véleményének kikérésével a következőket rendeli el:

1. §

Az egészségügyi alapellátások körzeteinek megállapításáról és kialakításáról szóló 8/2016. (VI.29.) önkormányzati rendelet 5. melléklete az 1. melléklet szerint módosul.

2. §

Ez a rendelet a kihirdetését követő napon lép hatályba, és az azt követő napon hatályát veszíti.

Újfehértó, 2019. január 30.

Nagy Sándor
polgármester

Dr. Szűcs Andrea
jegyző

A rendeletet kihirdettem:

Újfehértón, 2019.én.

Dr. Szűcs Andrea
jegyző

1. melléklet a 3/2019. (I. 31.) Önkormányzati rendelethez

Az egészségügyi alapellátások körzeteinek megállapításáról és kialakításáról szóló 8/2016. (VI.29.) önkormányzati rendelet 5. melléklete iskola orvosi körzetekre vonatkozó rendelkezései helyébe a következő rendelkezés lép:

**Iskola egészségügyi körzetek
az iskola- egészségügyi ellátásról szóló 26/1997. (IX. 3.) NM rendelet alapján**

ISKOLA ORVOSI KÖRZETEK ÚJFEHÉRTÓ	
1.) 1. számú iskolaorvosi körzet	A
1.1.	KOSZISZ Szent István Gimnázium és Szakközépiskola (4244 Újfehértó, Eötvös József utca 25.)
1.2.	Lengyel Laura Óvoda Napsugár Tagóvoda (4244 Újfehértó, Bocskai utca 2.)
1.3.	Újfehértói Általános Iskola és Alapfokú Művészeti Iskola Vasvári Pál Tagintézmény (4244 Újfehértó, Kökény utca 22.)
2.) 2. számú iskolaorvosi körzet	A
2.1	Újfehértói Általános Iskola és Alapfokú Művészeti Iskola Erkel Ferenc Tagintézmény (4244 Újfehértó, Debreceni út 10.)

2.2.	Újfehértói Általános Iskola és Alapfokú Művészeti Iskola Erkel Ferenc Tagintézmény (4244 Újfehértó, Kodály Zoltán utca 1.)
2.3.	Újfehértói Református Általános Iskola és Óvoda (4244 Újfehértó, Debreceni út 204-206.)
2.4.	Lengyel Laura Óvoda Aranykapu Tagóvoda (4244 Újfehértó, Rákóczi Ferenc utca 2.)
3.) 3. számú iskolaorvosi körzet	A
3.1.	Istenszülő Oltalmáról Elnevezett Görögkatolikus Óvoda és Általános Iskola (4244 Újfehértó, Széchenyi utca 3.)
3.2.	Istenszülő Oltalmáról Elnevezett Görögkatolikus Óvoda és Általános Iskola (4244 Újfehértó, Széchenyi utca 3.)
3.3.	Lengyel Laura Óvoda (4244 Újfehértó, Árvácska utca 2.)
3.4.	Újfehértói Református Általános Iskola és Óvoda (4244 Újfehértó, Debreceni út 204-206.)

7. napirendi pont megtárgyalása

7. / Előterjesztés az Újfehértour Kft. 2019. évi költségvetéséről

(Írásbeli előterjesztés alapján)

Száma: 3-18/2019.

Előadó: Nagy Sándor polgármester

Nagy Sándor

Tisztelettel köszöntöm az Újfehértour Kft. ügyvezetőjét!

A Pénzügyi Bizottság az előterjesztést megtárgyalásra és a határozati javaslatot 3 egyhangú igen szavazattal elfogadásra javasolja a képviselő-testület részére. Engedjék meg, hogy két mondat erejéig – nem az előző, hanem az azt megelőző napirendi ponthoz, a szociális ellátásokkal kapcsolatosan, hiszen rendeletmódosítási javaslat egyetlen ágáról nem beszéltem, ez pedig az volt, hogy a tanulói autóbuzsbérlet támogatására szociális alapon juttatott támogatás esetében a család egy főre eső jövedelem határát javasoltuk megemelni a mindenkori öregségi nyugdíj legkisebb összegének 400 szorosát, 500 szorosára, aminek természetesen nem öncélú az oka, az oka az, hogy az Újfehértournak rendkívül szüksége van ezekre a bérlet bevételekre, hiszen egyrészt ezek a bevételek és ezekre a bérletekre jutó állami támogatás biztosíthatja azt, hogy egy nullszaldós, vagy egy minimális eredményt tudjon produkálni a Társaság változatlan menetrendi feltételeket feltételezve. A előterjesztéshez a Felügyelőbizottság írásos véleménye hozzá lett csatolva. A napirendi ponttal kapcsolatban van-e kérdés, észrevétel, vélemény? Nem látok jelentkezőt, a napirendet lezárom. Ki az, aki a határozati javaslatot elfogadja?

A képviselő-testület 9 egyhangú igen szavazattal elfogadta és az alábbi határozatot hozta:

**ÚJFEHÉRTÓ VÁROS ÖNKORMÁNYZATA
KÉPVISELŐ-TESTÜLETÉNEK
4/2019. (I. 30.) számú**

H a t á r o z a t a

az Újfehértour Kft 2019. évi Költségvetéséről

A KÉPVISELŐ-TESTÜLET

az Újfehértour Kft. 2019. évi költségvetési bevételeit és kiadását 78.550 e Ft-tal hagyja jóvá.

Felelős: polgármester

Határidő: azonnal

8. napirendi pont megtárgyalása

8./ Előterjesztés az Újfehértói SZOSZOK 2019. évi költségvetésének jóváhagyásáról

(Írásbeli előterjesztés alapján)

Száma: 3-14/2019.

Előadó: Nagy Sándor polgármester

Szilágyi Péter képviselő Úr visszaérkezett az ülésterembe, így a képviselő-testület létszáma 10 főre változott.

Nagy Sándor

Nagy Tisztelettel köszöntöm az intézményvezető-helyettest!

A Pénzügyi Bizottság az előterjesztést megtárgyalásra és a határozati javaslatot 3 egyhangú igen szavazattal elfogadásra javasolja a képviselő-testület részére. Én úgy gondolom, hogy teljesen részletesen le van írva minden. Egyetlen mondatot mindenféleképpen, hogy személy szerint rendkívül örülök, hogy ez az intézmény jelen pillanatban is a központilag biztosított költségvetési forrásból és a saját bevételeiből úgy tudja saját működtetését biztosítani, hogy önkormányzati többlettámogatásra nem tart igény. A napirendi ponttal kapcsolatban van-e kérdés, észrevétel, vélemény? Ha nincs, a napirendi pont vitáját lezárom. Ki az, aki a határozati javaslatot elfogadja?

A képviselő-testület 10 egyhangú igen szavazattal elfogadta és az alábbi határozatot hozta:

ÚJFEHÉRTÓ VÁROS ÖNKORMÁNYZATA KÉPVISELŐ-TESTÜLETÉNEK 5/2019. (I. 30.) számú

H a t á r o z a t a

az Újfehértó SZOSZOK 2019. évi költségvetésének jóváhagyásáról

A KÉPVISELŐ-TESTÜLET

1. A Dél-Nyírségi Többcélú Önkormányzati Kistérségi Társulás Újfehértói Szociális Szolgáltató Központ 2019. évi költségvetését az 1. számú mellékletben meghatározott

tartalommal, 217.063.530 Ft bevételi és kiadási főösszeggel jóváhagyja.

2. 2019. január 1-től az engedélyezett létszámot 48 főben hagyja jóvá.

Határidő: folyamatos
Felelős: polgármester

Melléklet az 5/2019. (I. 30.) számú határozathoz
Újfehértó SZOSZOK
2019. ÉVI KÖLTSÉGVETÉSÉNEK ÖSSZEVONT MÉRLEGE

B E V É T E L E K

1. sz. táblázat

forintban

Sor- szám	Bevételi jogcím	2019
A	B	C
1.	Önkormányzat működési támogatásai (1.1.+...+1.6.)	155 209 920
1.1.	Helyi önkormányzatok működésének általános támogatása	
1.2.	Önkormányzatok egyes köznevelési feladatainak támogatása	
1.3.	Önkormányzatok szociális és gyermekjóléti feladatainak támogatása	
1.4.	Önkormányzatok kulturális feladatainak támogatása	
1.5.	Működési célú kvi támogatások és kiegészítő támogatások	155 209 920
1.6.	Elszámolásból származó bevételek	
2.	Működési célú támogatások államháztartáson belülről (2.1.+...+2.5.)	
2.1.	Elvonások és befizetések bevételei	
2.2.	Működési célú garancia- és kezességvállalásból megtérülések	
2.3.	Működési célú visszatérítendő támogatások, kölcsönök visszatérülése	
2.4.	Működési célú visszatérítendő támogatások, kölcsönök igénybevétele	
2.5.	Egyéb működési célú támogatások bevételei	
2.6.	2.5.-ből EU-s támogatás	
3.	Felhalmozási célú támogatások államháztartáson belülről (3.1.+...+3.5.)	
3.1.	Felhalmozási célú önkormányzati támogatások	
3.2.	Felhalmozási célú garancia- és kezességvállalásból megtérülések	
3.3.	Felhalmozási célú visszatérítendő támogatások, kölcsönök visszatérülése	
3.4.	Felhalmozási célú visszatérítendő támogatások, kölcsönök igénybevétele	
3.5.	Egyéb felhalmozási célú támogatások bevételei	
3.6.	3.5.-ből EU-s támogatás	
4.	Közhatalmi bevételek (4.1.+4.2.+4.3.+4.4.)	
4.1.	Helyi adók (4.1.1.+...+4.1.3.)	
4.1.1.	- Vagyoni típusú adók	
4.1.2.	- Termékek és szolgáltatások adói	
4.1.3.	- Értékesítési és forgalmi adók (iparüzési adó)	
4.2.	Gépjárműadó	
4.3.	Egyéb áruhasználati és szolgáltatási adók	
4.4.	Egyéb közhatalmi bevételek	
5.	Működési bevételek (5.1.+...+ 5.11.)	57 553 000
5.1.	Készletértékesítés ellenértéke	
5.2.	Szolgáltatások ellenértéke	1 500 000
5.3.	Közvetített szolgáltatások értéke	
5.4.	Tulajdonosi bevételek	
5.5.	Ellátási díjak	52 543 000
5.6.	Kiszámlázott általános forgalmi adó	3 510 000
5.7.	Általános forgalmi adó visszatérítése	
5.8.	Kamatbevételek	
5.9.	Egyéb pénzügyi műveletek bevételei	
5.10.	Biztosító által fizetett kártérítés	
5.11.	Egyéb működési bevételek	
6.	Felhalmozási bevételek (6.1.+...+6.5.)	
6.1.	Immateriális javak értékesítése	

6.2.	Ingatlanok értékesítése	
6.3.	Egyéb tárgyi eszközök értékesítése	
6.4.	Részesedések értékesítése	
6.5.	Részesedések megszűnéséhez kapcsolódó bevételek	
7.	Működési célú átvett pénzeszközök (7.1. + ... + 7.3.)	1 580 610
7.1.	Működési célú garancia- és kezességvállalásból megtérülések ÁH-n kívülről	
7.2.	Működési célú visszatérítendő támogatások, kölcsönök visszatér. ÁH-n kívülről	
7.3.	Egyéb működési célú átvett pénzeszköz	1 580 610
7.4.	7.3.-ból EU-s támogatás (közvetlen)	
8.	Felhalmozási célú átvett pénzeszközök (8.1.+8.2.+8.3.)	2 720 000
8.1.	Felhalm. célú garancia- és kezességvállalásból megtérülések ÁH-n kívülről	
8.2.	Felhalm. célú visszatérítendő támogatások, kölcsönök visszatér. ÁH-n kívülről	
8.3.	Egyéb felhalmozási célú átvett pénzeszköz	2 720 000
8.4.	8.3.-ból EU-s támogatás (közvetlen)	
9.	KÖLTSÉGVETÉSI BEVÉTELEK ÖSSZESEN: (1+...+8)	217 063 530
10.	Hitel-, kölcsönfelvétel államháztartáson kívülről (10.1.+10.3.)	
10.1.	Hosszú lejáratú hitelek, kölcsönök felvétele	
10.2.	Likviditási célú hitelek, kölcsönök felvétele pénzügyi vállalkozástól	
10.3.	Rövid lejáratú hitelek, kölcsönök felvétele	
11.	Belföldi értékpapírok bevételei (11.1. +...+ 11.4.)	
11.1.	Forgatási célú belföldi értékpapírok beváltása, értékesítése	
11.2.	Forgatási célú belföldi értékpapírok kibocsátása	
11.3.	Befektetési célú belföldi értékpapírok beváltása, értékesítése	
11.4.	Befektetési célú belföldi értékpapírok kibocsátása	
12.	Maradvány igénybevétele (12.1. + 12.2.)	
12.1.	Előző év költségvetési maradványának igénybevétele	
12.2.	Előző év vállalkozási maradványának igénybevétele	
13.	Belföldi finanszírozás bevételei (13.1. + ... + 13.3.)	
13.1.	Államháztartáson belüli megelőlegezések	
13.2.	Államháztartáson belüli megelőlegezések törlesztése	
13.3.	Betétek megszüntetése	
14.	Külföldi finanszírozás bevételei (14.1.+...14.4.)	
14.1.	Forgatási célú külföldi értékpapírok beváltása, értékesítése	
14.2.	Befektetési célú külföldi értékpapírok beváltása, értékesítése	
14.3.	Külföldi értékpapírok kibocsátása	
14.4.	Külföldi hitelek, kölcsönök felvétele	
15.	Váltóbevételek	
16.	Adóssághoz nem kapcsolódó származékos ügyletek bevételei	
17.	FINANSZÍROZÁSI BEVÉTELEK ÖSSZESEN: (10. + ... +16.)	
18.	KÖLTSÉGVETÉSI ÉS FINANSZÍROZÁSI BEVÉTELEK ÖSSZESEN: (9+17)	217 063 530

Újfehértó SZOSZOK
2019. ÉVI KÖLTSÉGVETÉSÉNEK ÖSSZEVONT MÉRLEGE

KIADÁSOK

2. sz. táblázat

Ezer forintban

Sor-szám	Kiadási jogcímek	2019
A	B	C
1.	Működési költségvetés kiadásai (1.1.+...+1.5.+1.18.)	214 343 530
1.1.	Személyi juttatások	115 752 475
1.2.	Munkaadókat terhelő járulékok és szociális hozzájárulási adó	22 495 316
1.3.	Dologi kiadások	75 392 420
1.4.	Ellátottak pénzbeli juttatásai	
1.5.	Egyéb működési célú kiadások	703 319
1.6.	- az 1.5-ből: - Előző évi elszámolásból származó befizetések	
1.7.	- Törvényi előíráson alapuló befizetések	
1.8.	- Elvonások és befizetések	
1.9.	- Garancia- és kezességvállalásból kifizetés ÁH-n belülre	
1.10.	-Visszatérítendő támogatások, kölcsönök nyújtása ÁH-n belülre	
1.11.	- Visszatérítendő támogatások, kölcsönök törlesztése ÁH-n belülre	
1.12.	- Egyéb működési célú támogatások ÁH-n belülre	703 319
1.13.	- Garancia és kezességvállalásból kifizetés ÁH-n kívülre	
1.14.	- Visszatérítendő támogatások, kölcsönök nyújtása ÁH-n kívülre	
1.15.	- Árkiegészítések, ártámogatások	
1.16.	- Kamattámogatások	
1.17.	- Egyéb működési célú támogatások államháztartáson kívülre	
1.18.	Tartalékok	
1.19.	- az 1.18-ből: - Általános tartalék	
1.20.	- Céltartalék	
2.	Felhalmozási költségvetés kiadásai (2.1.+2.3.+2.5.)	2 720 000
2.1.	Beruházások	2 720 000
2.2.	2.1.-ből EU-s forrásból megvalósuló beruházás	
2.3.	Felújítások	
2.4.	2.3.-ből EU-s forrásból megvalósuló felújítás	
2.5.	Egyéb felhalmozási kiadások	
2.6.	2.5.-ből - Garancia- és kezességvállalásból kifizetés ÁH-n belülre	
2.7.	- Visszatérítendő támogatások, kölcsönök nyújtása ÁH-n belülre	
2.8.	- Visszatérítendő támogatások, kölcsönök törlesztése ÁH-n belülre	
2.9.	- Egyéb felhalmozási célú támogatások ÁH-n belülre	
2.10.	- Garancia- és kezességvállalásból kifizetés ÁH-n kívülre	
2.11.	- Visszatérítendő támogatások, kölcsönök nyújtása ÁH-n kívülre	
2.12.	- Lakástámogatás	
2.13.	- Egyéb felhalmozási célú támogatások államháztartáson kívülre	
3.	KÖLTSÉGVETÉSI KIADÁSOK ÖSSZESEN (1+2)	217 063 530
4.	Hitel-, kölcsöntörlesztés államháztartáson kívülre (4.1. + ... + 4.3.)	
4.1.	Hosszú lejáratú hitelek, kölcsönök törlesztése pénzügyi vállalkozásnak	
4.2.	Likviditási célú hitelek, kölcsönök törlesztése pénzügyi vállalkozásnak	

4.3.	Rövid lejáratú hitelek, kölcsönök törlesztése pénzügyi vállalkozásnak	
5.	Belföldi értékpapírok kiadásai (5.1. + ... + 5.6.)	
5.1.	Forgatási célú belföldi értékpapírok vásárlása	
5.2.	Befektetési célú belföldi értékpapírok vásárlása	
5.3.	Kincstárjegyek beváltása	
5.4.	Éven belüli lejáratú belföldi értékpapírok beváltása	
5.5.	Belföldi kötvények beváltása	
5.6.	Éven túli lejáratú belföldi értékpapírok beváltása	
6.	Belföldi finanszírozás kiadásai (6.1. + ... + 6.4.)	
6.1.	Államháztartáson belüli megelőlegezések folyósítása	
6.2.	Államháztartáson belüli megelőlegezések visszafizetése	
6.3.	Pénzeszközök lekötött betétként elhelyezése	
6.4.	Pénzügyi lízing kiadásai	
7.	Külföldi finanszírozás kiadásai (7.1. + ... + 7.5.)	
7.1.	Forgatási célú külföldi értékpapírok vásárlása	
7.2.	Befektetési célú külföldi értékpapírok vásárlása	
7.3.	Külföldi értékpapírok beváltása	
7.4.	Hitelek, kölcsönök törlesztése külföldi kormányoknak nemz. Szervezeteknek	
7.5.	Hitelek, kölcsönök törlesztése külföldi pénzintézeteknek	
8.	Adóssághoz nem kapcsolódó származékos ügyletek	
9.	Váltókiadások	
10.	FINANSZÍROZÁSI KIADÁSOK ÖSSZESEN: (4.+...+9.)	
11.	KIADÁSOK ÖSSZESEN: (3.+10.)	217 063 530

KÖLTSÉGVETÉSI, FINANSZÍROZÁSI BEVÉTELEK ÉS KIADÁSOK EGYENLEGE

3. sz. táblázat

forintban

1	Költségvetési hiány, többlet (költségvetési bevételek 9. sor - költségvetési kiadások 3. sor) (+/-)	
2.	Finanszírozási bevételek, kiadások egyenlege (finanszírozási bevételek 17. sor - finanszírozási kiadások 10. sor) (+/-)	

9. napirendi pont megtárgyalása

9./ Előterjesztés közterület elnevezéséről

(Írásbeli előterjesztés alapján)

Száma: 3-21/2019.

Előadó: Nagy Sándor polgármester

Nagy Sándor

A Pénzügyi Bizottság az előterjesztést megtárgyalásra és a határozati javaslatot 3 egyhangú igen szavazattal elfogadásra javasolja a képviselő-testület részére. Az előterjesztésben leírtuk az indokát, de hogy mindenki számára világos legyen: a Kossuth utcából nyíló kis utca, ami a Hadházi keretbe megy lefelé, az az utca amikor a számozás volt az a kis köz sem kapott, nem lett hozzácsatolva a Kossuth úthoz, mert a többi helyen befordultunk és folyamatos volt a számozás. Ez jelen pillanatban egyébként kertvárosi lakóövezet besorolású maga a területtömb, és megépült az első lakhatás céljára szolgáló építmény és ezért szükséges, hogy egy közterületi elnevezés legyen, hogy házsámot tudjon az illetékes kollega adni neki. A javaslat saját kútfőből Mezőssy Béla. Van néhány képviselő-társam a teremben, aki még megérte, hogy a Mezőssy Béla név kimondása, azért még rendkívül kemény indulatokat gerjesztett ott a 2000-

es év elején a képviselő-testület néhány tagjában. A napirendi ponttal kapcsolatban van-e kérdés, észrevétel, vélemény?

Szilágyi Péter

Polgármester Úr!

Azt gondolom, hogy Mezőssy Bélához ez méltatlan. Egy olyan utcát elnevezni, ahol egy lakás van, lemegy a Szilasra, mondjuk a „dzsindzsásba” fut ki a vége. Van olyan utca, - meg kell vizsgálni, hogy van-e olyan utca még, ami vitatott múltú kommunista vezetőknek a nevét viseli esetleg Újfehértón, nem tudom, hogy volt-e ilyen vizsgálódás. Illetve, ha annyira Mezőssy Béláról szeretnék elnevezni utcát, akkor valamelyik virág utcát át lehetne nevezni. Én azt gondolom, hogy az az út alkalmatlan, hogy Mezőssy Béla nevét viselje. Ezért módosító indítványom, hogy vegyünk le a napirendről és a következő testületi ülésen térjünk vissza rá, egy kicsit megfontoltabban.

Nagy Sándor

Két dologra szeretnék reagálni. Nyilván Ön jobban vizsgálja a kommunista múltakat mint én. De jelen pillanatban nem tudok olyan vitatott utcanévről, hiszen már a 90-es évek elején megtörténtek ezek a felülvizsgálatok, de ha van ilyen nyilván, akkor az is meg fog történni. Én nem úgy érzem, hogy méltatlan, én úgy érzem, hogy pontosan ennek a területnek a fejlődése révén, új lakóterületek beépítésével pontosan egy fejlesztendő terület és egy olyan utca, ami nem egy nyúl farknyi, hiszen nem a kisközségről beszélek, nem a lejövő telkek végéig, hanem ez végig lemegy, egyébként becsatlakozik majd a Táncsics útba valamikor a rendezési terv szerint. További észrevétel, vélemény van-e? Ha nincs, akkor a vitát lezárom és azért viszem végig a vitát, mert nem ügyrendi javaslatban javasolta, hogy vegyünk le a napirendről. Tehát ezért azt a javaslatot én nem tudom kezelni, de, szeretném megkérdezni képviselő Urat, hogy a javaslatát ügyrendi javaslatként kezeljem-e?

Szilágyi Péter

Igen.

Nagy Sándor

Köszönöm szépen!

Tisztelt Képviselő-társaim! Szilágyi képviselő úr javaslatáról határozzunk előbb, a javaslata, hogy az előterjesztést vegyünk le a napirendről. Ki az, aki támogatja képviselő úr javaslatát?

A képviselő-testület 2 igen szavazattal, 7 ellenszavazattal, 1 tartózkodással nem támogatta az ügyrendi javaslatot.

Nagy Sándor

Ki az, aki elfogadja az előterjesztéshez csatolt határozati javaslatot?

A képviselő-testület 9 igen szavazattal, ellenszavazat nélkül, 1 tartózkodással elfogadta és az alábbi határozatot hozta:

**ÚJFEHÉRTÓ VÁROS ÖNKORMÁNYZATA
KÉPVISELŐ-TESTÜLETÉNEK
6/2019. (I. 30.) számú**

H a t á r o z a t a

Közterület elnevezésről

A KÉPVISELŐ-TESTÜLET

1./ az Újfehértó Város Önkormányzat tulajdonában álló Újfehértó belterület 3367 hrsz-ú és Újfehértó belterület 3368 hrsz-ú közterületeket Mezőssy Béla utca néven nevezi el.

2./ felkéri a jegyzőt, hogy a közterület nevek megállapításáról, valamint azok jelöléséről szóló 29/2000. (VIII.25.) önkormányzati rendelet 11.§ (4) bekezdésében előírtak, valamint a központi címregiszterről és a címkezelésről szóló 345/2014. (XII. 23.) Korm. rendelet előírásai szerinti eljárást folytassa le.

Felelős: jegyző

Határidő: folyamatos

Varga Anna képviselő Asszony elhagyta az ülésterme, így a képviselő-testület létszáma 9 főre változott.

10. napirendi pont megtárgyalása

10./ Előterjesztés az Újfehértó 0672 hrsz-ú árok egy részének kivett úttá történő átminősítéséről (Írásbeli előterjesztés alapján)

Száma: 3-15/2019.

Előadó: Nagy Sándor polgármester

Nagy Sándor

A Pénzügyi Bizottság az előterjesztést megtárgyalásra és a határozati javaslatot 3 egyhangú igen szavazattal elfogadásra javasolja a képviselő-testület részére.

Az előterjesztéshez csatoltunk egy helyszínrajzot is, csak érdekességként mondom, hogy korábban a földosztás kapcsán kialakult egy olyan osztatlan közös tulajdonú ingatlan amelynek közterületi megközelíthetősége nem volt. Nem tudom, hogy hogyan ment végig a rendszeren de végigment. Ha a helyszínrajzot megnézik, akkor látszik rajta, és közben kezdeményezték az ingatlanok – 25 tulajdonos van benne - megszüntetését és már a mostani osztásnál rájöttek a hibára és ezért magántulajdonú közhasználatú utat lejegyeztek a földtulajdonosok terhére. De, a szépség hiba ebben az, hogy ez az út nem indul sehonnan és nem vezet sehová. Tehát olyan utcát építettek, aminek nincs egyik vége sem. Magyarul – nem csatlakozik közterülethez. Nagyon komoly, ilyen verekedésig fajuló viták vannak ott a tanya tulajdonosával, hiszen nem akarja engedni a tulajdonosokat, hogy az Ő területén bemenjenek. Ezért a hivatal kezdeményezett egy változtatási javaslatot. Ezt az ingatlant árok veszi körül, ez az árok tulajdonjoga az önkormányzaté, forgalomképtelen törzsvagyton részét képezi. Arra tettünk javaslatot közösen – hiszen a kollegáink kint voltak -, hogy ebből az árok rendszerből az első részéből - ez a 408 négyzetméternyi kerüljön átminősítésre útnak és akkor közterületről ez a szóban forgó ingatlan megközelíthető. Azért haladja meg a 400 négyzetmétert, mert ez a minimális olyan terület nagyság, mely önálló helyrajzi számmal ellátható. Én azt mondom, hogy támogassuk, mert nagyon komoly birtokviták vannak. Van-e kérdés, észrevétel, vélemény? Nem látok jelentkezőt, a napirendi pont vitáját lezárom. Ki az, aki a határozati javaslatot elfogadja?

A képviselő-testület 9 egyhangú igen szavazattal elfogadta és az alábbi határozatot hozta:

ÚJFEHÉRTÓ VÁROS ÖNKORMÁNYZATA
KÉPVISELŐ-TESTÜLETÉNEK
7/2019. (I. 30.) számú

H a t á r o z a t a

az Újfehértó 0672 hrsz-ú árok egy részének kivett úttá történő átminősítéséről

A KÉPVISELŐ-TESTÜLET

1./ a Magyarország helyi önkormányzatairól szóló 2011. évi CLXXXIX. törvény 13. § (1) bekezdés 2. pontjában meghatározott helyi közutak és tartozékainak kialakítása és fenntartása közfeladat teljesítése érdekében az ingatlan-nyilvántartásban **Újfehértó 0672 hrsz.** alatt felvett kivett árok megnevezésű, mindösszesen 1760 m² területű külterületi ingatlan egy részének kivett úttá minősítéséhez hozzájárul úgy, hogy az ingatlan vonatkozásában a) és b) jelű alrészlet kerüljön kialakításra a 2019. január 14. napján készített 100/3/2019 munkaszámú változási vázrajzon feltüntetetteknek megfelelően, az alábbiak szerint:

0672 hrsz. a) jelű alrészlet, művelési ága: kivett, árok, területe: 1326 m²
b) jelű alrészlet, művelési ága: kivett, út területe: 408 m².

A területszámítási, térképezési hiba folytán a fenti ingatlan összterülete 1734 m²-re változik.

2./ felhatalmazza a polgármestert átminősítéssel kapcsolatos szükséges intézkedések megtételére, a tárgyban keletkező dokumentumok aláírására.

Felelős: polgármester

Határidő: azonnal

11. napirendi pont megtárgyalása

11./ Előterjesztés az Újfehértó 5556 helyrajzi számú ingatlan 4239/4637 tulajdoni hányadának eladásáról

(Írásbeli előterjesztés alapján)

Száma: 3-24/2019.

Előadó: Nagy Sándor polgármester

Nagy Sándor

A Pénzügyi Bizottság az előterjesztést megtárgyalásra és a határozati javaslatot 3 egyhangú igen szavazattal elfogadásra javasolja a képviselő-testület részére.

Tisztelt képviselőtársaim!

Igazából ez az ingatlan 1/1-es tulajdoni hányadban az önkormányzat tulajdonát képezi, ugyanakkor korábban a mellette lévő ingatlanon tartós földhasználat volt, elismerése során 300 pár négyzetméterre kevesebb ingatlanrész lett elismerve a tulajdonosnak tulajdonként ezért nem

tudjuk eladni most ezt a teljes ingatlant. A határozati javaslatból is egyértelműen kitűnik, hogy licitálásra kerülne a sor 740.000 forintban határozta meg az ingatlanszakértő a forgalmi értékét ennek az ingatlanrésznek. A határozatban azt javaslom, hogy az ingatlan megosztásával kapcsolatos mindennemű költség a nyertes pályázót terhelje. A napirendi ponttal kapcsolatban van-e kérdés, észrevétel, vélemény? Ha nincs, a napirendi pont vitáját lezárom. Ki az, aki a határozati javaslatot elfogadja?

A képviselő-testület 9 egyhangú igen szavazattal elfogadta és az alábbi határozatot hozta:

**ÚJFEHÉRTÓ VÁROS ÖNKORMÁNYZATA
KÉPVISELŐ-TESTÜLETÉNEK
8/2019. (I. 30.) számú**

H a t á r o z a t a

az Újfehértó 5556 helyrajzi számú ingatlan 4239/4637 tulajdoni hányadának eladásáról

A KÉPVISELŐ-TESTÜLET

1./ az önkormányzat vagyonáról és a vagyonnal kapcsolatos tulajdonosi jogok gyakorlásáról szóló 1/2013. (I. 31.) önkormányzati rendelet alapján, az önkormányzat tulajdonában lévő, 5556 hrsz-ú forgalomképes ingatlan 4239/4637 tulajdoni hányadát versenytárgyalás útján történő - értékesítésre kijelöli az alábbiak szerint:

HRSZ	MŰVELÉSI ÁG	TERÜLET	TULAJDONI HÁNYAD	MINIMÁLIS ÉRTÉKESÍTÉSI ÁR
5556	kivett zárkerti művelés alól kivett terület	4239 m ²	4239/4637	742.000-Ft

A vevő kötelezettsége a telekhatár rendezése, telekalakítás és az ebből következő tulajdonviszonyok rendezése és az ezzel kapcsolatos minden költség viselése.

2./ felkéri a polgármestert az értékesítésre kijelölt ingatlanra vonatkozó versenyeztetési eljárás lefolytatására.

3./ felhatalmazza a polgármestert az ingatlanértékesítéssel kapcsolatos szükséges intézkedések megtételére, a tárgyban keletkező dokumentumok, szerződés aláírására.

Felelős: polgármester

Határidő: azonnal

12. napirendi pont megtárgyalása

12./ Előterjesztés Újfehértó Város Önkormányzata Beszerzési Szabályzatának módosításáról (Írásbeli előterjesztés alapján)

Száma: 3-30/2019.

Előadó: Nagy Sándor polgármester

Nagy Sándor

Az Ügyrendi Bizottság az előterjesztést megtárgyalásra és a határozati javaslatot 2 egyhangú igen szavazattal elfogadásra javasolja a képviselő-testület részére.

A Pénzügyi Bizottság az előterjesztést megtárgyalásra és a határozati javaslatot 3 egyhangú igen szavazattal elfogadásra javasolja a képviselő-testület részére. Az előterjesztéshez szóbeli kiegészítésem nincs. A napirendi ponttal kapcsolatban van-e kérdés, észrevétel, vélemény?

Ha nincs, a napirendi pont vitáját lezárom. Ki az, aki a határozati javaslatot elfogadja?

A képviselő-testület 9 egyhangú igen szavazattal elfogadta és az alábbi határozatot hozta:

**ÚJFEHÉRTÓ VÁROS ÖNKORMÁNYZATA
KÉPVISELŐ-TESTÜLETÉNEK
9/2019. (I. 30.) számú**

H a t á r o z a t a

**Újfehértó Város Önkormányzata
Beszerzési Szabályzatának módosításáról**

A KÉPVISELŐ-TESTÜLET

1./ a 93/2018. (IV. 25.) számú határozattal jóváhagyott Újfehértó Város Önkormányzata Beszerzési Szabályzatát 2019. február 01-jei hatályba lépéssel módosítja aképpen, hogy a Szabályzat 1. fejezet (3) bekezdés a) alpontjában meghatározott beszerzési értékhatárt nettó 3 000 000,- Ft-ról nettó 5 000 000,- Ft-ra emeli.

2./felhatalmazza a polgármestert az 1. pont szerinti módosítással egységes szerkezetbe foglalt Beszerzési Szabályzat aláírására és közzétételére, a kapcsolódó intézkedések megtételére.

Felelős: polgármester
Határidő: 2019. január 31.

13. napirendi pont megtárgyalása

13./ Előterjesztés egészségügyi alapellátás keretén belül biztosított iskola-egészségügyi feladatok ellátásáról

(Írásbeli előterjesztés alapján)

Száma: 3-11/2019.

Előadó: Nagy Sándor polgármester

Nagy Sándor

Az Ügyrendi Bizottság az előterjesztést megtárgyalásra és mind a három határozati javaslatot 2 egyhangú igen szavazattal elfogadásra javasolja a képviselő-testület részére.

A Társadalmi Kapcsolatok Bizottsága az előterjesztést megtárgyalásra és mind a három határozati javaslatot 3 egyhangú igen szavazattal elfogadásra javasolja a képviselő-testület részére. A napirendhez szóbeli kiegészítem nincs. Három döntés szükséges. Ki az, aki az előterjesztéshez kapcsolódó 1. számú határozati javaslatot elfogadja?

A képviselő-testület 9 egyhangú igen szavazattal elfogadta és az alábbi határozatot hozta:

**ÚJFEHÉRTÓ VÁROS ÖNKORMÁNYZATA
KÉPVISELŐ-TESTÜLETÉNEK
10/2019. (I. 30.) számú**

H a t á r o z a t a

Egészségügyi alapellátás keretén belül biztosított iskola-egészségügyi feladatok ellátásáról

A KÉPVISELŐ-TESTÜLET

1./ az Újfehértó Város Önkormányzata és a **Dr. Both Attila egyéni vállalkozó gyermekorvos** (székhely: 4244 Újfehértó, Jókai Mór u. 45.szám, a szolgáltatást nyújtó orvos: Dr. Both Attila) között 2018. november 29. napján iskola egészségügyi orvosi teendők ellátásra létrejött szerződést 2019. február 28. napjával közös megegyezéssel megszünteti.

2./ az iskola-egészségügyi feladatellátás folyamatos és zavartalan biztosítása érdekében **az Újfehértó I. számú iskola orvosi körzethez tartozó iskola-egészségügyi feladatok ellátására** a melléklet szerint feladat-ellátási szerződést köt **Dr. Both Attila egyéni vállalkozó gyermekorvossal** (székhely: 4244 Újfehértó, Jókai Mór u. 45.szám, a szolgáltatást nyújtó orvos: Dr. Both Attila).

3./ a feladatellátásért járó megbízási díj fedezetét az önkormányzat az iskola-egészségügyi feladatok ellátására nyújtott NEAK finanszírozásából és a mindenkor költségvetéséből biztosítja.

4./ felhatalmazza a polgármestert a szerződések megszüntetésével kapcsolatos intézkedések megtételére, valamint az új feladat-ellátási szerződés aláírására.

Felelős: polgármester

Határidő: azonnal

Melléklet a 10/2019. (I. 30.) számú határozathoz

FELADAT-ELLÁTÁSI SZERZŐDÉS
- egészségügyi alapellátás keretén belül biztosított
iskola-egészségügyi feladatok ellátására-

amely egyrészről **Újfehértó Város Önkormányzata** (4244 Újfehértó, Szent István út 10. szám, törzsszám: 732473, adószám: 15732475-2-15, statisztikai számjel: 15732475-8411-321-15, szolgáltató egyedi azonosítója: 013290, képviselőjében eljár: **Nagy Sándor polgármester**) (a továbbiakban: Önkormányzat),

másrészről a **Dr. Both Attila** egyéni vállalkozó (székhely: 4244 Újfehértó, Jókai Mór utca 45. szám, nyilvántartási száma: 52868315, adószáma: 77812476-1-35, statisztikai számjele: 77812476-8621-231-15, bankszámla száma: 11600006-00000000-82077042, képviseli: Dr. Both Attila, **orvosi pecsét száma: 52528**), **mint iskola-egészségügyi feladatot ellátó** (a továbbiakban: **Szolgáltató**),

a továbbiakban együttesen Felek között jött létre az alábbi feltételekkel a megjelölt helyen és napon.

I. A szerződés tárgya

- 1.) Az Önkormányzat az egészségügyről szóló 1997. évi CLIV. törvény 152. § (1) bekezdés e) pontja alapján az egészségügyi alapellátás keretében köteles gondoskodni az iskola-egészségügyi ellátásról.
- 2.) Felek rögzítik, hogy az I. számú házi gyermekorvosi körzetben a házi gyermekorvosi ellátást területi ellátási kötelezettséggel egészségügyi szolgáltató működteti, mely tevékenységekre nézve rendelkezik a szükséges, érvényes és hatályos engedélyekkel, valamint a körzethez kapcsolt iskola-egészségügyi feladat-ellátásra az Önkormányzat rendelkezik a szükséges, érvényes és hatályos engedélyekkel.
- 3.) Felek rögzítik, hogy az Újfehértó I. számú házi gyermekorvosi körzethez iskola-egészségügyi feladatellátás is tartozik.
- 4.) A felek megállapodnak abban, hogy az 1. pontban meghatározott önkormányzati feladat ellátásával – az Iskola egészségügyi ellátás tárgyában jelen megállapodással az Önkormányzat az I. számú iskola orvosi körzetben megbízza az Egészségügyi szolgáltatót, aki e megbízást elfogadja.
- 5.) A Szolgáltató az iskola-egészségügyi feladatokat a II. 1.) pontban megjelölt intézményekben 2019. március 01. napjától kezdődően látja el.

II. A Szolgáltató feladatai, a feladatellátás személyi és tárgyi feltételei

1.) A Szolgáltató ellátja az iskola-egészségügyi ellátásról szóló 26/1997. (IX. 3.) NM rendeletben foglalt vonatkozó előírásoknak megfelelően az iskola-egészségügyi tevékenységet az alábbi intézmények vonatkozásában:

- a.) KOSZISZ Szent István Gimnázium és Szakgimnázium, 4244 Újfehértó, Eötvös J. u. 25.
- b.) Újfehértói Általános Iskola és Alapfokú Művészeti Iskola Vasvári Pál Tagintézmény, 4244 Újfehértó, Kökény u. 22.
- c.) Lengyel Laura Óvoda Napsugár Tagóvoda, 4244 Újfehértó, Bocskai u. 2.

2.) A Szolgáltató nyilatkozik, hogy a jogszabályban rögzített szakmai feltételekkel rendelkezik, iskola-egészségügyi tevékenységet végezhet, az ellátást a vonatkozó jogszabályoknak és szakmai szabályoknak megfelelően biztosítja, valamint érvényes felelősségbiztosítással rendelkezik.

3.) Jelen feladat ellátására kizárólag a Szolgáltató jogosult és köteles, kivéve a betegség és szabadság idejére, amikor erre jogosult személy helyettesítheti. A helyettesítéséről az Egészségügyi szolgáltató képviselője maga gondoskodik.

4.) Az ellátás helyszíne: az egyes intézményekben kijelölt rendelő.

5.) Az iskola-egészségügyi ellátást a Szolgáltató a védőnői szolgálattal együttműködve látja el.

6.) A Szolgáltató köteles az iskola-egészségügyi ellátással kapcsolatos valamennyi jelentési kötelezettségének eleget tenni.

7.) Az Önkormányzat nem felelős az iskola-egészségügyi ellátás során bekövetkezett szakmai hibákért.

8.) Szolgáltatónak folyamatosan rendelkeznie kell a 60/2003. (X.20.) ESZCSM rendelet 4601-es szakma kódjához tartozó, tehát a szolgáltatás nyújtásához előírt működési engedélyhez szükséges személyi és tárgyi feltételekkel, műszaki-, technikai felszereltséggel, illetőleg a -bútorzatot kivéve - köteles biztosítani az iskola-egészségügyi ellátásról szóló 26/1997. (IX. 3.) NM rendelet 1. számú mellékletében felsorolt iskolaorvosi rendelő minimális alapfelszereléseit.

III. Önkormányzat feladatai

1.) Az Önkormányzat az iskola-egészségügyi ellátásról szóló 26/1997. (IX. 3.) NM rendelet 1. számú mellékletében felsorolt iskolaorvosi rendelő minimális alapfelszerelése közül a bútorzatot mint az –e megállapodás szerinti egészségügyi szolgáltatás ellátásához szükséges tárgyi feltételt biztosítja a Szolgáltató részére.

IV. A feladat-ellátás díjazása

1.) A Szolgáltatót a jelen szerződés szerinti iskola-egészségügyi feladatok ellátásáért havi bruttó 56.200-Ft, azaz bruttó ötvenhatezer-kettőszáz forint díjazás illeti meg, melyet az Önkormányzat

havonta a számla keltét követő 15 napon belül utal át a Szolgáltató által leadott és az Önkormányzat által befogadott számla ellenében. A díj HUF-ban értendő. A megbízási díj magában foglalja az iskolaorvos, valamint a gyógyszer és gyógyászati segédeszközökre fordítandó kiadásokat.

A számlát Újfehértó Város Önkormányzata részére kell kiállítani és megküldeni (4244 Újfehértó, Szent István út 10.). A hatályos jogszabályoknak megfelelő számla elkészítéséért a Szolgáltató felelős. Az Önkormányzat a Szolgáltató által a tárgyhót követő hónap 15. napjáig 1 példányban kiállított és az Önkormányzat által befogadásra került számla ellenértékét a kiállítás keltét követő tizenöt napon belül a Szolgáltatónak a befogadott számlán szereplő bankszámlájára átutalással teljesíti.

2.) Szerződő Felek rögzítik, hogy a megbízási díjon felül a Szolgáltató az iskolaorvosi feladatok ellátásával kapcsolatban egyéb támogatásra, díjra anyagi vagy egyéb juttatásra az Önkormányzattól nem tart igényt.

3.) Az Önkormányzat az egészségbiztosítási alap kezelőjével finanszírozási szerződéssel rendelkezik. A feladatellátás pénzügyi alapja ezen finanszírozási szerződés szerinti összeg.

V. A szerződés módosítása, megszűnése és megszüntetése

1.) A feladat-ellátási szerződés vagy teljesítésének bármely okból való megszűnése nem eredményezheti az iskola-egészségügyi ellátás veszélyeztetését. A Szolgáltató köteles rendkívüli felmondás esetén is a jelen szerződésben rögzített, ilyen hiányában addig az időpontig nyújtani az iskola-egészségügyi ellátást, ameddig az Önkormányzat az iskola-egészségügyi ellátást más módon nem tudja biztosítani.

2.) A Szolgáltató köteles a szerződés megszűnésekor az általa kezelt és nyilvántartott adatokat hiánytalanul átadni az Önkormányzatnak.

3.) A jelen szerződést a Szerződő Felek jogszabályok keretei között, közös megegyezéssel írásban módosíthatják, felmondhatják, illetve megszüntethetik. Az egyoldalú szerződésmódosítás semmis.

4.)

a) A jelen szerződést a Szerződő Felek bármelyike írásban felmondhatja az okok pontos megjelölésével, a másik fél súlyos jogszabálysértő, vagy szerződésszegő magatartása miatt, illetve, amennyiben bizonyítottan törvénybe ütköző magatartást tanúsít, és ezen szerződésszegő, illetve jogszabályellenes magatartással a hozzá a másik szerződő fél által tértivevényes/ ajánlott levél formájában eljuttatott írásbeli felszólítás kézbesítésétől számított 30 napon belül nem hagy fel, illetve a jogellenes állapotot nem szünteti meg.

b) Amennyiben a jogsértő magatartás további joghátrányt okozhat, illetve jogszabálysértő vagy szerződésszegő magatartás súlyossága esetén, a felmondás azonnali hatályú is lehet. Az Önkormányzat azonnali hatállyal felmondhatja a jelen szerződést a 5.) pontban meghatározott okok esetén.

c) A felmondásra vonatkozóan a jelen szerződésben meghatározott szabályok annyiban

alkalmazandók, amennyiben nem állnak ellentétben a tevékenységre vonatkozó hatályos jogszabályokban foglaltakkal.

5.) Az Önkormányzat indokolás nélkül azonnali hatállyal felmondhatja a szerződést, ha jogerősen

- a szolgáltatóra foglalkozástól való eltiltás büntetést szabnak ki;
- a szolgáltató orvost kizárják a Magyar Orvosi Kamarából;
- visszavonják a szolgáltató működtetési jogára vonatkozó kamarai engedélyét;

6.) A Szerződő Felek a jelen szerződést haladéktalanul, írásban módosíthatják, ha a jelen szerződésben foglaltakra a vonatkozó jogszabályok változása kihat.

VI. Kapcsolattartó személyek, együttműködés

1.) Szerződő Felek kötelesek a szerződés teljesítése érdekében együttműködni.

Jelen szerződés megkötésekor a Felek kapcsolattartói:

Megrendelő részéről:

név: Nagy Sándor polgármester
levelezési cím: 4244 Újfehértó, Szent István út 10. szám
telefon: 42/290-000
email: polgarmester@ujfeherto.hu

Szolgáltató részéről:

név: Dr. Both Attila
levelezési cím: 4244 Újfehértó, Jókai Mór utca 45. szám
telefon: 06-70/510-0040

VII. Adatkezelés

1.) A Szolgáltató a tudomására jutott információkat, adatokat köteles szigorúan bizalmasan kezelni, nem közölhet illetéktelen személlyel olyan adatot, információt, amely a feladatának ellátásával összefüggésben jutott a tudomására, és amelynek közlése akár az Önkormányzatra, akár más személyre hátrányos következménnyel járhat. A titoktartási kötelezettség különösen vonatkozik az egészségügyi adatokra. A Szolgáltató titoktartási kötelezettségének megsértése, bármely személyes vagy egészségügyi adattal való visszaélése súlyos szerződésszegésnek minősül, mely az Önkormányzat oldalán azonnali szerződés megszüntetési jogot keletkeztet.

2.) A Szerződő Felek a szerződéssel kapcsolatosan kölcsönösen kijelentik, hogy – az információs önrendelkezési jogról és az információszabadságról szóló 2011. évi CXII. törvény alapján szabályozott a közérdekű és közérdekből nyilvános adatok kivételével - a teljesítés során, vagy egyéb módon tudomásukra jutott minden információt és adatot bizalmasan kezelnek és megőriznek, ezeket a másik fél előzetes, írásbeli hozzájárulása hiányában egyik fél sem hozza nyilvánosságra, vagy illetéktelen harmadik személy tudomására

3.) Mindkét fél önkéntes és kifejezett hozzájárulását adja ahhoz, hogy a jelen szerződésben vagy annak mellékleteiben rögzített személyes és más adatokat a Szerződő Felek a jogszabályi előírásoknak megfelelően kezeljék, a jelen szerződésből eredő jogok, kötelezettségek

érvényesítése céljából. A Szerződő Felek, mint adatkezelők kijelentik, hogy a jelen szerződéses jogviszonnyal összefüggésben tudomásukra jutott személyes- és egyéb adatokat titkosan kezelik, azokat csak a vonatkozó jogszabályokban meghatározott szervek részére adják ki a kapcsolódó jogszabályi előírásoknak megfelelően. Az adatkezelés időtartama: a jelen szerződésből eredő jogok, kötelezettségek érvényesítésére nyitva álló határidő letelte (elévülés) vagy az adatkezelésre vonatkozó jogszabályban meghatározott határidő leteltéig. A Szerződő Felek kijelentik és vállalják, hogy tevékenységük gyakorlása során az Európai Unió általános adatvédelmi rendelete (GDPR), illetve az adatvédelemre, adatkezelésre vonatkozó egyéb jogszabályok, különösen az információs önrendelkezési jogról és az információszabadságról szóló 2011. évi CXII. törvény előírásait teljeskörűen betartják.

4.) A nem a jogszabályoknak, valamint nem a jelen szerződésben meghatározottaknak megfelelő adatkezelésből eredő jogkövetkezményekért, károkért a mulasztó fél teljeskörű felelősséggel tartozik.

VIII. Vegyes és záró rendelkezések

1.) A feladat-ellátási szerződés tartalma annak hatályba lépésétől az információs önrendelkezési jogról és információszabadságról szóló 2011. évi CXII. törvény, illetve az egyéb vonatkozó jogszabályokban írt korlátozásokkal közérdekű adat.

2.) A jelen szerződésben nem szabályozott kérdésekben az ellátásra, annak finanszírozására vonatkozó egészségügyi és egészségbiztosítási jogszabályok, valamint a Polgári Törvénykönyv vonatkozó szabályai az irányadók.

3.) A jelen szerződés 2019. március 01. napján lép hatályba, és határozatlan időre szól.

4.) A jelen szerződést érintő bármilyen körülményben bekövetkezett változást a Szerződő Felek haladéktalanul kötelesek egymás irányába írásban jelezni. Az ennek elmulasztásából eredő károkért, jogkövetkezményekért a mulasztó fél teljeskörű felelősséggel tartozik. Szerződő felek kötelesek a Szerződés időtartama alatt folyamatosan, a jóhiszeműség és a tisztesség követelményeinek megfelelően, kölcsönösen együttműködni.

5.) Felek esetleges vitás kérdéseiket elsősorban békés úton rendezik, ha 30 napon belül nem tudják megoldani a feladat-ellátási szerződés alapján vagy ezzel összefüggésben keletkezett vitájukat, úgy a pertárgy értékétől függően a Nyíregyházi Járásbíróság, illetőleg a Nyíregyházi Törvényszék kizárólagos illetékességét kötik ki.

6.) A Szolgáltató kijelenti, hogy a nemzeti vagyonról szóló 2011. évi CXCVI. törvény 3. § (1) bekezdés 1. pontja értelmében átlátható szervezetnek minősül. Felek egyezően kijelentik, hogy jelen megállapodás elválaszthatatlan részét képezi a megbízott átláthatósági nyilatkozata. Önkormányzat jogosult azonnali hatállyal felmondani a szerződést, amennyiben a Szolgáltató nem minősül átlátható szervezetnek.

7.) Felek megállapodnak abban, hogy amennyiben jelen szerződés bármely pontja kógens jogszabályba ütközne, akkor jelen szerződés fentieket sértő rendelkezése helyébe – minden további jogcselekmény, így különösen a szerződés módosítása nélkül- a megsértett kötelező érvényű jogszabályi rendelkezés kerül.

8.) A Szolgáltató köteles betartani a hatályos jogszabályok által előírt nyilvántartási, adatszolgáltatási, dokumentációs kötelezettséget.

9.) Szolgáltató felel a tevékenysége vagy mulasztása során harmadik személynek okozott kárért.

10.) A jelen szerződést Újfehértó Város Önkormányzatának Képviselő- testülete a 10/2019. (I. 30.) számú határozatával elfogadta.

Jelen szerződés négy mindenben egyező példányban készült, melyből kettő példány az Önkormányzatot, kettő példány a Szolgáltatót illet meg.

Jelen megállapodást a Felek elolvasás és értelmezés után, mint akaratukkal mindenben megegyezőt, jóváhagyólag írták alá.

Kelt.: Újfehértó, 2019.

Jogi ellenőrzés:

Pénzügyi ellenjegyzés:

.....
Dr. Szűcs Andrea jegyző

.....
Tóth Erika Pénzügyi Osztályvezető

.....
*Újfehértó Város Önkormányzata
képviselében
Nagy Sándor polgármester*

.....
*Dr. Both Attila e.v.
Szolgáltató*

P.H.

P.H.

Nagy Sándor

Ki az, aki az előterjesztéshez kapcsolódó 2. számú határozati javaslatot elfogadja?

A képviselő-testület 9 egyhangú igen szavazattal elfogadta és az alábbi határozatot hozta:

**ÚJFEHÉRTÓ VÁROS ÖNKORMÁNYZATA
KÉPVISELŐ-TESTÜLETÉNEK
11/2019. (I. 30.) számú**

H a t á r o z a t a

**Egészségügyi alapellátás keretén belül biztosított iskola-egészségügyi feladatok
ellátásáról**

A KÉPVISELŐ-TESTÜLET

1./ az iskola-egészségügyi feladatellátás folyamatos és zavartalan biztosítása érdekében **az**

Újfehértó III. számú iskola orvosi körzethez tartozó iskola-egészségügyi feladatok ellátására a melléklet szerint feladat-ellátási szerződést köt a **MÁNDI MEDIC Egészségügyi és Szolgáltató Kft.-vel** (képviselő: dr. Mándi Zsuzsa; székhelye: 4031 Debrecen, Dorottya utca 27. fsz.5. szám, a szolgáltatást nyújtó orvos: Dr. Mándi Zsuzsa).

2./ a feladatellátásért járó megbízási díj fedezetét az önkormányzat az iskola-egészségügyi feladatok ellátására nyújtott NEAK finanszírozásából és a mindenkori költségvetéséből biztosítja.

3./ felhatalmazza a polgármestert a szerződések megszüntetésével kapcsolatos intézkedések megtételére, valamint az új feladat-ellátási szerződés aláírása.

Felelős: polgármester

Határidő: azonnal

Melléklet a 11/2019. (I. 30.) számú határozathoz

FELADAT-ELLÁTÁSI SZERZŐDÉS

**- egészségügyi alapellátás keretén belül biztosított
iskola-egészségügyi feladatok ellátására-**

amely egyrésztől **Újfehértó Város Önkormányzata** (4244 Újfehértó, Szent István út 10. szám, törzsszám: 732473, adószám: 15732475-2-15, statisztikai számjel: 15732475-8411-321-15, szolgáltató egyedi azonosítója: 013290, képviseletében eljár: **Nagy Sándor polgármester**) (a továbbiakban: Önkormányzat),

másrésztől a **MÁNDI MEDIC Egészségügyi és Szolgáltató Kft.** (képviselő: Dr. Mándi Zsuzsa; székhelye: 4031 Debrecen, Dorottya utca 27. fsz.5. szám, cégjegyzékszám: Cg. 09-09-024525; adószám: 24306180-1-09; statisztikai számjele: 24306180-8621-113-09, bankszámla száma:, a szolgáltatást nyújtó orvos: **Dr. Mándi Zsuzsa; orvosi pecsétszám: 68779**), mint **iskola-egészségügyi feladatot ellátó** (a továbbiakban: **Szolgáltató**),

a továbbiakban együttesen Felek között jött létre az alábbi feltételekkel a megjelölt helyen és napon.

I. A szerződés tárgya

1.) Az Önkormányzat az egészségügyről szóló 1997. évi CLIV. törvény 152. § (1) bekezdés e) pontja alapján az egészségügyi alapellátás keretében köteles gondoskodni az iskola-egészségügyi ellátásról.

2.) Felek rögzítik, hogy az III. számú házi gyermekorvosi körzetben a házi gyermekorvosi ellátást területi ellátási kötelezettséggel egészségügyi szolgáltató működteti, mely tevékenységekre nézve rendelkezik a szükséges, érvényes és hatályos engedéllyel, valamint

a körzethez kapcsolt iskola-egészségügyi feladat-ellátásra az Önkormányzat rendelkezik a szükséges, érvényes és hatályos engedélyekkel.

3.) Felek rögzítik, hogy az Újfehértó III. számú házi gyermekorvosi körzethez iskola-egészségügyi feladatellátás is tartozik.

4.) A felek megállapodnak abban, hogy az 1. pontban meghatározott önkormányzati feladat ellátásával – az Iskola egészségügyi ellátás tárgyában jelen megállapodással az Önkormányzat a III. számú iskola orvosi körzetben megbízza az Egészségügyi szolgáltatót, aki e megbízást elfogadja.

5.) A Szolgáltató az iskola-egészségügyi feladatokat a II. 1.) pontban megjelölt intézményekben 2019. március 01. napjától kezdődően látja el.

II. A Szolgáltató feladatai, a feladatellátás személyi és tárgyi feltételei

1.) A Szolgáltató ellátja az iskola-egészségügyi ellátásról szóló 26/1997. (IX. 3.) NM rendeletben foglalt vonatkozó előírásoknak megfelelően az iskola-egészségügyi tevékenységet az alábbi intézmények vonatkozásában:

a.) Újfehértói Református Általános Iskola, 4244 Újfehértó, Debreceni u. 204.

b.) Istenszülő Oltalmáról Elnevezett Görögkatolikus Óvoda és Általános Iskola, 4244 Újfehértó, Széchenyi u. 3.

c.) Lengyel Laura Óvoda, 4244 Újfehértó, Árvácska u. 2.

2.) A Szolgáltató nyilatkozik, hogy a jogszabályban rögzített szakmai feltételekkel rendelkezik, iskola-egészségügyi tevékenységet végezhet, az ellátást a vonatkozó jogszabályoknak és szakmai szabályoknak megfelelően biztosítja, valamint érvényes felelősségbiztosítással rendelkezik.

3.) Jelen feladat ellátására kizárólag a Szolgáltató jogosult és köteles, kivéve a betegség és szabadság idejére, amikor erre jogosult személy helyettesítheti. A helyettesítéséről az Egészségügyi szolgáltató képviselője maga gondoskodik.

4.) Az ellátás helyszíne: az egyes intézményekben kijelölt rendelő.

5.) Az iskola-egészségügyi ellátást a Szolgáltató a védőnői szolgálattal együttműködve látja el.

6.) A Szolgáltató köteles az iskola-egészségügyi ellátással kapcsolatos valamennyi jelentési kötelezettségének eleget tenni.

7.) Az Önkormányzat nem felelős az iskola-egészségügyi ellátás során bekövetkezett szakmai hibákért.

8.) Szolgáltatónak folyamatosan rendelkeznie kell a 60/2003. (X.20.) ESZCSM rendelet 4601-es szakma kódjához tartozó, tehát a szolgáltatás nyújtásához előírt működési engedélyhez

szükséges személyi és tárgyi feltételekkel, műszaki-, technikai felszereltséggel, illetőleg a - bűtorzatot kivéve - köteles biztosítani az iskola-egészségügyi ellátásról szóló 26/1997. (IX. 3.) NM rendelet 1. számú mellékletében felsorolt iskolaorvosi rendelő minimális alapfelszereléseit.

III. Önkormányzat feladatai

1.) Az Önkormányzat az iskola-egészségügyi ellátásról szóló 26/1997. (IX. 3.) NM rendelet 1. számú mellékletében felsorolt iskolaorvosi rendelő minimális alapfelszerelése közül a bűtorzatot mint az –e megállapodás szerinti egészségügyi szolgáltatás ellátásához szükséges tárgyi feltételt biztosítja a Szolgáltató részére.

IV. A feladat-ellátás díjazása

1.) A Szolgáltatót a jelen szerződés szerinti iskola-egészségügyi feladatok ellátásáért havi bruttó 56.200-Ft, azaz bruttó ötvenhatezer-kettőszáz forint díjazás illeti meg, melyet az Önkormányzat havonta a számla keltét követő 15 napon belül utal át a Szolgáltató által leadott és az Önkormányzat által befogadott számla ellenében. A díj HUF-ban értendő. A megbízási díj magában foglalja az iskolaorvos, valamint a gyógyszer és gyógyászati segédeszközökre fordítandó kiadásokat.

A számlát Újfehértó Város Önkormányzata részére kell kiállítani és megküldeni (4244 Újfehértó, Szent István út 10.). A hatályos jogszabályoknak megfelelő számla elkészítéséért a Szolgáltató felelős. Az Önkormányzat a Szolgáltató által a tárgyhót követő hónap 15. napjáig 1 példányban kiállított és az Önkormányzat által befogadásra került számla ellenértékét a kiállítás keltét követő tizenöt napon belül a Szolgáltatónak a befogadott számlán szereplő bankszámlájára átutalással teljesíti.

2.) Szerződő Felek rögzítik, hogy a megbízási díjon felül a Szolgáltató az iskolaorvosi feladatok ellátásával kapcsolatban egyéb támogatásra, díjra anyagi vagy egyéb juttatásra az Önkormányzattól nem tart igényt.

3.) Az Önkormányzat az egészségbiztosítási alap kezelőjével finanszírozási szerződéssel rendelkezik. A feladatellátás pénzügyi alapja ezen finanszírozási szerződés szerinti összeg.

V. A szerződés módosítása, megszűnése és megszüntetése

1.) A feladat-ellátási szerződés vagy teljesítésének bármely okból való megszűnése nem eredményezheti az iskola-egészségügyi ellátás veszélyeztetését. A Szolgáltató köteles rendkívüli felmondás esetén is a jelen szerződésben rögzített, ilyen hiányában addig az időpontig nyújtani az iskola-egészségügyi ellátást, ameddig az Önkormányzat az iskola-egészségügyi ellátást más módon nem tudja biztosítani.

2.) A Szolgáltató köteles a szerződés megszűnésekor az általa kezelt és nyilvántartott adatokat hiánytalanul átadni az Önkormányzatnak.

3.) A jelen szerződést a Szerződő Felek jogszabályok keretei között, közös megegyezéssel

írásban módosíthatják, felmondhatják, illetve megszüntethetik. Az egyoldalú szerződésmódosítás semmis.

4.)

a) A jelen szerződést a Szerződő Felek bármelyike írásban felmondhatja az okok pontos megjelölésével, a másik fél súlyos jogszabálysértő, vagy szerződésszegő magatartása miatt, illetve, amennyiben bizonyítottan törvénybe ütköző magatartást tanúsít, és ezen szerződésszegő, illetve jogszabályellenes magatartással a hozzá a másik szerződő fél által tértivevényes/ ajánlott levél formájában eljuttatott írásbeli felszólítás kézbesítésétől számított 30 napon belül nem hagy fel, illetve a jogellenes állapotot nem szünteti meg.

b) Amennyiben a jogsértő magatartás további joghátrányt okozhat, illetve jogszabálysértő vagy szerződésszegő magatartás súlyossága esetén, a felmondás azonnali hatályú is lehet. Az Önkormányzat azonnali hatállyal felmondhatja a jelen szerződést a 5.) pontban meghatározott okok esetén.

c) A felmondásra vonatkozóan a jelen szerződésben meghatározott szabályok annyiban alkalmazandók, amennyiben nem állnak ellentétben a tevékenységre vonatkozó hatályos jogszabályokban foglaltakkal.

5.) Az Önkormányzat indokolás nélkül azonnali hatállyal felmondhatja a szerződést, ha jogerősen

- a szolgáltatóra foglalkozástól való eltiltás büntetést szabnak ki;
- a szolgáltató orvost kizárják a Magyar Orvosi Kamarából;
- visszavonják a szolgáltató működtetési jogára vonatkozó kamarai engedélyét;

6.) A Szerződő Felek a jelen szerződést haladéktalanul, írásban módosíthatják, ha a jelen szerződésben foglaltakra a vonatkozó jogszabályok változása kihat.

VI. Kapcsolattartó személyek, együttműködés

1.)Szerződő Felek kötelesek a szerződés teljesítése érdekében együttműködni.

Jelen szerződés megkötésekor a Felek kapcsolattartói:

Megrendelő részéről:

név: Nagy Sándor polgármester

levelezési cím: 4244 Újfehértó, Szent István út 10. szám

telefon: 42/290-000

email: polgarmester@ujfeherto.hu

Szolgáltató részéről:

név: Dr. Mándi Zsuzsa

levelezési cím: 4031 Debrecen, Dorottya utca 27. fsz.5. szám

telefon: 06-30/628-6631

VII. Adatkezelés

1.) A Szolgáltató a tudomására jutott információkat, adatokat köteles szigorúan bizalmasan kezelni, nem közölhet illetéktelen személlyel olyan adatot, információt, amely a feladatának ellátásával összefüggésben jutott a tudomására, és amelynek közlése akár az Önkormányzatra, akár más személyre hátrányos következménnyel járhat. A titoktartási kötelezettség különösen vonatkozik az egészségügyi adatokra. A Szolgáltató titoktartási kötelezettségének megsértése, bármely személyes vagy egészségügyi adattal való visszaélése súlyos szerződésszegésnek minősül, mely az Önkormányzat oldalán azonnali szerződés megszüntetési jogot keletkeztet.

2.) A Szerződő Felek a szerződéssel kapcsolatosan kölcsönösen kijelentik, hogy – az információs önrendelkezési jogról és az információszabadságról szóló 2011. évi CXII. törvény alapján szabályozott a közérdekű és közérdekből nyilvános adatok kivételével - a teljesítés során, vagy egyéb módon tudomásukra jutott minden információt és adatot bizalmasan kezelnek és megőrzik, ezeket a másik fél előzetes, írásbeli hozzájárulása hiányában egyik fél sem hozza nyilvánosságra, vagy illetéktelen harmadik személy tudomására

3.) Mindkét fél önkéntes és kifejezett hozzájárulását adja ahhoz, hogy a jelen szerződésben vagy annak mellékleteiben rögzített személyes és más adatokat a Szerződő Felek a jogszabályi előírásoknak megfelelően kezeljék, a jelen szerződésből eredő jogok, kötelezettségek érvényesítése céljából. A Szerződő Felek, mint adatkezelők kijelentik, hogy a jelen szerződéses jogviszonnyal összefüggésben tudomásukra jutott személyes- és egyéb adatokat titkosan kezelik, azokat csak a vonatkozó jogszabályokban meghatározott szervek részére adják ki a kapcsolódó jogszabályi előírásoknak megfelelően. Az adatkezelés időtartama: a jelen szerződésből eredő jogok, kötelezettségek érvényesítésére nyitva álló határidő letelte (elévülés) vagy az adatkezelésre vonatkozó jogszabályban meghatározott határidő leteltéig. A Szerződő Felek kijelentik és vállalják, hogy tevékenységük gyakorlása során az Európai Unió általános adatvédelmi rendelete (GDPR), illetve az adatvédelemre, adatkezelésre vonatkozó egyéb jogszabályok, különösen az információs önrendelkezési jogról és az információszabadságról szóló 2011. évi CXII. törvény előírásait teljeskörűen betartják.

4.) A nem a jogszabályoknak, valamint nem a jelen szerződésben meghatározottaknak megfelelő adatkezelésből eredő jogkövetkezményekért, károkért a mulasztó fél teljeskörű felelősséggel tartozik.

VIII. Vegyes és záró rendelkezések

1.) A feladat-ellátási szerződés tartalma annak hatályba lépésétől az információs önrendelkezési jogról és információszabadságról szóló 2011. évi CXII. törvény, illetve az egyéb vonatkozó jogszabályokban írt korlátozásokkal közérdekű adat.

2.) A jelen szerződésben nem szabályozott kérdésekben az ellátásra, annak finanszírozására vonatkozó egészségügyi és egészségbiztosítási jogszabályok, valamint a Polgári Törvénykönyv vonatkozó szabályai az irányadóak.

3.) A jelen szerződés 2019. március 01. napján lép hatályba, és határozatlan időre szól.

4.) A jelen szerződést érintő bármilyen körülményben bekövetkezett változást a Szerződő Felek haladéktalanul kötelesek egymás irányába írásban jelezni. Az ennek elmulasztásából eredő károkért, jogkövetkezményekért a mulasztó fél teljeskörű felelősséggel tartozik. Szerződő felek kötelesek a Szerződés időtartama alatt folyamatosan, a jóhiszeműség és a tisztesség

követelményeinek megfelelően, kölcsönösen együttműködni.

5.) Felek esetleges vitás kérdéseiket elsősorban békés úton rendezik, ha 30 napon belül nem tudják megoldani a feladat-ellátási szerződés alapján vagy ezzel összefüggésben keletkezett vitájukat, úgy a pertárgy értékétől függően a Nyíregyházi Járásbíróság, illetőleg a Nyíregyházi Törvényszék kizárólagos illetékességét kötik ki.

6.) A Szolgáltató kijelenti, hogy a nemzeti vagyonról szóló 2011. évi CXCVI. törvény 3. § (1) bekezdés 1. pontja értelmében átlátható szervezetnek minősül. Felek egyezően kijelentik, hogy jelen megállapodás elválaszthatatlan részét képezi a megbízott átláthatósági nyilatkozata. Önkormányzat jogosult azonnali hatállyal felmondani a szerződést, amennyiben a Szolgáltató nem minősül átlátható szervezetnek.

7.) Felek megállapodnak abban, hogy amennyiben jelen szerződés bármely pontja kógens jogszabályba ütközne, akkor jelen szerződés fentieket sértő rendelkezése helyébe – minden további jogcselekmény, így különösen a szerződés módosítása nélkül- a megsértett kötelező érvényű jogszabályi rendelkezés kerül.

8.) A Szolgáltató köteles betartani a hatályos jogszabályok által előírt nyilvántartási, adatszolgáltatási, dokumentációs kötelezettséget.

9.) Szolgáltató felel a tevékenysége vagy mulasztása során harmadik személynek okozott kárért.

10.) A jelen szerződést Újfehértó Város Önkormányzatának Képviselő- testülete a 11/2019. (I. 30.) számú határozatával elfogadta.

Jelen szerződés négy mindenben egyező példányban készült, melyből kettő példány az Önkormányzatot, kettő példány a Szolgáltatót illet meg.

Jelen megállapodást a Felek elolvasás és értelmezés után, mint akaratukkal mindenben megegyezőt, jóváhagyólag írták alá.

Kelt.: Újfehértó, 2019.

Jogi ellenőrzés:

.....
Dr. Szűcs Andrea jegyző

.....
*Újfehértó Város Önkormányzata
képviselőjében
Nagy Sándor polgármester*

P.H.

Pénzügyi ellenjegyzés:

.....
Tóth Erika Pénzügyi Osztályvezető

.....
*MÁNDI MEDIC
Egészségügyi és Szolgáltató Kft.
Szolgáltató
Dr. Mándi Zsuzsa*

P.H.

Nagy Sándor

Ki az, aki az előterjesztéshez kapcsolódó 3. számú határozati javaslatot elfogadja?

A képviselő-testület 9 egyhangú igen szavazattal elfogadta és az alábbi határozatot hozta:

ÚJFEHÉRTÓ VÁROS ÖNKORMÁNYZATA
KÉPVISELŐ-TESTÜLETÉNEK
12/2019. (I. 30.) számú

H a t á r o z a t a

**Egészségügyi alapellátás keretén belül biztosított iskola-egészségügyi feladatok
ellátásáról**

A KÉPVISELŐ-TESTÜLET

- 1./ az iskola-egészségügyi feladatellátás folyamatos és zavartalan biztosítása érdekében **az Újfehértó II. számú iskola orvosi körzethez tartozó iskola-egészségügyi feladatok ellátására** a melléklet szerint feladat-ellátási szerződést köt **a STONEVIA-29. Kft. – vel** (képviselő: Dr. Takács Enikő; székhelye: 4400 Nyíregyháza, Alma utca 7. szám, a szolgáltatást nyújtó orvos: Dr. Takács Enikő).
- 2./ a feladatellátásért járó megbízási díj fedezetét az önkormányzat az iskola-egészségügyi feladatok ellátására nyújtott NEAK finanszírozásából és a mindenkori költségvetéséből biztosítja.
- 3./ felhatalmazza a polgármestert a szerződések megszüntetésével kapcsolatos intézkedések megtételére, valamint az új feladat-ellátási szerződés aláírása.

Felelős: polgármester

Határidő: azonnal

Melléklet a 12/2019. (I. 30.) számú határozathoz

FELADAT-ELLÁTÁSI SZERZŐDÉS
- egészségügyi alapellátás keretén belül biztosított
iskola-egészségügyi feladatok ellátására-

amely egyrészről **Újfehértó Város Önkormányzata** (4244 Újfehértó, Szent István út 10. szám, törzsszám: 732473, adószám: 15732475-2-15, statisztikai számjel: 15732475-8411-321-15, szolgáltató egyedi azonosítója: 013290, képviselőjében eljár: **Nagy Sándor polgármester**) (a továbbiakban: Önkormányzat),

másrészről a **STONEVIA-29. Kft.** (képviselő: dr- Takács Enikő, székhelye: 4400 Nyíregyháza, Alma utca 7. szám, cégjegyzékszám: Cg. 15-09-079592; adószám: 24061865-2-15, statisztikai számjel: 24061865-4120-113-15, bankszámla szám:, a szolgáltatást nyújtó orvos: **Dr. Takács Enikő; orvosi pecsétszám: 77312), mint iskola-egészségügyi feladatot ellátó** (a továbbiakban: **Szolgáltató**),

a továbbiakban együttesen Felek között jött létre az alábbi feltételekkel a megjelölt helyen és napon.

I. A szerződés tárgya

- 1.) Az Önkormányzat az egészségügyről szóló 1997. évi CLIV. törvény 152. § (1) bekezdés e) pontja alapján az egészségügyi alapellátás keretében köteles gondoskodni az iskola-egészségügyi ellátásról.
- 2.) Felek rögzítik, hogy az II. számú házi gyermekorvosi körzetben a házi gyermekorvosi ellátást területi ellátási kötelezettséggel egészségügyi szolgáltató működteti, mely tevékenységekre nézve rendelkezik a szükséges, érvényes és hatályos engedéllyel, valamint a körzethez kapcsolt iskola-egészségügyi feladat-ellátásra az Önkormányzat rendelkezik a szükséges, érvényes és hatályos engedéllyel.
- 3.) Felek rögzítik, hogy az Újfehértó II. számú házi gyermekorvosi körzethez iskola-egészségügyi feladatellátás is tartozik.
- 4.) A felek megállapodnak abban, hogy az 1. pontban meghatározott önkormányzati feladat ellátásával – az Iskola egészségügyi ellátás tárgyában jelen megállapodással az Önkormányzat a II. számú iskola orvosi körzetben megbízza az Egészségügyi szolgáltatót, aki e megbízást elfogadja.
- 5.) A Szolgáltató az iskola-egészségügyi feladatokat a II. 1.) pontban megjelölt intézményekben 2019. március 01. napjától kezdődően látja el.

II. A Szolgáltató feladatai, a feladatellátás személyi és tárgyi feltételei

- 1.) A Szolgáltató ellátja az iskola-egészségügyi ellátásról szóló 26/1997. (IX. 3.) NM rendeletben foglalt vonatkozó előírásoknak megfelelően az iskola-egészségügyi tevékenységet az alábbi intézmények vonatkozásában:
 - a.) Újfehértói Általános Iskola és Alapfokú Művészeti Iskola, Erkel Ferenc Tagintézmény 4244 Újfehértó, Kodály Z. u.1. és 4244 Újfehértó Debreceni u. 10.
 - b.) Újfehértói Református Óvoda, 4244 Újfehértó, Debreceni u. 206.
 - c.) Lengyel Laura Óvoda Aranykapu Tagóvoda, 4244 Újfehértó, Rákóczi Ferenc u. 2.
- 2.) A Szolgáltató nyilatkozik, hogy a jogszabályban rögzített szakmai feltételekkel rendelkezik,

iskola-egészségügyi tevékenységet végezhet, az ellátást a vonatkozó jogszabályoknak és szakmai szabályoknak megfelelően biztosítja, valamint érvényes felelősségbiztosítással rendelkezik.

3.) Jelen feladat ellátására kizárólag a Szolgáltató jogosult és köteles, kivéve a betegség és szabadság idejére, amikor erre jogosult személy helyettesítheti. A helyettesítéséről az Egészségügyi szolgáltató képviselője maga gondoskodik.

4.) Az ellátás helyszíne: az egyes intézményekben kijelölt rendelő.

5.) Az iskola-egészségügyi ellátást a Szolgáltató a védőnői szolgálattal együttműködve látja el.

6.) A Szolgáltató köteles az iskola-egészségügyi ellátással kapcsolatos valamennyi jelentési kötelezettségének eleget tenni.

7.) Az Önkormányzat nem felelős az iskola-egészségügyi ellátás során bekövetkezett szakmai hibákért.

8.) Szolgáltatónak folyamatosan rendelkeznie kell a 60/2003. (X.20.) ESZCSM rendelet 4601-es szakma kódjához tartozó, tehát a szolgáltatás nyújtásához előírt működési engedélyhez szükséges személyi és tárgyi feltételekkel, műszaki-, technikai felszereltséggel, illetőleg a -bútorzatot kivéve - köteles biztosítani az iskola-egészségügyi ellátásról szóló 26/1997. (IX. 3.) NM rendelet 1. számú mellékletében felsorolt iskolaorvosi rendelő minimális alapfelszereléseit.

III. Önkormányzat feladatai

1.) Az Önkormányzat az iskola-egészségügyi ellátásról szóló 26/1997. (IX. 3.) NM rendelet 1. számú mellékletében felsorolt iskolaorvosi rendelő minimális alapfelszereléseit közül a bútorzatot mint az –e megállapodás szerinti egészségügyi szolgáltatás ellátásához szükséges tárgyi feltételt biztosítja a Szolgáltató részére.

IV. A feladat-ellátás díjazása

1.) A Szolgáltatót a jelen szerződés szerinti iskola-egészségügyi feladatok ellátásáért havi bruttó 56.200-Ft, azaz bruttó ötvenhatezer-kettőszáz forint díjazás illeti meg, melyet az Önkormányzat havonta a számla keltét követő 15 napon belül utal át a Szolgáltató által leadott és az Önkormányzat által befogadott számla ellenében. A díj HUF-ban értendő. A megbízási díj magában foglalja az iskolaorvos, valamint a gyógyszer és gyógyászati segédeszközökre fordítandó kiadásokat.

A számlát Újfehértó Város Önkormányzata részére kell kiállítani és megküldeni (4244 Újfehértó, Szent István út 10.). A hatályos jogszabályoknak megfelelő számla elkészítéséért a Szolgáltató felelős. Az Önkormányzat a Szolgáltató által a tárgyhót követő hónap 15. napjáig 1 példányban kiállított és az Önkormányzat által befogadásra került számla ellenértékét a kiállítás keltét követő tizenöt napon belül a Szolgáltatónak a befogadott számlán szereplő bankszámlájára átutalással teljesíti.

2.) Szerződő Felek rögzítik, hogy a megbízási díjon felül a Szolgáltató az iskolaorvosi feladatok ellátásával kapcsolatban egyéb támogatásra, díjra anyagi vagy egyéb juttatásra az Önkormányzattól nem tart igényt.

3.) Az Önkormányzat az egészségbiztosítási alap kezelőjével finanszírozási szerződéssel rendelkezik. A feladatellátás pénzügyi alapja ezen finanszírozási szerződés szerinti összeg.

V. A szerződés módosítása, megszűnése és megszüntetése

1.) A feladat-ellátási szerződés vagy teljesítésének bármely okból való megszűnése nem eredményezheti az iskola-egészségügyi ellátás veszélyeztetését. A Szolgáltató köteles rendkívüli felmondás esetén is a jelen szerződésben rögzített, ilyen hiányában addig az időpontig nyújtani az iskola-egészségügyi ellátást, ameddig az Önkormányzat az iskola-egészségügyi ellátást más módon nem tudja biztosítani.

2.) A Szolgáltató köteles a szerződés megszűnésekor az általa kezelt és nyilvántartott adatokat hiánytalanul átadni az Önkormányzatnak.

3.) A jelen szerződést a Szerződő Felek jogszabályok keretei között, közös megegyezéssel írásban módosíthatják, felmondhatják, illetve megszüntethetik. Az egyoldalú szerződésmódosítás semmis.

4.)

a) A jelen szerződést a Szerződő Felek bármelyike írásban felmondhatja az okok pontos megjelölésével, a másik fél súlyos jogszabálysértő, vagy szerződésszegő magatartása miatt, illetve, amennyiben bizonyítottan törvénybe ütköző magatartást tanúsít, és ezen szerződésszegő, illetve jogszabályellenes magatartással a hozzá a másik szerződő fél által tértivevényes/ ajánlott levél formájában eljuttatott írásbeli felszólítás kézbesítésétől számított 30 napon belül nem hagy fel, illetve a jogellenes állapotot nem szünteti meg.

b) Amennyiben a jogsértő magatartás további joghátrányt okozhat, illetve jogszabálysértő vagy szerződésszegő magatartás súlyossága esetén, a felmondás azonnali hatályú is lehet. Az Önkormányzat azonnali hatállyal felmondhatja a jelen szerződést a 5.) pontban meghatározott okok esetén.

c) A felmondásra vonatkozóan a jelen szerződésben meghatározott szabályok annyiban alkalmazandók, amennyiben nem állnak ellentétben a tevékenységre vonatkozó hatályos jogszabályokban foglaltakkal.

5.) Az Önkormányzat indokolás nélkül azonnali hatállyal felmondhatja a szerződést, ha jogerősen

- a szolgáltatóra foglalkozástól való eltiltás büntetést szabnak ki;
- a szolgáltató orvost kizárják a Magyar Orvosi Kamarából;
- visszavonják a szolgáltató működtetési jogára vonatkozó kamarai engedélyét;

6.) A Szerződő Felek a jelen szerződést haladéktalanul, írásban módosíthatják, ha a jelen szerződésben foglaltakra a vonatkozó jogszabályok változása kihat.

VI. Kapcsolattartó személyek, együttműködés

1.) Szerződő Felek kötelesek a szerződés teljesítése érdekében együttműködni.

Jelen szerződés megkötésekor a Felek kapcsolattartói:

Megrendelő részéről:

név: Nagy Sándor polgármester

levelezési cím: 4244 Újfehértó, Szent István út 10. szám

telefon: 42/290-000

email: polgarmester@ujfeherto.hu

Szolgáltató részéről:

név: Dr. Takács Enikő

levelezési cím: 4400 Nyíregyháza, Alma utca 7.

telefon: 06-30-392-4752

VII. Adatkezelés

1.) A Szolgáltató a tudomására jutott információkat, adatokat köteles szigorúan bizalmasan kezelni, nem közölhet illetéktelen személlyel olyan adatot, információt, amely a feladatának ellátásával összefüggésben jutott a tudomására, és amelynek közlése akár az Önkormányzatra, akár más személyre hátrányos következménnyel járhat. A titoktartási kötelezettség különösen vonatkozik az egészségügyi adatokra. A Szolgáltató titoktartási kötelezettségének megsértése, bármely személyes vagy egészségügyi adattal való visszaélése súlyos szerződésszegésnek minősül, mely az Önkormányzat oldalán azonnali szerződés megszüntetési jogot keletkeztet.

2.) A Szerződő Felek a szerződéssel kapcsolatosan kölcsönösen kijelentik, hogy – az információs önrendelkezési jogról és az információszabadságról szóló 2011. évi CXII. törvény alapján szabályozott a közérdekű és közérdekből nyilvános adatok kivételével - a teljesítés során, vagy egyéb módon tudomásukra jutott minden információt és adatot bizalmasan kezelnek és megőriznek, ezeket a másik fél előzetes, írásbeli hozzájárulása hiányában egyik fél sem hozza nyilvánosságra, vagy illetéktelen harmadik személy tudomására

3.) Mindkét fél önkéntes és kifejezett hozzájárulását adja ahhoz, hogy a jelen szerződésben vagy annak mellékleteiben rögzített személyes és más adatokat a Szerződő Felek a jogszabályi előírásoknak megfelelően kezeljék, a jelen szerződésből eredő jogok, kötelezettségek érvényesítése céljából. A Szerződő Felek, mint adatkezelők kijelentik, hogy a jelen szerződéses jogviszonnyal összefüggésben tudomásukra jutott személyes- és egyéb adatokat titkosan kezelik, azokat csak a vonatkozó jogszabályokban meghatározott szervek részére adják ki a kapcsolódó jogszabályi előírásoknak megfelelően. Az adatkezelés időtartama: a jelen szerződésből eredő jogok, kötelezettségek érvényesítésére nyitva álló határidő letelte (elévülés) vagy az adatkezelésre vonatkozó jogszabályban meghatározott határidő leteltéig. A Szerződő Felek kijelentik és vállalják, hogy tevékenységük gyakorlása során az Európai Unió általános adatvédelmi rendelete (GDPR), illetve az adatvédelemre, adatkezelésre vonatkozó egyéb jogszabályok, különösen az információs önrendelkezési jogról és az információszabadságról szóló 2011. évi CXII. törvény előírásait teljeskörűen betartják.

4.) A nem a jogszabályoknak, valamint nem a jelen szerződésben meghatározottaknak megfelelő adatkezelésből eredő jogkövetkezményekért, károkért a mulasztó fél teljeskörű felelősséggel tartozik.

VIII. Vegyes és záró rendelkezések

1.) A feladat-ellátási szerződés tartalma annak hatályba lépésétől az információs önrendelkezési jogról és információszabadságról szóló 2011. évi CXII. törvény, illetve az egyéb vonatkozó jogszabályokban írt korlátozásokkal közérdekű adat.

2.) A jelen szerződésben nem szabályozott kérdésekben az ellátásra, annak finanszírozására vonatkozó egészségügyi és egészségbiztosítási jogszabályok, valamint a Polgári Törvénykönyv vonatkozó szabályai az irányadóak.

3.) A jelen szerződés 2019. március 01. napján lép hatályba, és határozatlan időre szól.

4.) A jelen szerződést érintő bármilyen körülményben bekövetkezett változást a Szerződő Felek haladéktalanul kötelesek egymás irányába írásban jelezni. Az ennek elmulasztásából eredő károkért, jogkövetkezményekért a mulasztó fél teljeskörű felelősséggel tartozik. Szerződő felek kötelesek a Szerződés időtartama alatt folyamatosan, a jóhiszeműség és a tisztesség követelményeinek megfelelően, kölcsönösen együttműködni.

5.) Felek esetleges vitás kérdéseiket elsősorban békés úton rendezik, ha 30 napon belül nem tudják megoldani a feladat-ellátási szerződés alapján vagy ezzel összefüggésben keletkezett vitájukat, úgy a pertárgy értékétől függően a Nyíregyházi Járásbíróság, illetőleg a Nyíregyházi Törvényszék kizárólagos illetékességét kötik ki.

6.) A Szolgáltató kijelenti, hogy a nemzeti vagyonról szóló 2011. évi CXCVI. törvény 3. § (1) bekezdés 1. pontja értelmében átlátható szervezetnek minősül. Felek egyezően kijelentik, hogy jelen megállapodás elválaszthatatlan részét képezi a megbízott átláthatósági nyilatkozata. Önkormányzat jogosult azonnali hatállyal felmondani a szerződést, amennyiben a Szolgáltató nem minősül átlátható szervezetnek.

7.) Felek megállapodnak abban, hogy amennyiben jelen szerződés bármely pontja kógens jogszabályba ütközne, akkor jelen szerződés fentieket sértő rendelkezése helyébe – minden további jogcselekmény, így különösen a szerződés módosítása nélkül- a megsértett kötelező érvényű jogszabályi rendelkezés kerül.

8.) A Szolgáltató köteles betartani a hatályos jogszabályok által előírt nyilvántartási, adatszolgáltatási, dokumentációs kötelezettséget.

9.) Szolgáltató felel a tevékenysége vagy mulasztása során harmadik személynek okozott kárért.

10.) A jelen szerződést Újfehértó Város Önkormányzatának Képviselő- testülete a 12/2019. (I. 30.) számú határozatával elfogadta.

Jelen szerződés négy mindenben egyező példányban készült, melyből kettő példány az Önkormányzatot, kettő példány a Szolgáltatót illet meg.

Jelen megállapodást a Felek elolvasás és értelmezés után, mint akaratukkal mindenben megegyezőt, jóváhagyólag írták alá.

Kelt.: Újfehértó, 2019.

Jogi ellenőrzés:

.....
Dr. Szűcs Andrea jegyző

.....
*Újfehértó Város Önkormányzata
képviselőjében
Nagy Sándor polgármester*

P.H.

Pénzügyi ellenjegyzés:

.....
Tóth Erika Pénzügyi Osztályvezető

.....
*STONEVIA-29. Kft.
Dr. Takács Enikő*

P.H.

14. napirendi pont megtárgyalása

14./ Előterjesztés a Lengyel Laura Óvoda Óvodavezető munkakörével kapcsolatos döntésekről
(Írásbeli előterjesztés alapján)
Száma: 3-28/2019.

Előadó: Nagy Sándor polgármester

Nagy Sándor

A Társadalmi Kapcsolatok Bizottsága az előterjesztést megtárgyalásra és mind a két határozati javaslatot 3 egyhangú igen szavazattal elfogadásra javasolja a képviselő-testület részére.

Felhívom a figyelmét a képviselő-testületnek, hogy 2 határozatról kell dönteni az előterjesztéshez kapcsolódóan.

Váradiné Istenes Erzsébet képviselőasszony bejelentette az érintettséget.

Nagy Sándor

Le van írva az előterjesztésben minden. A 2-es mellékletben szereplő pályázati kiírás tartalmaz minden olyan feltételt, amelyet az idevonatkozó jogszabályok előírnak a számunkra. Még egy dologra szeretném felhívni a figyelmet, hogy személyi javaslatokra is tettem javaslatot a 2-es számú melléklet kapcsán. Ez pedig egy pályázatokat értékelő szakértői bizottság felállítása, amire már korábban is volt példa, és ennek a bizottságnak a javasolt személyi összetétele az óvoda részéről Tóth Andrásné Kardos Katalin az Aranykapu Tagóvoda vezetője, Sztányi Antalné a helyi reprezentatív szakszervezet tisztségviselője, és Tóth János helyi önkormányzati képviselő. Mindhárom személlyel előzetesen, telefonon egyeztettem mind a hárman elfogadták a felkérést és mindhárman hozzájárultak, hogy ezt nyílt ülésen tárgyalja a Képviselő-testület. A napirendi ponttal kapcsolatban van-e kérdés, észrevétel, vélemény? Nem látok jelentkezőt, a

napirendi pont vitáját lezárom. Az 1-es számú határozatban döntünk a jelenlegi óvodavezető magasabb vezetői megbízásának és közalkalmazotti jogviszonyának megszüntetéséről nyugdíjazása miatt. Ki az, aki az 1. számú melléklet szerinti határozati javaslatot elfogadja?

A képviselő-testület 9 egyhangú igen szavazattal elfogadja és az alábbi határozatot hozta:

**ÚJFEHÉRTŐ VÁROS ÖNKORMÁNYZATA
KÉPVISELŐ-TESTÜLETÉNEK
13/2019. (I. 30.) számú**

H a t á r o z a t a

Lengyel Laura Óvoda Óvodavezető (magasabb vezető) magasabb vezetői megbízásának és közalkalmazotti jogviszonyának megszüntetéséről

A KÉPVISELŐ-TESTÜLET

Váradiné Istenes Erzsébet, a Lengyel Laura Óvoda (4244 Újfehértó Árvácska u. 2.) óvodavezetője magasabb vezetői megbízását illetve határozatlan idejű közalkalmazotti jogviszonyát a nők kedvezményes öregségi nyugdíja igénybevételére tekintettel, 2019. 04. 30. napi hatállyal megszünteti. A felmentés időtartama 2018. szeptember 01. – 2019. április 30.

Határidő: 2019. április 30.

Felelős: polgármester

Nagy Sándor

Ki az, aki a 2. számú melléklet szerinti határozati javaslatot elfogadja?

A képviselő-testület 9 egyhangú igen szavazattal elfogadta és az alábbi határozatot hozta:

**ÚJFEHÉRTŐ VÁROS ÖNKORMÁNYZATA
KÉPVISELŐ-TESTÜLETÉNEK
14/2019. (I. 30.) számú
H a t á r o z a t a**

A Lengyel Laura Óvoda Óvodavezető (magasabb vezető) munkakörének betöltésére pályázat kiírásáról

A KÉPVISELŐ-TESTÜLET

1./ a közalkalmazottak jogállásáról szóló 1992. évi XXXIII. törvény és a pedagógusok előmeneteli rendszeréről és a közalkalmazottak jogállásáról szóló 1992. évi XXXIII. törvény köznevelési intézményekben történő végrehajtásáról szóló 326/2013. (VIII.30.) Korm. rendelet

vonatkozó rendelkezései alapján, a Lengyel Laura Óvoda intézményvezetői álláshelyének betöltésére pályázatot ír ki a melléklet szerint.

2./ a Lengyel Laura Óvoda óvodavezetői feladatainak ellátására benyújtandó pályázatokat értékelő szakértői bizottság összetételét az alábbiak szerint határozza meg:

Tóth Andrásné Kardos Katalin
Sztányi Antalné
Tóth János

Lengyel Laura Óvoda Aranykapu Tagóvoda Vezetője
Helyi reprezentatív szakszervezet tisztségviselője
Helyi önkormányzati képviselő

3./ utasítja a jegyzőt, hogy a pályázati felhívást a Kjt. és a végrehajtási rendeletben meghatározott Közlönyökben, internetes oldalakon valamint a helyben szokásos módon tegye közzé.

Felelős: polgármester
Határidő: azonnal

Melléklet a 14/2019. (I. 30.) számú határozathoz

Újfehértó Város Önkormányzata Képviselő-testülete
(4244 Újfehértó, Szent I. u. 10.)

**A „Közalkalmazottak jogállásáról szóló” 1992. évi XXXIII. törvény 20/A. § alapján
pályázatot hirdet**

Lengyel Laura Óvoda
(4244 Újfehértó, Árvácska u. 2.)
Óvodavezető (magasabb vezető)
munkakör betöltésére.

A közalkalmazotti jogviszony időtartama:

Határozatlan idejű közalkalmazotti jogviszony

Foglalkoztatás jellege:

Teljes munkaidő

A vezetői megbízás időtartama:

A vezetői megbízás határozott időre, 2019. május 01. – 2024. július
01.

A munkavégzés helye:

Lengyel Laura Óvoda (4244 Újfehértó, Árvácska út 2. székhely)
 Aranykapu Tagóvoda (4244 Újfehértó, Rákóczi u. 2.)
 Napsugár Tagóvoda (4244 Újfehértó, Bocskai u. 2.)

A munkakörbe tartozó, illetve a vezetői megbízással járó lényeges feladatok:

- felelős az intézmény alapító okiratában, szervezeti és működési szabályzatában meghatározott feladatok végrehajtásáért
- felelős az intézmény eredményes és gazdaságos működéséért, a szakmai valamint a gazdálkodásra vonatkozó jogszabályok, egyéb előírások, utasítások végrehajtásáért

Illetmény és juttatások:

Az illetmény megállapítására és a juttatásokra a közalkalmazottak jogállásáról szóló 1992. évi XXXIII. törvény (a továbbiakban: Kjt.), a nemzeti köznevelésről szóló 2011. évi CXCV. törvény (a továbbiakban: Nkt.), valamint a pedagógusok előmeneteli rendszeréről és a közalkalmazottak jogállásáról szóló 1992. évi XXXIII. törvény köznevelési intézményekben történő végrehajtásáról szóló 326/2013. (VIII.30.) Korm. rendelet (a továbbiakban: Korm.) vonatkozó rendelkezései az irányadók.

Pályázati feltételek:

- Főiskola, felsőfokú óvodapedagógusi végzettség és szakképzettség,
- Pedagógus-szakvizsga keretében szerzett intézményvezetői szakképzettség,
- Legalább 5 év - óvodapedagógus munkakörben szerzett - szakmai gyakorlat,
- az intézményben óvodapedagógus-munkakörben fennálló, határozatlan időre, teljes munkaidőre szóló alkalmazás vagy a megbízással egyidejűleg óvodapedagógus - munkakörben történő, határozatlan időre teljes munkaidőre szóló alkalmazás,
- magyar állampolgár, vagy jogszabály szerint a szabad mozgás és tartózkodás jogával rendelkező, illetve bevándorolt vagy letelepedett személy,
- magasabb vezetői megbízást az kaphat, aki a munkáltatóval közalkalmazotti jogviszonyban áll, vagy a megbízással egyidejűleg közalkalmazotti munkakörbe kinevezhető.
- a pályázó nem áll foglalkozás gyakorlásától eltiltás hatálya alatt,
- büntetlen előélet,
- cselekvőképesség,
- vagyonynyilatkozat-tételi eljárás lefolytatása.

A pályázat elbírálásánál előnyt jelent: legalább 5 év vezetői tapasztalat

A pályázat részeként az alábbi iratokat, igazolásokat kell becsatolni:

- a képesítést igazoló okirat hiteles másolatát,
- részletes szakmai önéletrajzot,
- az intézmény vezetésére, fejlesztésére vonatkozó szakmai programot,
- érvényes (3 hónapnál nem régebbi) erkölcsi bizonyítványt,
- szakmai gyakorlat igazolását,
- a pályázó nyilatkozatát, arról, hogy a pályázati anyagában foglalt személyes adatainak a pályázati eljárással összefüggő kezeléséhez, továbbítására hozzájárul,

- nyilatkozatot arról, hogy a pályázó nem áll cselekvőképességet kizáró vagy korlátozó gondnokság alatt,
- nyilatkozatot, hogy a pályázó a pályázatának zárt vagy nyílt ülésen történő tárgyalását kéri,
- nyilatkozatot, hogy a pályázó a vagyonynyilatkozat-tételi eljárás lefolytatását vállalja.
- vezetői gyakorlat igazolását

A munkakör betölthetőségének időpontja:

A munkakör legkorábban 2019. május 01. napjától tölthető be.

A pályázat benyújtásának határideje: 2019. március 07.

A pályázati kiírással kapcsolatosan további információt Nagy Sándor Újfehértó Város Polgármestere nyújt, a 06-42-290-000 telefonszámon.

A pályázatok benyújtásának módja:

- Postai úton, a pályázat Újfehértó Város Önkormányzata Képviselő-testülete címére (4242 Újfehértó, Szent I. u. 10. szám) történő megküldésével. Kérjük a borítékon feltüntetni a pályázati adatbázisban szereplő azonosító számot, valamint a munkakör megnevezését: óvodavezető (magasabb vezető).
- Személyesen Nagy Sándor Újfehértó Város Polgármesterének Szabolcs-Szarmár-Bereg megye, 4244 Újfehértó, Szent István u. 10.

A pályázat elbírálásának várható határideje: 2019. április 11.

A pályázat elbírálásának módja, rendje: A pályázatokat a nemzeti köznevelésről szóló 2011. évi CXCV. törvény 83 §. (4) bekezdésében, a 20/2012. (VIII. 31.) EMMI rendelet 189-191. §-ában, a 326/2013. (VIII. 30.) Korm. rendelet 23. §-ában meghatározott szervek véleményezik, melyet követően a pályázatokról Újfehértó Város Önkormányzatának Képviselő-testülete dönt.

A pályázati kiírás további közzétételének helye:

- NKI (Közigállás) internetes honlap
- Oktatási és Kulturális Közlöny
- Újfehértói Polgármesteri Hivatal hirdetőtáblája
- Újfehértó Város hivatalos honlapja

A pályázat kiírója a pályázat eredménytelennek nyilvánítási jogát fenntartja.

Nagy Sándor

Tisztelt Képviselő-társaim! 17 óra 42 perctől 18 óráig szünetet rendelék el.

A képviselő-testület 18 órakor tovább folytatja a nyilvános ülést.

Nagy Sándor

Megállapítom, hogy a képviselő-testület tagjai közül Banka Attila, Molnárné Mészáros Ágnes, Szűcs Lászlóné, Tóth János, Váradiné Istenes Erzsébet, Varga Anna képviselők jelen vannak a teremben, így a képviselő-testület határozatképes. Továbbfolytatjuk az ülést.

15. napirendi pont megtárgyalása

15./ Előterjesztés a 2019/2020. nevelési évben induló óvodai csoportok számának meghatározásáról

(Írásbeli előterjesztés alapján)

Száma: 3-23/2019.

Előadó: Nagy Sándor polgármester

Nagy Sándor

A Társadalmi Kapcsolatok Bizottsága az előterjesztést megtárgyalásra és a határozati javaslatot 3 egyhangú igen szavazattal elfogadásra javasolja a képviselő-testület részére azzal a pontosítással, hogy az előterjesztés 3. oldalán azt írtuk, hogy az egyházi intézményekben 85 fő a felvehető gyereklétszám, ezzel szemben az egyházi intézményben 70 fő a felvehető gyereklétszám. Elmondtam a bizottsági ülésen is, hogy nyilván elég nagy rizikó van a csoportlétszám meghatározásánál, hiszen ha megnézzük az első oldalon található táblázatot is, van 59 gyerek, aki két és fél és 3 év közé esik, tehát ahol a szülőnek van lehetősége dönteni arról, hogy viszi-e óvodába, vagy nem viszi a gyereket. Ezért van az előterjesztés utolsó bekezdésében leírva részünkről az, hogy nyilván, ha a beiratkozásokat követően az látszik, hogy lényegesen kevesebb gyerek iratkozott be és nem biztosítható az átlagléttség, akkor az akkori Képviselő-testületnek ezt majd újra kell gondolni. Jelen pillanatban a határozati javaslatnak a lényege az, egyetértésben a bizottsággal -, hogy összesen az önkormányzati fenntartású óvodában 13 óvodai csoport indulhasson szeptember 1-jével. A napirendi ponttal kapcsolatban kérdés, észrevétel, vélemény van-e? Nem látok jelentkezőt, a napirendi pont vitáját lezárom. Ki az, aki az előterjesztéshez csatolt határozati javaslatot elfogadja?

A képviselő-testület 7 egyhangú igen szavazattal elfogadta és az alábbi határozatot hozta:

ÚJFEHÉRTÓ VÁROS ÖNKORMÁNYZATA

KÉPVISELŐ-TESTÜLETÉNEK

15/2019. (I. 30.) számú

H a t á r o z a t a

a 2019/2020. nevelési évben induló óvodai csoportok számának meghatározásáról

A KÉPVISELŐ-TESTÜLET

a nemzeti köznevelésről szóló 2011. évi CXCV. törvény 83. § (2) bekezdés d) pontja alapján, a 2019/2020. nevelési évben az önkormányzati fenntartású Lengyel Laura Óvodában, 13 óvodai csoport indítását engedélyezi az alábbiak szerint:

- a) Lengyel Laura Óvoda (4244 Újfehértó, Árvácska u. 2.): 4 csoport
 b) Aranykapu Tagóvoda (4244 Újfehértó, Rákóczi u. 2.): 4 csoport
 c) Napsugár Tagóvoda (4244 Újfehértó, Bocskai u. 2.): 5 csoport

Határidő: azonnal, folyamatos

Felelős: polgármester, intézményvezető

16. napirendi pont megtárgyalása

16./ Előterjesztés az óvodai beiratkozás idejének meghatározásáról
 (Írásbeli előterjesztés alapján)

Száma: 3-6/2019.

Előadó: Nagy Sándor polgármester

Nagy Sándor

A Társadalmi Kapcsolatok Bizottsága az előterjesztést megtárgyalásra és a határozati javaslatot 3 egyhangú igen szavazattal elfogadásra javasolja a képviselő-testület részére. Szóbeli kiegészítésem nincs. A napirendi ponttal kapcsolatban van-e kérdés, észrevétel, vélemény? Ha nincs, a napirendi pont vitáját lezárom. Ki az, aki a határozati javaslatot elfogadja?

A képviselő-testület 7 egyhangú igen szavazattal elfogadta és az alábbi határozatot hozta:

ÚJFEHÉRTÓ VÁROS ÖNKORMÁNYZATA

KÉPVISELŐ-TESTÜLETÉNEK

16/2019. (I. 30.) számú

H a t á r o z a t a

az óvodai beiratkozás idejének meghatározásáról

A KÉPVISELŐ-TESTÜLET

1./ a fenntartásában működő Lengyel Laura Óvodában a 2019/2020. nevelési évre szóló óvodai beiratkozás idejét

2019. április 24-től 2019. április 26-ig határozza meg.

2./ utasítja az óvodavezetőt, hogy a beiratkozással kapcsolatos előkészítési és végrehajtási feladatokat a – vonatkozó - hatályos jogszabályokban és az intézmény szervezeti és működési szabályzatában foglalt előírások alapján végezze el.

3./ felkéri a polgármestert, hogy az óvodai beiratkozás idejéről és az óvodai jogviszony létesítésével összefüggő eljárásról szóló közlemény közzétételéről határidőben gondoskodjon.

Határidő: azonnal, 2019. április 24-26.

Felelős: polgármester, intézményvezető

17. napirendi pont megtárgyalása

17./ Előterjesztés önkormányzati intézmények nyitvatartási rendjéről

(Írásbeli előterjesztés alapján)

Szám: 3-7/2019.

Előadó: Nagy Sándor polgármesterNagy Sándor

A Társadalmi Kapcsolatok Bizottsága az előterjesztést megtárgyalásra és mind a két határozati javaslatot 3 egyhangú igen szavazattal elfogadásra javasolja a képviselő-testület részére. Két határozati javaslat van az előterjesztéshez csatolva. Szóbeli kiegészítem nincs. A napirendi ponttal kapcsolatban van-e kérdés, észrevétel, vélemény? Ha nincs, a napirendi pont vitáját lezárom. Ki az, aki az 1. számú melléklet szerinti határozati javaslatot elfogadja?

A képviselő-testület 7 egyhangú igen szavazattal elfogadta és az alábbi határozatot hozta:

ÚJFEHÉRTÓ VÁROS ÖNKORMÁNYZATA**KÉPVISELŐ-TESTÜLETÉNEK****17/2019. (I. 30.) számú****H a t á r o z a t a****a Lengyel Laura Óvoda nyitvatartási rendjéről****A KÉPVISELŐ-TESTÜLET**

1./ a nemzeti köznevelésről szóló 2011. évi CXCV. törvény 83.§. (2) bekezdés b) pontja alapján, a Lengyel Laura óvoda nyitvatartási rendjét az alábbiak szerint határozza meg:

1.1. A heti nyitvatartási idő a 2019/2020. nevelési évben: hétfőtől péntekig 6.⁰⁰ - 18.⁰⁰ óra.

1.2. a Lengyel Laura Óvoda tagóvodái a 2019/2020. nevelési év nyári időszakában az alábbiak szerint tartanak zárva:

- a) Aranykapu Tagóvoda 2019. augusztus 01-től 2019. augusztus 31-ig.
- b) Lengyel Laura Óvoda 2019. július 01-től 2019. július 31-ig
- c) Napsugár Tagóvoda 2019. augusztus 01-től 2019. augusztus 31-ig

2./ az 1.2/ pontban nem szabályozott időszakban a napi nyitva tartásra az intézmény szervezeti és működési szabályzatában előírt rendelkezéseket valamint a 2019. évi munkaszüneti napok körüli munkarendről szóló 6/2018. (VIII. 23.) PM rendelet rendelkezéseit kell alkalmazni.

3./ felkéri az intézményvezetőt, hogy a nyári „nyitvatartási” rendről a szülőket a helyben szokásos módon tájékoztassa.

Határidő: azonnal

Felelős: polgármester, intézményvezető

Nagy Sándor

Ki az, aki a 2. számú melléklet szerinti határozati javaslatot elfogadja?

A képviselő-testület 7 egyhangú igen szavazattal elfogadta és az alábbi határozatot hozta:

ÚJFEHÉRTÓ VÁROS ÖNKORMÁNYZATA

KÉPVISELŐ-TESTÜLETÉNEK

18/2019. (I. 30.) számú

H a t á r o z a t a

az Újfehértói Játékvár Bölcsőde nyári nyitvatartási rendjéről

A KÉPVISELŐ-TESTÜLET

1./ a gyermekek védelméről és a gyámügyi igazgatásról szóló 1997. évi XXXI. törvény 42. §. (5) bekezdése alapján az Újfehértói Játékvár Bölcsőde (továbbiakban: intézmény) nyári nyitvatartási rendjét az alábbiak szerint határozza meg:

1.1 Az intézmény 2019. július 20-tól 2019. augusztus 06-ig zárva tart.

1.2./ Az 1.1/ pontban nem szabályozott időszakban a nyitva tartásra az intézmény szervezeti és működési szabályzatában előírt rendelkezéseket valamint a 2019. évi munkaszüneti napok körüli munkarendről szóló 6/2018. (VIII. 23.) PM rendelet rendelkezéseit kell alkalmazni.

2./ felkéri az intézményvezetőt, hogy a nyári „nyitvatartási” rendről a szülőket a helyben szokásos módon tájékoztassa.

Határidő: azonnal

Felelős: polgármester, intézményvezető

18. napirendi pont megtárgyalása

18./ Előterjesztés Újfehértó Város Önkormányzata és Újfehértó Város Roma Nemzetiségi Önkormányzata között létrejött együttműködési megállapodás felülvizsgálatáról és módosításáról

(Írásbeli előterjesztés alapján)

Száma: 3-1/2019.

Előadó: Nagy Sándor polgármester

Puskás László képviselő Úr visszaérkezett az ülésterembe, így a képviselő-testület létszáma 8 főre változott.

Nagy Sándor

Az Ügyrendi Bizottság 1 igen szavazattal, ellenszavazat nélkül, 1 tartózkodással nem támogatta az előterjesztést. Felhívtam a bizottság figyelmét, hogy mulasztásos törvénysértést követett el a döntésében. Az előterjesztés lényege, hogy jogszabályi kötelezettségünk évente felülvizsgálni a megkötött együttműködési megállapodást. Nem volt olyan jellegű változtatás, amely a hatályban lévő együttműködési megállapodásunk bármelyik pontját is érintené, hiszen személyi változások sem voltak. A napirendi ponttal kapcsolatban van-e kérdés, észrevétel, vélemény? Ha nincs, a napirendi pont vitáját lezárom. Ki az, aki a határozati javaslatot elfogadja?

A képviselő-testület 8 egyhangú igen szavazattal elfogadta és az alábbi határozatot hozta:

ÚJFEHÉRTÓ VÁROS ÖNKORMÁNYZATA

KÉPVISELŐ-TESTÜLETÉNEK

19/2019. (I. 30.) számú

H a t á r o z a t a

Újfehértó Város Önkormányzata és Újfehértó Város Roma Nemzetiségi Önkormányzata között létrejött együttműködési megállapodás felülvizsgálatáról

A KÉPVISELŐ-TESTÜLET

az Újfehértó Város Önkormányzata és Újfehértó Város Roma Nemzetiségi Önkormányzata között 2014. november 27. napján létrejött - többször módosított- együttműködési megállapodás felülvizsgálatát a nemzetiségek jogairól szóló 2011. évi CLXXIX. törvény 80.§. (2) bekezdés alapján elvégezte, és megállapítja, hogy az együttműködési megállapodás módosítása a jelenleg hatályos jogszabályi rendelkezésekre figyelemmel nem indokolt.

Határidő: 2019. január 31.

Felelős: polgármester

19. napirendi pont megtárgyalása

19./ Előterjesztés Újfehértó Város 2019. évi eseménynaptáráról

(Írásbeli előterjesztés alapján)

Száma: 3-10/2019.

Előadó: Nagy Sándor polgármester

Nagy Sándor

Az Ügyrendi Bizottság az előterjesztést 2 egyhangú igen szavazattal továbbtárgyalásra javasolja a képviselő-testület részére. A Társadalmi Kapcsolatok Bizottsága az előterjesztést 3 egyhangú igen szavazattal továbbtárgyalásra javasolja a képviselő-testület részére. A Pénzügyi Bizottság az előterjesztést 3 egyhangú igen szavazattal továbbtárgyalásra javasolja a képviselő-testület részére. Felhívom a képviselőtársaim figyelmét, hogy egy új eseménynaptár került

kiosztásra, hiszen az eseménynaptár hamarabb elkészült, mint ahogyan a költségvetést elfogadtuk és vannak olyan rendezvények, amelyek a Művelődési Központ szinten benne maradtak, de kikerültek a költségvetés kapcsán, és vannak olyan rendezvények, amelyek bekerültek, de a rendezvénynaptárban nem volt még korábban. Az áttekinthetőség kedvéért pirossal a kiosztott anyagban jeleztük a eltérő változásokat. A napirendi ponttal kapcsolatban van-e kérdés, észrevétel, vélemény? Ha nincs, a napirendi pont vitáját lezárom. Ki az, aki a kiosztás szerinti határozati javaslatához kapcsolódó új eseménynaptárt elfogadja?

A képviselő-testület 8 egyhangú igen szavazattal elfogadta és az alábbi határozatot hozta:

ÚJFEHÉRTÓ VÁROS ÖNKORMÁNYZATA
KÉPVISELŐ-TESTÜLETÉNEK

20/2019. (I. 30.) számú

H a t á r o z a t a

Újfehértó Város 2019. évi eseménynaptáráról

A KÉPVISELŐ-TESTÜLET

Újfehértó Város 2019. évi eseménynaptárát, illetve az abban megjelölt városi rendezvényeket a melléklet szerinti tartalommal elfogadja.

Határidő: azonnal
Felelős: polgármester

Melléklet a 20/2019. (I. 31.) számú határozathoz

Év	hónap	nap	óra	rendezvény neve	tervezett helyszín	szervezők
2019.	01.	04-05.	08:00	Tiszántúli TakaréK Kupa	Újfehértói Szabadidőközpont	Kranyik István
2019.	01.	12.	08:00	Női utánpótlás futsal	Újfehértói Szabadidőközpont	Nyírség NSC
2019.	01.	13.	08:00	Nyírerdő Kupa	Újfehértói Szabadidőközpont	Sz-Sz-B. Megyei Labdarúgó Szövetség
2019.	01.	13.	10:00	Megemlékezés a doni katasztrófa évfordulója alkalmából	Újfehértó, Fő tér	Zajti Ferenc Kulturális Központ

2019.	01.	20.	08:00	Nyírerdő Kupa	Újfehértói Szabadidőközpont	Sz-Sz-B. Megyei Labdarúgó Szövetség
2019.	01.	25.	17:00	A Magyar Kultúra Napja – Ady emlékműsor halálának 100. évf.	Zajti Ferenc Művelődési Kp. Közéleti Kávézó	Tükörcserepek Színj. Egy. Kocsisné Vízi Margit
2019.	01.	26.	10:00	Mega Játsszóház	Újfehértói Szabadidőközpont	Sárközi Árpád
2019.	01.	27.	08:00	Női utánpótlás futsal	Újfehértói Szabadidőközpont	Nyírség NSC
2019.	01.			„Hogyan készült Pomádé király ruhája” A vásárizabóságtól a mai szabóig átnyúló kiállítás 2018-ból)	Nonprofit Közösségi Szolgáltató Ház	Zajti Ferenc Kulturális Központ
2019.	02.	13.	14:00	„Szép magyar beszéd” verseny körzeti forduló	Erkel Ferenc Tagintézmény 12-es terem	Szücsné Nagy Marianna
2019.	02.	16.	08:00	Fáraó Bútor Öregfiúk Torna	Újfehértói Szabadidőközpont	Kranyik István
2019.	02.	16.	18:00	A miniszter félrelép c. színházi előadás	Zajti Ferenc Kulturális Központ Színházterem	Tükörcserepek Színj. Egy. Kocsisné Vízi Margit
2019.	02.	20.	14:00	Farsangi Kupa	Városi tornacsarnok	Tóth János
2019.	02.	23.	08:00	Íjász Verseny	Újfehértói Szabadidőközpont	Keleti Gyepű
2019.	02.	24.	10:00	Crazy5 Játsszóház	Újfehértói Szabadidőközpont	Crazy5
2019.	02.			Kultúrházak Éjjel-nappal	Zajti Ferenc Kulturális Központ Közéleti Kávézó	Zajti Ferenc Kulturális Központ
2019.	02.			Megújuló mesterségek (ötvös, divattervező, grafikus, animáció szakmák bemutatása kicsit másként)	Zajti Ferenc Helytörténeti Gyűjtemény	Zajti Ferenc Kulturális Központ
2019.	03.	09.		Mazsorett Fesztivál	Újfehértói Szabadidőközpont	Komjáthy Mária
2019.	03.			Nőnap	Zajti Ferenc Kulturális Központ	Újfehértó Város Önkormányzata

2019.	03.	09.	19:00	Nőnap Bál	Erkel Ferenc Tagintézmény	Újfehértó Bölcsődéseiért Alapítvány és az Újfehértói játékvár Bölcsőde
2019.	03.	13.	17:00	Pilvax Kávéház	Nonprofit Közösségi Szolgáltató Ház	Körkép Kulturális Egyesület
2019.	03.			Internet Fiesta 2019	Zajti Ferenc Kulturális Központ	Zajti Ferenc Kulturális Központ
2019.	03.	14.	16:00	Városi Március 15-i Ünnepség	Zajti Ferenc Kulturális Központ	Zajti Ferenc Kulturális Központ Magyar Munkaközösség
2019.	03.	20.	14:00	Városi Német Nyelvi Verseny	Újfehértói Ált. Iskola és Alapfokú Művészeti Iskola Vasvári Pál Tagintézménye	Nagy Mária
2019.	03.	21.	08:00	„Kája Mihály” városi kerékpáros ügyességi verseny	Erkel Ferenc Tagintézmény sportpálya	Nagy Gábor, Marján Gyöngyi
2019.	03.	22.	14:00	Ovi-karnevál	Zajti Ferenc Kulturális Központ színházterme	Újfehértó Óvodáiért Alapítvány – Lengyel Laura Óvoda-Napsugár Tagóvoda
2019.	03.	23.	12:00	Akrobatikus rock and roll	Újfehértói Szabadidőközpont	Kenguru TSE
2019.	03.26- 04.07.			Lengyel Laura Napok	Lengyel Laura Óvoda	Lengyel Laura Óvoda
2019.	03.			Felnőtt színházi előadás	Zajti Ferenc Kulturális Központ Színházterme	Zajti Ferenc Kulturális Központ
2019.	03.			Zajti szalon		Zajti Ferenc Kulturális Központ
2019.	04.			Micimackó családi váltóverseny	Szabadidőközpont	Lengyel Laura Óvoda
2019.	04.			Gyermek színházi előadás (Ovisok, kisiskolások)	Zajti Ferenc Kulturális Központ Színházterme	Zajti Ferenc Kulturális Központ
2019.	04.	11.	17:00	Tavaszköszöntő Hangverseny és Színháték Bemutató	Zajti Ferenc Kult. Központ	Művészeti Tagintézmény, A Művészetoktatásért Újfehértón Alapítvány Daróczi Sándor
2019.	04.	11.	11:00	A Költészet Napja	Zajti Ferenc Művelődési Kp. Színházterem	Tükörcserepek Színj. Egy. Kocsisné Vízi Margit
2019.	04.	20-21.	11:00	Óvodába hívogató	Lengyel Laura Óvoda Aranykapu Tagóvoda Napsugár Tagóvoda	Lengyel Laura Óvoda és tagóvodái
2019.	04.	28.		Városnap	Újfehértó Fő tér	Zajti Ferenc Kulturális Központ Újfehértó Város Önkormányzata

2019.	04.			Holokauszt kiállítás	Zajti Ferenc Kulturális Központ	Zajti Ferenc Kulturális Központ
2019.	05.	02-10	16:00	Anyák napi ünnepség	Lengyel Laura Óvoda Aranykapu Tagóvoda Napsugár Tagóvoda	Lengyel Laura Óvoda és tagóvodái
2019.	05.	7-8.	10.00.- 11.00.	Bölcsibe csalogató nyílt napok	Újfehértói Játékvár Bölcsőde	Újfehértói játékvár Bölcsőde
2019.	05.			Kávéházi est	Zajti Ferenc Kulturális Központ	Zajti Ferenc Kulturális Központ
2019.	05.	08.		VII. „Ők is köztünk élnek” KI MIT TUD? ÉFOÉSZ és az SNI fiatalok részvételével	Zajti Ferenc Kulturális Központ Közéleti Kávézó	Zajti Ferenc Kulturális Központ
2019.	05.	10	17:00	Tavaszi Ének Kórustalálkozó	Művelődési Központ	Körkép Kulturális Egyesület
2019.	05.	24.	15.00.	Városi Baba-Mama nap	Újfehértói Játékvár Bölcsőde	Újfehértó Bölcsődéséiért Alapítvány és Újfehértói játékvár Bölcsőde
2019.	05.	25.	17:00	Májusi hangverseny	Erkel Ferenc Tagintézmény aula	Horváth Anikó Király Kálmán
2019.	05.	30.	17.00	XV. Zene és Tánc Gála	Zajti Ferenc Kult. Központ	Művészeti Tagintézmény, A Művészetoktatásért Újfehértón Alapítvány Daróczi Sándor
2019.	05.	31.		Pedagógus Nap	Zajti Ferenc Kulturális központ	Újfehértó Város Önkormányzata
2019.	06.	04.		Nemzeti Összetartozás Napja	Újfehértó Fő tér	Zajti Ferenc Kulturális Központ
2019.	06.	06.	16:00	Suligála	Zajti Ferenc Kulturális központ Színházterme	Várad Sándorné
2019.	06.	07.	14:00	Apák napja	Nonprofit Közösségi-Szolgáltató Ház - udvara	Újfehértó Óvodásaiért Alapítvány – Lengyel Laura Óvoda - Aranykapu Tagóvoda
2019.	06.	11-14	14:00	Évzáró ünnepségek	Lengyel Laura Óvoda Aranykapu Tagóvoda Napsugár Tagóvoda	Lengyel Laura Óvoda Aranykapu Tagóvoda Napsugár Tagóvoda
2019.	06.	14.	17:00	Ballagás	Újfehértói Ált. Iskola és Alapfokú Művészeti Iskola Vasvári Pál Tagintézménye	Cserbán József Virág Attila
2019.	06.	15.	09:00	Ballagás	Erkel Ferenc Tagintézmény	Szilágyi Ildikó

2019.	06.	21.	17:00	Tanévzáró Ünnepelely	Újfehértói Ált. Iskola és Alapfokú Művészeti Iskola Vasvári Pál Tagintézménye	Magyar Munkaközösség
2019.	06.	21.	17:00	Tanévzáró	Erkel Ferenc Tagintézmény	Horváthné Molnár Ágnes
2019.	06.			91. Ünnepi könyvhét rendezvényei	Zajti Ferenc Kulturális Központ	Zajti Ferenc Kulturális Központ
2019.	06.			Múzeumok éjszakája	Zajti Ferenc Helytörténeti Gyűjtemény	Zajti Ferenc Kulturális Központ
2019.	06.	29.		XI. Országos Gépészkovács Találkozó®	Újfehértó, Fő tér	Újfehértói Ipartestület Szilágyi Péter rendezvénytulajdonos
2019.	07.	06.		Újfehértói Fürtös Fesztivál	Újfehértó Fő tér	Zajti Ferenc Kulturális Központ
2019.	07.			„jó játék a”... Könyvtári programok a szünidőre	Zajti Ferenc Kulturális Központ	Zajti Ferenc Kulturális Központ
2019.	07.			„Kisinas Kép-Ző” múzeumi programok a szünidőre	Zajti Ferenc Helytörténeti Gyűjtemény	Zajti Ferenc Kulturális Központ
2019.	08.			„jó játék a”... Könyvtári programok a szünidőre	Zajti Ferenc Kulturális Központ	Zajti Ferenc Kulturális Központ
2019.	08.			„Kisinas Kép-Ző” múzeumi programok a szünidőre	Zajti Ferenc Helytörténeti Gyűjtemény	Zajti Ferenc Kulturális Központ
2019.	08.	17.		Szent István Napi Sokadalom	Újfehértó Főtér	Zajti Ferenc Kulturális Központ
2019.	08.	30.	15:00	Tanévnyitó Ünnepelely	Újfehértói Ált. Iskola és Alapfokú Művészeti Iskola Vasvári Pál Tagintézménye	Ballainé Puhl Mária Kukk Csaba Attiláné
2019.	08.	31.	16:00	Tanévnyitó	Erkel Ferenc Tagintézmény	1. osztályos osztályfőnökök
2019.	09.	13.	14:00	Őszi zsongás	Lengyel Laura Óvoda	Lengyel Laura Óvoda
2019.	09.	16.		Kulturális Örökség Napja	Zajti Ferenc Kulturális központ	Zajti Ferenc Kulturális Központ
2019.	09.	20.	14:00	Őszi forogtag	Lengyel Laura Óvoda - Napsugár Tagóvoda	Napsugár Tagóvoda
2019.	09.	20.		Autómentes Nap	Újfehértói Szabadidőközpont	Újfehértó Város Önkormányzata

2019	09.	27.	14:00	Mihály-napi vásár	Lengyel Laura Óvoda - Aranykapu Tagóvoda	Aranykapu tagóvoda
2019.	09.	27.		A Magyar népmese napja	Zajti Ferenc Kulturális Központ	Zajti Ferenc Kulturális Központ
2019.	09.	28.		Idősek Napja	Zajti Ferenc Kulturális Központ	Zajti Ferenc Kulturális Központ
2019.	09.	30.	09:00 11:00 13:00	A Magyar Népmese Napja	Zajti Ferenc Művelődési Kp. Színházterem	Tükörcserepek Színj. Egy. Kocsisné Vízi Margit
2019.	10.	01.	8.00 9.45 11.00 12.15	Zenei Világnapi Hangversenyek	Erkel Ferenc Tagintézmény, Vasvári Pál Tagintézmény, Újfehértói Református Általános Iskola, Oltalom Görögkatolikus Általános Iskola	Művészeti Tagintézmény Daróczi Sándor
2019	10.	04.	10:00- 17:00	Játssz úgy, mint eleink... népi játszótér kicsiknek, nagyoknak	Nonprofit Közösségi Szolgáltató Ház	Körkép Kulturális Egyesület
2019	10.	05.	10:00	V. Izsó Mihály Emlékverseny, Újfehértói Kempo Kupa Magyar Bajnokság	Újfehértói Szabadidőközpont	Újfehértói Kempo HSE Magyar Kempo Szövetség
2019.	10.	06.		Aradi vértanúk napja	1848/49-es emlékmű	Zajti Ferenc Kulturális Központ
2019.	10.			Őszi könyvtári napok	Zajti Ferenc Kulturális Központ	Zajti Ferenc Kulturális Központ
2019	10.	11.	10:00	Közlekedés- biztonsági nap	Lengyel Laura Óvoda - Napsugár Tagóvoda	Napsugár Tagóvoda
2019.	10.	23.		1956-os forradalom és szabadságharc	1956-os emlékmű	Zajti Ferenc Kulturális Központ Újfehértó Város Önkormányzata
2019.	10.			Budapesti színházlátogatás		Zajti Ferenc Kulturális Központ
2019.	11.	06.	08:00	Erkel-napok megnyitó ünnepsége	Erkel Ferenc Tagintézmény	Juhász Istvánné
2019.	11.	07.	13:00	V. Népi gyermekjáték találkozó	Erkel Ferenc Tagintézmény	alsós mk. vez.
2019	11.	08.	17:00	Márton napi lámpás felvonulás	Aranykapu Tagóvoda	Aranykapu tagóvoda

2019	11.	22.	14:00	Ovi - gála	Zajti Ferenc Kulturális Központ színházterme	Újfehértó Óvodáiért Alapítvány – Lengyel Laura Óvoda
2019.	11.	26.	14:00	Olvassunk együtt vetélkedő	Újfehértói Ált. Iskola és Alapfokú Művészeti Iskola Vasvári Pál Tagintézménye	Kása Marianna
2019.	11.			Szavalóverseny óvodásoknak	Zajti Ferenc Kulturális Központ Közeleti Kávézó	Zajti Ferenc Kulturális Központ
2019.	12.	01.	08:00	Diego Öregfiúk Torna	Újfehértói Szabadidőközpont	Kranyik István
2019.	12.	04.	17:00	Télköszöntő Növendékhangverseny	Erkel Ferenc Tagintézmény aulája	Művészeti Tagintézmény, A Művészetoktatásért Újfehértón Alapítvány Daróczi Sándor
2019	12.	05.	09:00	Mikulás várás	Lengyel Laura Óvoda Aranykapu Tagóvoda Napsugár Tagóvoda	Lengyel Laura Óvoda Aranykapu Tagóvoda Napsugár Tagóvoda
2019.	12.	05-06.		Városi Mikulás	Zajti Ferenc Kulturális Központ	Újfehértó Város Önkormányzata
2019.	12.	06.	14:00	Mikulás Kupa	Újfehértói Ált. Iskola és Alapfokú Művészeti Iskola Vasvári Pál Tagintézménye	Meglécz József
2019.	12.	07.	08:00	Országos Minősítő Táncverseny	Újfehértói Szabadidőközpont	Abigél Többcélú Intézmény
2019.	12.	13.	17:00	Karácsonyi Fúvós Hangverseny	Újfehértói Ált. Iskola és Alapfokú Művészeti Iskola Vasvári Pál Tagintézménye	Kiss Ernő László
2019	12.	14.	18:00	Karácsonyi Koncert	Római katolikus templom	Körkép Kulturális Egyesület
2019.	12.	19.	17:00	Karácsonyi hangverseny	Erkel Ferenc Tagintézmény aula	Juhász Istvánné
2019.	12.			Év végi felnőtt színházi előadás	Zajti Ferenc Kulturális Központ Színházterme	Zajti Ferenc Kulturális Központ
2019.	12.	31.	19:00	Erkel szilveszteri bál	Erkel Ferenc Tagintézmény	Juhász Istvánné Dénesné Deme Anna
2019.	12.	1-22.		Adventi Gyertyagyújtás	Zajti Ferenc Kulturális Központ előtti tér	Újfehértó Város Önkormányzata Együtt Egymásért Újfehértón Egyesület Zajti Ferenc Kulturális Központ

20. napirendi pont megtárgyalása

20./ Beszámoló Újfehértó Város egészségügyi alapellátásának tapasztalatairól
(Írásbeli előterjesztés alapján)

Száma: 3-8/2019.

Előadó: Nagy Sándor polgármester

Nagy Sándor

A Társadalmi Kapcsolatok Bizottsága az előterjesztést megtárgyalásra és a határozati javaslatot 3 egyhangú igen szavazattal elfogadásra javasolja a képviselő-testület részére. A beszámolót az előterjesztéshez teljes terjedelemben mellékeljük, kitérve minden egyes ellátási formára, illetve az előterjesztésben részletesen végig vezetjük a tavalyi évben bekövetkezett változásokat is. A napirendi ponttal kapcsolatban van-e kérdés, észrevétel, vélemény? Ha nincs, a napirendi pont vitáját lezárom. Ki az, aki a határozati javaslatot elfogadja?

A képviselő-testület 8 egyhangú igen szavazattal elfogadta és az alábbi határozatot hozta:

ÚJFEHÉRTÓ VÁROS ÖNKORMÁNYZATA

KÉPVISELŐ-TESTÜLETÉNEK

21/2019. (I. 30.) számú

H a t á r o z a t a

az Újfehértó Város egészségügyi alapellátásának tapasztalatairól
szóló beszámoló elfogadásáról

A KÉPVISELŐ-TESTÜLET

az Újfehértó Város egészségügyi alapellátásának tapasztalatairól szóló beszámolót elfogadja.

Felelős: polgármester

Határidő: azonnal

21. napirendi pont megtárgyalása

21./ Beszámoló az Önkormányzati Tűzoltóság 2018. évi munkájáról
(Írásbeli előterjesztés alapján)

Száma: 3-3/2019.

Előadó: Nagy Sándor polgármester

Nagy Sándor

Köszöntöm az Önkormányzati Tűzoltóság parancsnokát és nem túl régen megválasztott elnökét, Aranyos Imrét!

A Pénzügyi Bizottság az előterjesztést megtárgyalásra és a határozati javaslatot 3 egyhangú igen szavazattal elfogadásra javasolja a képviselő-testület részére. Egy dologra szeretném felhívni a figyelmet, ez pedig az, hogy az elnök Úrral áttekintve a tűzoltóság 2019 évi működőképességének biztosítását, az látszik jelen pillanatban – ismerve a

katasztrófavédelemtől biztosított forrást, és figyelembe véve az önkormányzat által biztosított 14 millió forintos forrást, ha ebben nem lesz változás, akkor 3-4 hónap után finanszírozhatatlanná válik a tűzoltóság. Éves szinten egy nem teljesen 7 millió forintos összeg hiányzik ebből. De miután a Katasztrófavédelmi Főigazgatóság szabályozza, hogy az általa biztosított összegből mennyit kell dologi kiadásra fordítani, ezért csak úgy tudja a személyi kiadásokat teljesíteni márciustól, vagy áprilistól a tűzoltóság, hogyha nem hajtja végre a Katasztrófavédelmi Főigazgatóság által előírtat – nem tarja be a számokat - ezért arra kértem elnök urat, hogy erről írásban, természetesen a szolgálati utat betartva, az Országos Főigazgató urat, tájékoztassa és kérjen véleményt arra vonatkozóan, hogy milyen megoldási javaslat lehet ebben az esetben. Nem egyedi problémáról van szó, és azt is világossá tettem elnök úr számára, hogy az önkormányzat költségvetése nem teszi lehetővé, hogy további forrásokat csoportosítsunk erre a célterületre. Ha jól tudom és ahogy Elnök Úr tájékoztattott a holnapi nap folyamán egyeztettem a Megyei Katasztrófavédelmi Főigazgató úrral Varga ezredes úrral és azt követően kerül majd elküldésre a Megyei Igazgatóságon keresztül ez a beadvány. A napirendi ponttal kapcsolatban van-e kérdés, észrevétel, vélemény? Ha nincs, a napirendi pont vitáját lezárom. Ki az, aki a beszámolót elfogadja?

A képviselő-testület 8 egyhangú igen szavazattal elfogadta és az alábbi határozatot hozta:

ÚJFEHÉRTÓ VÁROS ÖNKORMÁNYZATA

KÉPVISELŐ-TESTÜLETÉNEK

22/2019. (I. 30.) számú

H a t á r o z a t a

Az Önkormányzati Tűzoltóság 2018. évi munkájáról szóló beszámoló elfogadásáról

A KÉPVISELŐ-TESTÜLET

az Önkormányzati Tűzoltóság 2018. évi munkájáról szóló beszámolót a melléklet szerint elfogadja.

Felelős: polgármester

Határidő: azonnal

22. napirendi pont megtárgyalása

22./ Beszámoló a személyes gondoskodást nyújtó szociálisfeladatok 2018. évi ellátásáról
(Írásbeli előterjesztés alapján)

Száma: 3-12/2019.

Előadó: Nagy Sándor polgármester

Nagy Sándor

A Társadalmi Kapcsolatok Bizottsága az előterjesztést megtárgyalásra és a határozati javaslatot 3 egyhangú igen szavazattal elfogadásra javasolja a képviselő-testület részére.

Tisztelettel köszöntöm a napirend kapcsán az intézmény helyettes vezetőjét, illetve az intézményhez tartozó Családsegítő Szolgálat képviselőjét!

Szóbeli kiegészítésem, hogy polgármesterként szeretném megköszönni az intézménynek együttesen, minden feladatra kiterjedő, nagyon precíz és a város életében jelentős eredményeket elérő munkálkodását!

A napirendi ponttal kapcsolatban van-e kérdés, észrevétel, vélemény? Nem látok jelentkezőt. A napirendi pont vitáját lezárom. Ki az, aki a határozati javaslatot elfogadja?

A képviselő-testület 8 egyhangú igen szavazattal elfogadta és az alábbi határozatot hozta:

ÚJFEHÉRTŐ VÁROS ÖNKORMÁNYZATA

KÉPVISELŐ-TESTÜLETÉNEK

23/2019. (I. 30.) számú

H a t á r o z a t a

A személyes gondoskodást nyújtó szociális feladatok 2018. évi ellátásáról szóló beszámoló elfogadásáról

A KÉPVISELŐ-TESTÜLET

A személyes gondoskodást nyújtó szociális feladatok 2018. évi ellátásáról szóló beszámolót elfogadja.

Felelős: polgármester

Határidő: azonnal

23. napirendi pont megtárgyalása

23./ Beszámoló a kegyeleti közszolgáltatási szerződés végrehajtásáról

(Írásbeli előterjesztés alapján)

Száma: 3-9/2019.

Előadó: Nagy Sándor polgármester

Nagy Sándor

Az Ügyrendi Bizottság 1 igen szavazattal, ellenszavazat nélkül, 1 tartózkodással nem támogatta az előterjesztést. Kiegészítésként én csak arra szeretném képviselőtársaim figyelmét felhívni, hogy volt a tavalyi év folyamán egy szerződésmódosításunk a szolgáltatónkkal, és amit 2018 évre ebben a szerződésmódosításban a szolgáltató bevállalt, azt maradéktalanul teljesítette. Megtörtént az új halottas hűtő beszerzése, megtörtént annak az aggregátornak a beszerzése, amely biztosítja, hogy tartós áramszünet esetén is ezek a hűtők működni tudjanak. Megtörtént a szennyvízhálózatra történő rácsatlakozás a ravatalozónál és természetesen azoknak az eszközöknek beszerzése is megtörtént. Ha jól emlékszem csemeték beszerzéséről, illetve padok beszerzéséről volt szó. Arról tudom Önöket tájékoztatni, hogy az önkormányzathoz a

szolgáltatás minőségével kapcsolatosan sem szóbeli, sem írásbeli panasz nem érkezett az elmúlt évben.

Tisztelettel köszöntöm a szolgáltatást biztosító Kft. ügyvezetőjét, Orosz Erzsébet hölgyet, illetve a munkatársát Papp Urat!

A beszámolóval kapcsolatban van-e kérdés, észrevétel, vélemény? Ha nincs, a napirendi pont vitáját lezárom. Ki az, aki elfogadja a határozati javaslatot?

A képviselő-testület 8 egyhangú igen szavazattal elfogadta és az alábbi határozatot hozta:

ÚJFEHÉRTÓ VÁROS ÖNKORMÁNYZATA

KÉPVISELŐ-TESTÜLETÉNEK

24/2019. (I. 30.) számú

H a t á r o z a t a

a kegyeleti közszolgáltatási szerződés végrehajtásáról szóló beszámoló elfogadásáról

A KÉPVISELŐ-TESTÜLET

a Részvét Plusz Kegyelet Temetkezési Szolgáltató Kft. valamint Újfehértó Város Önkormányzata között létrejött kegyeleti közszolgáltatási szerződés végrehajtásáról szóló beszámolót elfogadja.

Határidő: azonnal

Felelős: polgármester

24. napirendi pont megtárgyalása

24./ Beszámoló az Újfehértói Polgármesteri Hivatal 2018. évi tevékenységéről
(Írásbeli előterjesztés alapján)

Száma: 3-31/2019.

Előadó: Dr. Szűcs Andrea jegyző

Nagy Sándor

Az Ügyrendi Bizottság az előterjesztést megtárgyalásra és a határozati javaslatot 2 egyhangú igen szavazattal elfogadásra javasolja a képviselő-testület részére. Átadom a szót Jegyzőnőnek.

Dr. Szűcs Andrea jegyző

Az előterjesztésben leírtunk mindent, ha kérdés lesz, válaszolok rá.

Nagy Sándor

Jegyzőnő nagyon szerényen azt mondja, hogy leírt mindent a beszámolóhoz, és kiegészíteni nem szeretné. Én viszont igen, annyiban, hogy személy szerint és polgármesterként is

szeretném megköszönni azt a munkát, amit a kollegáink az elmúlt évben végeztek. Mondhatom azt, hogy rendkívül kemény év volt, hiszen egy olyan ASP rendszer bevezetésére került sor, ami azért feladta a leckét mindannyiunknak, mondhatom, hiszen én is részese vagyok valamennyiben. Sajnos az igazolódott be, amit az ASP bevezetése körül lehetett hallani, hogy maga a rendszer nem csökkentette a bürokráciát. Azt, amit mondjuk egy iktatórendszerben 3 lépéssel korábban a kolleganő végzett, azt most ketten csinálják és 15 lépésben. És nyilván igaz ez a pénzügyi szakrendszer vonatkozásában is, hiszen addig, amíg mondjuk a könyvelési tételt 3 lépésben a kolleganők meg tudtak csinálni az most közel 10 lépés. Úgyhogy ennek ellenére én azt mondom, hogy kisebb zökkenőktől eltekintve - és nem akarok végigmenni a szak rendszereken, és a szakrendszerek problémáiról nagyon sokat lehetne beszélni - nyilván most már világos a kormányzati szándék ebben a kérdéskörben, hiszen meghirdetésre került az a Pilot program 2019-20-ra vonatkozóan, amely kiválaszt majd néhány 100 önkormányzatot, ahol kincstári könyvelési rendszer kerül bevezetésre. Ez analógja az ASP rendszernek, hiszen ott is volt egy kétéves ilyen átmeneti időszak és azt követően első körön szerintem a kis önkormányzatoknál és utána pedig azért a nagyobb önkormányzatoknál is valószínű, hogy ez a fajta kincstári könyvelési rendszer fog életbe lépni. Ezzel nekem nem lenne semmi bajom, hogyha működőképeseek lennének ezek a rendszerek. De, nem akarok belemenni, mert nem én vagyok a napirend előadója, de nagyon sok problémát felvet. Csak arról szeretnék még egy mondatot mondani és Hivatalvezető Asszony felé is jelezni, hogy még egy ekkora önkormányzatnál is nagyon komoly problémákat vet fel a megfelelő képzettségű, végzettségű gyakorlattal rendelkező szakembereknek a megtartása, vagy esetleg újnak a beszerzése. Mert ha azt mondom, hogy az építési pontra félúton keresztül, kéthavonta hirdette a Jegyző az oda szükséges végzettséggel rendelkező kollega megtalálását, és nem kaptunk. Úgy gondolom ez nem ismeretlen előtetek sem, hiszen ennyi pénzért nem lehet kapni. Azt is nyilván tudják a jelenlévők, hogy a pénzügyi területen változás következett be, a korábbi pénzügyi osztályvezető átkerült állami intézménybe, és az akkori fizetésének a közel dupláját keresi most az új helyen. Én ennyiben szerettem volna kiegészíteni a leírtakat, és nagyon-nagyon kérem a Hivatalvezető Asszonyt, hogy a maga csatornáján keresztül is próbálják jelezni a Kormányzat felé, hogy a szakemberhiány nagyon rövid időn belül - előbb a kis önkormányzatoknál, azt követően a nagyobb önkormányzatoknál komoly problémát fog fölvetni. A napirendi ponttal kapcsolatban van-e valakinek kérdése, észrevétele, véleménye?

Ha nincs, a napirend pont vitáját lezárom. Ki az, aki elfogadja a beszámolót?

A képviselő-testület 8 egyhangú igen szavazattal elfogadta és az alábbi határozatot hozta:

ÚJFEHÉRTÓ VÁROS ÖNKORMÁNYZATA

KÉPVISELŐ-TESTÜLETÉNEK

25/2019. (I. 30.) számú

H a t á r o z a t a

**az Újfehértói Polgármesteri Hivatal 2018. évi tevékenységéről szóló beszámoló
elfogadásáról**

A KÉPVISELŐ-TESTÜLET

az Újfehértói Polgármesteri Hivatal 2018. évi tevékenységéről szóló beszámolót elfogadja.

Felelős: jegyző

Határidő: azonnal

25. napirendi pont megtárgyalása

25./ Tájékoztató a 2018. évben biztosított pénzügyi szociális ellátásokról
(Írásbeli előterjesztés alapján)

Száma: 3-32/2019.

Előadó: Nagy Sándor polgármester

Nagy Sándor

A Társadalmi Kapcsolatok Bizottsága a tájékoztatót 3 egyhangú igen szavazattal, egy pontosítással megtárgyalásra és tudomásul vételre javasolja a képviselő-testület részére. Az előterjesztés 5. oldalán egy 0-val több van benne. Ennyivel szerettem volna pontosítani a tájékoztatót. Kérdése van-e valakinek a napirendi ponttal kapcsolatban? Ha nincs, a napirendi pont vitáját lezárom. Ki az, aki a tájékoztatót tudomásul veszi?

A képviselő-testület a tájékoztatót 8 egyhangú igen szavazattal tudomásul vette.

26. napirendi pont megtárgyalása

26./ Tájékoztató Újfehértó Város verseny- és tömegsportjának helyzetéről
(Írásbeli előterjesztés alapján)

Száma: 3-2/2019.

Előadó: Nagy Sándor polgármester

Nagy Sándor

A Társadalmi Kapcsolatok Bizottsága a tájékoztatót 3 egyhangú igen szavazattal tudomásul vette. Csak annyiban szerettem volna kiegészíteni az előterjesztést, hogy természetesen megszólítottunk minden olyan sportszervezetet, egyesületet, diák-sportegyesületet, akiről tudomásunk van és a városban működik, akiktől kaptunk tájékoztatást, azt változatlan formában és teljes terjedelemben az előterjesztéshez csatoltunk. A napirendi ponttal kapcsolatban van-e kérdés? Ha nincs, a napirendi pont vitáját lezárom. Ki az, aki a tájékoztatót tudomásul veszi?

A képviselő-testület 8 egyhangú igen szavazattal a tájékoztatót tudomásul vette.

27. napirendi pont megtárgyalása

27./ Előterjesztés „Víziközművek Energiahatékonyságának Fejlesztése” elnevezésű pályázat benyújtásáról

Száma: 3-34/2019.

(Írásbeli előterjesztés alapján)

Előadó: Nagy Sándor polgármester

Nagy Sándor

Ennek a lényege az, hogy megjelent az Innovációs és Technológiai Minisztériumnak egy tájékoztatója, ahol egy 5 milliárdos keretösszeg áll rendelkezésre. Erre az összegre konzorciumi formában pályázhatnak a víziközmű szolgáltatók az adott önkormányzatokkal. A Nyírségvíz

erre kért bennünket, hogy Újfehértó esetében, két projekt-elemre lehet pályázni, mind a két projekt-elemre egy-egy kisebb összegre szeretnének pályázatot benyújtani. Ezeknek az általános támogatása 50 %-os, amennyiben nyer a pályázat. Búvárszivattyúk cseréjéről van szó, illetve napelemekre lehet pályázni. A határozati javaslatot kiosztással kapták kézhez. A másik 50 %, ami szükséges a projektek megvalósításához, ahogyan az előterjesztésben is leírtuk, a víziközmű bérleti díj terhére számolja el a Nyírségvíz és számol el az önkormányzat felé. A napirendi ponttal kapcsolatban van-e kérdés, észrevétel, vélemény? Ha nincs, a napirendi pont vitáját lezárom. Ki az, aki a határozati javaslatot elfogadja?

A képviselő-testület 8 egyhangú igen szavazattal elfogadta és az alábbi határozatot hozta:

**ÚJFEHÉRTÓ VÁROS ÖNKORMÁNYZATA
KÉPVISELŐ-TESTÜLETÉNEK
26/2019. (I. 30.) számú
H a t á r o z a t a**

„Víziközművek Energiahatékonyságának Fejlesztése
elnevezésű pályázat benyújtásáról”

A KÉPVISELŐ-TESTÜLET

- 1./ Újfehértó Város Önkormányzata nevében konzorciumi együttműködési megállapodást köt a konzorciumi tagokkal és az Innovációs és Technológiai Minisztérium által 2018. évben a Zöldgazdaság Finanszírozási Rendszer (ÁHT: 338306) fejezeti kezelésű előirányzat terhére meghirdetett egyedi támogatási lehetőségére „Víziközművek Energiahatékonyságának Fejlesztése” elnevezéssel pályázatot nyújt be az alábbi projektcélok megvalósítására:
 1. projekt: Újfehértó szennyvíz hálózaton önkormányzati tulajdonú búvárszivattyúk cseréje
A projekt teljes költsége: 4.357 eFt, az elszámolható költségekre igényelhető támogatás: 2.178,5 eFt (50%), a szükséges önrész (saját forrás) 2.178,5 eFt (50%).
 2. projekt: Újfehértó szennyvíztisztító telep napelemek alkalmazása villamos energiatermelés céljából
A projekt teljes költsége: 10.320 eFt, ebből a nem elszámolható költségek 1.120 eFt, az elszámolható költségek: 9.200 eFt.
Az elszámolható költségekre jutó támogatás: 4.600 eFt (50%), a szükséges önrész (saját forrás) 4.600 eFt (50%).
Az önrész (saját forrás) a szennyvízelvezetés-tisztítás területén a közmű-bérleti díjakból kerülnek fedezésre.
- 2./ felhatalmazza a Nyírségvíz Zrt.-t a „Víziközművek Energiahatékonyságának Fejlesztése” elnevezésű pályázat elkészítésére, benyújtására, kezelésére.
- 3./ felhatalmazza a Polgármestert a pályázattal kapcsolatos konzorciumi együttműködési megállapodás aláírására, valamint felkéri a pályázattal kapcsolatos szükséges intézkedések megtételére.

***Határidő: folyamatos
Felelős: polgármester***

28. napirendi pont megtárgyalása**28./ Közérdekű bejelentések, kérdések**

Nagy Sándor

Mielőtt átadom a szót Önöknek, szeretném felhívni a képviselő-társaim figyelmét, hogy a holnapi nap folyamán a települési eszközök felülvizsgálatához kapcsolódóan a településtervező Úr és a Főépítész Asszony bevonásával lakossági fórum megtartására kerül sor, 16 órától, ebben a teremben lesz.

A közérdekű napirendben van-e valakinek bejelentése?

Molnárné Mészáros Ágnes

Tisztelt Képviselő-testület, Kedves Vendégek!

Néhány mondatban szeretném megindokolni a bizottsági ülésen bejelentett döntésemet, hogy kilépek az Ad-hoc Bizottságból.

Nagy csalódottságot éreztem a helyi újságban, a FIDESZ-es cikk elolvasása után. Nem csak én éreztem magam becsapottnak, hanem a kérdőív kitöltőinek nagy része, mert úgy volt meghirdetve, hogy az önkormányzatnak válaszolnak a kérdésekre, nem a helyi FIDESZ-nek. Azt hittem, hogy azért van rám szükség az Ad-hoc Bizottságban, mert nagycsaládos vagyok, három egyetemista gyermekem van, vagy már nem az első ciklusom önkormányzati képviselőként, meg talán azért, mert 15 éven keresztül voltam az iskolában szülői munkaközösség elnöke, az óvodában is elnök voltam, a bölcsődében is. Tehát végigkövethetem az újfehértói gyerekek útját. Kosárlabda szakágvezető voltam sok éven át Újfehértón, sőt MB I-es profi kosárlabdázó is. Rálátásom van a fiatalságra, a fiatalság gondjaira. Sajnos tévedtem!

Nem ezért kellettem, hanem kampánycélra. A cikk elolvasása után az jutott eszembe, hogy a helyi FIDESZ-esek más tollával ékeskednek. Hisz a kevés nyertes pályázathoz nem túl sok közülük volt. Újfehértón a megyében a lakosságszámra vetítve szinte az utolsó helyen kullogunk. A FIDESZ-KDNP Kormányja, nemhogy helyben, de sajnos Magyarországon sem tudja megtartani a fiatalságot. Majd, ha a Kormánynak fontos lesz a helyi fiatalok itthon tartása és a stadionok építése helyett (Újfehértón még egy rendes focipálya sincs), anyagi áldozatot hoz, majd akkor ráérünk ad-hoc bizottságot felállítani, hogy a hozzánk eljuttatott pénz a leghasznosabban kerüljön a fiatalsághoz. Mert addig beszélünk a semmiről és mindezt közvetíti a TV. Nekem nem hiányzik a színjáték, mert ha hiányozna, akkor belépnék a FIDESZ-be, vagy egy színjátszó körbe.

Ezért kilépek az Ad-hoc Bizottságból.

Köszönöm szépen!

Nagy Sándor

Miután bizottsági ülésen már felmerült ez a kérdéskör, megpróbáltunk utánajárni Jegyzőnövel, hiszen van egy érvényes képviselő-testületi döntés, amely ennek az Ad-hoc Bizottságnak a felállításáról szól, illetve meghatározta a feladatát. Ezért én arra teszek most javaslatot, hogy a Kormányhivatal Törvényességi Osztályával egyeztetve a következő testületi ülésre szeretnék javaslatot tenni az Ad-hoc bizottság kiegészítésére.

Molnárné Mészáros Ágnes

Váradiné Istenes Erzsébet is bejelentette, hogy kilép.

Nagy Sándor

Képviselő-társaim! Az egy dolog, hogy bizottsági ülésen bejelenti valaki. Képviselő-testületi ülésen is meg kell erősítenie ezt a bejelentését, hiszen akkor válik az SZMSZ-ünk szerint ez a döntés véglegessé.

Váradiné Istenes Erzsébet

Azért jeleztem, hogy szót kérjek. Megerősítem, hogy a továbbiakban nem kívánok részt venni az Ad-hoc Bizottság munkájában.

Nagy Sándor

Én nem szeretnék vitát nyitni ezzel a témával kapcsolatban. Én rendkívül sajnálatosnak tartom azt az újságcikket ami megjelent, hiszen teljesen félreérthetőek voltak az abban leírtak. Nyilván, nekem polgármesterként rendkívül fontos az, hogy ez az Ad-hoc Bizottság be tudja fejezni a munkáját, ez az Ad-hoc Bizottság le tudja tenni a javaslatát. Ezért mégegyszer azt mondom, hogy a következő testületi ülésen megteszem azt a javaslatot, ami teljesen lefedi az ezzel kapcsolatos lehetőségeket a számomra.

Mivel egyéb kérdés, észrevétel, nem hangzott el, Nagy Sándor polgármester Úr a nyilvános ülést 18 óra 40 perckor bezárta.

Nagy Sándor
polgármester



dr. Szűcs Andrea
jegyző

**ÚJFEHÉRTÓ VÁROS
KÉPVISELŐ-TESTÜLETÉNEK
PÉNZÜGYI BIZOTTSÁGA**

Száma: 3-33...../2019.

A Pénzügyi Bizottság véleménye

**az Önkormányzat 2019. évi költségvetéséről és végrehajtásának szabályairól szóló
rendelet-tervezetről**

Tisztelt Képviselő-testület!

Az államháztartásról szóló 2011. évi CXCV. törvény 24. §. (2) – (4) bekezdése alapján:

(2) A jegyző a költségvetési rendelet-tervezetet a 29/A. § szerinti tervszámoknak megfelelően készíti elő. A tervszámoktól csak a külső gazdasági feltételeknek a tervszámok elfogadását követően bekövetkezett lényeges változása esetén térhet el, az eltérést és annak indokát a költségvetési rendelet-tervezet indokolásában ismertetni kell.

(3) A jegyző által a (2) bekezdés szerint előkészített költségvetési rendelet-tervezetet a polgármester február 15-éig, ha a központi költségvetésről szóló törvényt az Országgyűlés a naptári év kezdetéig nem fogadta el, a központi költségvetésről szóló törvény hatálybalépését követő negyvenötödik napig nyújtja be a képviselő-testületnek.

(4) A költségvetés előterjesztésekor a képviselő-testület részére tájékoztatásul a következő mérlegeket és kimutatásokat kell - szöveges indokolással együtt - bemutatni:

a) a helyi önkormányzat költségvetési mérlegét közzgazdasági tagolásban, előirányzat felhasználási tervét,

b) a többéves kihatással járó döntések számszerűsítését évenkénti bontásban és összesítve,

c) a közvetett támogatásokat - így különösen adóelengedéseket, adókedvezményeket - tartalmazó kimutatást, és

d) a 29/A. § szerinti tervszámoknak megfelelően a költségvetési évet követő három év tervezett bevételi előirányzatainak és kiadási előirányzatainak keretszámait főbb csoportokban, és a 29/A. § szerinti tervszámoktól történő esetleges eltérés indokait.

23. §. (2) –(4) bekezdése alapján:

(2) A helyi önkormányzat költségvetése tartalmazza

a) a helyi önkormányzat költségvetési bevételi előirányzatait és költségvetési kiadási előirányzatait

aa) működési bevételek és működési kiadások, felhalmozási bevételek és felhalmozási kiadások, kiemelt előirányzatok, és

ab) kötelező feladatok, önként vállalt feladatok és államigazgatási feladatok szerinti bontásban,

b) a helyi önkormányzat által irányított költségvetési szervek költségvetési bevételi előirányzatait és költségvetési kiadási előirányzatait

ba) kiemelt előirányzatok,

bb) kötelező feladatok, önként vállalt feladatok és államigazgatási feladatok szerinti bontásban,

kizárólag a törvény által meghatározott saját bevétel lehet. Saját bevételként tervezve lett 47.000.000 Ft ingatlan értékesítéssel, 60.000.000 Ft kommunális adó és 230.000.000 Ft iparüzési adó bevétellel. A rendelet tervezetben bemutatott az önkormányzat adósságot keletkeztető ügyletből származó tárgyévi összes fizetési kötelezettsége az adósságot keletkeztető ügylet futamidejének a végéig egyik évben sem haladja meg az adott év saját bevételeinek 50%-át, megfelelve a Stabilitási törvényben foglaltaknak.

A Bizottság felhívja az önkormányzat figyelmét, hogy a költségvetési rendelet-tervezet egyszeri bevételként számolt az iskola értékesítéséből megmaradt 150 millió forint felhasználásával. Ezen összeg biztosította a 2019. évi költségvetés pénzügyi egyensúlyát. A 2020. pénzügyi évre előre tekintve, pénzügyi finanszírozási problémák várhatóak változatlan nagyságú állami finanszírozást feltételezve. A Bizottság javasolja a Képviselő-testületnek, hogy év közben tekintse át a nem költelező önkormányzati feladatok finanszírozási nagyságát és szükség esetén tegyen javaslatot ezek szűkítésére a pénzügyi egyensúly biztosítása érdekében.

Felhívja a hivatalvezetés figyelmét, hogy a költségvetési rendelet elfogadását követően tegyen meg minden lehetséges lépést a működőképesség fenntartására az egész év vonatkozásában. A fentebb lerítak figyelembevételével, és a könyvvizsgáló véleményével egyetértve a Pénzügyi Bizottság támogatja a beterjesztett rendeleti javaslatot.

Újfehértó, 2019. január 29.

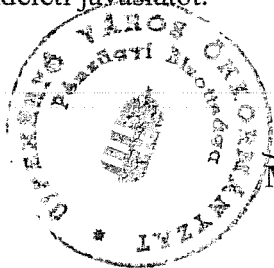

Molnárné Mászáros Ágnes
Molnárné Mászáros Ágnes
PB. Elnöke

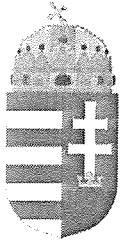

ÚJFEHÉRTÓI
POLGÁRMESTERI HIVATAL
4244 Újfehértó, Szent István út 10.
Tel.:(42) 290 000 Fax: (42) 290 003
E-mail: polghiv@ujfeherto.hu
Web: www.ujfeherto.hu

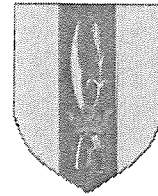

J E L E N L É T I Í V

Újfehértó Város Önkormányzatának

Képviselő-testülete a 2019. január 30-ai nyilvános üléséről

NÉV	ALÁÍRÁS
1. Nagy Sándor	
2. Banka Attila	
3. Béres Levente	-
4. Molnárné Dudás Tünde	-
5. Molnárné Mészáros Ágnes	
6. Puskás László	
7. Suhaj István	
8. Szilágyi Péter	
9. Szücs Lászlóné	
10. Tóth János	
11. Varga Anna	
12. Váradiné Istenes Erzsébet	

Jelen volt:¹⁰..... fő
Igazoltan távol:²..... fő
Igazolatlanul távol: fő

Meghívottként jelen volt:

Senevi Zoltán
Gyurcsán László
Tóth Anikó
Krausz István

Senevi Zoltán
Gyurcsán László
Tóth Anikó
Krausz István

PASCIA FERENCZ
DORIS ERZSEBET
T.M. 21
DR. MELKETT ZSOLTO
GAL FERENCZ
IOTH ERINA

SUBA FERENC KRISTIAN
MAYNAN
CSONKA ZOLAN
FAMILIA DEKEM SILLVA
Anomor ind
DR. SULLO ALONKA
DR. GALAMBOS IUDIKO
DR. PATAKI NIZOLETTA

P. F. I.
DORIS ERZSEBET

GAL FERENCZ

IOTH ERINA

SUBA FERENC KRISTIAN

MAYNAN

CSONKA ZOLAN

FAMILIA DEKEM SILLVA

Anomor ind

DR. SULLO ALONKA

DR. GALAMBOS IUDIKO

DR. PATAKI NIZOLETTA

	<p>ÚJFEHÉRTÓ VÁROS POLGÁRMESTERE 4244 Újfehértó, Szent István út 10. Tel.:(42) 290 000 Fax: (42) 290 003 E-mail: polgarmester@ujfeherto.hu Web: www.ujfeherto.hu</p>	
---	---	---

Száma: 2-9/2019.

M E G H Í V Ó

Újfehértó Város Képviselő-testületét

2019. január 30-án (szerda) du. 16 órai kezdettel
zárt - azt követően - nyilvános ülésre összehívom

A testületi ülés helye: „Nonprofit Közösségi – Szolgáltató Ház” 4244 Újfehértó, Rákóczi Ferenc utca 2., - (volt kollégiumi épület)

A testületi ülésre tisztelettel meghívom

Napirendi javaslat

(Zárt ülés)

1./ Előterjesztés panaszbejelentéssel kapcsolatos intézkedésről

Száma: 3-29/2019.

(Írásbeli előterjesztés alapján)

Előadó: Nagy Sándor polgármester (2019. január 28-án kerül kiküldésre)

Napirendi javaslat

(Nyilvános ülés)

1. a) Tájékoztató a legutóbbi testületi ülés óta történt eseményekről, tárgyalásokról

Száma: 3-16/2019.

(Írásbeli előterjesztés alapján)

Előadó: Nagy Sándor polgármester, Szűcs Lászlóné alpolgármester

b) Előterjesztés a lejárt határidejű határozatok végrehajtásáról

Száma: 3-17/2019.

(Írásbeli előterjesztés alapján)

Előadó: Nagy Sándor polgármester

c) Ismertetés az átruházott hatáskörben hozott döntésekről

(Írásbeli előterjesztés alapján)

Száma: 3-27/2019.

Előadó: Nagy Sándor polgármester

2./ Előterjesztés Újfehértó Város Önkormányzata adósságot keletkeztető ügyleteiből eredő fizetési kötelezettségeinek és saját bevételeinek megállapításáról

(Írásbeli előterjesztés alapján)

Száma: 3-20/2019.

Előadó: Nagy Sándor polgármester

- 3./ Tájékoztató a beszedett bevételekről és teljesített kiadásokról
(Írásbeli előterjesztés alapján)
Száma: 3-19/2019.
Előadó: Nagy Sándor polgármester
- 4./ Előterjesztés az önkormányzat 2019. évi költségvetéséről és végrehajtásának szabályairól
(Írásbeli előterjesztés alapján)
Száma: 3-22/2019.
Előadó: Nagy Sándor polgármester
- 5./ Előterjesztés a pénzben és természetben nyújtott szociális ellátások helyi szabályairól szóló 18/2012. (VII. 26.) önkormányzati rendelet módosításáról
(Írásbeli előterjesztés alapján)
Száma: 3-26/2019.
Előadó: Nagy Sándor polgármester
- 6./ Előterjesztés az egészségügyi alapellátások körzeteinek megállapításáról és kialakításáról szóló 8/2016. (VI. 29.) számú önkormányzati rendelet módosításáról
(Írásbeli előterjesztés alapján)
Száma: 3-25/2019.
Előadó: Nagy Sándor polgármester
7. / Előterjesztés az Újfehértour Kft. 2019. évi költségvetéséről
(Írásbeli előterjesztés alapján)
Száma: 3-18/2019.
Előadó: Nagy Sándor polgármester
- 8./ Előterjesztés az Újfehértói SZOSZOK 2019. évi költségvetésének jóváhagyásáról
(Írásbeli előterjesztés alapján)
Száma: 3-14/2019.
Előadó: Nagy Sándor polgármester
- 9./ Előterjesztés közterület elnevezéséről
(Írásbeli előterjesztés alapján)
Száma: 3-21/2019.
Előadó: Nagy Sándor polgármester
- 10./ Előterjesztés az Újfehértó 0672 hrsz-ú árok egy részének kivett úttá történő átminősítéséről
(Írásbeli előterjesztés alapján)
Száma: 3-15/2019.
Előadó: Nagy Sándor polgármester
- 11./ Előterjesztés az Újfehértó 5556 helyrajzi számú ingatlan 4239/4637 tulajdoni hányadának eladásáról
(Írásbeli előterjesztés alapján)
Száma: 3-24/2019.
Előadó: Nagy Sándor polgármester

- 12./ Előterjesztés Újfehértó Város Önkormányzata Beszerzési Szabályzatának módosításáról
(Írásbeli előterjesztés alapján)
Száma: 3-30/2019.
Előadó: Nagy Sándor polgármester
- 13./ Előterjesztés egészségügyi alapellátás keretén belül biztosított iskola-egészségügyi feladatok ellátásáról
(Írásbeli előterjesztés alapján)
Száma: 3-11/2019.
Előadó: Nagy Sándor polgármester
- 14./ Előterjesztés a Lengyel Laura Óvoda Óvodavezető munkakörével kapcsolatos döntésekről
(Írásbeli előterjesztés alapján)
Száma: 3-28/2019.
Előadó: Nagy Sándor polgármester
- 15./ Előterjesztés a 2019/2020. nevelési évben induló óvodai csoportok számának meghatározásáról
(Írásbeli előterjesztés alapján)
Száma: 3-23/2019.
Előadó: Nagy Sándor polgármester
- 16./ Előterjesztés az óvodai beiratkozás idejének meghatározásáról
(Írásbeli előterjesztés alapján)
Száma: 3-6/2019.
Előadó: Nagy Sándor polgármester
- 17./ Előterjesztés önkormányzati intézmények nyitvatartási rendjéről
(Írásbeli előterjesztés alapján)
Száma: 3-7/2019.
Előadó: Nagy Sándor polgármester
- 18./ Előterjesztés Újfehértó Város Önkormányzata és Újfehértó Város Roma Nemzetiségi Önkormányzata között létrejött együttműködési megállapodás felülvizsgálatáról és módosításáról
(Írásbeli előterjesztés alapján)
Száma: 3-1/2019.
Előadó: Nagy Sándor polgármester
- 19./ Előterjesztés Újfehértó Város 2019. évi eseménynaptáráról
(Írásbeli előterjesztés alapján)
Száma: 3-10/2019.
Előadó: Nagy Sándor polgármester
- 20./ Beszámoló Újfehértó Város egészségügyi alapellátásának tapasztalatairól
(Írásbeli előterjesztés alapján)
Száma: 3-8/2019.
Előadó: Nagy Sándor polgármester

- 21./ Beszámoló az Önkormányzati Tűzoltóság 2018. évi munkájáról
(Írásbeli előterjesztés alapján)
Száma: 3-3/2019.
Előadó: Nagy Sándor polgármester
- 22./ Beszámoló a személyes gondoskodást nyújtó szociálisfeladatok 2018. évi ellátásáról
(Írásbeli előterjesztés alapján)
Száma: 3-12/2019.
Előadó: Nagy Sándor polgármester
- 23./ Beszámoló a kegyeleti közszolgáltatási szerződés végrehajtásáról
(Írásbeli előterjesztés alapján)
Száma: 3-9/2019.
Előadó: Nagy Sándor polgármester
- 24./ Beszámoló az Újfehértói Polgármesteri Hivatal 2018. évi tevékenységéről
(Írásbeli előterjesztés alapján)
Száma: 3-31/2019.
Előadó: Dr. Szűcs Andrea jegyző (2019. január 28-án kerül kiküldésre)
- 25./ Tájékoztató a 2018. évben biztosított pénzbeni szociális ellátásokról
(Írásbeli előterjesztés alapján)
Száma: 3-32/2019.
Előadó: Nagy Sándor polgármester
- 26./ Tájékoztató Újfehértó Város verseny- és tömegsportjának helyzetéről
(Írásbeli előterjesztés alapján)
Száma: 3-2/2019.
Előadó: Nagy Sándor polgármester
- 27./ Közérdekű bejelentések, kérdések

Ú j f e h é r t ó, 2019. január 25.



Nagy S.
Nagy Sándor
polgármester

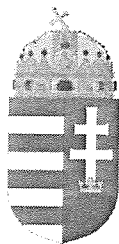

ÚJFEHÉRTÓI POLGÁRMESTERI HIVATAL
 4244 Újfehértó, Szent István út 10.
 Tel.:(42) 290 000 Fax: (42) 290 003
 E-mail: polghiv@ujfeherto.hu
 Web: www.ujfeherto.hu

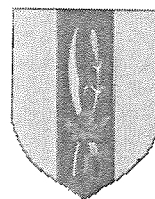

ÚJFEHÉRTÓ VÁROS
KÉPVISELŐ-TESTÜLET
ÜGYRENDI BIZOTTSÁGÁNAK
E L N Ö K E
 Száma: 2-6/2019.

MEGHÍVÓ

Újfehértó Város Képviselő-testületének Ügyrendi Bizottságát

2019. január 29-én (kedd) 14 órai kezdettel tartandó

zárt - azt követően - nyilvános ülésre összehívom

A bizottsági ülés helye: Újfehértói Polgármesteri Hivatal – Tárgyaló helyiség (4244 Újfehértó, Szent István út 10. sz.; fsz.: 8. sz.)

A bizottsági ülésre tisztelettel meghívom

Napirendi javaslat (Zárt ülés)

- 1./ Előterjesztés panaszbejelentéssel kapcsolatos intézkedésről
 Száma: 3-29/2019.
 (Írásbeli előterjesztés alapján)
Előadó: Nagy Sándor polgármester (2019. január 28-án kerül kiküldésre)

Napirendi javaslat (Nyilvános ülés)

- 1./ Előterjesztés Újfehértó Város Önkormányzata adósságot keletkeztető ügyleteiből eredő fizetési kötelezettségeinek és saját bevételeinek megállapításáról
 (Írásbeli előterjesztés alapján)
 Száma: 3-20/2019.
Előadó: Nagy Sándor polgármester
- 2./ Tájékoztató a beszedett bevételekről és teljesített kiadásokról
 (Írásbeli előterjesztés alapján)
 Száma: 3-19/2019.
Előadó: Nagy Sándor polgármester
- 3./ Előterjesztés az önkormányzat 2019. évi költségvetéséről és végrehajtásának szabályairól
 (Írásbeli előterjesztés alapján)
 Száma: 3-22/2019.
Előadó: Nagy Sándor polgármester

- 4./ Előterjesztés a pénzben és természetben nyújtott szociális ellátások helyi szabályairól szóló 18/2012. (VII. 26.) önkormányzati rendelet módosításáról
(Írásbeli előterjesztés alapján)
Száma: 3-26/2019.
Előadó: Nagy Sándor polgármester
- 5./ Előterjesztés az egészségügyi alapellátások körzeteinek megállapításáról és kialakításáról szóló 8/2016. (VI. 29.) számú önkormányzati rendelet módosításáról
(Írásbeli előterjesztés alapján)
Száma: 3-25/2019.
Előadó: Nagy Sándor polgármester
- 6./ Előterjesztés Újfehértó Város Önkormányzata Beszerzési Szabályzatának módosításáról
(Írásbeli előterjesztés alapján)
Száma: 3-30/2019.
Előadó: Nagy Sándor polgármester
- 7./ Előterjesztés egészségügyi alapellátás keretén belül biztosított iskola-egészségügyi feladatok ellátásáról
(Írásbeli előterjesztés alapján)
Száma: 3-11/2019.
Előadó: Nagy Sándor polgármester
- 8./ Előterjesztés Újfehértó Város Önkormányzata és Újfehértó Város Roma Nemzetiségi Önkormányzata között létrejött együttműködési megállapodás felülvizsgálatáról és módosításáról
(Írásbeli előterjesztés alapján)
Száma: 3-1/2019.
Előadó: Nagy Sándor polgármester
- 9./ Előterjesztés Újfehértó Város 2019. évi eseménynaptáráról
(Írásbeli előterjesztés alapján)
Száma: 3-10/2019.
Előadó: Nagy Sándor polgármester
- 10./ Beszámoló a kegyeleti közszolgáltatási szerződés végrehajtásáról
(Írásbeli előterjesztés alapján)
Száma: 3-9/2019.
Előadó: Nagy Sándor polgármester
- 11./ Beszámoló az Újfehértói Polgármesteri Hivatal 2018. évi tevékenységéről
(Írásbeli előterjesztés alapján)
Száma: 3-31/2019.
Előadó: Dr. Szűcs Andrea jegyző (2019. január 28-án kerül kiküldésre)
- 12./ Egyebek

Ú j f e h é r t ó, 2019. január 25.



Váradiné Istenes Erzsébet s.k.
ÜB elnök

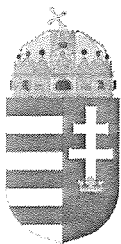

**ÚJFEHÉRTÓI
POLGÁRMESTERI HIVATAL**
4244 Újfehértó, Szent István út 10.
Tel.:(42) 290 000 Fax: (42) 290 003
E-mail: polghiv@ujfeherto.hu
Web: www.ujfeherto.hu

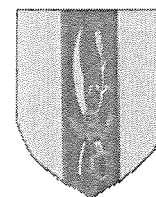

**KÉPVISELŐ-TESTÜLET
TÁRSADALMI KAPCSOLATOK
BIZOTTSÁGÁNAK
E L N Ö K E**
Szám: 2-7/2019.

MEGHÍVÓ

Újfehértó Város Képviselő-testületének Társadalmi Kapcsolatok Bizottságát

2019. január 29-én (kedd) du. 15,30 órai kezdettel

zárt - azt követően - nyilvános üléssre összehívom

A bizottsági ülés helye: Az Újfehértói Polgármesteri Hivatal Tanácskozóterme (4244 Újfehértó, Szent István út 10. sz.; fsz.: 8.)

A bizottsági ülésre tisztelettel meghívom

Napirendi javaslat

(Zárt ülés)

1./ Előterjesztés panaszbejelentéssel kapcsolatos intézkedésről

Száma: 3-29/2019.

(Írásbeli előterjesztés alapján)

Előadó: Nagy Sándor polgármester (2019. január 28-án kerül kiküldésre)

Napirendi javaslat

(Nyilvános ülés)

1./ Előterjesztés Újfehértó Város Önkormányzata adósságot keletkeztető ügyleteiből eredő fizetési kötelezettségeinek és saját bevételeinek megállapításáról

(Írásbeli előterjesztés alapján)

Száma: 3-20/2019.

Előadó: Nagy Sándor polgármester

2./ Tájékoztató a beszedett bevételekről és teljesített kiadásokról

(Írásbeli előterjesztés alapján)

Száma: 3-19/2019.

Előadó: Nagy Sándor polgármester

- 3./ Előterjesztés az önkormányzat 2019. évi költségvetéséről és végrehajtásának szabályairól
(Írásbeli előterjesztés alapján)
Száma: 3-22/2019.
Előadó: Nagy Sándor polgármester
- 4./ Előterjesztés a pénzben és természetben nyújtott szociális ellátások helyi szabályairól szóló 18/2012. (VII. 26.) önkormányzati rendelet módosításáról
(Írásbeli előterjesztés alapján)
Száma: 3-26/2019.
Előadó: Nagy Sándor polgármester
- 5./ Előterjesztés az egészségügyi alapellátások körzeteinek megállapításáról és kialakításáról szóló 8/2016. (VI. 29.) számú önkormányzati rendelet módosításáról
(Írásbeli előterjesztés alapján)
Száma: 3-25/2019.
Előadó: Nagy Sándor polgármester
- 6./ Előterjesztés egészségügyi alapellátás keretén belül biztosított iskola-egészségügyi feladatok ellátásáról
(Írásbeli előterjesztés alapján)
Száma: 3-11/2019.
Előadó: Nagy Sándor polgármester
- 7./ Előterjesztés a Lengyel Laura Óvoda Óvodavezető munkakörével kapcsolatos döntésekről
(Írásbeli előterjesztés alapján)
Száma: 3-28/2019.
Előadó: Nagy Sándor polgármester
- 8./ Előterjesztés a 2019/2020. nevelési évben induló óvodai csoportok számának meghatározásáról
(Írásbeli előterjesztés alapján)
Száma: 3-23/2019.
Előadó: Nagy Sándor polgármester
- 9./ Előterjesztés az óvodai beiratkozás idejének meghatározásáról
(Írásbeli előterjesztés alapján)
Száma: 3-6/2019.
Előadó: Nagy Sándor polgármester
- 10./ Előterjesztés önkormányzati intézmények nyitvatartási rendjéről
(Írásbeli előterjesztés alapján)
Száma: 3-7/2019.
Előadó: Nagy Sándor polgármester
- 11./ Előterjesztés Újfehértó Város 2019. évi eseménynaptáráról
(Írásbeli előterjesztés alapján)
Száma: 3-10/2019.
Előadó: Nagy Sándor polgármester

12./ Beszámoló Újfehértó Város egészségügyi alapellátásának tapasztalatairól
(Írásbeli előterjesztés alapján)

Száma: 3-8/2019.

Előadó: Nagy Sándor polgármester

13./ Beszámoló a személyes gondoskodást nyújtó szociálisfeladatok 2018. évi ellátásáról
(Írásbeli előterjesztés alapján)

Száma: 3-12/2019.

Előadó: Nagy Sándor polgármester

14./ Tájékoztató a 2018. évben biztosított pénzbeni szociális ellátásokról
(Írásbeli előterjesztés alapján)

Száma: 3-32/2019.

Előadó: Nagy Sándor polgármester

15./ Tájékoztató Újfehértó Város verseny- és tömegsportjának helyzetéről
(Írásbeli előterjesztés alapján)

Száma: 3-2/2019.

Előadó: Nagy Sándor polgármester

16. Egyebek

Ú j f e h é r t ó, 2019. január 25.

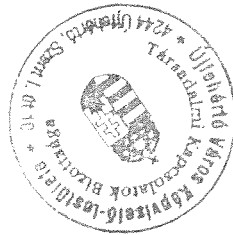

Banka Attila s.k.
TKB elnöke

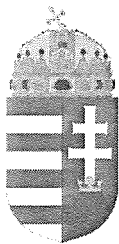

ÚJFEHÉRTÓI
POLGÁRMESTERI HIVATAL
4244 Újfehértó, Szent István út 10.
Tel.:(42) 290 000 Fax: (42) 290 003
E-mail: polghiv@ujfeherto.hu
Web: www.ujfeherto.hu

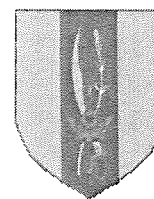

ÚJFEHÉRTÓ VÁROS
KÉPVISELŐ-TESTÜLET
PÉNZÜGYI BIZOTTSÁGÁNAK
E L N Ö K E
Szama 2-8/2019.

MEGHÍVÓ

Újfehértó Város Képviselő-testületének Pénzügyi Bizottságát

2019. január 29-én (kedd) 16,30 óra kezdettel

nyilvános ülésre *összehívom*

A bizottsági ülés helye: Újfehértói Polgármesteri Hivatal – Tárgyaló helyiség (4244 Újfehértó, Szent István út 10. sz. fsz.: 8. sz.)

A bizottsági ülésre tisztelettel meghívom

Napirendi javaslat

- 1./ Előterjesztés Újfehértó Város Önkormányzata adósságot keletkeztető ügyleteiből eredő fizetési kötelezettségeinek és saját bevételeinek megállapításáról (Írásbeli előterjesztés alapján)
Szama: 3-20/2019.
Előadó: Nagy Sándor polgármester
- 2./ Tájékoztató a beszedett bevételekről és teljesített kiadásokról (Írásbeli előterjesztés alapján)
Szama: 3-19/2019.
Előadó: Nagy Sándor polgármester
- 3./ Előterjesztés az önkormányzat 2019. évi költségvetéséről és végrehajtásának szabályairól (Írásbeli előterjesztés alapján)
Szama: 3-22/2019.
Előadó: Nagy Sándor polgármester
- 4./ Előterjesztés a pénzben és természetben nyújtott szociális ellátások helyi szabályairól szóló 18/2012. (VII. 26.) önkormányzati rendelet módosításáról (Írásbeli előterjesztés alapján)
Szama: 3-26/2019.
Előadó: Nagy Sándor polgármester

- 5./ Előterjesztés az Újfehértour Kft. 2019. évi költségvetéséről
(Írásbeli előterjesztés alapján)
Száma: 3-18/2019.
Előadó: Nagy Sándor polgármester
- 6./ Előterjesztés az Újfehértói SZOSZOK 2019. évi költségvetésének jóváhagyásáról
(Írásbeli előterjesztés alapján)
Száma: 3-14/2019.
Előadó: Nagy Sándor polgármester
- 7./ Előterjesztés közterület elnevezéséről
(Írásbeli előterjesztés alapján)
Száma: 3-21/2019.
Előadó: Nagy Sándor polgármester
- 8./ Előterjesztés az Újfehértó 0672 hrsz-ú árok egy részének kivett úttá történő átminősítéséről
(Írásbeli előterjesztés alapján)
Száma: 3-15/2019.
Előadó: Nagy Sándor polgármester
- 9./ Előterjesztés az Újfehértó 5556 helyrajzi számú ingatlan 4239/4637 tulajdoni hányadának eladásáról
(Írásbeli előterjesztés alapján)
Száma: 3-24/2019.
Előadó: Nagy Sándor polgármester
- 10./ Előterjesztés Újfehértó Város Önkormányzata Beszerzési Szabályzatának módosításáról
(Írásbeli előterjesztés alapján)
Száma: 3-30/2019.
Előadó: Nagy Sándor polgármester
- 11./ Előterjesztés Újfehértó Város 2019. évi eseménynaptáráról
(Írásbeli előterjesztés alapján)
Száma: 3-10/2019.
Előadó: Nagy Sándor polgármester
- 12./ Beszámoló az Önkormányzati Tűzoltóság 2018. évi munkájáról
(Írásbeli előterjesztés alapján)
Száma: 3-3/2019.
Előadó: Nagy Sándor polgármester
- 13./ Egyebek

Mint Számvizsgáló Bizottság

1./ Előterjesztés az Újfehértó, Vasvári Pál utca 1. szám alatti Társasház 2018. évi pénzügyi beszámolójának és a 2019. évi költségvetés tervezetének véleményezéséről
(Írásbeli előterjesztés alapján)

Száma: 3-5/2019.

Előadó: Nagy Sándor polgármester

2./ Előterjesztés az Újfehértó, Vasvári Pál utca 1. szám alatti Társasház 2018. december havi pénzügyi egyenlegének és az egy darab 100 000,-Ft végösszeget meghaladó bemutatott számlája véleményezéséről

(Írásbeli előterjesztés alapján)

Száma: 3-5/2019.

Előadó: Nagy Sándor polgármester

Ú j f e h é r t ó, 2019. január 25.



Molnárné Mészáros Ágnes s.k.
PB Elnök

	<p>ÚJFEHÉRTÓ VÁROS POLGÁRMESTERE 4244 Újfehértó, Szent István út 10. Tel.:(42) 290 000 Fax: (42) 290 003 E-mail: polgarmester@ujfeherto.hu Web: www.ujfeherto.hu</p>	
---	---	---

Száma: 3-16/2019.

E L Ő T E R J E S Z T É S

- a képviselő testülethez –

a legutóbbi testületi ülés óta történt eseményekről, tárgyalásokról

Tisztelt Képviselő-testület!

Újfehértó Város Képviselő-testülete és Szervei Szervezeti és Működési Szabályzatáról szóló 13/2014. (X. 31.) önkormányzati rendelet 8. §. (5) bekezdés d), valamint a 10. §. (5) bekezdés b) pontjai alapján, a polgármester tájékoztatást ad az előző testületi ülés óta tett fontosabb polgármesteri és alpolgármesteri intézkedésekről, tárgyalásokról és jelentősebb eseményekről.

Ennek alapján az alábbi eseményekről, tárgyalásokról tájékoztatom a Tisztelt Képviselő-testületet:

2018. december 20-ától 2019. január 3-áig az Újfehértói Polgármesteri Hivatalban közigazgatási szünet volt.

2018. december 20-án Alpolgármester Asszonnyal közösen nyugdíjas búcsúztatón vettem részt a Lengyel Laura Óvodában, ahol Patai Andrásné óvónőt búcsúztattuk nyugdíjba vonulása alkalmából.

2018. december 21-én szintén nyugdíjas búcsúztatón vettünk részt Alpolgármester Asszonnyal közösen, ahol Buzckó Lászlóné dajka nénit búcsúztattuk nyugdíjba vonulása alkalmából.

2018. december 23-án a negyedik Adventi Gyertyagyújtáson vettünk részt Alpolgármester Asszonnyal közösen, ahol Alpolgármester Asszony köszöntötte a megjelenteket. Ezt követően Karancsi Csaba baptista lelkipásztor Úrral közösen gyújtottuk meg a negyedik gyertyát, majd a Baptista Gyülekezet Énekkara műsorral kedveskedett a jelenlévőknek, illetve Karancsi Csaba és Bognár Benjamin lelkipásztorok pedig lelki útavalóval szolgáltak.

2019. január 4-én megbeszélést folytattam a Nyíregyházi Katasztrófavédelmi Kirendeltség vezetőjével, ahol áttekintettük az Önkormányzati Tűzoltóság aktuális ügyeit.

2019. január 9-én Nyíregyházán a Best FM Rádióban kaptam lehetőséget értékelni a 2018. évet és néhány gondolatot váltottunk a 2019. évi önkormányzati tervekről.

2019. január 10-én az Újfehértour Kft. ügyvezetőjével ismertettem a képviselő-testület által elfogadott 2018. évi teljesítményértékelését.

Ugyanezen a napon Baracsi István Nagytiszteletű Lelkész Úrral kerestük fel a Jósa András Múzeum igazgatóját, ahol segítséget kértünk Dr. Mezőssy Béla földi maradványainak felkutatására.

2019. január 11-én megbeszélést folytattunk Jegyzőnővel közösen Gyurján Lászlónéval a Napsugár Tagóvodában történt eseményekkel kapcsolatban. Erről zárt ülés keretében tájékoztatom Tisztelt képviselő-társaimat.

2019. január 13-án Alpolgármester Asszonnyal, Jegyzőnővel, Aljegyzőnővel közösen vettünk részt a II. világháborúban történt doni katasztrófa 76. évfordulója alkalmából rendezett koszorúzási ünnepségen, ahol ünnepi beszédet mondott Aknay András nyugalmazott iskolaigazgató, történelem tanár. Az elhunytakról megemlékeztek a történelmi egyházak képviselői is. Azt követően koszorúzásra került sor a II. világháborús emlékműnél.

2019. január 16-án települési-közvilágítás korszerűsítés tárgyában folytattam előkészítő megbeszélést a pályázatíró kollégáimmal, valamint közbeszerző bevonásával.

2019. január 17-én délelőtt Jegyzőnővel közösen Labbancz András településtervező Úrral, valamint Marosán Andrea főépítész Asszony bevonásával a Településrendezési terv készítésével kapcsolatos dokumentumokat tekintettük át, így a

- megalapozó vizsgálatokhoz kapcsolódó helyzetfeltáró dokumentumot
- a helyzetelemző, helyzetértékelő dokumentumot
- a településfejlesztési dokumentumokon belül az
 - az örökségvédelmi dokumentációt
 - valamint a településfejlesztési koncepciót.

Ugyanezen a napon a Nyírségvíz Zrt. rendkívüli közgyűlésén vettem részt Nyíregyházán, ahol a Közgyűlésen áttekintettük a Társaság bérgezállkodását, valamint a 2019. évi bérfejlesztési lehetőségeket, tájékoztatót hallgattunk meg a Kárpátvíz Kft. helyzetéről, ezen belül a Nyírségvíz Zrt üzletrésze értékesítésének helyzetéről, továbbá döntött a Közgyűlés gazdálkodó szervezet (Kft.) alapításáról.

Szintén ezen a napon a 2019. évi költségvetéshez kapcsolódóan az önkormányzat intézményeinél reprezentativitással bíró szakszervezet képviselőjével, valamint az intézményvezetőkkel folytattam megbeszélést - elsősorban a dolgozókat érintő 2019. évre vonatkozó munkáltatói javaslatokról.

Ezt követően került sor Jegyzőnő összehívására az intézményvezetőkkel történt megbeszélésre a 2019. évi költségvetés előkészítésével kapcsolatban.

2019. január 18-án hivatalomban fogadtam a HIXO Kft. munkatársait, a megbeszélés eredményeként 2018. február 5-én az Újfehértón működő vállalkozások vezetői részére vállalkozói fórumot szervezünk, ahol tájékoztató hangzik el a gazdálkodó szervezetek 2019. évi pályázati, valamint finanszírozási lehetőségeiről.

2019. január 20-án a Református templomban Dr. Mezőssy Béla volt Mezőgazdasági miniszter halálának 80. évfordulója alkalmából megrendezett megemlékező istentiszteleten vettem részt, ahol Dr. Mezőssy Béla munkásságáról, Buczkó József muzeológus tartott az istentiszteletet követően megemlékezést. A rendezvényen részt vett és felszólalt Dr. Nagy István Agrárminiszter Úr is.

2019. január 21-én Alpolgármester Asszony Suhaj Istvánnét köszöntötte születésének 90. évfordulója alkalmából és adta át a város nevében a születésnap tortáját, virágot, illetve a Miniszterelnök Úr születésnap köszöntő oklevelét.

2019. január 22-én Jegyzőnövel közösen hivatali helyiségemben fogadtam a P-Dussmann Kft. élelmezési ágazatigazgató asszonyát, valamint munkatársát, ahol áttekintettük az elmúlt év tapasztalatait, valamint az étkeztetés területén várható feladatokat 2019. évre vonatkozóan.

2019. január 23-án rendkívüli képviselő-testületi ülésen voltam jelen, ahol a képviselő-testület döntött a Kiegyenlítő bérrendezési alap támogatására pályázat benyújtásáról.

Szintén ezen a napon a Magyar Államkincstár Megyei Igazgatóságán a Mályvaskerti Polgárőr Egyesület elnökével közösen aláírtuk a „Zöldváros” Programként elnyert pályázat támogató okiratát. A pályázat megvalósítására a Mályvaskerti Polgárőrség konzorciumi partnerként került bevonásra.

2019. január 24-én Nyírbogáton hivatali helyiségében fogadott Dr. Simon Miklós országgyűlési Képviselő Úr, ahol áttekintettük az önkormányzat aktuális ügyeit.

Tájékoztatom továbbá a Képviselő-testületet, hogy a 81/2014. (V. 28.) számú határozatával döntött a Képviselő-testület az Állami Számvevőszéki vizsgálatához kapcsolódó intézkedési terv elfogadásáról. Ezen határozat mellékletét képezi az Állami Számvevőszék polgármester részére tett, intézkedést igénylő megállapításai és javaslatai, melynek 1. d) pontja az alábbiak szerint rendelkezik: „, a szállítói kitétség és az Adósságrendezési tv. 4. § (2) bekezdés a)-b) pontjaiban megjelölt helyzet kialakulásának elkerülése érdekében, meghatározott gyakorisággal számoljon be a Képviselő-testületnek az Önkormányzat lejárt szállítói állománya alakulásáról. Intézkedjen a szállítói számlák esedékesség szerinti kiegyenlítéséről vagy a lejárt tartozások átütémezéséről.”

Ennek alapján tájékoztatom Önöket, hogy 2019. január 25-ei állapot szerint Újfehértó Város Önkormányzatának lejárt, 30 napon túli szállítói állománya nincs.

Kérem a Tisztelt Képviselő-testületet, hogy a tájékoztatót megtárgyalni és tudomásul venni szíveskedjen.

Ú j f e h é r t ó, 2019. január 25.

 **Nagy Sándor**
polgármester

Gyöngyösi Tamás
igazságügyi szakértő
4400 Nyíregyháza, Sóstói út 1. IV./11.
Tel.: +36 30/219-6502
e-mail: info@skuniverzal.hu
www.skuniverzal.hu

8. sz. példány

IGAZSÁGÜGYI SZAKÉRTŐI VÉLEMÉNY

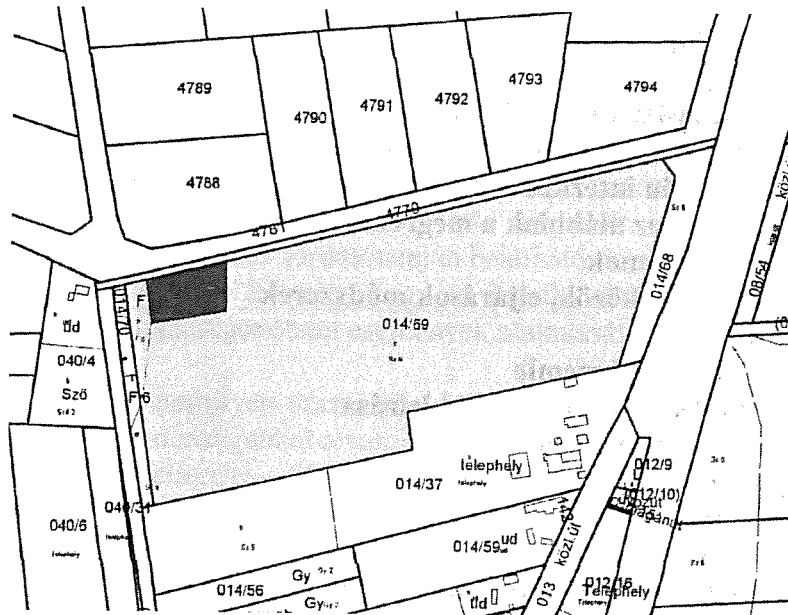

Tárgy: Újfehértó, 014/69 Hrsz.-ú, 4 ha 4.473 m² nagyságú kivett udvar (1.487 m²), fásított terület (758 m²), szántó (4 ha 2.228 m²) megnevezésű ingatlan teljes területének kisajátítására vonatkozó szakvélemény

Ügyszám: SZ/152/07774-5/2018 Szabolcs-Szatmár-Bereg Megyei
Kormányhivatal Hatósági Főosztály
006852/247/2018

Készült: 10 számozott példányban (9 pld. kirendelő + 1 pld. szakértő)
1 kötetben 18 számozott oldalon + 8 db melléklet

Nyíregyháza, 2019. január 16.

1. Kötet

TARTALOMJEGYZÉK

Értékelési bizonyítvány	3.
1. Alapadatok, az eljárás tárgya, a felek adatai	4.
1.1. Ügyszámok	4.
1.2. Az eljárás tárgyának pontos és teljes körű megnevezése	4.
1.3. Az eljárás pertárgy értéként megjelölt értéke	4.
1.4. A szakvélemény érvényessége	4.
1.5. A megbízó, kirendelő adatai	4.
1.6. Megbízás, kirendelés	4.
1.7. Az ingatlan tulajdonos adatai	4.
1.8. A szakértő adatai	4.
2. Felvetett kérdések, külön intézkedések	5.
2.1. A szakértőhöz feltett kérdések szószerinti idézete	5.
2.2. Az elrendelt külön intézkedések pontos másolata, melyek általánosságban az alábbiak a megrendelő részéről	7.
3. Felhasznált dokumentumok	7
4. Vizsgálati metodika, eszközök, eljárások módszerek	7.
5. Helyszíni szemle	7.
5.1. A szakértői helyszíni szemle	7.
6. Az ingatlan, az épület, környezet rövid leírása	8.
6.1. Ingatlan-nyilvántartási adatok	8.
6.2. Környezeti adatok	8.
6.3. Területi adatok	9.
6.4. Felépítmények adatai	10.
7. A tárgyban végzett vizsgálatok, megállapítások, elemzések, a következtetések levonása	10.
7.1. Az előzmények összefoglalása	10.
7.2. A helyszíni szemlén végzett vizsgálatok és azok eredményeinek kifejtése, ismertetése részletesen. Az érték megállapításának módszerei, fogalmak	11.
7.3. Az ingatlan forgalmi értékének megállapítása	15.
8. Összefoglalás	18.
Mellékletek	
1. számú melléklet: Fényképdokumentumok	
2. számú melléklet: Tulajdoni lap	
3. számú melléklet: Térképmásolat	
4. számú melléklet: Kisajátítási átnézeti térkép	
5. számú melléklet: NAV adatszolgáltatás értesítő levél	
6. számú melléklet: Helyszíni szemléről történő értesítés	
7. számú melléklet: Helyszíni szemle jelenléti ív:	
8. számú melléklet: Szakértői fenntartási nyilatkozat	

Ügyszám: SZ/152/07774-5/2018
 Kötetszám: 1. kötet
 Készítette: Gyöngyösi Tamás igazságügyi szakértő

Értékelési Bizonyítvány

Az ingatlan címe: Újfehértó, Hrsz.: 014/69
Az ingatlan tulajdonosa: Kávássy Péter (4375 Piricse, Rózsa tanya 1.) 40/100
 Toldi Miklós István (3910 Tokaj, Hajdú köz 2.) 13/100
 Szabó Zoltán (4400 Nyíregyháza, Csónak u. 9.) 20/100
 Katona Attila Miklós
 (4400 Nyíregyháza, Báthory u. 8. III./7.) 1/100
 Hibján Zoltán (4400 Nyíregyháza, Benehalom út 16.) 26/100
Az értékelés célja: Ingatlan teljes kisajátítása
Az értékelés fordulónapja: 2019. január 16.
A kisajátításra kerülő terület nagysága: 4 ha 4473 m²
Kisajátításra kerülő ingatlan kivett udvar (1.487 m²) kártalanítási összege: 2.325.668,- Ft

A jelen vagyoneértékelésben szereplő állítások – amelyekben az Értékelési Bizonyítványban szereplő eredmények alapulnak – legjobb tudásunk szerint igazak.

Nem vállalunk felelősséget olyan, később jelentkező gazdasági, piaci vagy fizikai eseményekért, amelyek befolyásolhatják az itt megadott értékeket. Elemzéseinket, következtetéseinket egy, az értékelés fordulónapján belátható, legvalószínűbb jövőkép alapján alkottuk meg. Ez a jövőkép arra hivatott, hogy az ingatlanoknak a fordulónapon érvényes értékét határozzuk meg belőle. A jövőbeni események alakulásával, változásával az ingatlanok értéke is változni fog.

Kijelentjük, hogy semmilyen személyes érdekünk nem fűződik az értékelés tárgyát képező ingatlanhoz és pártatlanságunkat semmi sem befolyásolta.

Ezen ingatlan –értékbecslés, előzetes írásbeli engedélyünk nélkül sem egyben, sem részeiben nem publikálható, és harmadik személy részére csak a Megbízó és Megbízott együttes, írásbeli nyilatkozata alapján adható ki.

A jelen tárgyat képező ingatlanrész kivett udvar (1.487 m²) kártalanítási összegét az értékelés fordulónapján, 2019. január 16-án:

**2.325.668,- Ft-ban,
 azaz Kétmillió-háromszázhuszonezer-hatszázhatvannyolc forintban
 javasolom elfogadni.**

A tulajdonosok kártalanítására, tulajdoni hányadára tekintettel az alábbi javaslatot teszem:

- Kávássy Péter (4375 Piricse, Rózsa tanya 1.) 40/100 tulajdoni hányad: 930.267,- Ft azaz Kilencszázharmincezer-kétszázhatvanhét Forint
- Toldi Miklós István (3910 Tokaj, Hajdú köz 2.) 13/100 tulajdoni hányad: 302.337,- Ft azaz Háromszázkétezer-háromszázharminchét Forint
- Szabó Zoltán (4400 Nyíregyháza, Csónak u. 9.) 20/100 tulajdoni hányad: 465.134,- Ft azaz Négy százhatvanötezer-százharmincég Forint
- Katona Attila Miklós (4400 Nyíregyháza, Báthory u. 8. III./7.) 1/100 tulajdoni hányad: 23.257,- Ft azaz Huszonháromezer-kétszázötvenhét Forint
- Hibján Zoltán (4400 Nyíregyháza, Benehalom út 16.) 26/100 tulajdoni hányad: 604.673,- Ft azaz Hatszáznégyezer-hatszázhetvenhárom Forint

Kelt: Nyíregyháza, 2019. január 16.

Gyöngyösi Tamás e.v.
 Ny.sz.: 35207810
 4400 Nyíregyháza, Sóstói út 1. IV/11.
 Adószám: 66464646-1-35
 Bankszála.: 10404247-91611280-01920000
 KISADÓZÓ

Gyöngyösi Tamás TAMÁS
 igazságügyi szakértő



1. Alapadatok, az eljárás tárgya, a felek adatai**1.1. Ügyszámok**

Eljárás száma: SZ/152/07774-5/2018
Eljárás megnevezése: Hatósági kirendelés
Szakértő saját törzsszáma, munkaszáma: 006852/247/2018

1.2. Az eljárás tárgyának pontos és teljes körű megnevezése

Az eljárás tárgyának megnevezése:

Újfehértó, 014/69 Hrsz.-ú, 4 ha 4.473 m² nagyságú kivett udvar (1.487 m²), fásított terület (758 m²), szántó (4 ha 2.228 m²) megnevezésű ingatlan teljes területének kisajátítására vonatkozó szakvélemény

A vizsgálat helyének, tárgyának megnevezése:

Újfehértó, 014/69 Hrsz.-ú, 4 ha 4.473 m² nagyságú kivett udvar (1.487 m²), fásított terület (758 m²), szántó (4 ha 2.228 m²) megnevezésű ingatlan teljes területének kisajátítására vonatkozó szakvélemény

1.3. Az eljárás értéként megjelölt értéke:

Nincs megjelölt érték

1.4. A szakvélemény érvényessége

Műszaki vonatkozásban:

-

Érték vonatkozásban:

180 nap

1.5. A megbízó, kirendelő adatai

Kirendelő:

Szabolcs-Szatmár-Bereg
 Megyei Kormányhivatal Hatósági
 Főosztály
 4400 Nyíregyháza, Hősök tere 5.
 42/599-394
 Kántor Judit

Címe:

Telefon:

Képviselőjének megnevezése:

1.6. Kirendelés, megbízás

Száma:

SZ/152/07774-5/2018

Kelte:

2018. december 14.

Kézhezvétel:

2018. december 17.

1.7. Az ingatlan tulajdonos adatai

Ingatlan tulajdonos neve:

Tulajdoni lap szerint
 /1. sz. melléklet/

1.8. A szakértő adatai

Szakértő neve:

Gyöngyösi Tamás

Kamarai névjegyzéki besorolások:

Magyar Igazságügyi Szakértői Kamara:

Igazságügyi szakértő

Igazolvány száma:

280004

Nyilvántartási szám:

006852

Szakterület:

beruházás, beruházás lebonyolítás,
 építésgazdaság, építésszervezés,
 építéstechnológia,
 épületszerkezet,

Ügyszám: SZ/152/07774-5/2018
 Kötetszám: 1. kötet
 Készítette: Gyöngyösi Tamás igazságügyi szakértő

ingatlan értékbecslés

Szabolcs-Szatmár- Bereg Megyei Területi Építész Kamara:

Építész kamarai szakértő

Nyilvántartási szám és szakterület: SZÉS2 15-0318,
SZB 15-0318

Építész tervező

Nyilvántartási szám: É-15-0318

Műszaki ellenőr

Nyilvántartási szám: ME-É 15 - 20088
ME-M 15 - 20089

Felelős műszaki vezető

Nyilvántartási szám: MV-Ép/A-MÉK15-10242

Energetikai tanúsító

Nyilvántartási szám: TÉ 15-0318

Teljesítésigazolási Szakértői Szerv tagja

Nyilvántartásba vételi szám: 30/EF/2013

2. Felvetett kérdések, külön intézkedések

2.1. A szakértőhöz feltett kérdések szó szerinti idézete

„Az igazságügyi szakértő feladata:

- A kártalanítási összeg megállapítása során a kisajátításról szóló 2007. évi CXXIII. törvény (a továbbiakban: Kstv.) 9. § (3) bekezdésében, valamint a Legfelsőbb Bíróság 16/2010.(XI.8.) KK. véleményében foglaltak, és a Legfelsőbb Bíróság BH.147.2005. számú eseti döntése nyomán kialakult bírói és közigazgatási gyakorlat szerint járjon el. Főszabályként az ingatlan kisajátításáért járó kártalanítás összegének megállapításakor az összehasonlításra alkalmas ingatlanok helyben kialakult – a kisajátítás időpontjában fennálló forgalmi értéke irányadó. Ennek során a széles körben, huzamosabb ideig fennálló érték vehető figyelembe. Az összehasonlításra alkalmas ingatlanok adatainál térjen ki arra is, melyek azok az ingatlanok, amelyek a tárgyi ingatlanokhoz leginkább hasonlóak, mi az előnyös, illetőleg hátrányos eltérés közöttük.
- A rendelkezésre álló adatbázis(ok)ból konkrétan jelölje meg azokat az ingatlan-adatokat, amelyeket összehasonlításra alkalmas adatnak tart. Az összehasonlító értékforgalmi adatok olyan megvalósult jogügyletek értékadatai legyenek, amelyek megfelelően tükrözik a kisajátítás időpontjához közeli időben az adott ingatlanok értékét;
- A szakvéleményben az összehasonlításul szolgáló ingatlanokra vonatkozóan valamennyi lényeges, a kártalanítás összege szempontjából irányadó tényezőt rögzíteni kell (az ingatlanok a kisajátítással érintett területhez képest hol fekszenek, milyen művelési ágúak, megközelítésük miként történik, közművekkel ellátottak-e)
- Szolgáljon kellő magyarázattal az összehasonlító értékforgalmi adatok alkalmasságára, továbbá ingatlanonként külön-külön értékelje és ismertesse azokat a sajátosságokat, amelyek az átlagos fajlagos forgalmi értéktől az adott ingatlan forgalmi értékét eltérítik.
- Ha az ingatlan valóságos forgalmi értéke – összehasonlításra alkalmas ingatlanok, illetve ezek forgalma hiányában, vagy forgalmukra jogszabály által elrendelt korlátozás, illetve más ok miatt – nem állapítható meg az ingatlanok településen belüli fekvését, közművekkel való ellátottságát, ennek hiányában a közművesítés lehetőségét, földrajzi és gazdasági adottságait, a földminősítés szempontjait és az ingatlan jövedelmezőségét is vegye figyelembe.

- A kisajátítandó ingatlanhoz leginkább hasonló paraméterű összehasonlító adatokból induljon ki, és azokat a konkrét ingatlan egyedi jellemzői szerint értéknövelő és értékcsökkentő tényezőkkel korrigálva vonja le szakmai következtetését, adjon magyarázatot az általa alkalmazott értéknövelő és értékcsökkentő tényezőkre.
- Szükség esetén ismertesse
 - a kisajátítással kapcsolatosan esetlegesen megtérítendő értékvesztéséget (mezőgazdasági művelés alatt álló ingatlan esetében a lábon álló és függ termés értékét, ha az a birtokbaadás időpontjában már megállapítható, ennek hiányában a folyó gazdasági év várható termésének értékét, valamint az ingatlan egy részének kisajátítása esetén a visszamaradt ingatlanrész értékének csökkenését);
 - a kisajátítással kapcsolatosan esetlegesen megtérítendő költséget (mezőgazdasági művelés alatt álló ingatlan esetében a folyó gazdasági évben elvégzett mezőgazdasági munkák költségét, és az egyéb ráfordítások költségét).
- Vegye figyelembe a kisajátítással közvetlenül összefüggően járulékos költségként
 - a. a költözködés,
 - b. üzletszerű gazdasági tevékenységet folytató személy, vagy szervezet esetében
 - ba. az üzem áttelepítés, üzemát szervezés,
 - bb. termelés kiesés, a tevékenységének a kisajátítási eljárás miatti szüneteltetéséből adódó bevétel kiesés, valamint
 - c. az előzőeken túlmenően a kisajátítás okozta hátrányok kiküszöbölése miatt felmerült indokolt és igazolt költségeket
- Ha az ingatlanal kapcsolatban tudomására jut, hogy az ingatlant bérlő használja, a tudomására jutott információkat a szakvéleményben rögzítse;
- Szakvéleményében részletesen mutassa be a kártalanítási javaslatnál alkalmazott mérlegelési módszert és a figyelembe vett szempontokat;
- A fent leírtak, valamint a kisajátításról szóló törvény ide vonatkozó rendelkezései alapján tegyen összesszerű javaslatot a tulajdonosoknak, az özvegyi jog jogosultnak, esetleges használóknak járó kártalanításra, tulajdoni hányadukra tekintettel.

Amennyiben a kisajátítással érintett ingatlant bányászolgalmi, útszolgalmi vagy egyéb használati jog terheli, a szakértőnek vizsgálnia kell, hogy a jogosultság érint-e kisajátítandó ingatlanrészt, illetve szükséges-e annak fenntartása. Amennyiben a szakértő véleménye alapján a jogosultság fenntartása nem szükséges a szakértőnek javaslatot kell tennie a jogosultság megszűnéséért járó kártalanításra.

Amennyiben a Kérelmezett ingatlan haszonélvezeti jog (özvegyi jog) terheli, a jogosultság megszűnéséért járó kártalanítás megállapításánál figyelemmel kell lenni a haszonélvezeti joggal terhelt ingatlan jellegére, a haszonélvezeti jog gyakorlásának módjára, a jogosult személyi körülményeire, a hasznosítás lehetőségeire és a hasznosítással elérhető anyagi előnyökre, továbbá a haszonélvezeti jognak az ingatlan forgalmi értékére gyakorolt hatására.

A Kstv. 9. § (4) bekezdése szerint ha az ingatlan övezeti besorolásának módosítására a 2. §-ban meghatározott, az adott kisajátítási eljárást is megalapozó közérdekű cél megvalósítása érdekében került sor, a kártalanítás összegének meghatározása során az összehasonlításra alkalmas ingatlanok e besorolási módosítást megelőzően helyben kialakul forgalmi értékét kell figyelembe venni.

Ügyszám: SZ/152/07774-5/2018
Kötetszám: 1. kötet
Készítette: Gyöngyösi Tamás igazságügyi szakértő

Felhívom az igazságügyi szakértőt, hogy az ingatlanok forgalmi értékadatainak szolgáltatási rendjére vonatkozó szabályok szerint az ingatlan forgalmi értékének megállapításához kérjen adatszolgáltatást a Nemzeti Adó- és Vámhivatal Észak-alföldi Regionális Adó-főigazgatóság Szabolcs-Szatmár-Bereg Megyei Adóigazgatósága Illeték és Forgalmi Értékmegállapító Osztályától.

Az összehasonlításra alkalmas ingatlanok adatait egyéb forrásból is beszerezheti, azonban elemzésében térjen ki az összehasonlító adatok alkalmazhatóságának indokaira. A forgalmi érték meghatározáskor az adóhatóság által szolgáltatott adatoknak, valamint a ténylegesen létrejött adásvételi szerződésekben szereplő adatoknak kell döntő szerepet játszaniuk. (KGD2011.57)”

2.2. Az elrendelt különintézkedések pontos másolata, melyek általánosságban az alábbiak a kirendelő részéről: -

3. Felhasznált dokumentumok

- Kirendelő végzés
- Nem hiteles tulajdoni lap - Szemle másolat
- Kisajátítási átnézeti térkép
- Térképmásolat
- A helyszíni szakértői szemle során szóban előadottakról készült feljegyzés, fényképfelvétel
- Újfehértó Város Rendezési terve, HÉSZ
- NAV adatszolgáltatás ingatlanok forgalmi értékadatbázisából

4. Vizsgálati metodika, eszközök, eljárások módszerek

A helyszíni szemlén az ingatlan szemrevételezés útján került felülvizsgálatra.

A helyszíni szemle során használt eszközök:

- NIKON B700 digitális fényképezőgép
- 4 méteres mérőléc
- Leica DISTO S 910 lézeres távolságmérő

5. Helyszíni szemle

5.1. A szakértői helyszíni szemle

Kitűzésének módja:

írásban

Ideje:

2019. január 9.

2019. január 14

Pontos helye:

Újfehértó, Hrsz.: 014/69

Meghívottjai:

Tulajdonosok

Részvevői:

Jelenléti ív szerint (7. sz. melléklet)

Megközelítésének módja:

személygépjármű

Vizsgálat:

A helyszíni szemle során

biztosított volt az ingatlan

vizsgálata

A helyszíni szemle alkalmával lehetőség nyílt:

- az ügyre vonatkozó további dokumentumok átadására
- a felek által szóban előadottak rögzítésére

Az esetleges további szakértői helyszíni szemle kitűzésének rögzítése:-

6. Az ingatlan, az épület, a környezet rövid leírása

6.1. Ingatlan-nyilvántartási adatok

Ingatlan-nyilvántartási adatok

<i>Cím:</i>	Újfehértó, külterület
<i>Helyrajzi száma:</i>	Hrsz.: 014/69
<i>Tulajdoni lap kelte:</i>	2018. 12. 09.
<i>Használat megnevezése:</i>	<u>kivet udvar</u> , fásított terület, szántó
<i>Tulajdonviszonyok, tulajdonjelleg meghatározása:</i>	magántulajdon
<i>Az ingatlan tulajdonosa(i) megnevezése, címe:</i>	Tulajdoni lap szerint /2. sz. melléklet/
<i>Az ingatlan tulajdon hányadai tulajdonosi sorrendben:</i>	Tulajdoni lap szerint /2. sz. melléklet/
<i>Az ingatlan kezelő(i) megnevezése, címe:</i>	tulajdonos
<i>Az ingatlan használók megnevezése, címe:</i>	tulajdonos, udvarként nincs használatban, valóságban fásított terület

Az ingatlanra bejegyzett jog, teher megnevezése, felsorolása:-

6.2. Környezeti adatok

Tágabb környezet, vidék leírása:

Újfehértó egy Szabolcs-Szatmár-Bereg megyében fekvő város a Nyíregyházi járásban. Jelenleg a negyedik legnépesebb város a megyében Nyíregyháza, Mátészalka és Kisvárdra után. Nyíregyházától körülbelül 16 kilométerrel délre, Debrecentől 35 kilométerrel északra, a Nyírség Hajdúság felé eső peremén fekszik. A 19. század nyolcvanas évtizedéig a települést szikes tavak övezték, majd ezeket a tavakat – a termőföld reményében – lecsapolták.



Szűkebb környezet, szomszédos ingatlanok, épületek leírása:

A kisajátítással érintett ingatlan környezetében mezőgazdasági területek, telephely található.



Környezetből eredő:

- Előnyök: táj, természet, környezet, kilátás, egyéb: -
- Hátrányok: víz-, légszennyeződés, zajártalom, egyéb: -

Megközelíthetőség:

- Ingatlan nyilvántartás szerinti 4779 hrsz.-ú útról közelíthető meg, mely út a helyszíni szemle alapján nem útként használt, hanem fásított terület. Az udvar alrészlet a valóságban útról nem megközelíthető.

6.3. Területi adatok

A kisajátítandó ingatlan fekvése:

Térképmásolat szerint
 /3. sz. melléklet/

Kisajátítás előtti terület:

4 ha 4.473 m²

Kisajátítandó terület:

4 ha 4.473 m²

kivett udvar:

1.487 m²

(vázrajzon piros színnel jelölve)

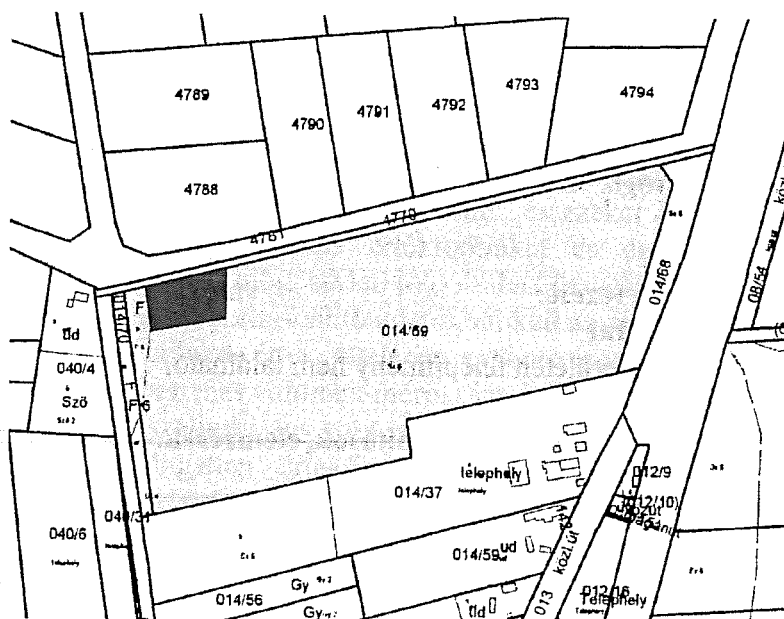

Szélessége:	47,94 m – 52,53 m
Mélysége:	28,00 m – 32,00 m
Felszínének lejtése:	0%
Szintje:	-
Méretei:	
• Előkert mélysége	0 m
• Oldalkertek mérete	0 m
• Hátsókert mérete	0 m
A telek előtti úttest:	nincs
A telek előtti járda:	nincs
Tartozékkaként kiépített behajtó:	nincs
A telek szabályozása, rendezése:	teljes kisajátítás alatt

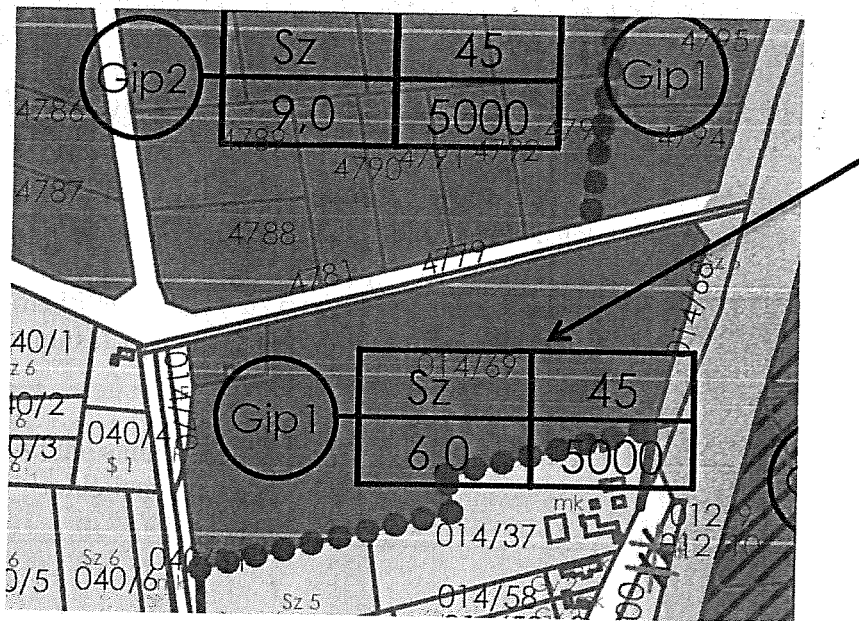

Övezeti besorolása:	Gip-1 Zavaró hatású ipari gazdasági terület
Növényzete (kisajátítással érintett terület):	Bíró Miklós mezőgazdasági igazságügyi szakértő által készített szakvélemény szerint
Kerítés és kapu anyaga, szélessége:	nincs
Közműellátottsága:	nincs
Beépítésének módja:	beépítetlen
Felépítmények megnevezése:	nincs

6.4. Felépítmények adatai

Kisajátítással érintett területen felépítmény nem található.

7. A tárgyban végzett vizsgálatok, megállapítások, elemzések, a következtetések levonása

7.1. Az előzmények összefoglalása

A tárgyi eljárást megelőző releváns történések összefoglalása:

Újfehértó Város Önkormányzata által benyújtott kérelmére az Újfehértó 014/69 hrsz. ú 4 ha 4.473 m² nagyságú kivett udvar (1.487 m²), fásított terület (758 m²), szántó (4 ha 2.228 m²) megnevezésű ingatlan teljes területének kisajátítására vonatkozó

szakvélemény elkészítésére a Szabolcs-Szatmár-Bereg Megyei Kormányhivatal Hatósági Főosztálya Bíró Miklós igazságügyi mezőgazdasági szakértőt (fásított terület, szántó alrészlet) és az Gyöngyösi Tamás (4400 Nyíregyháza, Sóstói út 1. IV./11.) igazságügyi szakértőt rendelte ki.

Tárgyi (peres) eljárásban történtek összefoglalása:

- *A korábban eljáró szakértő(k) szakvéleményeiről történő szakértői állásfoglalás: -*

7.2. A helyszíni szemlén végzett vizsgálatok és azok eredményeinek kifejtése, ismertetése részletesen Az érték megállapításának módszerei, fogalmak

7.2.1. A forgalmi értékelés alapelvei:

Az értékbecslés az alábbi jogszabályok és iránymutatások figyelembe vételével készült:

- 2007. évi CXXIII. törvény a kisajátításról
- 25/1997. (VIII. 1.) PM rendelet a termőföldnek nem minősülő ingatlanok hitelbiztosítéki értékének meghatározására vonatkozó módszertani elvekről,
- A TEGOVA nemzetközi szervezet alapján összeállított EVS-2009 (Európai Értékelési Szabványok) értékelési irányelvek által kidolgozott és javasolt, a hazai gyakorlatnak és lehetőségeknek is megfelelő piaci összehasonlító adatok elemzésén alapuló értékelés történt.

7.2.2. A piaci összehasonlító adatok elemzésén alapuló értékelés:

A piaci összehasonlító adatok elemzésén alapuló értékelés már megtörtént, konkrét és ismert adásvételi ügyletek árainak a vizsgált esetre való kiterjesztésével, összehasonlításával történik.

A piaci összehasonlító adatokon alapuló módszer fő lépései:

1. Az alaphalmaz kiválasztása.
 2. Összehasonlításra alkalmas ingatlanok kiválasztása, adatainak elemzése.
 3. Fajlagos alapérték meghatározása.
 4. Értékmódosító tényezők elemzése.
 5. A fajlagos alapérték módosítása, fajlagos érték számítása.
 6. Végző érték számítása a fajlagos érték és az alapul vett számítási egység (m^2 , m^3 , szobaszám stb.) szorzataként.
1. Az összehasonlító vizsgálatokat egy olyan, ingatlanokat tartalmazó alaphalmazban kell elvégezni, amely földrajzi elhelyezkedése a vizsgált ingatlanéhoz hasonló, és az abban szereplő ingatlanok típusa azonos a vizsgált ingatlannal. Az alaphalmaz adatainak átlagától jelentősen eltérő szélső értékeket az elemzés során figyelmen kívül kell hagyni.
 2. Az elemzés során az értékelőnek az összehasonlítás alapjául szolgáló ismérveket alaposan meg kell ismernie, és ezeket kell a tárgyi ingatlanhoz hozzámérni. Csak azonos értékformákat és csak azonos jogokat (pl. tehermentes tulajdonjog, bérleti jog) szabad összehasonlítani.
 3. Az elemzett összehasonlító adatokból kell az alapértéket meghatározni. Ez az alapérték fajlagos érték, általában területre (négyzetméterre) vetítve, de egyes esetekben más volumen-mérőszámok vagy kapacitási számok (tanterem, kórházi ágy, szállodai ágy stb.) is alkalmazhatók
- A vizsgált ingatlan értékének pontosabb meghatározása értékmódosító tényezők figyelembevételével történik. Értékmódosító tényezőként csak olyan jelentős, értéket befolyásoló tényező vehető fel, amely az összehasonlító

Ügyszám: SZ/152/07774-5/2018
Kötetszám: 1. kötet
Készítette: Gyöngyösi Tamás igazságügyi szakértő

adatok alaphalmazára nem jellemző. Az értékmódosító tényezők közül az alábbiakat kell vizsgálni:

4.1. Műszaki szempontok:

- károsodások,
- kivitelezési hibák,
- megszokottól eltérő méret,
- alapozás módja,
- fő teherhordó szerkezetek megoldásai,
- közbenső és zárófödémek megoldásai,
- tetőszerkezet kialakítása,
- határoló szerkezetek és nyílászárók,
- burkolatok minősége, értéke,
- szakipari munkák minősége, értéke,
- épületgépészet, felszereltség, minőség, szolgáltatások,
- épülettartozékok.

4.2. Építészeti szempontok:

- felépítmény célja,
- helyiségek száma,
- belső elrendezés,
- komfortfokozat,
- egyéb építészeti előírások.

4.3. Használati szempontok:

- építés, felújítás éve,
- komolyabb káresemények,
- karbantartás helyzete,
- üzemeltetés,
- rendeltetésszerű használat.

4.4. Telekadottságok:

- telek alakja,
- tájolás,
- lejtés,
- építési lehetőség (beépíthető terület, megengedett építménymagasság stb.),
- talajtani viszonyok,
- növényzet,
- telek tartozékai.

4.5. Infrastruktúra:

- villany,
- víz,
- gázellátás,
- csatorna (felszíni és szennyvíz),
- szemétszállítás,
- közlekedés (tömegközlekedés, megálló, útburkolat),
- megközelíthetőség,
- ellátás, távolság alap- és középszintű ellátási központoktól,
- oktatási intézmények,
- szabadidős létesítmények,
- telekommunikáció.

4.6. Környezeti szempontok:

- szomszédok és szomszédos létesítmények,

- övezet,
- kilátás, panoráma,
- szennyező források, környezeti ártalmak.

4.7. Alternatív hasznosítás szempontjai:

- funkcióváltásra való alkalmasság,
- átépíthetőség, megoszthatóság, bővíthetőség.

4.8. Jogi szempontok, hatósági szabályozás:

- tulajdonviszonyok rendezettsége,
- osztott tulajdon, résztulajdon,
- kapcsolódó jogok (zálogjog, használati jog stb.),
- az ingatlan-nyilvántartásba bejegyzett és be nem jegyzett egyéb jogok és tények,
- műemléki védettség,
- vízbázisvédelmi védőövezet,
- OTÉK és a helyi építési szabályozás.

5. A szakvéleményben az értékmódosító tényezők közül az értéket jelentősen befolyásolókat fel kell tüntetni, és ha arra lehetőség van, akkor értékmódosító hatásukat számszerűen is meg kell határozni. Az értékmódosító tényezők alapján kell módosítani a fajlagos alapértéket.

6. Az ingatlan forgalmi értékét a fajlagos alapérték értékmódosítása után kialakuló fajlagos érték és az ingatlan mérete (volumene, kapacitása) szorzataként kell megállapítani. Egyes esetekben, amikor megfelelő, az egész ingatlanra vonatkozó összehasonlító adat nem áll rendelkezésre, a fenti módszer ingatlanrészenkénti alkalmazása külön-külön is megengedett. Ilyen lehet például az ipartelep, ahol a földterület és a felépítmények külön is értékelhetőek. A hitelbiztosítéki érték megállapításnál alkalmazott különleges megkötések: Az értékmódosító tényezők értékmódosító hatása a fajlagos alapérték 30%-os mértékét csak kivételes esetben, legfeljebb az alapérték 50%-ával haladhatja meg. Ilyenkor az értékelőt indokolási kötelezettség terheli.

7.2.3. A költségalapú értékelés:

A költségalapú értékmegközelítés lényege, hogy az ingatlan újra-előállítási költségéből le kell vonni az idő múlása miatti avulást, majd ehhez kell hozzáadni a felépítményekhez tartozó földterület értékét. Ez a módszer fejezi ki legkevésbé a tényleges piaci viszonyokat. Építés alatt lévő létesítménynél, károsodott létesítménynél, takart műtárgynál, valamint olyan esetekben alkalmazható, ha más módszer nem áll rendelkezésre. A módszer fő lépései:

1. A telekérték meghatározása.
2. A felépítmény újraépítési vagy pótlási költségének meghatározása.
3. Avulások számítása, piaci viszonyok miatti korrekció.
4. A felépítmény újra-előállítási költségéből az avulás levonása és a telekértékkal való összegzése.
 1. A földterület értékét annak üres állapotban való értékelésével kell megállapítani a piaci összehasonlító adatok elemzésén alapuló módszer szerint; piaci összehasonlító adatok hiányában a hozamszámításon alapuló módszer és a maradványelvű értékelés szabályai szerint.
 2. A pótlási költség olyan szerkezeteket és építési munkát takar, amellyel az értékelés időpontjában a meglévő funkciók (de esetleg más szerkezetek és műszaki megoldások) a legkisebb költséggel, de azonos hasznossággal

Ügyszám: SZ/152/07774-5/2018
Kötetszám: 1. kötet
Készítette: Gyöngyösi Tamás igazságügyi szakértő

pótolhatóak lennének. Az újraépítési költségben a meglévő szerkezetek változatlan újratertésének költségeit kell előírányozni, függetlenül azok jelenlegi hasznosulásától. A pótlási és az újraépítési költség együttesen: újra-előállítási költség.

Az újra-előállítási költségbe kell érteni a közművesítési, a tervezési, az engedélyezési, a vállalkozási, a kivitelezési, a beruházói, a pénzügyi és minden egyéb ténylegesen fizetendő költséget. Ezeket a költségeket a tényleges építési piaci árak alapján kell meghatározni.

Az épület újra-előállítási költségébe az épületgépészetet és a belsőépítészeti elemeket is bele kell érteni, míg a mobiliákat ki kell zárni.

Az újra-előállítási költség - a lakóingatlanok kivételével - általános forgalmi adót nem tartalmazhat.

Az ingatlan megépítésének eredeti költségeiből vagy annak könyv szerinti értékéből indexálással levezetett újra-előállítási érték csak kivételes esetben fogadható el. Ilyen eset lehet, ha az ingatlan néhány éven belül készült el, és ha a bekerülési költségeket megbízhatóan dokumentálták.

3. Az avulás az idő múlása miatti értékcsökkenés. Az idő múlása miatt értékcsökkenés oka lehet: a fizikai romlás, a funkcionális avulás és a környezeti avulás. Az avulási elemek lehetnek kijavíthatóak vagy ki nem javíthatóak.

3.1. A fizikai romlás esetében figyelembe kell venni az épület fő szerkezeteinek romlását és a szerkezetek arányát az összértékhez viszonyítva. A fizikai avulási számításoknál a felépítmény gazdaságosan hátralévő élettartamát kell figyelembe venni.

Általános esetben a következő gazdaságilag hasznos teljes élettartamokat kell használni:

- városi téglapépülete: 60-90 év
- városi, szerelt szerkezetű épületek: 40-70 év
- kertvárosi, családi ház jellegű épületek: 50-80 év
- ipari és mezőgazdasági épületek: 20-50 év

3.2. A funkcionális avulás a gazdaságtalan, korszerűtlen megoldásokat jelenti. Az értékelőnek mérlegelnie kell a korszerű létesítmény vizsgált intézményhez képest nyújtott többlétszolgáltatásait, illetve azokat a korszerű követelményeket, amelyeket a vizsgált létesítmény képtelen kielégíteni.

3.3. A környezeti avulásban számba kell venni a környezetben bekövetkezett minden olyan változást, amelynek negatív, esetleg pozitív hatása van az ingatlan értékére.

Az avulás mértékét a három említett avulási kategóriában, százalékosan kell megadni. Számítása történhet becslés alapján, vagy részletesebb elemzések útján. A műszaki szemléletű avultság becslések után a funkcionális és a környezeti avulást külön kell megbecsülni.

3.4. A piaci viszonyok miatti korrekciónak tükröznie kell a helyi ingatlanpiaci viszonyokat (pl. kereslet-kínálat).

A piaci viszonyok miatti korrekció a fajlagos alapérték 30%-os mértékét csak kivételes esetben haladhatja meg. Ilyenkor az értékelőt indokolási kötelezettség terheli.

4. Az újra-előállítási költséget az avultsággal csökkentve és a telekértékkel növelve adódik eredményül a költségalapú érték.

7.3. Az ingatlan forgalmi értékének megállapítása

7.3.1. Piaci összehasonlító adatok elemzésén alapuló értékeléssel:

Az ingatlan forgalmi értékét az ingatlan településen belüli elhelyezkedése és a nyílt piaci ingatlanforgalmi viszonyok alapján a NAV által szolgáltatott összehasonlító adatok felhasználásával állapítottam meg.

A számításnál a beszerzett összehasonlító adatok elemzését elvégezve a következő módszert választottam:

A fajlagos érték megállapítása piaci összehasonlító módszerrel:

Ennél a legáltalánosabban alkalmazott módszernél az érték azon alapul, hogy hasonló ingatlanokért hasonló összeget fizetnek az ingatlanpiacon.

A módszer alkalmazása során minden összehasonlításba bevont (a nyílt piacon értékesített, esetleg eladásra kínált) ingatlanról mellékelni kell a szükséges adatokat, valamint röviden be kell mutatni és elemezni kell azokat a legfontosabb eltéréseket és módosító tényezőket, amely az ingatlanok értékére hatással van. Az értékelést célszerű táblázatba foglalva közzétenni.

Meg kell határozni azokat a módosító értékeket, amelyek az összehasonlító ingatlant és a vizsgált ingatlan között fennáll, és amely értékeket az érték megállapítás során mint értékmódosító összegeket kell figyelembe venni. Ezek alapján kell meghatározni az ingatlan értékét.

Az ingatlanok forgalmi értéke azok településen belüli elhelyezkedése, övezeti besorolásai, közmű-ellátottsága, beépíthetősége, a kereslet-kínálati viszonyok szem előtt tartásával a nyílt piaci ingatlanforgalmi viszonyok alapján tájékoztató összehasonlító adatok felhasználásával állapítható meg.

2016. évi XXIX. törvény az igazságügyi szakértőkről:

40 § (5) A kisajátítást megalapozó közérdekű cél megvalósítását szolgáló tevékenység vagy beruházás azonossága esetén a szakértő az összehasonlító értékadatokat az egymással területi szempontból összefüggő további eljárások során is felhasználhatja.

A NAV által szolgáltatott összehasonlító adatok az alábbiak:

- Újfehértó, külterület, 5298 m² nagyságú kivett udvar. Az ingatlan 1/1 tulajdoni hányadának forgalmi értéke 8.354.350,- Ft. 2017. évi adat. Korrekcióval alkalmazom összehasonlító adatként.
- Újfehértó, külterület, 7400 m² nagyságú kivett udvar. Az ingatlan 1/1 tulajdoni hányadának forgalmi értéke 13.320.000,- Ft. 2017. évi adat. Korrekcióval alkalmazom összehasonlító adatként.
- Újfehértó, külterület, 7400 m² nagyságú kivett udvar. Az ingatlan 1/1 tulajdoni hányadának forgalmi értéke 14.319.000,- Ft. 2017. évi adat. Korrekcióval alkalmazom összehasonlító adatként.
- Újfehértó, külterület, 5000 m² nagyságú kivett udvar. Az ingatlan 1/1 tulajdoni hányadának forgalmi értéke 4.725.000,- Ft. 2017. évi adat. Korrekcióval alkalmazom összehasonlító adatként.

Ügyszám: SZ/152/07774-5/2018
Kötetszám: 1. kötet
Készítette: Gyöngyösi Tamás igazságügyi szakértő

- Újfehértó, külterület, 10000 m² nagyságú kivett udvar. Az ingatlan 1/1 tulajdoni hányadának forgalmi értéke 9.000.000,- Ft. 2017. évi adat. Korrekcióval alkalmazom összehasonlító adatként.
- Újfehértó, külterület, 738 m² nagyságú kivett udvar. Az ingatlan 1/1 tulajdoni hányadának forgalmi értéke 1.107.000,- Ft. 2018. évi adat. Korrekcióval alkalmazom összehasonlító adatként.

Az ingatlan értékének megállapítása piaci összehasonlító módszerrel történt, páros összehasonlítással.

A NAV Illeték Hivatal adatszolgáltatásában van megfelelő összehasonlító adat kievett udvar művelésű ágú ingatlanokra vonatkozóan, melyek a vizsgált ingatlannal azonosan beépítetlen területek és a HÉSZ szerint gazdasági övezetben helyezkednek el. A korrekciók az infrastruktúra (megközelíthetőség), környezeti szempontok (eladás éve) miatt váltak szükségessé.

IGAZSÁGÜGYI SZAKÉRTŐI VÉLEMÉNY

Ügyszám: SZ/152/07774-5/2018

Kötetszám: 1. kötet

Készítette: Gyöngyösi Tamás igazságügyi szakértő

Ingtalan forgalmi értékének számítása

Megnevezés, értékelési szempont		1 Összehasonlító adat	2 Összehasonlító adat	3 Összehasonlító adat	4 Összehasonlító adat	5 Összehasonlító adat	6 Összehasonlító adat
Település		Újfehértó, Nyíregyházi u. külterület	Újfehértó, Nyíregyházi u. külterület	Újfehértó, Nyíregyházi u. külterület	Újfehértó, Nyíregyházi u. külterület	Újfehértó, Nyíregyházi u. külterület	Újfehértó, Nyíregyházi u. külterület
Terület mérete	m2	5 298	7 400	7 400	5 000	10 000	738
Művelési ág		kivett udvar	kivett udvar	kivett udvar	kivett udvar	kivett udvar	kivett udvar
Övezet		Ge	Ge	Ge	Ge	Ge	Gk
Eladott tulajdoni hányad		1	1	1	1	1	1
		1	1	1	1	1	1
Ingtalan forgalmi értéke	Ft	8 354 350	13 320 000	14 319 000	4 725 000	9 000 000	1 107 000
Fajlagos ár	Ft/m2	1 577	1 800	1 935	945	900	1 500
Eladás dátuma		2017.	2017.	2017.	2017.	2017.	2018.
Korrekciók							
Telek adottságok:		0	0	0	0	0	0
telek alakja		0	0	0	0	0	0
terület mérete		0	0	0	0	0	0
tájolás		0	0	0	0	0	0
lejtés		0	0	0	0	0	0
építési lehetőség		0	0	0	0	0	0
talajtani viszonyok		0	0	0	0	0	0
növényzet		0	0	0	0	0	0
telek tartozékai		0	0	0	0	0	0
Infrastruktúra:		-10	-10	-10	-10	-10	-10
villany		0	0	0	0	0	0
víz		0	0	0	0	0	0
gázellátás		0	0	0	0	0	0
csatoma		0	0	0	0	0	0
szemétszállítás		0	0	0	0	0	0
közlekedés		0	0	0	0	0	0
megközelíthetőség		-10	-10	-10	-10	-10	-10
ellátás, távolság alap- és középszintű ellátási szempontoktól		0	0	0	0	0	0
oktatási intézmények		0	0	0	0	0	0
szabadidős létesítmények		0	0	0	0	0	0
telekommunikáció		0	0	0	0	0	0
Környezeti szempontok:		20	20	20	20	20	10
szomszédok és szomszédos létesítmények		0	0	0	0	0	0
művelési ág (kivett)		0	0	0	0	0	0
kilátás, panoráma		0	0	0	0	0	0
szennyező források, környezeti ártalmak		0	0	0	0	0	0
Egyéb, eladás éve		20	20	20	20	20	10
Összesen		10	10	10	10	10	0
Korrekciós tényező		1,10	1,10	1,10	1,10	1,10	1,00
Korrigált érték	Ft/m2	1 735	1 980	2 129	1 040	990	1 500
Korrigált fajlagos ár	Ft/m2				1 564		
Fajlagos telekár = 1.564,- Ft/m2							

A kisajátítandó ingatlanrész (kivett udvar) forgalmi értéke:

1 487 m2 x 1 564 Ft/m2 = 2 325 668 ,-Ft

IGAZSÁGÜGYI SZAKÉRTŐI VÉLEMÉNY

Ügyszám: SZ/152/07774-5/2018

Kötetszám: I. kötet

Készítette: Gyöngyösi Tamás igazságügyi szakértő

FÉNYKÉPDOKUMENTUMOK



1. kép

Udvar
alrészlet déli
oldalról

2. kép

Udvar
alrészlet ÉK-i
sarokpont

3. kép

Udvar
alrészlet DK-i
sarokpont

4. kép

Udvar
alrészlet
keleti oldalról

5. kép

Kitűző karó

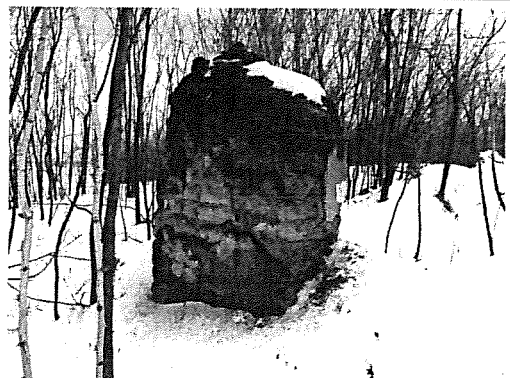

6. kép

Romos
vályogfalazat

7. kép

Udvar
alrészlet
ÉNy-i
sarokpontGyöngyösi Tamás
igazságügyi szakértő

2019. január 14.

Nem hiteles tulajdoni lap

Nem hiteles tulajdoni lap

02 MELLEKLET
Nem hiteles tulajdoni lapNyíregyházi Járési Hivatal
4401 Nyíregyháza Bátorfi u. 13.

Oldal: 1/2

Nem hiteles tulajdoni lap - Szemle másolat

Megrendelés szám:30005/165134/2018

2018.12.06

Szektor : 61

ÚJFEHÉRTŐ

Külterület 014/69 helyrajzi szám

"cinképzés alatt"

1. Az ingatlan adatai: alrészlet adatak művelési ág/kivett megnevezés/	I RÉSZ			
	min.o	terület ha m2	kat.t.jöv. k.fill.	előadófly adatok ter. kat.jöv ha m2 k.fill
a Kivett udvar	0	1487	0.00	
b fájtott terület	6	758	0.12	
c szántó	6	4.2229	26.60	
A Földrészlet összes területe:		4.4473	26.72	

7. tulajdoni hányad: 40/100
bejegyző határozat, érkezési idő: 45583/2006.04.07
jogcím: adásvétel
jogállás: tulajdonos
név: Kávássy Péter
sz.név: Kávássy Péter
szül.: 1967
a.név: Zombory Klára Zsuzsánna
cím: 4375 PIRICSE Rózsa tanya 1 ✓

8. tulajdoni hányad: 13/100
bejegyző határozat, érkezési idő: 45583/2006.04.07
jogcím: adásvétel
jogállás: tulajdonos
név: Toldi Miklós István
sz.név: Toldi MIKLÓS István
szül.: 1961
a.név: Kun Etelka
cím: 3910 TOKAJ Hajdó köz 2. ✓

9. tulajdoni hányad: 20/100
bejegyző határozat, érkezési idő: 45583/2006.04.07
jogcím: adásvétel
jogállás: tulajdonos
név: Szabó Zoltán
sz.név: Szabó Zoltán
szül.: 1950
a.név: Erdélyi Karolina
cím: 4400 NYÍREGYHÁZA Csónak utca 9. ✓

Folytatás a következő lapon

Nem hiteles tulajdoni lap

Nem hiteles tulajdoni lap

Nem hiteles tulajdoni lap

Nem hiteles tulajdoni lap

Nem hiteles tulajdoni lap

Nem hiteles tulajdoni lap

Nem hiteles tulajdoni lap

Nyíregyházi Járási Hivatal
4401 Nyíregyháza Báthori u. 13.

Nem hiteles tulajdoni lap - Szemle másolat

Oldal: 2/2

Megrendelés szám: 3000S/16S134/2018

2018.12.06

ÚJFEHÉRTŐ
Külterület

014/69 helyrajzi szám

Szektor : 61

Folytatás az előző lapról
II. RÉSZ

10. tulajdoni hányad: 1/100
bejegyző határozat, érkezési idő: 45583/2006.04.07
jogcím: adásvétel
jogállás: tulajdonos
név : Katona Attila Miklós
sz.név: Katona Attila Miklós
szül. : 1960
a.név : Géresi Sára Olga
cím : 4400 NYÍREGYHÁZA Báthory utca 8.III/7

11. tulajdoni hányad: 26/100
bejegyző határozat, érkezési idő: 45583/2006.04.07
jogcím: adásvétel
jogállás: tulajdonos
név : Hibján Zoltán
szül. : 1970
a.név : Nádasi Julianna
cím : NYÍREGYHÁZA Benehalom út 16.

2. bejegyző határozat, érkezési idő: 81476/2003.10.31
Önálló szöveges bejegyzés a 014/1 014/2 014/28 ingatlanokat megosztottan 014/68 014/69 014/70 hrsz-ra.

4. bejegyző határozat, érkezési idő: 70012/2018.09.28
Önálló szöveges bejegyzés a gazdasági épület törölve az állami ingatlan-nyilvántartási térképi adatbázisból.

Ez a tulajdoni lap gyémánt, szociális, vagy kivajátítási eljárás céljából került kiadásra. Másra nem használható.

TULAJDONI LAP VÉGE

Nem hiteles tulajdoni lap

Nem hiteles tulajdoni lap

Nem hiteles tulajdoni lap

Nem hiteles tulajdoni lap

Nem hiteles tulajdoni lap

Nem hiteles tulajdoni lap

Nem hiteles tulajdoni lap

Jéles Földmérő Iroda Kft.
4400 Nyíregyháza Nyár u. 5. 2/6
Munkaszám: F-104/2018

Újfehértó
köföldterület
Adatszolgáltatás Iktatószám: 2-3050-3051/2018

KISAJÁTÍTÁSI ÁTNÉZETI TÉRKÉP

a 014/68 és a 014/69 helyrajzi számú földrészteltelekről

Méretarány: 1:2000

Kisajátítást kérő: Újfehértó Város Önkormányzata
4244 Újfehértó Szent István út 10.

1-2 Tul. lap

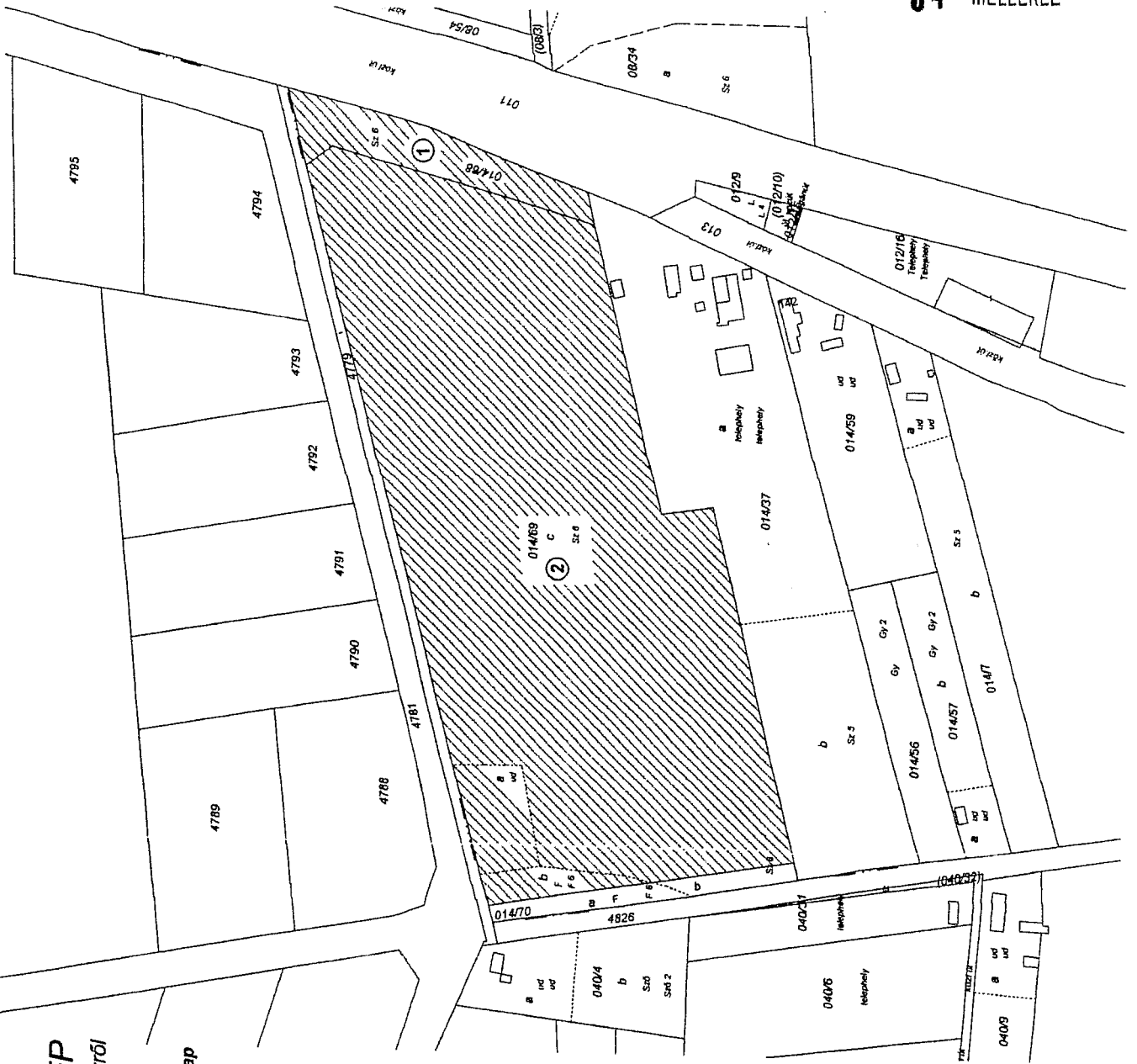

Nyíregyháza, 2018. 11. 14.
Készítő és minőségtanúsító: Ifj. Jéles Zoltán
földmérő mérnök
Földmérő Ig. száma: 7439/2018
Mérnök Kamarai sz.: 15-0787
Ing. rend. nny. száma: 2054/2007



Nemzeti Adó- és Vámhivatal
Szabolcs-Szatmár-Bereg Megyei Adó- és Vámigazgatósága

05 MELLEKLET

Iktatószám: 4179994969
Ügyintéző: Kovácsné Grünfeld Zsuzsanna
Telefonszám: (42) 503-145
Ügyszám: 4355720216
Adóazonosító szám: 8387510750
Tárgy: Adatszolgáltatás ingatlanok forgalmi
értékadatbázisából



4179994969

GYÖNGYÖSI TAMÁS
NYÍREGYHÁZA
SÓSTÓI ÚT 1. 8.em. 22.a.
4400

É R T E S Í T É S

GYÖNGYÖSI TAMÁS (lakcíme: HU 4400 NYÍREGYHÁZA SÓSTÓI ÚT 1. 8.EM. 22.AJTÓ, adóazonosító száma: 8387510750) kérelmező 2019. január 8. napján előterjesztett kérelmének megfelelően a(z) szakértői adatszolgáltatást a Szabolcs-Szatmár-Bereg Megyei Kormányhivatal SZ/152/07774-5/2018. számú végzése alapján teljesítem.

NYÍREGYHÁZA, 2019. január 9.

dr. Dezső Ágnes Csilla
osztályvezető

Erről értesül:

1. címzett
2. irattár

Illeték Osztály 1.

4400 NYÍREGYHÁZA SZABADSÁG TÉR 7-8. Telefonszám: (42) 503-200 Fax: (42) 503-214
Kérjük, válaszlevelében sziveskedjék iktatószámunkra hivatkozni, és adószámát vagy adóazonosító jelét feltüntetni!

Nyíregyháza, 2018. december 18.

Gyöngyösi Tamás
igazságügyi szakértő

Kávássy Péter

12-352/2018

Piricse
Rózsa tanya 1.
4375

Tárgy: Helyszíni szemlééről történő értesítés

Tisztelt Cím!

A Szabolcs-Szatmár-Bereg Megyei Kormányhivatal

- SZ/152/07774-5/2018 ügyiratszámú kérelme alapján az Újfehértó, Hrsz.: 014/69 4 ha 4473 m² területű kivett udvar (1487 m²), fásított terület (758 m²), szántó (4 ha 2228 m²) nyilvántartású ingatlan teljes területére vonatkozóan

kisajátításra vonatkozó szakvélemény elkészítésére Bíró Miklós mezőgazdasági igazságügyi szakértőt és Gyöngyösi Tamás igazságügyi szakértőt rendelte ki.

Mint kirendelt szakértő az érdemi megállapításokat helyszíni szemle illetve helyszíni vizsgálatok alapján tudom megtenni.

A helyszíni szemle megfelelő előkészítése érdekében a szemle időpontjáról az érdekelteket jelen levelemmel értesítem és felkérem őket, hogy akadályoztatásuk esetén az észrevételeiket velem, mint kirendelt szakértővel írásban közöljék.

A helyszíni szemle helye: Újfehértó, Hrsz.: 014/69

A helyszíni szemle időpontja: 2019. január 9. (szerda) 9 óra 00 perc

Kérem a fent megjelölt időpontban szíveskedjen a helyszín megtekinthetőségét biztosítani!

A helyszíni vizsgálat folyamán a szakértő előzetesen nem nyilváníthat véleményt, a várható eredménnyel kapcsolatban nem közölhet részadatokat és nem adhat ki mérési eredményeket.

Értesülnek: Toldi Miklós István
Szabó Zoltán
Katona Attila Miklós
Hibján Zoltán
Bíró Miklós igazságügyi szakértő
SZ-SZ-B Megyei Kormányhivatal
Újfehértó Város Önkormányzata

Tisztelettel:

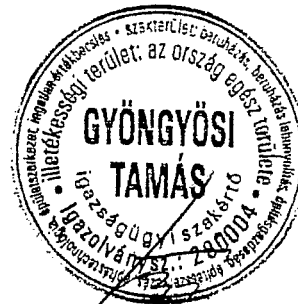

Gyöngyösi Tamás
igazságügyi szakértő
Teljesítésigazolási Szakértői Szerv
Tagja

JELENLÉTI ÍV

Készült: 2019. január 9-én Újfehértó Hrsz.: 014/69

Tárgy: A Szabolcs-Szatmár-Bereg Megyei Kormányhivatal
SZ/152/07774-5/2018 ügyiratszámú végzése alapján

Jelen vannak:

Kávássy Péter

Toldi Miklós István

Szabó Zoltán

Katona Attila Miklós

Hibján Zoltán

DR. CZÉKE-RÉTI GABRIÉLY

Újfehértó Város Önkormányzata

DR. KEMESII ANDRÁS
JOGI REPREZENTÁNS

Bíró Miklós igazságügyi szakértő

Gyöngyösi Tamás igazságügyi szakértő

[Handwritten signatures and initials corresponding to the list of attendees]

JOGI KÉPVISELŐ DR. CZÉKE-RÉTI GABRIÉLY
76/967-0855

IGAZSÁGÜGYI SZAKÉRTŐI VÉLEMÉNY

Ügyszám: SZ/152/07774-5/2018
Kötetszám: 1. kötet
Készítette: Gyöngyösi Tamás igazságügyi szakértő

SZAKÉRTŐI FENNTARTÁSI NYILATKOZAT

Gyöngyösi Tamás (4400 Nyíregyháza Sóstói út 1. nyilvántartási szám. 006852), igazságügyi szakértőként az alábbi nyilatkozatot teszem:

- A megbízást, mint igazságügyi szakértő elfogadtam.
- A szakértői feladat elvégzéséhez szükséges szakmai kompetenciákkal és megfelelő szakmai referenciákkal rendelkezem.
Személyem nincs kitéve személyes érzések, befolyás, személyes érdek vagy hiányos hozzáértés hatásainak. Szakmai képzettségeim és képesítéseim alapján felkészült vagyok a megbízás pontos, tényszerű teljesítésére.
- A megbízást az ide vonatkozó rendeletek előírásainak és a szakmai szokásnak megfelelően, körültekintően a szakmában ismert és elfogadott módszerek alkalmazásával legjobb tudásom szerint lelkiismeretesen végeztem. Az ingatlan helyszíni szemrevételezését személyesen hajtottam végre.
- Az igazságügyi szakértői tevékenységről szóló 2016. évi XXIX. Törv. értelmében a nyilvántartó minisztérium honlapján közzétett igazságügyi szakértői névjegyzékben szerepelek. Nyilvántartási szám: 006852; igazolványszám: 280004
Az alábbi jogosultságokkal rendelkezem:
 - Magyar Építész Kamara (MÉK) szakértői névjegyzék (Nyilvántartási szám: SZÉS2 15-0318, SZB 15-0318,);
 - Magyar Építész Kamara (MÉK) tervezői névjegyzék (Nyilvántartási szám: É-15-0318);
 - Magyar Építész Kamara építési műszaki ellenőri névjegyzék magasépítés szakterület (ME-É 15-20088);
 - Magyar Építész Kamara építési műszaki ellenőri névjegyzék mélyépítés szakterület (ME-M 15-20089);
 - Magyar Építész Kamara felelős műszaki vezetői névjegyzék (MV-É 15-0318)
 - Magyar Építész Kamara épületenergetikai névjegyzék épületenergetika szakterület (TÉ 15-0318)
 - Teljesítésigazolási Szakértői Szerv Tagja (30/EF/2013)
- Nem áll fenn összeférhetetlenség, sem a megbízóval, sem a megbízás tárgyával szemben. Az érintett felekkel kapcsolatban sem a múltban, sem jelenleg érdekeltégem nem áll fenn.
- Ellenem, valamint az általam képviselt vállalkozás ellen nincs folyamatban peres eljárás, a szakigazgatási szerv szakszerűtlen munkavégzés miatt nem részesített írásbeli figyelmeztetésben.

- A szakértői megállapítások külön - külön és/vagy teljes terjedelemben nem publikálhatóak. Minden nemű más irányú felhasználása esetén a szakértő írásos hozzájárulása szükséges.
- A szakértői vélemény 10 pld.-ban, magyar nyelven oldhatatlan kötés formájában készült.

Nyíregyháza, 2019. január 16.



Gyöngyösi Tamás
igazságügyi szakértő
Szakterület: ingatlan – értébecslés,
beruházás, beruházás lebonyolítás,
építésgazdaság, építésszervezés
építéstechnológia, épületszerkezet
igazolvány száma: **280004**
nyilvántartási szám: **006852**
építész tervező
energetikai tanúsító
műszaki ellenőr
felelős műszaki vezető
Teljesítésigazolási Szakértői Szerv Tagja

**ÚJFEHÉRTÓ VÁROS
KÉPVISELŐ-TESTÜLETÉNEK
PÉNZÜGYI BIZOTTSÁGA**

Száma: 3-33/2019.

A Pénzügyi Bizottság véleménye

**az Önkormányzat 2019. évi költségvetéséről és végrehajtásának szabályairól szóló
rendelet-tervezetről**

Tisztelt Képviselő-testület!

Az államháztartásról szóló 2011. évi CXCV. törvény 24. §. (2) – (4) bekezdése alapján:

(2) A jegyző a költségvetési rendelet-tervezetet a 29/A. § szerinti tervszámoknak megfelelően készíti elő. A tervszámoktól csak a külső gazdasági feltételeknek a tervszámok elfogadását követően bekövetkezett lényeges változása esetén térhet el, az eltérést és annak indokát a költségvetési rendelet-tervezet indokolásában ismertetni kell.

(3) A jegyző által a (2) bekezdés szerint előkészített költségvetési rendelet-tervezetet a polgármester február 15-éig, ha a központi költségvetésről szóló törvényt az Országgyűlés a naptári év kezdetéig nem fogadta el, a központi költségvetésről szóló törvény hatálybalépését követő negyvenötödik napig nyújtja be a képviselő-testületnek.

(4) A költségvetés előterjesztésekor a képviselő-testület részére tájékoztatásul a következő mérlegeket és kimutatásokat kell - szöveges indokolással együtt - bemutatni:

- a) a helyi önkormányzat költségvetési mérlegét közgazdasági tagolásban, előirányzat felhasználási tervét,
- b) a többéves kihatással járó döntések számszerűsítését évenkénti bontásban és összesítve,
- c) a közvetett támogatásokat - így különösen adóelengedéseket, adókedvezményeket - tartalmazó kimutatást, és
- d) a 29/A. § szerinti tervszámoknak megfelelően a költségvetési évet követő három év tervezett bevételi előirányzatainak és kiadási előirányzatainak keretszámait főbb csoportokban, és a 29/A. § szerinti tervszámoktól történő esetleges eltérés indokait.

23. §. (2) –(4) bekezdése alapján:

(2) A helyi önkormányzat költségvetése tartalmazza

- a) a helyi önkormányzat költségvetési bevételi előirányzatait és költségvetési kiadási előirányzatait
 - aa) működési bevételek és működési kiadások, felhalmozási bevételek és felhalmozási kiadások, kiemelt előirányzatok, és
 - ab) kötelező feladatok, önként vállalt feladatok és államigazgatási feladatok szerinti bontásban,
- b) a helyi önkormányzat által irányított költségvetési szervek költségvetési bevételi előirányzatait és költségvetési kiadási előirányzatait
 - ba) kiemelt előirányzatok,
 - bb) kötelező feladatok, önként vállalt feladatok és államigazgatási feladatok szerinti bontásban,

kizárólag a törvény által meghatározott saját bevétel lehet. Saját bevételként tervezve lett 47.000.000 Ft ingatlan értékesítéssel, 60.000.000 Ft kommunális adó és 230.000.000 Ft iparüzési adó bevétellel. A rendelet tervezetben bemutatott az önkormányzat adósságot keletkeztető ügyletből származó tárgyévi összes fizetési kötelezettsége az adósságot keletkeztető ügylet futamidejének a végéig egyik évben sem haladja meg az adott év saját bevételeinek 50%-át, megfelelve a Stabilitási törvényben foglaltaknak.

A Bizottság felhívja az önkormányzat figyelmét, hogy a költségvetési rendelet-tervezet egyszeri bevételként számolt az iskola értékesítéséből megmaradt 150 millió forint felhasználásával. Ezen összeg biztosította a 2019. évi költségvetés pénzügyi egyensúlyát. A 2020. pénzügyi évre előre tekintve, pénzügyi finanszírozási problémák várhatóak változatlan nagyságú állami finanszírozást feltételezve. A Bizottság javasolja a Képviselő-testületnek, hogy év közben tekintse át a nem kötelező önkormányzati feladatok finanszírozási nagyságát és szükség esetén tegyen javaslatot ezek szűkítésére a pénzügyi egyensúly biztosítása érdekében.

Felhívja a hivatalvezetés figyelmét, hogy a költségvetési rendelet elfogadását követően tegyen meg minden lehetséges lépést a működőképesség fenntartására az egész év vonatkozásában. A fentebb lerítak figyelembevételével, és a könyvvizsgáló véleményével egyetértve a Pénzügyi Bizottság támogatja a beterjesztett rendeleti javaslatot.

Újfehértó, 2019. január 29.

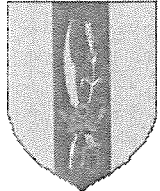

Molnárné Rózsa Ágnes
Molnárné Mászáros Ágnes
PB. Elnöke

	<p>ÚJFEHÉRTÓ VÁROS POLGÁRMESTERE 4244 Újfehértó, Szent István út 10. Tel.:(42) 290 000 Fax: (42) 290 003 E-mail: polgarmester@ujfeherto.hu Web: www.ujfeherto.hu</p>	
---	---	---

Száma: 3-17/2019.

ELŐTERJESZTÉS
- a képviselő-testülethez -

Tájékoztató a lejárt határidejű határozatok végrehajtásáról

Tisztelt Képviselő-testület!

Újfehértó Város Képviselő-testülete és Szervei Szervezeti és Működési Szabályzatáról szóló módosított 13/2014. (X. 31.) önkormányzati rendelet 8. §. (5) bekezdés d), illetve 10. §. (5) bekezdés a) pontjai alapján a polgármester beszámol a lejárt határidejű képviselő-testületi határozatok végrehajtásáról.

Ennek alapján az alábbi lejárt határidejű határozatok végrehajtásáról tájékoztatom a Tisztelt Képviselő-testületet:

A 273/2018. (XII. 18.) számú határozatával döntött a képviselő-testület a Nyírségi Vízgazdálkodási Társulat részére az Országos Közfoglalkoztatási Program keretében foglalkoztatottak többletköltségének részleges fedezetéről. A határozatot a Nyírségi Vízgazdálkodási Társulat részére megküldtük, a szerződés aláírása megtörtént.

A 277/2018. (XII. 18.) számú határozatával döntött a képviselő-testület az „Újfehértói Települési Értéktár” 2018. II. félévi munkájáról szóló beszámoló elfogadásáról. Az elfogadásról szóló határozatot az intézményvezető részére megküldtük.

Az 1/2018. (I. 23.) számú határozatával döntött a képviselő-testület a kiegyenlítő bérrendezési alap támogatására pályázat benyújtásáról. A pályázat benyújtása az EBR42 Önkormányzati Információs Rendszeren keresztül az erre a célra kialakított pályázati felületen megtörtént.

Kérem a Tisztelt Képviselő-testületet, hogy a tájékoztatót megtárgyalni és tudomásul venni szíveskedjen.

Ú j f e h é r t ó, 2019. január 25.



Nagy Sándor
polgármester

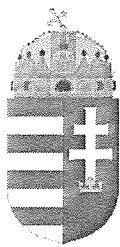

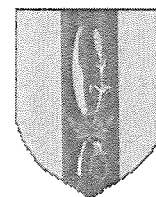

**ÚJFEHÉRTÓ VÁROS
POLGÁRMESTERE**

4244 Újfehértó, Szent István út 10.
Tel.:(42) 290 000 Fax: (42) 290 003
E-mail: polghiv@ujfeherto.hu
Web: www.ujfeherto.hu



Száma: 3-27/2019.

**ELŐTERJESZTÉS
- a Képviselő-testülethez -**

Átruházott hatáskörben hozott döntésekről

Tisztelt Képviselő-testület!

Tájékoztatom Önöket, hogy a 2018. 12. 12. – 2019. 01. 25. közötti időszakban átruházott hatáskörben az alábbi döntések születtek.

POLGÁRMESTERRE ÁTRUHÁZOTT HATÁSKÖR

Rendszeres települési támogatás

megállapító: **6** db
döntés módosító:- db
elutasító: - db
eljárás megszüntető: - db
érdemi vizsgálat nélküli elutasító: - db

Gyógyszertámogatás

megállapító: **0** db.
döntés módosító:- db
elutasító: - db
eljárás megszüntető: - db
érdemi vizsgálat nélküli elutasító: - db

Rendkívüli települési támogatás

megállapító: **14** db
döntés módosító:- db
elutasító:-db
eljárás megszüntető: - db
érdemi vizsgálat nélküli elutasító: - db

Születési támogatás

megállapító: - db
döntés módosító:- db
elutasító:-db
eljárás megszüntető: - db
érdemi vizsgálat nélküli elutasító: - db

Köztemetés

megállapító: **1** db
döntés módosító:- db
elutasító:-db
eljárás megszüntető: - db
érdemi vizsgálat nélküli elutasító: - db

Báránymű elleni védőoltás támogatás:

megállapító: **6** db
döntés módosító:- db
elutasító: - db
eljárás megszüntető: - db
érdemi vizsgálat nélküli elutasító: - db

Házi segítségnyújtás:

megállapító: **141** db
döntés módosító:- db
elutasító: - db
eljárás megszüntető: **2** db
érdemi vizsgálat nélküli elutasító: - db

Helyi közlekedési támogatás:

megállapító: **120** db
döntés módosító:- db
elutasító: - db
eljárás megszüntető: - db
érdemi vizsgálat nélküli elutasító: - db

Újfehértó, 2019. január 25.

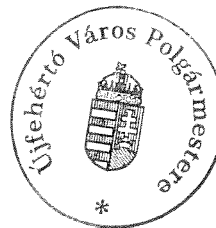

Nagy Sándor
Nagy Sándor
polgármester

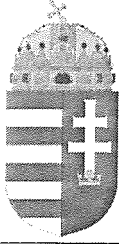

ÚJFEHÉRTÓ VÁROS
ÖNKORMÁNYZATA
4244 Újfehértó, Szent István út 10.
Tel.:(42) 290 000 Fax: (42) 290 003
E-mail: polghiv@ujfeherto.hu
Web: www.ujfeherto.hu

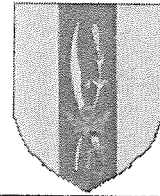

Ügyiratszám: **29/2019.**

E L Ő T E R J E S Z T É S
- a Képviselő-testülethez -

Újfehértó Város Önkormányzata adósságot keletkeztető ügyleteiből eredő fizetési kötelezettségeinek és saját bevételeinek megállapításáról

Tisztelt Képviselő-Testület!

Az államháztartásról szóló 2011. évi CXCV. törvény 29. /A §-a az alábbiakról rendelkezik: „A helyi önkormányzat, a nemzetiségi önkormányzat és a társulás évente, legkésőbb a költségvetési rendelet, határozat elfogadásáig határozatban állapítja meg

- a) a Stabilitási tv. 45. § (1) bekezdés a) pontjában kapott felhatalmazás alapján kiadott jogszabályban meghatározottak szerinti saját bevételeinek és
- b) a Stabilitási tv. 3. § (1) bekezdése szerinti adósságot keletkeztető ügyleteiből eredő fizetési kötelezettségeinek a költségvetési évet követő három évre várható összegét”

Magyarország gazdasági stabilitásáról szóló 2011. évi CXCV. törvény (továbbiakban: Stabilitási törvény) 3. § (1) bekezdése az alábbiakat tartalmazza:

„ Adósságot keletkeztető ügylet és annak értéke:

- a) hitel, kölcsön felvétele, átvállalása a folyósítás, átvállalás napjától a végtörlesztés napjáig, és annak aktuális tőketartozása,
- b) a számvitelről szóló törvény (a továbbiakban: Szt.) szerinti hitelviszonyt megtestesítő értékpapír forgalomba hozatala a forgalomba hozatal napjától a beváltás napjáig, kamatozó értékpapír esetén annak névértéke, egyéb értékpapír esetén annak vételára,
- c) váltó kibocsátása a kibocsátás napjától a beváltás napjáig, és annak a váltóval kiváltott kötelezettséggel megegyező, kamatot nem tartalmazó értéke,
- d) az Szt. szerint pénzügyi lízing lízingbevevői félként történő megkötése a lízing futamideje alatt, és a lízing szerződésben kikötött tőkerész hátralévő összege,
- e) a visszavásárlási kötelezettség kikötésével megkötött adásvételi szerződés eladói félként történő megkötése – ideértve az Szt. szerinti valódi penziós és óvadéki repóügyleteket is – a visszavásárlásig, és a kikötött visszavásárlási ár,
- f) a szerződésben kapott, legalább háromszázhatvanöt nap időtartamú halasztott fizetés, részletfizetés, és a még ki nem fizetett ellenérték,
- g) hitelintézetek által, származékos műveletek különbözeteként az Államadósság Kezelő Központ Zrt.-nél (a továbbiakban: ÁKK Zrt.) elhelyezett fedezeti betétek, és azok összege.

Az adósságot keletkeztető ügyletekhez történő hozzájárulás részletes szabályairól szóló 353/2011.(XII.30.) Korm. rendelet 2. § (1) bekezdése szerint az alábbi bevételek minősülnek az önkormányzat saját bevételeinek:

„Az önkormányzat saját bevételeinek minősül

1. a helyi adóból származó bevétel,
2. az önkormányzati vagyon és az önkormányzatot megillető vagyoni értékű jog értékesítéséből és hasznosításából származó bevétel,
3. az osztalék, a koncessziós díj és a hozambevétel,

4. a tárgyi eszköz és az immateriális jószág, részvény, részesedés, vállalat értékesítéséből vagy privatizációból származó bevétel,
5. bírság-, pótlék- és díjbevétel, valamint
6. a kezességvállalással kapcsolatos megtérülés.”

A Stabilitási törvény 45. § (1) bekezdés a) pontja felhatalmazása alapján, a fenti rendelkezések szerint készült Újfehértó Város Önkormányzata adósságot keletkeztető ügyleteiből eredő fizetési kötelezettségeinek és saját bevételeinek megállapítása.

Kérem a Tisztelt Képviselő-testületet az előterjesztés megtárgyalására, valamint a határozati javaslat elfogadására.

Újfehértó, 2019. január 22.

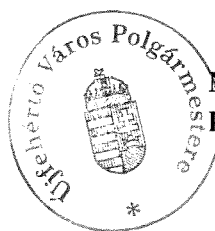

Nagy Sándor
polgármester

Melléklet a 3-20/2019. számú előterjesztéshez

ÚJFEHÉRTÓ VÁROS ÖNKORMÁNYZATA

KÉPVISELŐ-TESTÜLETÉNEK

...../..... (...) számú

H a t á r o z a t a

Újfehértó Város Önkormányzata adósságot keletkeztető ügyleteiből eredő fizetési kötelezettségeinek és saját bevételeinek megállapításáról

A KÉPVISELŐ-TESTÜLET

Újfehértó Város Önkormányzata saját bevételei összegét, valamint az adósságot keletkeztető ügyleteiből eredő fizetési kötelezettségeinek három évre várható összegét a mellékelt táblázat szerint jóváhagyja.

Határidő: azonnal
Felelős: Polgármester

Nagy Sándor
polgármester

Dr. Szűcs Andrea
jegyző

A határozatot kapják:

- 1) Irattár
- 2) Polgármesteri Hivatal (Pénzügyi Osztály)

Újfehértó Város Önkormányzat adósságot keletkeztető ügyleteiből eredő fizetési kötelezettségeinek bemutatása
forintban

MEGNEVEZÉS	Sor- szám	Saját bevétel és adósságot keletkeztető ügyletből eredő fizetési kötelezettség összegei			ÖSSZESEN 6=(3+4+5)
		2020	2021	2022	
1	2	3	4	5	6
Helyi adók	01	290 000 000	290 000 000	290 000 000	870 000 000
Osztalék, koncessziós díjak	02				-
Díjak, pótlékok, bírságok	03	11 500 000	11 500 000	11 500 000	34 500 000
Tárgyi eszközök, immateriális javak, vagyoni értékű jog értékesítése, vagyonhasznosításból származó bevétel	04				-
Részvények, részesedések értékesítése	05				-
Vállalatértékesítésből, privatizációból származó bevételek	06				-
Kezességvállalással kapcsolatos megtérülés	07				-
Saját bevételek (01+...+07)	08	301 500 000	301 500 000	301 500 000	904 500 000
Saját bevételek (08. sor) 50%-a	09	150 750 000	150 750 000	150 750 000	452 250 000
Előző év(ek)ben keletkezett tárgyévi fizetési kötelezettség (11+.....+17)	10	66 000 000			66 000 000
Felvett, átvállalt hitel és annak tőketartozása	11	66 000 000			66 000 000
Felvett, átvállalt kölcsön és annak tőketartozása	12				-
Hitelviszonyt megtestesítő értékpapír	13				-
Adott váltó	14				-
Pénzügyi lízing	15				-
Halasztott fizetés	16				-
Kezességvállalásból eredő fizetési kötelezettség	17				-
Tárgyévben keletkezett, illetve keletkező, tárgyévet terhelő fizetési kötelezettség (19+.....+25)	18				
Felvett, átvállalt hitel és annak tőketartozása	19				-
Felvett, átvállalt kölcsön és annak tőketartozása	20				-
Hitelviszonyt megtestesítő értékpapír	21				-
Adott váltó	22				-
Pénzügyi lízing	23				-
Halasztott fizetés	24				-
Kezességvállalásból eredő fizetési kötelezettség	25				-
Fizetési kötelezettség összesen (10+18)	26	66 000 000	-	-	66 000 000
Fizetési kötelezettséggel csökkentett saját bevétel (09-26)	27	84 750 000	150 750 000	150 750 000	386 250 000

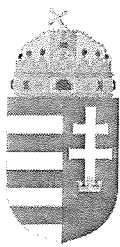

ÚJFEHÉRTÓ VÁROS
POLGÁRMESTERE
4244 Újfehértó, Szent István út 10.
Tel.:(42) 290 000 Fax: (42) 290 003
E-mail: polghiv@ujfeherto.hu
Web: www.ujfeherto.hu

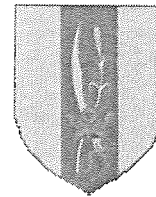

Száma: *23.1.9...*/2019.

TÁJÉKOZTATÓ

- A Képviselő-testülethez -

Beszedett bevételekről és teljesített kiadásokról

Tisztelt Képviselő-testület!

Az államháztartásról szóló 2011. CXCV. törvény (továbbiakban: Áht.) 25. § (3) bekezdése szerint, ha a képviselő-testület a költségvetési rendeletet a költségvetési év kezdetéig vagy az átmeneti gazdálkodásról szóló rendelet hatályvesztéséig nem alkotta meg, és az átmeneti gazdálkodásról szóló rendeletet nem alkotott, vagy az átmeneti gazdálkodásról szóló rendelet hatályát veszítette, a polgármester jogosult a helyi önkormányzatot megillető bevételek beszédésére és az előző évi kiadási előirányzatokon belül a kiadások arányos teljesítésére.

Az Áht. 25. § (4) bekezdése alapján, a gazdálkodásról a képviselő-testületnek be kell számolni, a beszedett bevételeket és teljesített kiadásokat az új költségvetési rendeletbe be kell illeszteni.

Az idézett rendelkezések alapján, a bevételek és a kiadások alakulásáról az 1. számú melléklet szerint tájékoztatom Önöket.

Kérem a tájékoztató tudomásul vételét!

Újfehértó, 2019. január 22.



Melléklet a 3-19/2019. számú előterjesztéshez

Újfehértó Város Önkormányzata 2019. évi költségvetésének január 22-ig történő teljesítése

forintban

Sor-	Rovat megnevezése	Rovat	Előirányzat
01	Személyi juttatások	K1	32 416 525
02	Munkaadókat terhelő járulékok és szociális hozzájárulási	K2	
03	Dologi kiadások	K3	15 538 125
04	Ellátottak pénzbeli juttatásai	K4	156 400
05	Egyéb működési célú kiadások	K5	
06	Beruházások	K6	
07	Felújítások	K7	-
08	Egyéb felhalmozási célú kiadások	K8	
09	Költségvetési kiadások	K1-K8	48 111 050
	K9. Finanszírozási kiadások		
10	Hosszú lejáratú hitelek, kölcsönök törlesztése	K9111	
11	Likviditási célú hitelek, kölcsönök törlesztése pénzügyi	K9112	
12	Rövid lejáratú hitelek, kölcsönök törlesztése	K9113	
13	Hitel-, kölcsöntörlesztés államháztartáson kívülre	K911	
14	Központi, irányítószervi támogatások folyósítása	K915	16 175 452
15	Finanszírozási kiadások	K9	16 175 452
16	Önkormányzati kiadások összesen		64 286 502
	B1-B7. Költségvetési bevételek		
17	Működési célú támogatások államháztartáson belülről	B1	3 514 500
18	Felhalmozási célú támogatások államháztartáson belülről	B2	-
19	Közhatalmi bevételek	B3	1 328 420
20	Működési bevételek	B4	1 248 411
21	Felhalmozási bevételek	B5	
22	Működési célú átvett pénzeszközök	B6	
23	Felhalmozási célú átvett pénzeszközök	B7	
24	Költségvetési bevételek	B1-B7	6 091 331
	B8. Finanszírozási bevételek		
25	Hosszú lejáratú hitelek, kölcsönök felvétele	B8111	
26	Likviditási célú hitelek, kölcsönök felvétele pénzügyi	B8112	
27	Rövid lejáratú hitelek, kölcsönök felvétele	B8113	
28	Hitel-, kölcsönfelvétel államháztartáson kívülről	B811	-
29	Belföldi értékpapírok bevételei	B812	
30	Előző év költségvetési maradványának igénybevétele	B8131	202 400 000
31	Előző év vállalkozási maradványának igénybevétele	B8132	
32	Maradvány igénybevétele	B813	202 400 000
33	Központi, irányítószervi támogatások	B816	16 175 452
34	Belföldi finanszírozás bevételei	B81	218 575 452
35	Finanszírozási bevételek	B8	218 575 452
36	Önkormányzati bevételek összesen		224 666 783

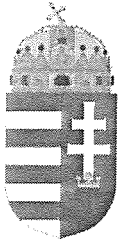

ÚJFEHÉRTÓ VÁROS
POLGÁRMESTERE
4244 Újfehértó, Szent István út 10.
Tel.:(42) 290 000 Fax: (42) 290 003
E-mail: polgarmester@ujfeherto.hu
Web: www.ujfeherto.hu

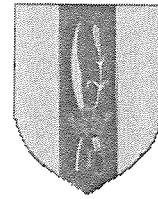

Száma: *5-22...*/2019.

ELŐTERJESZTÉS
- a Képviselő-testülethez -

az önkormányzat 2019. évi költségvetéséről és végrehajtásának szabályairól

Tisztelt Képviselő-testület!

Az államháztartásról szóló 2011. évi CXCV. törvény (a továbbiakban: Áht.) 23.§ (1) bekezdésében kapott felhatalmazás alapján a helyi önkormányzat képviselő-testülete a költségvetését költségvetési rendeletben állapítja meg.

A költségvetés előterjesztésekor a képviselő-testület részére tájékoztatásul szöveges indokolással együtt kell bemutatni a helyi önkormányzat költségvetési mérlegét közgazdasági tagolásban, előirányzat felhasználási tervét, a többéves kihatással járó döntések számszerűsítését évenkénti bontásban és összesítve, valamint a közvetett támogatásokat. A bevételeket és a kiadásokat kiemelt előirányzatok, kötelező és önként vállalt feladatok szerinti bontásban és működési és felhalmozási cél szerint is részletezni kell.

A helyi önkormányzat költségvetési kiadásai között kell megtervezni a helyi önkormányzat nevében végzett beruházások, felújítások kiadásait beruházásonként, felújításonként,- a helyi önkormányzat által a lakosságnak juttatott támogatásokat, szociális, rászorultság jellegű ellátásokat, az általános és céltartalékot, és elkülönítetten az európai uniós forrásból finanszírozott támogatással megvalósuló programok, projektek kiadásait, valamint a helyi önkormányzat ilyen projektekhez történő hozzájárulásait.

A helyi önkormányzat költségvetési bevételei között kell megtervezni a helyi önkormányzat bevételeit - így különösen a helyi adó bevételeket, a helyi önkormányzatok általános működéséhez kapcsolódó támogatásokat, a központi költségvetésből származó egyéb költségvetési támogatásokat -, elkülönítetten az európai uniós forrásból finanszírozott támogatással megvalósuló programok, projektek bevételeit.

A finanszírozás rendjét és az állami hozzájárulás mértékét Magyarország 2019. évi központi költségvetéséről szóló 2018. évi C. törvény (a továbbiakban: költségvetési törvény) határozza meg.

A rendelet-tervezetet a fentieknek megfelelően az Áht. 23.§ (2)-(4) bekezdésének figyelembevételével, és a költségvetési törvény alapján állítottuk össze.

Gazdálkodásunk pénzügyi kereteit döntően a feladatfinanszírozási rendszer, és a saját bevételeink meghatározó eleme, a helyi adóbevételek nagysága határozzák meg.

Adóbevételeinket az előző év teljesítési adatai alapján terveztük. Az iparüzési adó és a magánszemélyek kommunális adójából származó bevétel továbbra is teljes egészében az önkormányzatok saját bevétele marad, és helyben járul hozzá a feladatokhoz. A gépjárműadó megosztás szabályaiban sincs változás, továbbra is a befolyt gépjármű adó bevétel 60%-a a központi költségvetést és 40%-a az önkormányzatot illeti meg.

Az önkormányzatokat megillető egyes költségvetési támogatásokat az előző évinél differenciáltabb mértékben csökkentti az ún. „beszámítás”, a 2018. évi iparüzési adóalap és a település egy lakosra jutó adóerő-képessége alapján. 2019. évben az önkormányzatok finanszírozása alapjaiban nem tér el a 2018-ban alkalmazott feladatalapú finanszírozástól, mely négy fő területre összpontosít: az általános működtetés, óvodához kapcsolódó támogatás, a szociális és gyermekjóléti, valamint a kulturális feladatok támogatása.

Továbbra is önkormányzati feladat a gyermekétkeztetés, amelyhez a feladat ellátáshoz kötött felhasználású támogatás illeti meg a települési önkormányzatokat.

A szociális és gyermekjóléti ellátórendszerben az önkormányzatok szerepe alapvetően továbbra is a pénzbeli ellátások, illetve az alapellátások biztosítása.

Az önkormányzatok kulturális feladatainak - ezen belül a kulturális javak védelme, a muzeális intézmények, a közművelődés és a nyilvános könyvtári ellátás - biztosításához a központi költségvetés 2019. évben is önálló előirányzaton biztosít támogatást.

Az önkormányzatoknál maradó feladatok nagyobb részét továbbra is a klasszikus értelemben vett önkormányzati feladatok (igazgatási feladatok, településüzemeltetés, közvilágítás, helyi adóztatás stb.) teszik ki. E helyi közügyek ellátását a költségvetés 2019. évben is az általános működési támogatások címen támogatja, melynek keretében az önkormányzati hivatal fenntartásához és a településüzemeltetés költségeihez járul hozzá a központi költségvetés.

Az előterjesztést a Magyarország helyi önkormányzatairól szóló 2011. évi CLXXXIX. törvény (továbbiakban: Mötv) 10. §. és 13. §-ában foglaltak figyelembe vételével állítottuk össze.

Az Mötv. az alábbiakat tartalmazza:

„10. § (1) A helyi önkormányzat ellátja a törvényben meghatározott kötelező és az általa önként vállalt feladat- és hatásköröket.”

Az Mötv.13. §. (1) bekezdése szerint a helyi közügyek, valamint a helyben biztosítható közfeladatok körében ellátandó helyi önkormányzati feladatok különösen:

1. településfejlesztés, településrendezés;
2. településüzemeltetés (köztemetők kialakítása és fenntartása, a közvilágításról való gondoskodás, kéményseprő-ipari szolgáltatás biztosítása, a helyi közutak és tartozékainak kialakítása és fenntartása, közparkok és egyéb közterületek kialakítása és fenntartása, gépjárművek parkolásának biztosítása);
3. a közterületek, valamint az önkormányzat tulajdonában álló közintézmény elnevezése;
4. egészségügyi alapellátás, az egészséges életmód segítését célzó szolgáltatások;
5. környezet-egészségügy (köztisztaság, települési környezet tisztaságának biztosítása, rovar- és rágcsálóirtás);
6. óvodai ellátás;
7. kulturális szolgáltatás, különösen a nyilvános könyvtári ellátás biztosítása; filmszínház, előadó-művészeti szervezet támogatása, a kulturális örökség helyi védelme; a helyi közművelődési tevékenység támogatása;
8. gyermekjóléti szolgáltatások és ellátások;
9. szociális szolgáltatások és ellátások, amelyek keretében települési támogatás állapítható meg;
10. lakás- és helyiséggazdálkodás;
11. a területén hajléktalanná vált személyek ellátásának és rehabilitációjának, valamint a hajléktalanná válás megelőzésének biztosítása;
12. helyi környezet- és természetvédelem, vízgazdálkodás, vízkárelhárítás;

13. honvédelem, polgári védelem, katasztrófavédelem, helyi közfoglalkoztatás;
14. helyi adóval, gazdaságszervezéssel és a turizmussal kapcsolatos feladatok;
15. a kistermelők, őstermelők számára - jogszabályban meghatározott termékeik - értékesítési lehetőségeinek biztosítása, ideértve a hétvégi árusítás lehetőségét is;
16. sport, ifjúsági ügyek;
17. nemzetiségi ügyek;
18. közreműködés a település közbiztonságának biztosításában;
19. helyi közösségi közlekedés biztosítása;
20. hulladékgyűjtés;
21. távhőszolgáltatás;
22. víziközmű-szolgáltatás, amennyiben a víziközmű-szolgáltatásról szóló törvény rendelkezései szerint a helyi önkormányzat ellátásért felelősnek minősül.

Az Mőtv. 111. § (4) bekezdése szerint a költségvetési rendeletben működési hiány továbbra sem tervezhető.

A mérleg főösszeg 2.272.004.270 Ft.

Az Önkormányzat mérlege kötelező, önként vállalt és vállalkozási feladat szerinti bontásban.

	A	B	C	D	E	F
	Költségvetési kiadások		Összesen	Kötelező feladat	Önként vállalt	Vállalkozási tev.
01	Rovat megnevezése	R sz.	Előirányzat	Előirányzat	Előirányzat	Előirányzat
02	Személyi juttatások	K1	479 058 380	439 434 380	34 744 000	4 880 000
03	Munkaadókat terhelő jár. és szoc. hozzájárulási adó	K2	98 300 200	90 266 280	7 052 320	981 600
04	Dologi kiadások	K3	680 818 064	594 185 064	78 632 000	8 001 000
05	Ellátottak pénzbeli juttatásai	K4	76 354 000	76 354 000		
06	Egyéb működési célú kiadások	K5	98 368 000	98 368 000		
07	Beruházások	K6	148 945 200	146 045 200	2 900 000	
08	Felújítások	K7	11 102 600	11 102 600		
09	Egyéb felhalmozási célú tám. államháztartáson belülre	K84				
10	Egyéb felhalmozási célú tám. államháztartáson kívülre	K88				
11	Egyéb felhalmozási célú kiadások	K8				
12	Költségvetési kiadások	K1-K8	1 592 946 444	1 455 755 524	123 328 320	13 862 600
13	K9. Finanszírozási kiadások					

14	Hitel-, kölcsöntörlesztés államháztartáson kívülről	K911	66 000 000	66 000 000		
15	Államháztartáson belüli megelőlegezések visszafizetése	K914	25 749 626	25 749 626		
16	Központi, irányító szervei támogatások folyósítása	K915	587 308 200	587 308 200		
17	Belföldi finanszírozás kiadásai	K91	679 057 826	679 057 826		
18	Finanszírozási kiadások	K9	679 057 826	679 057 826		
19	Kiadások összesen		2 272 004 270	2 134 813 350	123 328 320	13 862 600
20	B1-B7. Költségvetési bevételek					
21	Önkormányzatok működési támogatásai	B11	711 904 176	711 904 176		
22	Egyéb működési célú tám. Bev. államháztartáson belülről	B16	19 000 000	19 000 000		
23	Működési célú támogatások államháztartáson belülről	B1	730 904 176	730 904 176		
24	Felhalmozási célú önkormányzati támogatások	B21				
25	Egyéb felhalmozási célú tám. bev. államháztartáson belülről	B25				
26	Felhalmozási célú tám. államháztartáson belülről	B2	68 158 394	68 158 394		
27	Közhatalmi bevételek	B3	338 500 000	338 500 000		
28	Működési bevételek	B4	292 933 500	205 403 500	73 560 000	13 970 000
29	Felhalmozási bevételek	B5	47 000 000	47 000 000		
30	Egyéb működési célú átvett pénzeszközök	B63	4 800 000	4 800 000		
31	Működési célú átvett pénzeszközök	B6	4 800 000	4 800 000		
32	Egyéb felhalmozási célú átvett pénzeszközök	B73				
33	Felhalmozási célú átvett pénzeszközök	B7				
34	Költségvetési bevételek	B1-B7	1 482 296 070	1 394 766 070	73 560 000	13 970 000
35	B8. Finanszírozási bevételek					
36	Hosszú lejáratú hitelek, kölcsönök felvétele	B8111				
37	Likviditási célú hitelek, kölcsönök felvétele pü. vállalkozástól	B8112				
38	Rövid lejáratú hitelek, kölcsönök felvétele	B8113				
39	Hitel-, kölcsönfelvétel államháztartáson kívülről	B811				
40	Belföldi értékpapírok bevételei	B812				
41	Előző év költségvetési maradványának igénybevétele	B8131	202 400 000	202 400 000		
42	Előző év vállalkozási maradványának igénybevétele	B8132				
43	Maradvány igénybevétele	B813	202 400 000	202 400 000		
44	Központi, irányító szervei támogatás	B816	587 308 200	587 308 200		
45	Központi költségvetés sajátos finanszírozási bevételei	B818				
46	Belföldi finanszírozás bevételei	B81	587 308 200	587 308 200		
47	Finanszírozási bevételek	B8	789 708 200	789 708 200	-	
48	Bevételek összesen		2 272 004 270	2 184 474 270	73 560 000	13 970 000

Az önkormányzatnál önként vállalt feladatoként jelentkezik a fizioterápiás szolgáltatás, a labor (vérvételi hely) illetve a szabadidőközpont működtetése, vállalkozási tevékenységként pedig a H2O Bár működtetése.

Normatív hozzájárulások és a költségvetési kiadások mértékének meghatározása

A köznevelési ágazatban az önkormányzatok fő feladata továbbra is az óvodai ellátás. A központi költségvetés több elemű támogatással járul hozzá. Jogszabályi előírások alkalmazásával biztosítja az óvodapedagógusok illetve az óvodapedagógusok nevelő munkáját segítők illetményét, viszont nem veszi figyelembe a minimálbér emelését. Emellett 2019. évben is kötött felhasználású támogatás illeti meg az óvodát fenntartó önkormányzatokat az óvodai nevelést biztosító eszközök és felszerelések beszerzéséhez, a feladatellátásra szolgáló épület folyamatos működtetéséhez.

Az Óvodai dolgozók engedélyezett létszáma alapján 160.029.550 Ft bér és járulék támogatást és általános működtetésére 27.564.200 Ft támogatást biztosít a központi költségvetés. Az Óvoda 2019. évi költségvetése 245.895.600 Ft a vásárolt élelmezés nélkül (az étkeztetés elkülönített finanszírozással működik), amely **58.301.850 Ft hiányt eredményez.**

A szociális és gyermekjóléti ellátórendszerben (beleértve a bölcsődei ellátást is) az önkormányzatok szerepe alapvetően továbbra is a pénzbeli ellátások, illetve az alapellátások biztosítása. Továbbra is önkormányzati feladat a gyermekétkeztetés, mely szintén a szociális ágazatnál jelenik meg. A bölcsődénél 2018-tól megváltozott a finanszírozás, már nem a gyereklétszám után jár a támogatás, hanem feladatalapú támogatás történik. 29.560.200 bér és járulék támogatást és 18.073.000 Ft üzemeltetési támogatást biztosít a központi költségvetés. A bölcsőde 2019. évi költségvetési kiadása szintén étkeztetés nélkül 62.478.250 Ft Az ellátás a gondozási díj bevétel figyelembe vételével, amely 500.000 Ft 14.345.050 **Ft hiányt eredményez.**

A gyermekétkeztetés támogatása három részből áll: dolgozók bértámogatása és üzemeltetési támogatás, illetve a szünidei étkeztetés támogatása attól függetlenül, hogy közszolgáltatási szerződés keretében látjuk el az intézményi étkeztetést. Bértámogatásra 34.998.000 Ft-ot, üzemeltetési támogatásra 102.938.578 Ft-ot és a szünidei étkeztetés támogatására 1.149.690 Ft-ot kapunk. Az összes támogatás 139.086.268 Ft. Az étkeztetés 2019. évi tervezett költségei 189.186.115 Ft. Térítési díjakból származó bevételei 25.338.421 Ft. A három intézmény (óvoda, iskola, bölcsőde) vonatkozásában ez **24.761.426 Ft hiányt eredményez.**

Települési önkormányzatok szociális feladatainak ellátásához 68.110.000 Ft-ot biztosít a központi költségvetés, amelynek kiadási oldalát a 4. számú tájékoztató tábla tartalmazza. A

tájékoztató tábla kimutatásában 76.354.000 Ft szerepel, mert 2018. decemberében leutalták a 8.244.000 Ft rezsicsökkentés összegét, amely az idei költségvetés során lesz teljesítve. A 2019. évi támogatás összege 25.767.000 Ft-tal kevesebb, mint a 2018. évi támogatás.

Önkormányzati hivatal működésére 137.858.000 Ft támogatást nyújt az állami költségvetés, ami az önkormányzati hivatal működéséhez biztosít forrást olyanformán, hogy megállapítja az elismert hivatali létszámot, amely Újfehértó esetében 30,1 fő. A Polgármesteri Hivatal éves költségvetése 157.642.400 Ft. A működési bevételnél 2.500.000 Ft-tal lett tervezve. Így a hiány 17.284.400 Ft.

Az Önkormányzatunk összességében a működés támogatására a beszámítás és kiegészítés után 116.253.878 Ft támogatásban részesül.

Ezen belül:

- a) Zöldterület gazdálkodással kapcsolatos feladatok ellátásának támogatása 24.260.170 Ft,
- b) Közvilágítás fenntartásának támogatására 35.960.000 Ft,
- c) Közutak fenntartásának támogatására 14.632.000 Ft,
- d) Egyéb önkormányzati feladatokra beszámítás után 34.908.000 Ft,
- e) Köztemető fenntartására 4.017.208 Ft,
- f) Lakott külterületekkel kapcsolatos feladatok ellátására 515.100 Ft támogatásban részesülünk.
- g) Polgármesteri illetmény támogatása 1.961.400 Ft

A fizioterápia éves kiadása 3.903.944.- forint ezzel szemben 2 700 000.- forint szolgáltatási díj bevétellel lett tervezve. A kiadás 31%-át nem fedezi a szakfeladat bevétele.

A labor éves kiadása 4 461.116.- forint, a bevétele 3 000 000.- forint. A bevétel a kiadás 48%-át fedezi.

A szabadidőközpont éves költségvetésében 70 000 000.- forint bevétellel és 114.963.260.- forint kiadással terveztünk. A kiadás 36%-át nem fedezi a bevétel. A tornacsarnoknál még 2020-ig terhel bennünket a hiteltörlesztés. 2019. évre 66.000.000 Ft tőke és 10.000.000 Ft kamat fizetéssel terveztünk.

A H2O Bár 2019. évi kiadásainál 13.862.600 Ft-tal számoltunk, amellyel szemben 13.970.000 Ft bevételt állítottunk szembe.

A könyvtári, közművelődési és múzeumi feladatok támogatására, a nyilvános könyvtári és közművelődési feladatok ellátására 15.644.090 Ft támogatásban részesülünk. A Zajti Ferenc Kulturális Központ 2019. évi költségvetése 47.584.000 Ft. A működési bevételük 500.000 Ft. Az Önkormányzatnak **31.439.910 Ft** támogatással kell hozzájárulni a költségvetésükhöz. A városi rendezvényeket az önkormányzat költségvetése tartalmazza.

A támogatások részletes kimutatását a 3. számú tájékoztató tábla tartalmazza.

B1-B7. Költségvetési bevételek		
Önkormányzatok működési támogatásai	B11	711 904 176
Egyéb működési célú tám. Bev. államháztartáson belülről	B16	19 000 000
Működési célú támogatások államháztartáson belülről	B1	730 904 176
Felhalmozási célú önkormányzati támogatások	B21	
Egyéb felhalmozási célú tám. bev. államháztartáson belülről	B25	
Felhalmozási célú tám. államháztartáson belülről	B2	68 158 394
Közhatalmi bevételek	B3	338 500 000
Működési bevételek	B4	292 933 500
Felhalmozási bevételek	B5	47 000 000
Egyéb működési célú átvett pénzeszközök	B63	4 800 000
Működési célú átvett pénzeszközök	B6	4 800 000
Egyéb felhalmozási célú átvett pénzeszközök	B73	
Felhalmozási célú átvett pénzeszközök	B7	
Költségvetési bevételek	B1-B7	1 482 296 070

Átengedett bevételek

Helyi adó megnevezése	2018. évi várható teljesítés	2019. évre tervezett
Iparüzési adó	221.965.774	230.000.000
Vagyoni típusú adók	52.525.488	60.000.000
Gépjárműadó (40%)	38.898.064	37.000.000
Bírságok, pótlékok, egyéb sajátos bevételek	3.913.462	11.500.000
Összesen:	317.302.788	338.500.000

Felhalmozási bevételek

A felhalmozási bevételeknél 47.000.000 Ft ingatlan értékesítéssel, 68.158.394 Ft felhalmozási célú támogatással számoltunk. Ezzel szemben 160.047.800 Ft beruházási – felújítási kiadással terveztünk.

Működési bevételek:

A működési bevételek 292.933.500 Ft összegben kerültek meghatározásra, mely tartalmazza a gyermekétkeztetésből, illetve a Központi konyha, a Tornacsarnok, és Uszoda bérbeadásából származó bevételi előirányzatot, valamint a közterület-foglalási díjakat és a lakbéreket, és az önkormányzat tulajdonában álló egyéb építmények bérbeadásából származó bevételeket is.

Támogatás értékű működési bevételek között mutatjuk ki az egészségügyi feladatok finanszírozására nyújtott (ügyelet, iskola-egészségügy, gyermekorvosi ellátás) OEP támogatási bevételt 19.000.000 Ft összegben.

Finanszírozási bevételek

A finanszírozási bevételeknél 202.400.000 Ft előző évi pénzmaradvánnyal számoltunk, amelyből 110.889.406 felhalmozási célú, és 91.510.594 Ft működési célú maradvány.

2019. évi tervezett kiadások

	Költségvetési kiadások		Összesen
01	Rovat megnevezése	R sz.	Előirányzat
02	Személyi juttatások	K1	479 058 380
03	Munkaadókat terhelő jár. és szoc. hozzájárulási adó	K2	98 300 200
04	Dologi kiadások	K3	680 818 064
05	Ellátottak pénzbeli juttatásai	K4	76 354 000
06	Egyéb működési célú kiadások	K5	98 368 000
07	Beruházások	K6	148 945 200
08	Felújítások	K7	11 102 600
09	Egyéb felhalmozási célú tám. államháztartáson belülre	K84	
10	Egyéb felhalmozási célú tám. államháztartáson kívülre	K88	
11	Egyéb felhalmozási célú kiadások	K8	
12	Költségvetési kiadások	K1-K8	1 592 946 444
13	K9. Finanszírozási kiadások		
14	Hitel-, kölcsöntörlesztés államháztartáson kívülre	K911	66 000 000
15	Államháztartáson belüli megelőlegezések visszafizetése	K914	25 749 626
16	Központi, irányító szervei támogatások folyósítása	K915	587 308 200
17	Belföldi finanszírozás kiadásai	K91	679 057 826
18	Finanszírozási kiadások	K9	679 057 826
19	Kiadások összesen		2 272 004 270

A feladatfinanszírozási rendszer nem sokban tér el az előző évitől, ebből eredően az önkormányzat pénzügyi helyzete nem javul. A működőképesség biztosítása érdekében

költségcsökkentéssel járó, illetve bevételnövelő intézkedéseket szükséges meghozni.

A kiadások összeállítása során olyan tervezés történt, mely továbbra is a reálisnál alacsonyabb költségráfordításokat feltételez az önkormányzati feladatellátás során.

Az államháztartásról szóló törvény szabályozza, hogy a helyi önkormányzat költségvetésében elkülönítetten kell szerepeltetni az általános és céltartalékot. Az általános tartalék összege 69.080.000 forintban került tervezésre az előre nem tervezhető kiadások forrásaként.

A finanszírozási kiadásoknál 66.000.000 Ft hitel törlesztéssel terveztünk. A hitel törlesztésre 2020-ig vállaltunk kötelezettséget. A többéves kihatással járó döntésekből származó kötelezettségek bemutatását évenkénti bontásban a 2. számú tájékoztató tábla tartalmazza.

Az önkormányzat előirányzat-felhasználási tervét, a 8 számú tájékoztató tábla -, az önkormányzat likviditási tervét a 7 számú tájékoztató tábla mutatja be. A két terv közötti különbség abból adódik, hogy a likviditási terv figyelembe veszi a tárgyév elején kimutatott pénzkészlet nyitó állományát. Az önkormányzat meghatározó bevétele a központi normatíva, kiutalása időarányosan történik, ami meghatározza a hozzá tartozó kiadások teljesítésének idejét is.

Az államháztartásról szóló 2011. évi CXCV. törvény rendelkezése alapján az éves költségvetés részeként bemutatásra kerülő közvetett támogatásokat (pl. adóelengedéseket, adókedvezményeket) tartalmazó kimutatást az 5. számú tájékoztató tábla mutatja be. A közvetett támogatások, kedvezmények jogcímeit és a kedvezmények összegét adónemenként mutatjuk be a 2018. évi adatok ismeretében.

Az államháztartásról szóló 2011. évi CXCV. törvény 29/A. § a középtávú tervezés keretein belül előírja a Stabilitási tv. 45. § (1) bekezdés a) pontja felhatalmazása alapján, hogy az önkormányzatoknak az adósságot keletkeztető ügyletekhez történő hozzájárulás részletes szabályairól szóló 353/2011. (XII. 30.) Korm. rendeletben meghatározottak szerinti saját bevételeinek, valamint a Stabilitási tv. 3. § (1) bekezdése szerinti adósságot keletkeztető ügyleteiből eredő fizetési kötelezettségeinek a költségvetési évet követő három évre várható összegét határozatban kell megállapítani.

A Képviselő-testületnek a saját bevételei összegét, valamint az adósságot keletkeztető ügyleteiből eredő fizetési kötelezettségeit - évente - legkésőbb a költségvetési rendelet elfogadásáig kell megállapítani. Az erre vonatkozó előterjesztést a Képviselő-testület külön napirendként tárgyalja.

A 2019. évre vonatkozó költségvetési rendelet elfogadásáig átmeneti gazdálkodásról szóló rendelet nem készült, így az államháztartásról szóló 2011. évi CXCV. törvény 25. (3) bekezdés alapján folytatott gazdálkodásról a képviselő-testület részére a polgármester beszámol. A költségvetési rendelet benyújtásáig teljesített kiadásokról, és beszedett bevételekről készült kimutatást külön előterjesztés tartalmazza. A kimutatásban teljesített kiadások és beszedett bevételek költségvetésben tervezésre kerültek.

Az 1. számú tájékoztató tábla tartalmazza az önkormányzat mérlegének 2019. évi tervadatait 2018. évi várható teljesítési adatait illetve a 2017. év tényleges teljesítési adatait.

A 4. számú tájékoztató tábla 2019. évben céljelleggel juttatott támogatásokról ad tájékoztatást.

Kérem a Tisztelt Képviselő-testületet, hogy a 2019. évre vonatkozó költségvetési előterjesztést, a rendelet-tervezetet, a Pénzügyi Bizottság írásbeli véleménye, valamint a könyvvizsgálói jelentés figyelembe vételével tárgyalja meg és fogadja el.

Kérem a mellékletek elfogadását és az 1-8 tájékoztató tudomásul vételét.

Újfehértó, 2019 január 22.

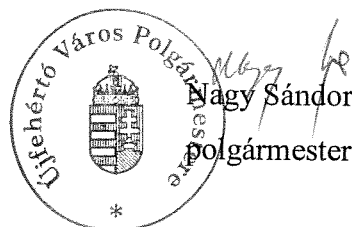

ELŐZETES HATÁSVIZSGÁLAT

Újfehértó Város Önkormányzat 2019. évi költségvetéséről, a végrehajtásával kapcsolatos egyes szabályokról szóló rendelet tervezetében foglaltak várható hatásai - a Jat. 17. § (2) bekezdésében foglalt elvárások tükrében - az alábbiak szerint összegezhetők:

a) A tervezett jogszabály valamennyi jelentősnek ítélt hatása

aa) A jogszabály társadalmi, gazdasági, költségvetési hatásai

A költségvetési rendelet társadalmi, gazdasági hatása közvetett, a társadalom és a gazdaság egy szűkebb körét, a város és vonzáskörzetéhez tartozó lakosságot érinti a benne foglalt feladatok és célok megvalósítása érdekében. A rendelkezésre álló előirányzatok befolyásolják a kötelezően ellátandó feladatok minőségét, az önként vállalt feladatok mennyiségét és azok színvonalát. A költségvetés az egyes ágazatok szakmai programjai, részkonceptiói alapján készül, mely elsősorban a kötelező feladatellátásból adódó feladatokat tartalmazza.

ab) A jogszabály környezeti és egészségi következményei

A Tervezetben foglaltaknak közvetlen környezeti és egészségi következményei nincsenek. Közvetetten természetesen az egyes ellátásokra, a közszolgáltatásokra, beruházásokra betervezett előirányzatok befolyásolják a környezetet, valamint a lakosság egészségi állapotát.

ac) A jogszabály adminisztratív terheket befolyásoló hatásai

2014. évtől új államháztartási számvitel került kialakításra. Sok analitikus nyilvántartás vezetését írja elő a jogszabály, a költségvetések továbbra is elkülönülnek, a pénzösszegeket külön számlákon kell kezelni.

ad) A jogszabály megalkotásának szükségessége, a jogalkotás elmaradásának várható következményei

A rendelet megalkotásának szükségességét törvény írja elő. Az Önkormányzat saját önálló gazdálkodásának alapja az Önkormányzat költségvetése, a rendelet megalkotása nélkül az önkormányzati autonómia nem gyakorolható.

A tervezet megalkotásának elmaradása esetén a város gazdálkodása kerülne veszélybe és ezáltal a kötelező feladatok ellátása is. Amennyiben a költségvetési rendeletet a jogszabályban foglalt határidőig nem fogadja el a képviselő testület, úgy az államháztartásról szóló 2011. évi CXCV. törvény 108. §-a alapján az elemi költségvetésről az államháztartás információs rendszere keretében történő adatszolgáltatást sem tudja teljesíteni. Ha a helyi Önkormányzat ezt az adatszolgáltatási kötelezettségét határidőig nem teljesíti, a helyi Önkormányzatokért felelős miniszter a határidő utolsó napját követő hónaptól az információ szolgáltatásáig a nettó finanszírozás alapján a helyi Önkormányzatot megillető összeg folyósítását felfüggeszti.

ae) A jogszabály alkalmazásához szükséges személyi, szervezeti, tárgyi és pénzügyi feltételek

A Tervezet elfogadása esetén a rendelet alkalmazása a jelenlegihez képest többlet személyi, szervezeti, és tárgyi feltételt nem igényel.

A költségvetés meghatározza a költségvetési szervek létszámkeretét, így a személyi erőforrások tekintetében konkrét rendelkezéseket tartalmaz.

A pénzügyi feltételeket maga a költségvetés határozza meg.

INDOKOLÁS

az önkormányzat 2019. évi költségvetéséről és végrehajtásának szabályairól szóló rendelet-tervezet

Az államháztartásról szóló 2011. évi CXCV. törvény 23. §. (2)- (3) bekezdése alapján

A helyi önkormányzat költségvetése tartalmazza

- a) a helyi önkormányzat költségvetési bevételi előirányzatait és költségvetési kiadási előirányzatait
 - b) működési bevételek és működési kiadások, felhalmozási bevételek és felhalmozási kiadások, kiemelt előirányzatok, és
 - c) kötelező feladatok, önként vállalt feladatok és államigazgatási feladatok szerinti bontásban,
 - d) a helyi önkormányzat által irányított költségvetési szervek költségvetési bevételi előirányzatait és költségvetési kiadási előirányzatait
 - e) kiemelt előirányzatok,
 - f) kötelező feladatok, önként vállalt feladatok és államigazgatási feladatok szerinti bontásban,
 - g) a költségvetési egyenleg összegét működési bevételek és működési kiadások egyenlege és a felhalmozási bevételek és a felhalmozási kiadások egyenlege szerinti bontásban,
 - h) a költségvetési hiány belső finanszírozására szolgáló, a 6. § (7) bekezdés a) pont ab) és ac) alpontja szerinti finanszírozási bevételi előirányzatokat,
 - i) a d) ponton túli költségvetési hiány külső finanszírozására vagy a költségvetési többlet felhasználására szolgáló finanszírozási bevételi előirányzatokat és finanszírozási kiadási előirányzatokat,
 - j) a költségvetési év azon fejlesztési céljait, amelyek megvalósításához a Gst 3. § (1) bekezdése szerinti adósságot keletkeztető ügylet megkötése válik vagy válhat szükségessé, az adósságot keletkeztető ügyletek várható együttes összegével együtt,
 - k) a Gst 3. § (1) bekezdése szerinti adósságot keletkeztető ügyletekből és az önkormányzati garanciákból és önkormányzati kezességekből fennálló kötelezettségeit az adósságot keletkeztető ügyletek futamidejének végéig, illetve a garancia, kezesség érvényesíthetőségéig, és a Gst 45. § (1) bekezdés a) pontjában kapott felhatalmazás alapján kiadott jogszabályban meghatározottak szerinti saját bevételeit, és
 - l) a költségvetés végrehajtásával kapcsolatos hatásköröket, így különösen a Mötv. 68. § (4) bekezdése szerinti értékhatárt, a finanszírozási bevételekkel és a finanszírozási kiadásokkal kapcsolatos hatásköröket, valamint a 34. § (2) bekezdése szerinti esetleges felhatalmazást.
- A költségvetési rendeletben elkülönítetten szerepel az évközi többletigények, valamint az elmaradt bevételek pótlására szolgáló általános tartalék és céltartalék.

Indokolás a rendelet

1. §.-2.§.-ához

A 1.§-2.§-ban a költségvetés bevételei és kiadásai szerepelnek.

(1) A Képviselő-testület az önkormányzat 2019. évi összes bevételét 2.272.004.270 Ft összességben állapítja meg.

(2) A (1) bekezdésben meghatározott összes bevételéből:

a) Költségvetési működési bevétel:	1.367.137.676 Ft
b) Költségvetési felhalmozási bevétel:	115.158.394 Ft
Költségvetési bevételek összesen:	1.482.296.070 Ft
c) Belső működési célú finanszírozási bevétel	678.818.794 Ft
d) Belső felhalmozási célú finanszírozási bevétel	110.889.406 Ft
Belső finanszírozási bevételek összesen:	789.708.200 Ft
e) Külső működési célú finanszírozási bevétel (hitelfelvétel)	0 Ft
f) Külső felhalmozási célú finanszírozási bevétel (hitelfelvétel)	0 Ft
Külső finanszírozási bevételek összesen:	0 Ft

2. §

(1) A Képviselő-testület az önkormányzat 2019 évi költségvetésének összes kiadását: 2.267.004.270 Ft főösszegben állapítja meg.

a) Költségvetési működési kiadás:	1.432.898.644 Ft
b) Költségvetési felhalmozási kiadás:	160.047.800 Ft
Költségvetési kiadások összesen:	1.592.946.444 Ft
c) Külső működési célú finanszírozási kiadás	0 Ft
d) Külső felhalmozási célú finanszírozási kiadás (hiteltörlesztés)	66.000.000 Ft
Külső finanszírozási kiadások összesen:	66.000.000 Ft
e) Belső működési célú finanszírozási kiadás	613.057.826 Ft
f) Belső felhalmozási célú finanszírozási kiadás (hiteltörlesztés)	0 Ft
Belső finanszírozási kiadások összesen:	613.057.826 Ft

3. §.-ához

A működési és felhalmozási költségvetési egyenleg 110.650.374 Ft hiánnyal zárul. A belső finanszírozási egyenlege többlettel zárul, amelynek értéke 176.650.374 Ft. A külső finanszírozási egyenleg 66.000.000 Ft hiányt mutat. A külső- és belső finanszírozás egyenlege 110.650.374 Ft többlet. A költségvetési egyenlegünk 2019. évre 0 Ft.

A tervezetben 202.400.000 Ft előző évi pénzmaradvánnyal számoltunk, amelyből 110.889.406 felhalmozási célú, és 91.510.594 Ft működési célú maradvány.

4. §.-5.§.-ához

A költségvetési szervek külön - külön alkotnak egy - egy címet, melyeket a rendelet **10. melléklete** tartalmazza.

A működési és felhalmozási célú bevételi és kiadási előirányzatok mérlegszerű bemutatását önkormányzati szinten a 2 és a 3 melléklet részletezi, amely szerint a működési célú bevételek és kiadások mérlege 2.045.956.470 Ft. A felhalmozási célú bevételek és kiadások egyenlege 226.047.800 Ft. A bevételek és kiadások önkormányzati, továbbá költségvetési szervenkénti megoszlását, feladatonként a 4.-8. melléklet határozza meg.

Az önkormányzat költségvetési kiadásai: 1.679.429.070 forint, amelyből önként vállalt feladatokra (fizioterápia, sportszarnok, vérvételi hely) 123.328.320 forint illetve vállalkozási tevékenységre (H2O BÁR) 13.862.000 forint.

A Polgármesteri Hivatal éves költségvetési kiadása: 157.642.400 forint.

A Lengyel Laura Óvoda éves költségvetési kiadása: 316.901.300 forint.

Játékvár Bölcsőde és Játézház éves költségvetési kiadása: 70.447.500 forint.

Zajti Ferenc Kulturális Központ éves költségvetési kiadása: 47.584.000 forint.

Az önkormányzat költségvetésében szereplő felhalmozási kiadásokat, célonként a 9. melléklet tartalmazza.

6.§.-ához

A helyi önszerveződő közösségek pénzügyi támogatásának rendjéről szóló 23/2006.(XI.27.) önkormányzati rendelet alapján a támogatásra szolgáló keretösszeg 2.000.000 Ft. A helyi közforgalmú tömegközlekedés működtetéséhez támogatásként 6.000.000 Ft összeget határoztunk meg.

7.§.-ához

A pénzben és természetben nyújtott szociális ellátásokról szóló 18/2012.(VII.26.) önkormányzati rendelet 7. §-ban meghatározott települési támogatás címen 68.110.000 Ft.-ot terveztünk.

A szociális igazgatásról és szociális ellátásokról szóló 1993. évi III. törvényben meghatározott köztemetésre felosztható keret 1.000.000 Ft

A pénzben és természetben nyújtott szociális ellátásokról szóló 18/2012.(VII.26.) önkormányzati rendelet 9. §-ban meghatározott helyi közlekedési támogatás címen felosztható keret: 17.000.000 Ft.

A lakáscélú támogatások helyi rendszeréről szóló 10/2007.(11.23). önkormányzati rendelet 7 §. (2) bekezdésében foglalt keret nagysága 3.000.000 Ft, mely összeg terhére 2019. évben kötelezettségvállalás csak a korábbi évről áthúzódó kötelezettségek teljesítésének figyelembe vételével történhet.

8. §. -ához

A rendelet elismerve azon személyek munkáját, akik tárgyév január 01. napján az Újfehértó Városban működő állami, önkormányzati, kistérségi többcélú önkormányzati társulás és egyházi fenntartású intézményekben, foglalkoztatási jogviszonyban állnak - és 2019. január 1.- december 31. között töltik

be a 10, 20, 30, 40 éves munkaviszonyt - 20-, 40-, 60-, 80.000 Ft - nettó összegű jutalom kifizetésével számol.

Az önkormányzat és az irányítása alá tartozó intézmények, valamint a polgármesteri hivatal nem köztisztviselő főfoglalkozású dolgozói részére 100.000 Ft/fő/év értékű szép kártya juttatást terveztünk, amely azon foglalkoztatottak részére biztosított, akik az intézményekben határozatlan - kivéve a CSED, GYED, GYES-en, 30 napot meghaladó fizetés nélküli szabadságon, és 15 napot meghaladó táppénzen lévők - illetve legalább 6 hónap határozott időre szóló jogviszonnyal rendelkeznek.

9. §.-ához

Az önkormányzat engedélyezett létszámadata: 133 fő. Az intézmények részére engedélyezett létszámot évközben csak a Képviselő testület módosíthat.

A §. az előirányzatok közötti átcsoportosításra vonatkozó rendelkezéseket tartalmazza. A személyi juttatások előirányzatát a költség-hatékony feladatellátás-szervezés érdekében az intézmények, a Képviselő-testület jóváhagyásával dologi kiadásokra átcsoportosíthatják. A költségvetési intézmények vezetői a rendeletben megállapított bevételi és kiadási előirányzataik felett előirányzat felhasználási jogkörrel rendelkeznek azzal, hogy kötelezettséget az elfogadott kiadási előirányzat mértékéig vállalhatnak, valamint későbbi évek előirányzatát terhelő kötelezettséget nem vállalhatnak.

A gördülékenyebb működés érdekében javasoljuk, hogy a költségvetési kiadások kiemelt előirányzatai közötti átcsoportosításra a polgármester kapjon felhatalmazást valamint legyen jogosultsága dönteni az önkormányzat bevételeinek és kiadásainak módosításáról, és a kiadási előirányzatok közötti átcsoportosításról, amelyről természetesen a döntést követő ülésen tájékoztatni köteles a képviselő-testületet.

A tervezet szerint a megállapított kiadások főösszege csak a Képviselő-testület jóváhagyásával módosulhat. Az intézmények közötti feladatváltást vagy bármely ok miatti átcsoportosítást is csak a Képviselő testület engedélyezhet.

A költségvetési rendelet általános tartalékkal készült az előre nem tervezhető kiadások fedezetére, melynek felhasználását a képviselő- testület hagyhatja jóvá. A tartalék mértéke 2019. évben 69.080.000 forint.

Újfehértó Város Önkormányzata adósságot keletkeztető ügyletekből és kezességvállalásokból fennálló kötelezettségeit a 12. melléklet tartalmazza, amely helyi adóból származó bevétellel illetve bírság és pótlék és díj bevétellel számol, összesen 301.500.000 forint értékben illetve az ingatlan értékesítésből származó 47.000.0000 Ft bevétellel.. Az adósságot keletkeztető ügyletből fennálló kötelezettségünk 2019. évre 66.000.000 forint, amely a Tornacsarnok vásárlásához felvett fejlesztési hitel tőketörlesztését tartalmazza. Újfehértó Város Önkormányzat 2019.-2022. évi költségvetésének összevont mérlegét a 14. melléklet tartalmazza.

A Mötv. 68.§. (4) bekezdése alapján, a polgármester 5 000 000 forint értékhatárig dönt a forrásfelhasználásról. A polgármester döntéséről a döntést követő ülésen tájékoztatja a képviselő-testületet.

10. §.-ához

A §. hatályba léptető rendelkezéseket tartalmaz valamint hatályon kívül helyezi az Újfehértó Város Önkormányzat Képviselő-testülete és Szervei Szervezeti és Működési Szabályzatáról szóló 13/2014. (X.31.) önkormányzat rendelet 26. §. (7) bekezdését, amely a polgármester forrásfelhasználásáról rendelkezik.

Tájékoztató kimutatások, mérlegek
Újfehértó Önkormányzat
2019. ÉVI KÖLTSÉGVETÉSÉNEK MÉRLEGE
BEVÉTELEK

1. számú tájékoztató tábla

1. sz. táblázat

forintban

Sor-szám	Bevételi jogcím	2017.évi tény	2018. évi várható	2019. évi előirányzat
1	2	3	4	5
1.	Önkormányzat működési támogatásai	684 735 755	734 098 653	711 904 176
1.1.	Helyi önkormányzatok működésének általános támogatása	248 505 748	250 932 976	254 112 178
1.2.	Önkormányzatok egyes köznevelési feladatainak támogatása	171 716 157	181 965 368	187 593 750
1.3.	Önkormányzatok szociális és gyermekjóléti feladatainak támogatása	247 027 535	267 486 258	254 554 158
1.4.	Önkormányzatok kulturális feladatainak támogatása	17 486 315	17 892 964	15 644 090
1.5.	Működési célú központosított előirányzatok		15 821 087	
1.6.	Helyi önkormányzatok kiegészítő támogatásai			
2.	Működési célú támogatások államháztartáson belülről	419 310 408	385 126 456	19 000 000
2.5.	Egyéb működési célú támogatások bevételei	419 310 408	385 126 456	19 000 000
3.	Felhalmozási célú támogatások államháztartáson belülről	4 000 000	24 562 305	68 158 394
3.1.	Felhalmozási célú önkormányzati támogatások		24 562 305	
3.5.	Egyéb felhalmozási célú támogatások bevételei	4 000 000		68 158 394
4.	Közhatalmi bevételek	305 113 408	321 245 788	338 500 000
4.1.1.	- Vagyoni típusú adók	50 548 661	52 525 488	60 000 000
4.1.2.	Értékesítési és forgalmi adók	214 209 157	221 965 774	230 000 000
4.2.	Gépjárműadó	37 975 170	38 898 064	37 000 000
4.4.	Egyéb közhatalmi bevételek	2 380 420	7 856 462	11 500 000
5.	Működési bevételek	232 747 126	271 344 488	292 933 500
6.	Felhalmozási bevételek	77 542 470	246 925 900	47 000 000
6.1.	Immateriális javak értékesítése			
6.2.	Ingatlanok értékesítése	74 667 970	246 800 500	47 000 000
6.3.	Egyéb tárgyi eszközök értékesítése	2 874 500	125 400	
7.	Működési célú átvett pénzeszközök			4 800 000
7.3.	Egyéb működési célú átvett pénzeszköz			4 800 000
8.	Felhalmozási célú átvett pénzeszközök			4 800 000
9.	KÖLTSÉGVETÉSI BEVÉTELEK ÖSSZESEN:	1 723 449 167	1 983 303 590	1 482 296 070
10.	Hitel-, kölcsönfelvétel államháztartáson kívülről	32 600 071	29 456 325	
10.1.	Hosszú lejáratú hitelek, kölcsönök felvétele			
10.2.	Likviditási célú hitelek, kölcsönök felvétele pénzügyi vállalkozástól	28 600 071	29 456 325	
10.3.	Rövid lejáratú hitelek, kölcsönök felvétele	4 000 000		
11.	Belföldi értékpapírok bevételei			
12.	Maradvány igénybevétele	100 015 890	239 139 999	202 400 000
12.1.	Előző év költségvetési maradványának igénybevétele	100 015 890	239 139 274	202 400 000
12.2.	Előző év vállalkozási maradványának igénybevétele		725	
13.	Belföldi finanszírozás bevételei	460 817 156	463 452 209	587 308 200
14.	Külföldi finanszírozás bevételei			
15.	Adóssághoz nem kapcsolódó származékos ügyletek bevételei			
16.	FINANSZÍROZÁSI BEVÉTELEK ÖSSZESEN:	593 433 117	732 048 533	789 708 200
17.	KÖLTSÉGVETÉSI ÉS FINANSZÍROZÁSI BEVÉTELEK ÖSSZESEN:	2 316 882 284	2 715 352 123	2 272 004 270

Tájékoztató kimutatások, mérlegek
Újfehértó Önkormányzat
2019. ÉVI KÖLTSÉGVETÉSÉNEK MÉRLEGE
KIADÁSOK

I. számú tájékoztató tábla

<i>forint</i>				
Sor-szám	Kiadási jogcímek	2017. évi tény	2018. évi várható	2019. évi előirányzat
1	2	3	4	5
1.	Működési költségvetés kiadásai	1 575 579 460	1 461 611 807	1 363 818 644
1.1.	Személyi juttatások	617 961 104	584 325 209	479 058 380
1.2.	Munkaadókat terhelő járulékok és szociális hozzájárulási adó	137 048 375	114 343 415	98 300 200
1.3.	Dologi kiadások	647 567 981	614 502 456	680 818 064
1.4.	Ellátottak pénzbeli juttatásai	99 691 000	93 756 402	76 354 000
1.5.	Egyéb működési célú kiadások	73 311 000	54 684 325	29 288 000
1.14.				
2.	Felhalmozási költségvetés kiadásai	77 566 998	465 905 502	160 047 800
2.1.	Beruházások	77 566 998	462 454 302	148 945 200
2.3.	Felújítások		3 451 200	11 102 600
2.5.	Egyéb felhalmozási kiadások			
3.	Tartalékok			69 080 000
3.1.	Általános tartalék			69 080 000
3.2.	Céltartalék			
4.	KÖLTSÉGVETÉSI KIADÁSOK ÖSSZESEN	1 653 146 458	1 927 517 309	1 592 946 444
5.	Hitel-, kölcsöntörlesztés államháztartáson kívülre	98 600 071	121 078 178	91 749 626
5.1.	Hosszú lejáratú hitelek, kölcsönök törlesztése	66 000 000	66 000 000	66 000 000
5.2.	Államháztartáson belüli megelőlegezés visszafizetése	28 600 071	25 621 853	25 749 626
5.3.	Likvid hitelek, kölcsönök törlesztése	4 000 000	29 456 325	
6.	Belföldi értékpapírok kiadásai			
7.	Belföldi finanszírozás kiadásai	492 864 194	463 452 209	587 308 200
8.	Külföldi finanszírozás kiadásai			
9.	FINANSZÍROZÁSI KIADÁSOK ÖSSZESEN:	591 464 265	584 530 387	679 057 826
10.	KIADÁSOK ÖSSZESEN:	2 244 610 723	2 512 047 696	2 272 004 270

**Többéves kihatással járó döntésekből származó kötelezettségek
célok szerint, évenkénti bontásban**

Sor- szám	Kötelezettség jogcíme	Kötelezettség- vállalás éve	Összes vállalt kötelezettség	2018. évi teljesítés	Kötelezettségek a következő években				Még fennálló kötelezettség				
					forintban								
					2 019	2 020	2 021	2 022					
A	B	C	D	E	F	G	H	I	J=(F+...+I)				
1.	Működési célú hiteltörlesztés (tőke+kamat)												
2.													
3.													
4.													
5.	Felhalmozási célú hiteltörlesztés (tőke+kamat)		382 000 000	75 987 456	76 000 000	74 000 000						150 000 000	
6.	Tiszántúli Takarékszövetkezet	2015	382 000 000	75 987 456	76 000 000	74 000 000						150 000 000	
7.													
8.													
9.													
10.													
11.													
12.	Beruházás feladatonként												
13.												
14.	Felújítás célonként												
15.												
16.	Egyéb												
17.													
18.												
19.	Összesen (1+4+7+9+11)		382 000 000	75 987 456	76 000 000	74 000 000						150 000 000	

3. számú tájékoztató tábla

2019. évben az Önkormányzatot megillető önkormányzati támogatás jogcímenként

Jogcím száma	Jogcím megnevezése	Forint
I.1.a	Önkormányzati hivatal működésének támogatása - elismert hivatali létszám alapján	137 858 000
I.1.a - V.	Önkormányzati hivatal működésének támogatása - beszámítás után	137 858 000
I.1.b	Támogatás összesen	78 869 378
I.1.ba	A zöldterület-gazdálkodással kapcsolatos feladatok ellátásának támogatása	24 260 170
I.1.bb	Közvilágítás fenntartásának támogatása	35 960 000
I.1.bc	Köztemető fenntartással kapcsolatos feladatok támogatása	4 017 208
I.1.bd	Közutak fenntartásának támogatása	14 632 000
I.1.b - V.	Támogatás összesen - beszámítás után	78 869 378
I.1.ba - V.	A zöldterület-gazdálkodással kapcsolatos feladatok ellátásának támogatása - beszámítás után	24 260 170
I.1.bb - V.	Közvilágítás fenntartásának támogatása - beszámítás után	35 960 000
I.1.bc - V.	Köztemető fenntartással kapcsolatos feladatok támogatása - beszámítás után	4 017 208
I.1.bd - V.	Közutak fenntartásának támogatása - beszámítás után	14 632 000
I.1.c	Egyéb önkormányzati feladatok támogatása	34 908 300
I.1.c - V.	Egyéb önkormányzati feladatok támogatása - beszámítás után	34 908 300
I.1.d	Lakott külterülettel kapcsolatos feladatok támogatása	515 100
I.1.d - V.	Lakott külterülettel kapcsolatos feladatok támogatása - beszámítás után	515 100
I.1 - V.	A települési önkormányzatok működésének támogatása beszámítás és kiegészítés után	252 150 778
I.5.	A 2018. évről áthúzó bérkompenzáció támogatása	0
I.6	Polgármesteri illetmény támogatása	1 961 400
I.	A helyi önkormányzatok működésének általános támogatása összesen	254112178
II.1. (1) 1	Óvodapedagógusok elismert létszáma 8 hó	73 149 767
II.1. (2) 1	pedagógus szakképzettséggel nem rendelkező, óvodapedagógusok nevelő munkáját közvetlenül segítőik száma a	24 990 000
II.1.(3) 1	pedagógus szakképzettséggel rendelkező, óvodapedagógusok nevelő munkáját közvetlenül segítőik száma a Köz	2 914 333
II.1. (1) 2	Óvodapedagógusok elismert létszáma 4 hó	36 574 883
II.1. (2) 2	pedagógus szakképzettséggel nem rendelkező, óvodapedagógusok nevelő munkáját közvetlenül segítőik száma a	12 495 000
II.1 (3) 2	pedagógus szakképzettséggel rendelkező, óvodapedagógusok nevelő munkáját közvetlenül segítőik száma a Köz	1 457 167
II.2. (1) 1	Óvoda napi nyitvatartási ideje eléri a nyolc órát 8 hó	18376133
II.2. (1) 2	Óvoda napi nyitvatartási ideje eléri a nyolc órát 4 hó	9188067
II.4.a (1)	Alapfokozatú végzettségű pedagógus II. kategóriába sorolt óvodapedagógusok kiegészítő támogatása, akik a mi	5553800

II.4.b (1)	Alapfokozatú végzettségű pedagógus II. kategóriába sorolt óvodapedagógusok kiegészítő támogatása, akik a mi	0
II.4.a (2)	Alapfokozatú végzettségű mesterpedagógus kategóriába sorolt óvodapedagógusok kiegészítő támogatása, akik	2894600
II.4.b (2)	Alapfokozatú végzettségű mesterpedagógus kategóriába sorolt óvodapedagógusok kiegészítő támogatása, akik	0
II.	A települési önkormányzatok egyes köznevelési feladatainak támogatása	187593750
III.2.	A települési önkormányzatok szociális feladatainak egyéb támogatása	68110000
III.5.a	A finanszírozás szempontjából elismert dolgozók bértámogatása	34998000
III.5.b	Gyermekéktetés üzemeltetési támogatása	102938578
III.6.	A rászoruló gyermekek szüneti étkeztetésének támogatása	874380
III.7.a (1)	A finanszírozás szempontjából elismert szakmai dolgozók bértámogatása: felsőfokú végzettségű kisgyermeknevelők	4419000
III.7.a (2)	A finanszírozás szempontjából elismert szakmai dolgozók bértámogatása: bölcsődei dajkák, középfokú végzettségűek	25141200
III.7.b	Bölcsődei üzemeltetési támogatás	18073000
III.	A települési önkormányzatok szociális, gyermekjóléti és gyermekéktetés feladatainak támogatása	254554158
IV.1.d	Települési önkormányzatok nyilvános könyvtári és a közművelődési feladatainak támogatása	15644090
IV.1.	Könyvtári, közművelődési és múzeumi feladatok támogatása összesen	15644090

4. tájékoztató tábla

KIMUTATÁS

Ellátottak pénzbeli juttatásáról

Forintban

Sor- szám	Ellátás megnevezése	Önrész mértéke	Támogatás összege
1.	Helyi közlekedési támogatás	0%	17 000 000
2.	Települési támogatás	0%	42 110 000
3.	Köztemetés	0%	1 000 000
4.	BURSA	0%	5 000 000
5.	Első lakáshoz jutók támogatása	0%	3 000 000
6.	Rezsicsökkentés	0%	8 244 000
7.			
8.			
9.			
10.			
11.			
12.			
13.			
14.			
15.			
16.			
17.			
18.			
19.			
20.			
21.			
22.			
23.			
24.			
25.			
26.			
27.			
28.			
29.			
30.			
31.			
32.			
33.			
Összesen:		<hr/> <hr/> <hr/>	76 354 000

**Az önkormányzat által adott közvetett támogatások
(kedvezmények)**

5. számú tájékoztató tábla a/2019. () számú rendelethez
Forintban

Sor- szám	A Bevételi jogcím	B Kedvezmény jogcíme	C Kedvezmények összege
1.	Ellátottak térítési díjának méltányosságból történő elengedése		
2.	Ellátottak kártérítésének méltányosságból történő elengedése		
3.	Lakosság részére lakásépítéshez nyújtott kölcsön elengedése		
4.	Lakosság részére lakásfelújításhoz nyújtott kölcsön elengedése		
5.	Helyi adóból biztosított kedvezmény, mentesség összesen		36 388 926
6.	-ebből: Építményadó		
7.	Telekadó		
8.	Vállalkozók kommunális adója		
9.	Magánszemélyek kommunális adója		4 953 500
10.	Idegenforgalmi adó tartózkodás után		
11.	Iparüzési adó állandó jelleggel végzett iparüzési tevékenység után	E-útdíj 7,5%-a adót csökkentő tétel	13 971 426
12.	Iparüzési adó állandó jelleggel végzett iparüzési tevékenység után	Foglalkoztatás növeléséhez kapcsolódó adóalap csökkentés	17 464 000
13.	Gépjárműadóból biztosított kedvezmény, mentesség	Gjt. 5 és 8§.	15 070 024
14.	Helyiségek hasznosítása utáni kedvezmény, mentesség		3 825 410
15.	Eszközök hasznosítása utáni kedvezmény, mentesség		
16.	Egyéb kedvezmény (talajterhelési díj)		306 000
17.	Egyéb kölcsön elengedése		
18.			
19.			
20.			
21.			
22.			
23.			
24.			
25.			
26.			
27.	Összesen:		23.792.000

6. tájékoztató tábla a/2019. (.....) önkormányzati rendelethez
K I M U T A T Á S
a 2019. évi céljelleggel juttatott támogatások felhasználásáról

Sor- szám	Támogatott szervezet neve	Támogatás célja	Tervezett Ft-ban
1.	Tűzoltó Egyesület	Fejlesztés, működés	14 000 000
2.	USE	működés	2 910 000
3.	Mályváskerti Polgárőr Egyesület	működés	1 000 000
4.	Újfehértói Rendőrőrs	működés	1 000 000
5.	Újfehértóour Kft	működés	6 000 000
6.	Civilalap	pályázatok saját erő biztosításához	2 000 000
7.	Újfehértói Fűvások Egyesülete	felhalmozási	250 000
8.	Újfehértói Kempo Harcművészeti Egyesület	működési-felhalmozási	1 000 000
9.	Nyírségi Vizgazdálkodási Társulat	működési	128 000
10.	Újfehértói Sportklub	működési	1 000 000
11.			
12.			
13.			
14.			
15.			
16.			
17.			
18.			
19.			
20.			
21.			
22.			
23.			
24.			
25.			
26.			
27.			
28.			
29.			
30.			
31.			
32.			
33.			
Összesen:			29 288 000

**Újfehértó. Önkormányzat likviditási terve
2019. évre**

Sor- szám	Megnevezés	forintban												Összesen:
		Január	Február	Március	Április	Május	Június	Július	Auguszt.	Szept.	Okt.	Nov.	Dec.	
Bevételek														
1.	Nyitó pénzkészlet	202 400 000	159 207 760	157 496 849	206 022 532	231 813 245	177 646 431	136 609 750	100 614 936	41 828 756	62 404 442	36 973 328		-----
2.	Önkormányzatok működési támogatásai	59 325 348	59 325 348	59 325 348	59 325 348	59 325 348	59 325 348	59 325 348	59 325 348	59 325 348	59 325 348	59 325 348	59 325 348	711 904 176
3.	Működési célú támogatások ÁH-on belül	2 000 000	2 000 000	1 500 000	1 500 000	1 500 000	1 500 000	1 500 000	1 500 000	1 500 000	1 500 000	1 500 000	1 500 000	19 000 000
4.	Felhalmozási célú támogatások AH-on belül													
5.	Közhatalmi bevételek	2 500 000	2 500 000	100 000 000	50 500 000	2 000 000	1 000 000	1 000 000	1 000 000	100 000 000	50 000 000	2 500 000	25 500 000	338 500 000
6.	Működési bevételek	33 169 000	33 169 000	27 169 000	22 169 000	22 169 000	18 000 000	16 341 000	22 250 500	15 000 000	27 169 000	27 169 000	29 159 000	292 933 500
7.	Felhalmozási bevételek						22 000 000	25 000 000						47 000 000
8.	Működési célú átvett pénzeszközök	400 000	400 000	400 000	400 000	400 000	400 000	400 000	400 000	400 000	400 000	400 000	400 000	4 800 000
9.	Felhalmozási célú átvett pénzeszközök				68 158 394									68 158 394
10.	Finanszírozási bevételek	93 342 922	52 444 927	416 666	14 151 636	97 109 163	76 079 730	85 937 163	108 728 529	29 366 666	75 373 466	90 873 466	65 883 866	789 708 200
11.	Bevételek összesen:	190 737 270	309 047 035	346 307 863	422 226 910	414 316 756	355 951 509	326 113 261	293 819 313	247 420 770	276 172 256	218 741 142	181 768 214	2 272 004 270
Kiadások														
12.	Személyi juttatások	39 921 532	39 921 532	39 921 532	39 921 532	39 921 532	39 921 532	39 921 532	39 921 532	39 921 531	39 921 531	39 921 531	39 921 531	479 058 380
13.	Munkaadókat terhelő járulékok és szociális hozzájárulási adó	8 191 683	8 191 683	8 191 683	8 191 683	8 191 683	8 191 683	8 191 683	8 191 683	8 191 684	8 191 684	8 191 684	8 191 684	98 300 200
14.	Dologi kiadások	57 901 505	57 901 505	57 901 505	57 901 505	50 901 505	50 901 505	57 901 505	57 901 505	57 901 506	57 901 506	57 901 506	57 901 506	680 818 064
15.	Ellátottak pénzbeli juttatása	300 000	9 700 000	200 000	200 000	200 000	200 000	200 000	200 000	16 288 500	16 288 500	16 288 500	16 288 500	76 354 000
16.	Egyéb működési célú kiadások	8 447 333	4 447 333	7 447 333	8 447 333	8 447 333	8 447 333	8 447 333	8 447 333	8 447 334	8 447 334	9 447 334	9 447 334	98 368 000
17.	Beruházások				24 824 200	24 824 200	24 824 200	24 824 200	24 824 200	24 824 200				148 945 200
18.	Felújítások				3 700 867		3 700 867		3 700 866					11 102 600
19.	Egyéb felhalmozási kiadások													
20.	Finanszírozási kiadások	75 975 217	29 677 222	75 148 961	73 017 258	50 017 258	42 117 958	50 017 258	50 017 258	50 017 259	83 017 259	50 017 259	50 017 259	679 057 826
21.	Kiadások összesen:	190 737 270	149 839 275	188 811 014	216 204 378	182 503 511	178 305 078	189 503 511	193 204 377	205 592 014	213 767 814	181 767 814	181 768 214	2 272 004 270
22.	Egyenleg (11-21)		159 207 760	157 496 849	206 022 532	231 813 245	177 646 431	136 609 750	100 614 936	41 828 756	62 404 442	36 973 328		-----

**Előirányzat-felhasználási terv
2019. évre**

Sor- szám	Megnevezés	Január	Február	Március	Április	Május	Június	Július	Auguszt.	Szept.	Okt.	Nov.	Dec.	Összesen:
1.	Bevételek													
2.	Önkormányzatok működési támogatásai	59 325 348	59 325 348	59 325 348	59 325 348	59 325 348	59 325 348	59 325 348	59 325 348	59 325 348	59 325 348	59 325 348	59 325 348	711 904 176
3.	Működési célú támogatások ÁH-on belül	2 000 000	2 000 000	1 500 000	1 500 000	1 500 000	1 500 000	1 500 000	1 500 000	1 500 000	1 500 000	1 500 000	1 500 000	19 000 000
4.	Felhalmozási célú támogatások ÁH-on belül													
5.	Közhatalmi bevételek	2 500 000	2 500 000	100 000 000	50 500 000	2 000 000	1 000 000	1 000 000	1 000 000	100 000 000	50 000 000	2 500 000	25 500 000	338 500 000
6.	Működési bevételek	33 169 000	33 169 000	27 169 000	22 169 000	22 169 000	18 000 000	16 341 000	22 250 500	15 000 000	27 169 000	27 169 000	29 159 000	292 933 500
7.	Felhalmozási bevételek						22 000 000	25 000 000						47 000 000
8.	Működési célú átvett pénzeszközök	400 000	400 000	400 000	400 000	400 000	400 000	400 000	400 000	400 000	400 000	400 000	400 000	4 800 000
9.	Felhalmozási célú átvett pénzeszközök				68 158 394									68 158 394
10.	Finanszírozási bevételek	93 342 922	52 444 927	416 666	14 151 636	97 109 163	76 079 730	85 937 163	108 728 529	29 366 666	75 373 466	90 873 466	65 883 866	789 708 200
11.	Bevételek összesen:	190 737 270	149 839 275	188 811 014	216 204 378	182 503 511	178 305 078	189 503 511	193 204 377	205 592 014	213 767 814	181 767 814	181 768 214	2 272 004 270
12.	Kiadások													
13.	Személyi juttatások	39 921 532	39 921 532	39 921 532	39 921 532	39 921 532	39 921 532	39 921 532	39 921 532	39 921 532	39 921 532	39 921 532	39 921 532	479 058 380
14.	Munkaadókat terhelő járulékok és szociális hozzájárulási adó	8 191 683	8 191 683	8 191 683	8 191 683	8 191 683	8 191 683	8 191 683	8 191 683	8 191 684	8 191 684	8 191 684	8 191 684	98 300 200
15.	Dologi kiadások	57 901 505	57 901 505	57 901 505	57 901 505	50 901 505	50 901 505	57 901 505	57 901 505	57 901 506	57 901 506	57 901 506	57 901 506	680 818 064
16.	Ellátottak pénzbeli juttatásai	300 000	9 700 000	200 000	200 000	200 000	200 000	200 000	200 000	16 288 500	16 288 500	16 288 500	16 288 500	76 354 000
17.	Egyéb működési célú kiadások	8 447 333	4 447 333	7 447 333	8 447 333	8 447 333	8 447 333	8 447 333	8 447 333	8 447 334	8 447 334	9 447 334	9 447 334	98 368 000
18.	Beruházások			24 824 200	24 824 200	24 824 200	24 824 200	24 824 200	24 824 200	24 824 200				148 945 200
19.	Felújítások				3 700 867		3 700 867		3 700 866					11 102 600
20.	Egyéb felhalmozási kiadások													
21.	Finanszírozási kiadások	75 975 217	29 677 222	75 148 961	73 017 258	50 017 258	42 117 958	50 017 258	50 017 258	50 017 259	83 017 259	50 017 259	50 017 659	679 057 826
22.	Kiadások összesen:	190 737 270	149 839 275	188 811 014	216 204 378	182 503 511	178 305 078	189 503 511	193 204 377	205 592 014	213 767 814	181 767 814	181 768 214	2 272 004 270
23.	Egyenleg													

forintban

ÚJFEHÉRTÓ VÁROS ÖNKORMÁNYZATA
KÉPVISELŐ-TESTÜLETÉNEK
...../..... (.....)
önkormányzati rendelete

az önkormányzat 2019. évi költségvetéséről és végrehajtásának szabályairól

Újfehértó Város Önkormányzat Képviselő-testülete a helyi önkormányzatok és szerveik, a köztársasági megbízottak, valamint egyes centrális alárendeltségű szervek feladat – és hatásköreiről szóló 1991. évi XX. Törvény 138. § (1) bekezdés b) pontjában, az államháztartásról szóló 2011. évi CXCV. Törvény 23.§ (1) bekezdésben kapott felhatalmazás alapján, az Alaptörvény 32. cikk (1) bekezdés f) pontjában meghatározott feladatkörében eljárva, Magyarország helyi önkormányzatairól szóló 2011. évi CLXXXIX. Törvény 120.§ (1) bekezdés a) pontjában biztosított véleményezési jogkörében eljáró Pénzügyi Bizottság véleményének kikérésével a következőket rendeli el:

1. §.

1.A költségvetés bevételei és kiadásai

(1) A Képviselő-testület az önkormányzat 2019. évi összes bevételét - az 1. melléklet szerinti részletezéssel –2.272.004.270 Ft főösszegben állapítja meg.

(2) A (1) bekezdésben meghatározott összes bevételéből:

a) Költségvetési működési bevétel:	1.367.137.676 Ft
b) Költségvetési felhalmozási bevétel:	115.158.394 Ft
Költségvetési bevételek összesen:	1.482.296.070 Ft
c) Belső működési célú finanszírozási bevétel	678.818.794 Ft
d) Belső felhalmozási célú finanszírozási bevétel	110.889.406 Ft
Belső finanszírozási bevételek összesen:	789.708.200 Ft
e) Külső működési célú finanszírozási bevétel (hitelfelvétel)	0 Ft
f) Külső felhalmozási célú finanszírozási bevétel (hitelfelvétel)	0 Ft
Külső finanszírozási bevételek összesen:	0 Ft

2. §

A Képviselő-testület az önkormányzat 2019 évi költségvetésének összes kiadását: 2.272.004.270 Ft. főösszegben - az 1. melléklet szerinti részletezéssel - állapítja meg, melyből:

a) Költségvetési működési kiadás:	1.432.898.644 Ft
b) Költségvetési felhalmozási kiadás:	160.047.800 Ft
Költségvetési kiadások összesen:	1.592.946.444 Ft
c) Külső működési célú finanszírozási kiadás	0 Ft
d) Külső felhalmozási célú finanszírozási kiadás (hiteltörlesztés)	66.000.000 Ft
Külső finanszírozási kiadások összesen:	66.000.000 Ft
e) Belső működési célú finanszírozási kiadás	613.057.826 Ft
f) Belső felhalmozási célú finanszírozási kiadás (hiteltörlesztés)	0 Ft
Belső finanszírozási kiadások összesen:	613.057.826 Ft

3. §.

A képviselő testület a 2019. évi költségvetés egyenlegének összegét:

a) Működési költségvetési egyenlege (hiány):	- 65.760.968 Ft
b) Felhalmozási költségvetési egyenlege (többlet):	- 44.889.406 Ft
Költségvetési egyenleg összesen (hiány):	-110.650.374 Ft
c) Működési belső finanszírozási egyenleg:	65.760.968 Ft
d) Felhalmozási belső finanszírozási egyenleg:	110.889.406 Ft
Belső finanszírozási egyenleg összesen (többlet):	176.650.374 Ft
e) Működési külső finanszírozási egyenleg:	0 Ft
f) Felhalmozási külső finanszírozási egyenleg:	-66.000.000 Ft
Külső finanszírozási egyenleg (hiány):	-66.000.000 Ft
Finanszírozási egyenleg összesen (többlet):	110.650.374 Ft

4. §.

2. A költségvetés címrendje

A költségvetési szervek külön - külön alkotnak egy - egy címet, melyeket a rendelet **10. melléklete** tartalmaz.

5. §.

- (1) A működési és felhalmozási célú bevételi és kiadási előirányzatok mérlegszerű bemutatását önkormányzati szinten a 2. és a 3. melléklet részletezi.
- (2) A 1.§-2.§-ban megállapított bevételek és kiadások önkormányzati, továbbá költségvetési szervenkénti megoszlását, feladatonként a 4.-8. melléklet határozza meg.
- (3) Az önkormányzat a költségvetésében szereplő felhalmozási kiadásokat, célonként a 9. melléklet szerint hagyja jóvá.

6.§.

3. A 2019. évi költségvetés működési célú pénzeszköz átadás előirányzatai

- (1) A helyi önszerveződő közösségek pénzügyi támogatásának rendjéről szóló 23/2006.(XI.27.) önkormányzati rendelet alapján a támogatásra szolgáló keretösszeg 2.000.000 Ft.
- (2) Az önkormányzat a helyi közforgalmú tömegközlekedés működtetéséhez támogatásként 6.000.000 Ft összeget határoz meg.

7.§.

4. A 2019. évi társadalom-, szociálpolitikai és egyéb juttatásainak előirányzatai

- (1) A pénzben és természetben nyújtott szociális ellátásokról szóló 18/2012.(VII.26.) önkormányzati rendelet 7. §-ban meghatározott települési támogatás címen 42.110.000 Ft teljesíthető.
- (2) A szociális igazgatásról és szociális ellátásokról szóló 1993. évi III. törvényben meghatározott köztemetésre felosztható keret 1.000.000 Ft.
- (3) A pénzben és természetben nyújtott szociális ellátásokról szóló 18/2012.(VII.26.) önkormányzati rendelet 9. §-ban meghatározott helyi közlekedési támogatás címen felosztható keret: 17.000.0000 Ft.

(4) A lakáscélú támogatások helyi rendszeréről szóló 10/2007.(II.23). önkormányzati rendelet 6 §. (2) bekezdésében foglalt keret nagysága 3.000.000 Ft, mely összeg terhére 2019. évben kötelezettségvállalás csak a korábbi évről áthúzódó kötelezettségek teljesítésének figyelembe vételével történhet.

8.§.

5. A költségvetés végrehajtásának szabályai

(1) Az önkormányzat elismerve azon személyek munkáját, akik tárgyév január 01. napján az Újfehértó Városban működő állami, önkormányzati, többcélú önkormányzati kistérségi társulás és egyházi fenntartású intézményekben, foglalkoztatási jogviszonyban állnak – és 2019. január 1. - december 31. között töltik be a 10, 20, 30, 40 éves munkaviszonyt részükre – 20-, 40-, 60-, 80.000 Ft – nettó összegű jutalom kifizetését engedélyezi a Képviselő-testület.

(2) Az önkormányzat az irányítása alá tartozó intézmények, és a polgármesteri hivatal és az önkormányzat nem köztisztviselő főfoglalkozású dolgozói részére 100.000 Ft/Fő/év értékű cafetéria juttatást biztosít szép kártya formájában.

(3) A (2) bekezdésben meghatározott juttatás azon foglalkoztatottak részére biztosított, akik az önkormányzatánál és az intézményekben határozatlan – kivéve a CSED, GYED, GYES-en, 30 napot meghaladó fizetés nélküli szabadságon, és 15 napot meghaladó táppénzen lévők – illetve legalább 6 hónap határozott időre szóló jogviszonnyal rendelkeznek a kifizető munkáltatónál.

(4) A kiadások készpénzben történő teljesítésére az alábbi esetekben kerülhet sor, figyelemmel a költségvetési szervek pénzkezelési szabályzatában meghatározott összeghatárra, és a készpénzkímélő fizetési módok előnyben részesítésének követelményére:

- a) készlet, kis értékű tárgyi eszköz beszerzése,
- b) tartós tárgyi eszközök beszerzése indokolt esetben (a Polgármesteri Hivatalban a jegyző, az egyéb intézményekben az Intézményvezető előzetes engedélye alapján),
- c) kiküldetési kiadások,
- d) kisösszegű beszerzések, szolgáltatási kiadások,
- e) társadalom- és szociálpolitikai juttatások, ellátottak pénzbeli juttatásai,
- f) közfoglalkoztatottak juttatásai,
- g) pályázatok végrehajtása során felmerülő (banki átutalással nem teljesíthető) kiadások,
- h) munkavállalók nem rendszeres személyi juttatásai, amennyiben az érintett munkavállaló kérése alapján a költségvetési szerv pénzkezelési szabályzatában erre felhatalmazott személy a kifizetést engedélyezi.
- i) üzemanyag vásárlás.

9.§.

(1) Az intézmények részére engedélyezett létszámot évközben csak a Képviselő testület módosíthat. Az önkormányzat engedélyezett létszámadatait a 13. melléklet tartalmazza.

(2) A személyi juttatások előirányzatát a költség-hatékony feladatellátás-szervezés érdekében az intézmények, a Képviselő-testület jóváhagyásával dologi kiadásokra átcsoportosíthatják.

(3) A költségvetési intézmények vezetői a rendeletben megállapított bevételi és kiadási előirányzataik felett előirányzat felhasználási jogkörrel rendelkeznek azzal, hogy kötelezettséget az elfogadott kiadási előirányzat mértékéig vállalhatnak, valamint későbbi évek előirányzatát terhelő kötelezettséget nem vállalhatnak.

(4) A Képviselő-testület a költségvetési kiadások kiemelt előirányzatai közötti átcsoportosításra a polgármesternek felhatalmazást ad. A polgármester dönthet az önkormányzat bevételeinek és kiadásainak módosításáról, és a kiadási előirányzatok közötti átcsoportosításról, amelyről a döntést követő ülésen tájékoztatja a képviselő-testületet.

(5) A Mötv. 68.§. (4) bekezdése alapján, a polgármester 5 000 000 forint értékhatárig dönt a forrásfelhasználásról. A polgármester döntéséről a döntést követő ülésen tájékoztatja a képviselő-testületet.

(6) A megállapított kiadások főösszege csak a Képviselő-testület jóváhagyásával módosulhat.

(7) Az intézmények közötti feladatváltást vagy bármely ok miatti átcsoportosítást csak a Képviselő testület engedélyezhet.

(8) A költségvetési rendelet általános tartalékkal készül az előre nem tervezhető kiadások fedezetére, melynek felhasználását a képviselő testület hagyhatja jóvá. A tartalék mértéke 2019. évben 69.080.000 forint.

(9) Újfehértó Város Önkormányzata adósságot keletkeztető ügyletekből és kezességvállalásokból fennálló kötelezettségeit a 11. melléklet tartalmazza.

(10) Újfehértó Város Önkormányzata adósságot keletkeztető ügyletből származó tárgyévi fizetési kötelezettség megállapításához a saját bevételeinek részletezését a 12. melléklet tartalmazza.

(11) Újfehértó Város Önkormányzat 2019.-2022. évi költségvetésének összevont mérlegét a 14. melléklet tartalmazza.

10. §.

6. Záró rendelkezések

(1) Ez a rendelet 2019. január 01-től lép hatályba.

(2) E rendelet rendelkezéseit a 2019. évi költségvetés végrehajtása során kell alkalmazni.

(3) Hatályát veszti az Újfehértó Város Önkormányzat Képviselő-testülete és Szervei Szervezeti és Működési Szabályzatáról szóló 13/2014 (X.31.) önkormányzat rendelet 26. §. (7) bekezdése.

Újfehértó, 2019. január

Nagy Sándor
polgármester

dr. Szűcs Andrea
jegyző

Önkormányzat összesen 2019. évi költségvetésének mérlege

Forintban

	A	B	C	D	E	F
	Költségvetési kiadások		Összesen	Kötelező feladat	Önként vállalt	Vállalkozási tev.
01	Rovat megnevezése	R sz.	Előirányzat	Előirányzat	Előirányzat	Előirányzat
02	Személyi juttatások	K1	479 058 380	439 434 380	34 744 000	4 880 000
03	Munkaadókat terhelő jár. és szoc. hozzájárulási adó	K2	98 300 200	90 266 280	7 052 320	981 600
04	Dologi kiadások	K3	680 818 064	594 185 064	78 632 000	8 001 000
05	Ellátottak pénzbeli juttatásai	K4	76 354 000	76 354 000		
06	Egyéb működési célú kiadások	K5	98 368 000	98 368 000		
07	Beruházások	K6	148 945 200	146 045 200	2 900 000	
08	Felújítások	K7	11 102 600	11 102 600		
09	Egyéb felhalmozási célú tám. államháztartáson belülre	K84				
10	Egyéb felhalmozási célú tám. államháztartáson kívülre	K88				
11	Egyéb felhalmozási célú kiadások	K8				
12	Költségvetési kiadások	K1-K8	1 592 946 444	1 455 755 524	123 328 320	13 862 600
	K9. Finanszírozási kiadások					
14	Hitel-, kölcsöntörlesztés államháztartáson kívülre	K911	66 000 000	66 000 000		
15	Államháztartáson belüli megalapozások visszafizetése	K914	25 749 626	25 749 626		
16	Központi, irányító szervek támogatások folyósítása	K915	587 308 200	587 308 200		
17	Belföldi finanszírozás kiadásai	K91	679 057 826	679 057 826		
18	Finanszírozási kiadások	K9	679 057 826	679 057 826		
19	Kiadások összesen		2 272 004 270	2 134 813 350	123 328 320	13 862 600
20	B1-B7. Költségvetési bevételek					
21	Önkormányzatok működési támogatásai	B11	711 904 176	711 904 176		
22	Egyéb működési célú tám. Bev. államháztartáson belülről	B16	19 000 000	19 000 000		
23	Működési célú támogatások államháztartáson belülről	B1	730 904 176	730 904 176		
24	Felhalmozási célú önkormányzati támogatások	B21				
25	Egyéb felhalmozási célú tám. bev. államháztartáson belülről	B25				
26	Felhalmozási célú tám. államháztartáson belülről	B2	68 158 394	68 158 394		
27	Közhatalmi bevételek	B3	338 500 000	338 500 000		
28	Működési bevételek	B4	292 933 500	205 403 500	73 560 000	13 970 000
29	Felhalmozási bevételek	B5	47 000 000	47 000 000		
30	Egyéb működési célú átvett pénzeszközök	B63	4 800 000	4 800 000		
31	Működési célú átvett pénzeszközök	B6	4 800 000	4 800 000		
32	Egyéb felhalmozási célú átvett pénzeszközök	B73				
33	Felhalmozási célú átvett pénzeszközök	B7				
34	Költségvetési bevételek	B1-B7	1 482 296 070	1 394 766 070	73 560 000	13 970 000
35	B8. Finanszírozási bevételek					
36	Hosszú lejáratú hitelek, kölcsönök felvétele	B8111				
37	Likviditási célú hitelek, kölcsönök felvétele pü. vállalkozástól	B8112				
38	Rövid lejáratú hitelek, kölcsönök felvétele	B8113				
39	Hitel-, kölcsönfelvétel államháztartáson kívülről	B811				
40	Belföldi értékpapírok bevételei	B812				
41	Előző év költségvetési maradványának igénybevétele	B8131	202 400 000	202 400 000		
42	Előző év vállalkozási maradványának igénybevétele	B8132				
43	Maradvány igénybevétele	B813	202 400 000	202 400 000		
44	Központi, irányító szervek támogatás	B816	587 308 200	587 308 200		
45	Központi költségvetés sajátos finanszírozási bevételei	B818				
46	Belföldi finanszírozás bevételei	B81	587 308 200	587 308 200		
47	Finanszírozási bevételek	B8	789 708 200	789 708 200	-	
48	Bevételek összesen		2 272 004 270	2 184 474 270	73 560 000	13 970 000

II. Felhalmozási célú bevételek és kiadások mérlege
(Önkormányzati szinten)

Sor- szám	Bevételek		Kiadások		2018. évi előirányzat
	Megnevezés	2018. évi előirányzat	Megnevezés	2018. évi előirányzat	
1	2	3	4	5	
1.	Felhalmozási célú támogatások államháztartáson belülről		Beruházások	148 945 200	
2	Felhalmozási bevételek	47 000 000	Felújítások	11 102 600	
3	Felhalmozási célú átvett pénzeszközök átvétele		Egyéb felhalmozási célú kiadás		
4	Egyéb felhalmozási célú bevételek	68 158 394			
5					
6					
7					
8					
9			Tartalékok		
10	Költségvetési bevételek összesen:	115 158 394	Költségvetési kiadások összesen:	160 047 800	
11	<i>Hiány belső finanszírozás bevételei</i>	<i>110 889 406</i>	Értékpapír vásárlása, visszavásárlása		
12	Költségvetési maradvány igénybevétele	110 889 406	Hitelek törlesztése		
13	Vállalkozási maradvány igénybevétele		Rövid lejáratú hitelek törlesztése		
14	Betét visszavonásából származó bevétel		Hosszú lejáratú hitelek törlesztése	66 000 000	
15	Értékpapír értékesítése		Kölcsön törlesztése		
16	Egyéb belső finanszírozási bevételek		Befektetési célú belföldi, külföldi értékpapírok vásárlása		
17	<i>Hiány külső finanszírozásának bevételei</i>		Betét elhelyezése		
18	Hosszú lejáratú hitelek, kölcsönök felvétele		Pénzügyi lízing kiadásai		
19	Likviditási célú hitelek, kölcsönök felvétele				
20	Rövid lejáratú hitelek, kölcsönök felvétele				
21	Értékpapírok kibocsátása				
22	Egyéb külső finanszírozási bevételek				
23	Felhalmozási célú finanszírozási bevételek összesen	110 889 406	Felhalmozási célú finanszírozási kiadások összesen	66 000 000	
24	BEVÉTEL ÖSSZESEN	226 047 800	KIADÁSOK ÖSSZESEN	226 047 800	
25	Költségvetési hiány:	44 889 406	Költségvetési többlet:		
26	Tárgyévi hiány:	-	Tárgyévi többlet:		

forintban

Újfehértó Város Önkormányzata 2019. évi költségvetésének mérlege

forint

	A	B	C	D	E	F
K1-K8. Költségvetési kiadások			Összesen	Kötelező feladat	Önként vállalt	Vállalkozási tev.
01	Rovat megnevezése	Rovat	Előirányzat	Előirányzat	Előirányzat	Előirányzat
02	Személyi juttatások	K1	140 226 980	100 602 980	34 744 000	4 880 000
03	Munkaadókat terhelő jár. és szoc. hozzájárulási adó	K2	28 829 500	20 795 580	7 052 320	981 600
04	Dologi kiadások	K3	506 153 964	419 520 964	78 632 000	8 001 000
05	Ellátottak pénzbeli juttatásai	K4	76 354 000	76 354 000		
06	Egyéb működési célú kiadások	K5	98 368 000	98 368 000		
07	Beruházások	K6	139 463 200	136 563 200	2 900 000	
08	Felújítások	K7	10 975 600	10 975 600		
09	Egyéb felhalmozási célú tám. államháztartáson belülre	K84				
10	Egyéb felhalmozási célú tám. államháztartáson kívülre	K88				
11	Egyéb felhalmozási célú kiadások	K8				
12	Költségvetési kiadások	K1-K8	1 000 371 244	863 180 324	123 328 320	13 862 600
K9. Finanszírozási kiadások						
14	Hitel-, kölcsöntörlesztés államháztartáson kívülre	K911	66 000 000	66 000 000		
15	Államháztartáson belüli megelőlegezés visszafizetése	K914	25 749 626	25 749 626		
16	Központi, irányító szervek támogatások folyósítása	K915	587 308 200	587 308 200		
17	Belföldi finanszírozás kiadásai	K91	679 057 826	679 057 826		
18	Finanszírozási kiadások	K9	679 057 826	679 057 826		
19	Kiadások összesen		1 679 429 070	1 542 238 150	123 328 320	13 862 600
B1-B7. Költségvetési bevételek						
21	Önkormányzatok működési támogatásai	B11	711 904 176	711 904 176		
22	Egyéb működési célú tám. bev. államháztartáson belülről	B16	19 000 000	19 000 000		
23	Működési célú tám. államháztartáson belülről	B1	730 904 176	730 904 176		
24	Felhalmozási célú önkormányzati támogatások	B21				
25	Egyéb felh. célú tám. bev. államháztartáson belülről	B25				
26	Felhalmozási célú tám. államháztartáson belülről	B2				
27	Közhatalmi bevételek	B3	338 500 000	338 500 000		
28	Működési bevételek	B4	287 666 500	200 136 500	73 560 000	13 970 000
29	Felhalmozási bevételek	B5	47 000 000	47 000 000		
30	Egyéb működési célú átvett pénzeszközök	B63	4 800 000	4 800 000		
31	Működési célú átvett pénzeszközök	B6	4 800 000	4 800 000		
32	Egyéb felhalmozási célú átvett pénzeszközök	B73	68 158 394	68 158 394		
33	Felhalmozási célú átvett pénzeszközök	B7	68 158 394	68 158 394		
34	Költségvetési bevételek	B1-B7	1 477 029 070	1 389 499 070	73 560 000	13 970 000
B8. Finanszírozási bevételek						
36	Hosszú lejáratú hitelek, kölcsönök felvétele	B8111				
37	Likviditási célú hitelek, kölcsönök felv. pü. vállalkozástól	B8112				
38	Rövid lejáratú hitelek, kölcsönök felvétele	B8113				
39	Hitel-, kölcsönfelvétel államháztartáson kívülről	B811				
40	Belföldi értékpapírok bevételei	B812				
41	Előző év költségvetési maradványának igénybevétele	B8131	202 400 000	202 400 000		
42	Előző év vállalkozási maradványának igénybevétele	B8132				
43	Maradvány igénybevétele	B813	202 400 000	202 400 000		
44	Központi, irányító szervek támogatás	B816				
45	Központi költségvetés sajátos finanszírozási bevételei	B818				
46	Belföldi finanszírozás bevételei	B81	202 400 000	202 400 000		
47	Finanszírozási bevételek	B8	202 400 000	202 400 000	-	
48	Bevételek összesen		1 679 429 070	1 591 899 070	73 560 000	13 970 000

Polgármesteri Hivatal 2019. évi költségvetésének mérlege

forintban

	A	B	C
K1-K8. Költségvetési kiadások			
01	Rovat megnevezése	Rovat sz.	Előirányzat
02	Személyi juttatások	K1	106 380 000
03	Munkaadókat terhelő járulékok és szociális hozzájárulási adó	K2	20 983 900
04	Dologi kiadások	K3	26 416 000
05	Ellátottak pénzbeli juttatásai	K4	
06	Egyéb működési célú kiadások	K5	
07	Beruházások	K6	3 862 500
08	Felújítások	K7	
09	Egyéb felhalmozási célú támogatások államháztartáson belülre	K84	
10	Egyéb felhalmozási célú támogatások államháztartáson kívülre	K88	
11	Egyéb felhalmozási célú kiadások	K8	
12	Költségvetési kiadások	K1-K8	157 642 400
K9. Finanszírozási kiadások			
14	Hitel-, kölcsöntörlesztés államháztartáson kívülre	K911	
15	Központi, irányító szervei támogatások folyósítása	K915	
16	Belföldi finanszírozás kiadásai	K91	
17	Finanszírozási kiadások	K9	
18	Kiadások összesen		157 642 400
B1-B7. Költségvetési bevételek			
20	Önkormányzatok működési támogatásai	B11	
21	Egyéb működési célú támogatások bevételei államháztartáson belülről	B16	
22	Működési célú támogatások államháztartáson belülről	B1	
23	Felhalmozási célú önkormányzati támogatások	B21	
24	Egyéb felhalmozási célú támogatások bevételei államháztartáson belülről	B25	
25	Felhalmozási célú támogatások államháztartáson belülről	B2	
26	Közhatalmi bevételek	B3	
27	Működési bevételek	B4	2 500 000
28	Felhalmozási bevételek	B5	
29	Egyéb működési célú átvett pénzeszközök	B63	
30	Működési célú átvett pénzeszközök	B6	
31	Egyéb felhalmozási célú átvett pénzeszközök	B73	
32	Felhalmozási célú átvett pénzeszközök	B7	
33	Költségvetési bevételek	B1-B7	2 500 000
B8. Finanszírozási bevételek			
35	Hosszú lejáratú hitelek, kölcsönök felvétele	B8111	
36	Likviditási célú hitelek, kölcsönök felvétele pénzügyi vállalkozástól	B8112	
37	Rövid lejáratú hitelek, kölcsönök felvétele	B8113	
38	Hitel-, kölcsönfelvétel államháztartáson kívülről	B811	
39	Belföldi értékpapírok bevételei	B812	
40	Előző év költségvetési maradványának igénybevétele	B8131	
41	Előző év vállalkozási maradványának igénybevétele	B8132	
42	Maradvány igénybevétele	B813	
43	Központi, irányító szervei támogatás	B816	155 142 400
44	Központi költségvetés sajátos finanszírozási bevételei	B818	
45	Belföldi finanszírozás bevételei	B81	155 142 400
46	Finanszírozási bevételek	B8	155 142 400
47	Bevételek összesen		157 642 400

Lengyel Laura Óvoda 2019. évi költségvetésének mérlege

forintban

	A	B	C
K1-K8. Költségvetési kiadások			
01	Rovat megnevezése	Rovat	Előirányzat
02	Személyi juttatások	K1	175 127 400
03	Munkaadókat terhelő járulékok és szociális hozzájárulási adó	K2	37 383 800
04	Dologi kiadások	K3	99 279 100
05	Ellátottak pénzbeli juttatásai	K4	
06	Egyéb működési célú kiadások	K5	
07	Beruházások	K6	5 111 000
08	Felújítások	K7	
09	Egyéb felhalmozási célú támogatások államháztartáson belülre	K84	
10	Egyéb felhalmozási célú támogatások államháztartáson kívülre	K88	
11	Egyéb felhalmozási célú kiadások	K8	
12	Költségvetési kiadások	K1-K8	316 901 300
K9. Finanszírozási kiadások			
14	Hitel-, kölcsöntörlesztés államháztartáson kívülre	K911	
15	Központi, irányító szervei támogatások folyósítása	K915	
16	Belföldi finanszírozás kiadásai	K91	
17	Finanszírozási kiadások	K9	
18	Kiadások összesen		316 901 300
B1-B7. Költségvetési bevételek			
20	Önkormányzatok működési támogatásai	B11	
21	Egyéb működési célú támogatások bevételei államháztartáson belülről	B16	
22	Működési célú támogatások államháztartáson belülről	B1	
23	Felhalmozási célú önkormányzati támogatások	B21	
24	Egyéb felhalmozási célú támogatások bevételei államháztartáson belülről	B25	
25	Felhalmozási célú támogatások államháztartáson belülről	B2	
26	Közhatalmi bevételek	B3	
27	Működési bevételek	B4	1 060 000
28	Felhalmozási bevételek	B5	
29	Egyéb működési célú átvett pénzeszközök	B63	
30	Működési célú átvett pénzeszközök	B6	
31	Egyéb felhalmozási célú átvett pénzeszközök	B73	
32	Felhalmozási célú átvett pénzeszközök	B7	
33	Költségvetési bevételek	B1-B7	1 060 000
B8. Finanszírozási bevételek			
35	Hosszú lejáratú hitelek, kölcsönök felvétele	B8111	
36	Likviditási célú hitelek, kölcsönök felvétele pénzügyi vállalkozástól	B8112	
37	Rövid lejáratú hitelek, kölcsönök felvétele	B8113	
38	Hitel-, kölcsönfelvétel államháztartáson kívülről	B811	
39	Belföldi értékpapírok bevételei	B812	
40	Előző év költségvetési maradványának igénybevétele	B8131	
41	Előző év vállalkozási maradványának igénybevétele	B8132	
42	Maradvány igénybevétele	B813	
43	Központi, irányító szervei támogatás	B816	315 841 300
44	Központi költségvetés sajátos finanszírozási bevételei	B818	
45	Belföldi finanszírozás bevételei	B81	315 841 300
46	Finanszírozási bevételek	B8	315 841 300
47	Bevételek összesen		316 901 300

Játékvár Bölcsöde 2019. évi költségvetésének mérlege

forintban

	A	B	C
K1-K8. Költségvetési kiadások			Összesen
01	Rovat megnevezése	Rovat sz.	Előirányzat
02	Személyi juttatások	K1	40 477 000
03	Munkaadókat terhelő járulékok és szociális hozzájárulási adó	K2	7 893 000
04	Dologi kiadások	K3	21 760 000
05	Ellátottak pénzbeli juttatásai	K4	
06	Egyéb működési célú kiadások	K5	
07	Beruházások	K6	190 500
08	Felújítások	K7	127 000
09	Egyéb felhalmozási célú támogatások államháztartáson belülre	K84	
10	Egyéb felhalmozási célú támogatások államháztartáson kívülre	K88	
11	Egyéb felhalmozási célú kiadások	K8	
12	Költségvetési kiadások	K1-K8	70 447 500
13 K9. Finanszírozási kiadások			
14	Hitel-, kölcsöntörlesztés államháztartáson kívülre	K911	
15	Központi, irányító szervei támogatások folyósítása	K915	
16	Belföldi finanszírozás kiadásai	K91	-
17	Finanszírozási kiadások	K9	-
18	Kiadások összesen		70 447 500
19 B1-B7. Költségvetési bevételek			
20	Önkormányzatok működési támogatásai	B11	
21	Egyéb működési célú támogatások bevételei államháztartáson belülről	B16	
22	Működési célú támogatások államháztartáson belülről	B1	0
23	Felhalmozási célú önkormányzati támogatások	B21	
24	Egyéb felhalmozási célú támogatások bevételei államháztartáson belülről	B25	
25	Felhalmozási célú támogatások államháztartáson belülről	B2	
26	Közhatalmi bevételek	B3	
27	Működési bevételek	B4	1 207 000
28	Felhalmozási bevételek	B5	
29	Egyéb működési célú átvett pénzeszközök	B63	
30	Működési célú átvett pénzeszközök	B6	
31	Egyéb felhalmozási célú átvett pénzeszközök	B73	
32	Felhalmozási célú átvett pénzeszközök	B7	
33	Költségvetési bevételek	B1-B7	1 207 000
34 B8. Finanszírozási bevételek			
35	Hosszú lejáratú hitelek, kölcsönök felvétele	B8111	
36	Likviditási célú hitelek, kölcsönök felvétele pénzügyi vállalkozástól	B8112	
37	Rövid lejáratú hitelek, kölcsönök felvétele	B8113	
38	Hitel-, kölcsönfelvétel államháztartáson kívülről	B811	
39	Belföldi értékpapírok bevételei	B812	
40	Előző év költségvetési maradványának igénybevétele	B8131	
41	Előző év vállalkozási maradványának igénybevétele	B8132	
42	Maradvány igénybevétele	B813	-
43	Központi, irányító szervei támogatás	B816	69 240 500
44	Központi költségvetés sajátos finanszírozási bevételei	B818	
45	Belföldi finanszírozás bevételei	B81	69 240 500
46	Finanszírozási bevételek	B8	69 240 500
47	Bevételek összesen		70 447 500

Zajti Ferenc Kulturális Központ 2019. évi költségvetésének mérlege

forintban

	A	B	C
K1-K8. Költségvetési kiadások			
01	Rovat megnevezése	Rovat sz.	Előirányzat
02	Személyi juttatások	K1	16 847 000
03	Munkaadókat terhelő járulékok és szociális hozzájárulási adó	K2	3 210 000
04	Dologi kiadások	K3	27 209 000
05	Ellátottak pénzbeli juttatásai	K4	
06	Egyéb működési célú kiadások	K5	
07	Beruházások	K6	318 000
08	Felújítások	K7	
09	Egyéb felhalmozási célú támogatások államháztartáson belülre	K84	
10	Egyéb felhalmozási célú támogatások államháztartáson kívülre	K88	
11	Egyéb felhalmozási célú kiadások	K8	
12	Költségvetési kiadások	K1-K8	47 584 000
13	K9. Finanszírozási kiadások		
14	Hitel-, kölcsöntörlesztés államháztartáson kívülre	K911	
15	Központi, irányító szervei támogatások folyósítása	K915	
16	Belföldi finanszírozás kiadásai	K91	
17	Finanszírozási kiadások	K9	
18	Kiadások összesen		47 584 000
19	B1-B7. Költségvetési bevételek		
20	Önkormányzatok működési támogatásai	B11	
21	Egyéb működési célú támogatások bevételei államháztartáson belülről	B16	
22	Működési célú támogatások államháztartáson belülről	B1	
23	Felhalmozási célú önkormányzati támogatások	B21	
24	Egyéb felhalmozási célú támogatások bevételei államháztartáson belülről	B25	
25	Felhalmozási célú támogatások államháztartáson belülről	B2	
26	Közhatalmi bevételek	B3	
27	Működési bevételek	B4	500 000
28	Felhalmozási bevételek	B5	
29	Egyéb működési célú átvett pénzeszközök	B63	
30	Működési célú átvett pénzeszközök	B6	
31	Egyéb felhalmozási célú átvett pénzeszközök	B73	
32	Felhalmozási célú átvett pénzeszközök	B7	
33	Költségvetési bevételek	B1-B7	500 000
34	B8. Finanszírozási bevételek		
35	Hosszú lejáratú hitelek, kölcsönök felvétele	B8111	
36	Likviditási célú hitelek, kölcsönök felvétele pénzügyi vállalkozástól	B8112	
37	Rövid lejáratú hitelek, kölcsönök felvétele	B8113	
38	Hitel-, kölcsönfelvétel államháztartáson kívülről	B811	
39	Belföldi értékpapírok bevételei	B812	
40	Előző év költségvetési maradványának igénybevétele	B8131	
41	Előző év vállalkozási maradványának igénybevétele	B8132	
42	Maradvány igénybevétele	B813	
43	Központi, irányító szervei támogatás	B816	47 084 000
44	Központi költségvetés sajátos finanszírozási bevételei	B818	
45	Belföldi finanszírozás bevételei	B81	47 084 000
46	Finanszírozási bevételek	B8	47 084 000
47	Bevételek összesen		47 584 000

Beruházási (felhalmozási) kiadások előirányzata beruházásonként

Beruházás megnevezése	forumban					
	1	2	3	4	5	6=(2-4-5)
	Teljes költség	Kivitelezés kezdési és befejezési éve	Felhasználás 2018. XII.31-ig	2019. évi előirányzat	2019. év utáni szükséglet	
Héscs terv, koncepció felülvizsgálata	15 100 000	2018-2019	7 744 795	7 355 205		
Okosváros térinformatika	4 500 000	2019		4 500 000		
Társasház bővítés kiviteli terv	9 110 980	2019		9 110 980		
TOP-2.1.3-15-SB1-2016-00020 Újfehértó belvízelvezetési gócpontok csapadékvíz elvezetése	139 879 000	2018-2019	137 603 750	2 275 250		
Ingatlan kisajátítás 014/68, 014/69 hrsz.	16 806 000	2019		16 806 000		
Ebredészeti telep	10 160 000	2019		10 160 000		
Városi szinten kamera rendszer	1 200 000	2019		1 200 000		
Szabadidőközpont napetem pályázat terv	250 000	2019		250 000		
Jakuzi akna ventilátor	150 000	2019		150 000		
Tornacsarnok gumi szőnyeg	2 500 000	2019		2 500 000		
Orvosi ügyelet kilma	250 000	2019		250 000		
55 lakás kazán	20 000 000	2019		20 000 000		
JCB nyitó kanál	1 500 000	2019		1 500 000		
Agregátorok	600 000	2019		600 000		
10 db közvilágítási lámpatest	600 000	2019		600 000		
48. as emlékmű 4 db pad	800 000	2019		800 000		
karácsonyi díszvilágítás	800 000	2019		800 000		
Közterület 10 db szemetes	400 000	2019		400 000		
Farönk buszváró 3 db	2 000 000	2019		2 000 000		
Széchenyi-Vasvári utca zebra, közvilágítás	1 810 000	2019		1 810 000		
Bartók Béla-Kodály Zoltán utca zebra, közvilágítás	900 000	2019		900 000		
Gárdonyi utca eleje aszfalt	930 000	2019		930 000		

9. számú melléklet a .../2019.(...) rendelethez

Böszörményi utca járda tervezői díj	2 230 000	2019		2 230 000
Honvédelmi Sport Központ ivóvíz, szennyvíz, áram	5 000 000	2019		5 000 000
Út építés mart aszfalt stabilizálás	43 084 000	2019		43 084 000
Zajti Ferenc Kult. Központ számítástechnikai eszköz, egyéb tárgyi eszköz	318 000	2019		318 000
Játekvár Bölcsöde egyéb tárgyi eszköz	190 000	2019		190 000
Lengyel Laura Óvoda számítástechnikai eszköz, egyéb tárgyeszköz	5 111 000	2019		5 111 000
Polgármesteri Hivatal számítástechnikai eszköz, egyéb tárgyeszköz	3 862 500	2019		3 862 500
Újfehértó Város Önkormányzata számítástechnikai eszköz, egyéb tárgyeszköz	4 252 265	2019		4 252 265
ÖSSZESEN:	294 293 745		145 348 545	148 945 200

Felújítási (felhalmozási) kiadások előirányzata beruházásonként

forintban

Beruházás megnevezése	Teljes költség	Kivitelezés kezdési és befejezési éve	Felhasználás 2018. XII.31-ig	2019. évi előirányzat	2019. év utáni szükséglet
1	2	3	4	5	6=(2-4-5)
Múzeum Kubinyi pályázat	1 500 000	2019		1 500 000	
Ravatalozó pályázati önerő	4 072 925	2019		4 072 925	
Bölcsöde pályázati önerő	5 052 675	2019		5 052 675	
Batók Béla utca nagy raktár csatorna	350 000	2019		350 000	
Játekvár Bölcsöde tárgyi eszköz felújítás	127 000	2019		127 000	
ÖSSZESEN:	11 102 600			11 102 600	

10.számú melléklet a/2019.(.....) rendelethez
adatok forintban

A	B	C	D	E	F	G	H	I	J	K	L	M
Cím szám	Alcím szám	Előirányzat szám	Kiemelt előirányzat szám	Alcím csoport	Cím név	Alcím név	Előirányzat csoport név	Kiemelt előirányzat név	2019. évi előirányzatok	Kiadás	Bevétel	Támogatás
1												
2	1											
3		1					Működési költségvetés				1 207 000	69 240 500
4			1				Személyi juttatások			40 477 000		
5			2				Munkaadót terhelő járulékok			7 893 000		
6			3				Dologi kiadások			21 760 000		
7		2					Felhalmozási költségvetés					
8			1				Intézményi beruházási kiadások			190 500		
9			2				Intézményi felújítási kiadások			127 000		
10												
11	2						1 cím összesen			70 447 500	1 207 000	69 240 500
12		1					Lengyel Laura Óvoda					315 841 300
13							Működési költségvetés				1 060 000	
14			1				Személyi juttatások			175 127 400		
15			2				Munkaadót terhelő járulékok			37 383 800		
16			3				Dologi kiadások			99 279 100		
17		2					Felhalmozási költségvetés					
18			1				Intézményi beruházási kiadások			5 111 000		
19	3						2 cím összesen			316 901 300	1 060 000	315 841 300
20		1					Zajti Ferenc Művelődési Központ					47 084 000
21							Működési költségvetés				500 000	
22			1				Személyi juttatások			16 847 000		
23			2				Munkaadót terhelő járulékok			3 210 000		
24			3				Dologi kiadások			27 209 000		
25		2					Felhalmozási költségvetés					
26			1				Intézményi beruházási kiadások			-		
27			2				Intézményi felújítások			-		
28	4						3 cím összesen			47 266 000	500 000	47 084 000
29		1					Polgármesteri Hivatal					155 142 400
30							Működési költségvetés				2 500 000	
31			1				Személyi juttatások			106 380 000		
32			2				Munkaadót terhelő járulékok			20 983 900		
33			3				Dologi kiadások			26 416 000		
34		2					Felhalmozási költségvetés					
			1				Intézményi beruházási kiadások			3 862 500		

Újfehértó Önkormányzat adósságot keletkeztető ügyletekből és kezességvállalásokból fennálló kötelezettségei

forintban

Sor- szám	MEGNEVEZÉS	Évek			Összesen (F=C+D+E)
		2019. C	2020. D	2021. E	
A	B				F
1.	Tomacsamok vásárlásához fejlesztési hitel	66 000 000	66 000 000		132 000 000
2.					-
3.					-
4.					-
5.					-
6.	ÖSSZES KÖTELEZETTSÉG	66 000 000	66 000 000	-	132 000 000

Újfehértó Önkormányzat saját bevételeinek részletezése az adósságot keletkeztető ügyletből származó tárgyévi fizetési kötelezettség megállapításához

forintban

Sor-szám	Bevételi jogcímek	2019. évi előirányzat
A	B	C
1.	Helyi adóból és a települési adóból származó bevétel	290 000 000
2.	Az önkormányzati vagyon és az önkormányzatot megillető vagyoni értékű jog értékesítéséből és hasznosításából származó bevétel	47 000 000
3.	Osztalék, koncessziós díj és hozambevétel	
4.	Tárgyi eszköz és az immateriális jószág, részvény, részesedés, vállalat értékesítéséből vagy privatizációból származó bevétel	
5.	Bírság-, pótlék- és díjbevétel	11 500 000
6.	Kezesség-, illetve garanciavállalással kapcsolatos megtérülés	
SAJÁT BEVÉTELEK ÖSSZESEN*		348 500 000

13. melléklet a/2019(.....önkormányzati rendelethez

KIMUTATÁS

Az önkormányzat 2019. évi nyitó és engedélyezett létszámáról

	A	B
	Intézmény megnevezése	2019.évi nyitó létszám
1	„Játékvár” Bölcsőde	12 fő
2	Lengyel Laura Óvoda	44 fő
3	Zajti Ferenc Kulturális Központ	6 fő
4	Polgármesteri Hivatal	32 fő
5	Újfehértó Város Önkormányzat	39 fő
	Létszám mindösszesen	133 fő

Újfehértó Önkormányzat 2019-2020-2021-2022 évi költségvetésének összevont mérlege

14. számú melléklet a 2019(...) önkormányzati rendelethez

K1-K8. Költségvetési kiadások forintban						
Sor-	Rovat megnevezése	Rovat	2019. év	2020. év	2021.év	2022. év
01	Személyi juttatások	K1	479 058 380	480 000 000	500 000 000	510 000 000
02	Munkaadókat terhelő járulékok és szociális hozzájárulási adó	K2	98 300 200	93 600 000	97 500 000	99 450 000
03	Dologi kiadások	K3	680 818 064	709 413 000	834 013 000	1 069 841 000
04	Ellátottak pénzbeli juttatásai	K4	76 354 000	76 354 000	84 354 000	90 355 000
05	Egyéb működési célú kiadások	K5	98 368 000	95 133 000	105 133 000	110 354 000
06	Beruházások	K6	148 945 200			
07	Felújítások	K7	11 102 600			
08	Egyéb felhalmozási célú kiadások	K8				
09	Költségvetési kiadások	K1-K8	1 592 946 444	1 454 500 000	1 621 000 000	1 880 000 000
K9. Finanszírozási kiadások Ft						
10	Hosszú lejáratú hitelek, kölcsönök törlesztése	K9111	66 000 000	66 000 000	66 000 000	
11	Likviditási célú hitelek, kölcsönök törlesztése pénzügyi vállalkozásnak	K9112				
12	Rövid lejáratú hitelek, kölcsönök törlesztése	K9113				
13	Hitel-, kölcsöntörlesztés államháztartáson kívülre	K911				
14	Államháztartáson belüli megelőlegezések visszafizetése	K914	25 749 626			
15	Központi, irányítószervi támogatások folyósítása	K915	587 308 200			
16	Finanszírozási kiadások	K9	679 057 826	66 000 000	66 000 000	-
	Önkormányzati kiadások összesen		2 272 004 270	1 520 500 000	1 687 000 000	1 880 000 000
B1-B7. Költségvetési bevételek Ft						
17	Működési célú támogatások államháztartáson belülről	B1	730 904 176	820 000 000	930 000 000	1 054 000 000
18	Felhalmozási célú támogatások államháztartáson belülről	B2	-			
19	Közhatalmi bevételek	B3	338 500 000	390 500 000	412 000 000	448 000 000
20	Működési bevételek	B4	292 933 500	310 000 000	345 000 000	378 000 000
21	Felhalmozási bevételek	B5	47 000 000			
22	Működési célú átvett pénzeszközök	B6	4 800 000			
23	Felhalmozási célú átvett pénzeszközök	B7	68 158 394			
24	Költségvetési bevételek	B1-B7	1 482 296 070	1 520 500 000	1 687 000 000	1 880 000 000
B8. Finanszírozási bevételek Ft						
25	Hosszú lejáratú hitelek, kölcsönök felvétele	B8111				
26	Likviditási célú hitelek, kölcsönök felvétele pénzügyi vállalkozástól	B8112				
27	Rövid lejáratú hitelek, kölcsönök felvétele	B8113				
28	Hitel-, kölcsönfelvétel államháztartáson kívülről	B811	-			
29	Belföldi értékpapírok bevételei	B812				
30	Előző év költségvetési maradványának igénybevétele	B8131	202 400 000			
31	Előző év vállalkozási maradványának igénybevétele	B8132				
32	Maradvány igénybevétele	B813	202 400 000			
33	Központi, irányítószervi támogatások	B816	587 308 200			
34	Belföldi finanszírozás bevételei	B81	587 308 200			
35	Finanszírozási bevételek	B8	789 708 200	0	0	0
36	Önkormányzati bevételek összesen		2 272 004 270	1 520 500 000	1 687 000 000	1 880 000 000

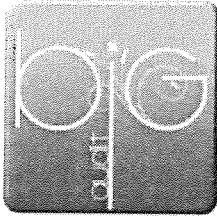

Big-Audit Kft

4026 Debrecen, Garai u. 1. fsz. 1.

e-mail: ncsaba@big-audit.hu Tel: (06-30) 933-8107; (06-52) 323-334

KÖNYVVIZSGÁLÓI VÉLEMÉNY

Újfehértó Város Önkormányzata Képviselő-testülete részére Újfehértó Város Önkormányzatának 2019. évi költségvetéséről szóló rendelettervezetéről

Tisztelt Képviselő-testület!

Elvégeztük Újfehértó Város Önkormányzata, a Képviselő-testület 2019. január 30-i ülésére előterjesztett költségvetési rendelettervezetének ellenőrzését, amelyben a **bevételek és kiadások tervezett összege egyezően 2.272.004.270 Ft, ezen belül a költségvetési bevételi főösszeg 1.482.296.070 Ft, a költségvetési kiadási főösszeg 1.592.946.444 Ft, 789.708.200 Ft finanszírozási jellegű bevétel és 679.057.826 Ft finanszírozási jellegű kiadás mellett, a költségvetés hiánya 0 E Ft.**

A költségvetési rendelettervezetet a Magyarország helyi önkormányzatairól szóló 2011. évi CLXXXIX. törvény (Mötv.), Magyarország 2019. évi központi költségvetéséről szóló 2018. évi L. törvény (Költségvetési tv.) alapján, az államháztartásról szóló 2011. évi CXCV. törvény (Áht.) és az államháztartásról szóló törvény végrehajtásáról rendelkező 368/2011. Korm. Rendeletnek (Ávr.), az államháztartás számviteléről szóló 4/2013. Korm. rendelet (Áhsz.), valamint Magyarország gazdasági stabilitásáról szóló 2011. évi CXCV. törvénynek (Gst.), megfelelően állították össze.

A Mötv. 111.§-a szerint helyi önkormányzat gazdálkodásának alapja az éves költségvetése. Ebből finanszírozza és látja el törvényben meghatározott kötelező, valamint a kötelező feladatai ellátását nem veszélyeztető önként vállalt feladatait. A kötelező és önként vállalt feladatok, valamint a vállalkozási tevékenység ellátásának forrásait és kiadásait az előterjesztésre kerülő költségvetési rendelet tervezet elkülönítetten tartalmazza. Az Önkormányzat önként vállalt feladatainak bevételei nem fedezik a kiadásait, ezért ezeket önkormányzati támogatásból, a kötelezően ellátandó feladatok terhére kell finanszírozni. A költségvetési rendeletben működési hiány a Mötv. előírásainak megfelelően nem került tervezésre. Ez biztosítja, hogy az önként vállalt feladatok nem veszélyeztetik a kötelező feladatok ellátását, ugyanakkor az önként vállalt feladatok forrásai nem elegendők a kiadások fedezetére, ezért a kötelező feladatok bevételeiből, kerülnek finanszírozásra nem kötelező feladatok. A tervezett vállalkozási tevékenység bevételei fedezik a kiadásait, így a vállalkozási tevékenység eredménye nem terheli az önkormányzat költségvetését.

A költségvetés tervezése során a tervezett bevételek közgazdasági megalapozottsága biztosított. A közfeladatok ellátásához indokoltan szükséges kiadások kerültek megtervezésre. A rendelet tervezetben a bevételi előirányzatokat és a kiadási előirányzatokat azok közgazdasági jellege szerinti közgazdasági és felmerülési helyük szerinti adminisztratív, a bevételeket és kiadásokat közgazdasági, adminisztratív és a kormányzati funkciók szerinti funkcionális osztályozás szerint kerülnek bemutatásra.

A költségvetési bevételek és kiadások az Áht. előírásainak megfelelően, azok közgazdasági jellege szerint működési és felhalmozási bevételekre és kiadásokra kerültek megtervezésre.

A működési bevételek - és azok kiemelt előirányzatai között megtervezésre kerültek:

- a) a működési célú támogatások államháztartáson belülről, amelyek az államháztartáson belülről működési célból kapott támogatásokból és más ellenérték nélküli bevételekből származnak,
- b) a közhatalmi bevételek, amelyek az adókból, illetékekből, járulékokból, hozzájárulásokból, bírságokból, díjakból és más fizetési kötelezettségekből származnak,
- c) a működési bevételek, amelyek a készletek és szolgáltatások értékesítésekor kapott ellenértékből, a tulajdonosi bevételekből, a kapott kamatokból és más hasonló, a működés során keletkező bevételekből származnak,
- d) a működési célú átvett pénzeszközök, amelyek az államháztartáson kívülről működési célból kapott támogatásokból és más ellenérték nélküli bevételekből származnak.

A felhalmozási bevételek között megtervezésre került a tárgyévben értékesíteni tervezett ingatlanok bevétele. A beruházások és felújítások minél nagyobb mértékű megvalósítása érdekében szükséges a felhalmozási források növelése.

A működési kiadások - és azok kiemelt előirányzatai között tervezésre kerültek:

- a) a személyi juttatások, amelyek a foglalkoztatottaknak kifizetett illetményből, munkabérből és más juttatásokból, valamint a nem foglalkoztatott természetes személyeknek juttatott más jövedelmek megfizetéséből származnak,
- b) a munkaadókat terhelő járulékok és szociális hozzájárulási adó, amelyet a kifizetést teljesítő megfizetni köteles,
- c) a dologi kiadások, amelyek a készletek és szolgáltatások vásárlása, más befizetési kötelezettségek teljesítése, kamatfizetés és más, a működés során keletkező kiadások teljesítéséből származnak,
- d) az ellátottak pénzbeli juttatásai, amelyek a társadalombiztosítási ellátásokból, családi támogatásokból és a természetes személyeknek betegséggel, lakhatással vagy más okból megfizetett ellátási típusú kifizetésekből származnak,
- e) az egyéb működési célú kiadások, amelyek a nemzetközi kötelezettségek teljesítéséből, az államháztartáson belülről vagy kívülről működési célból adott támogatásokból és más ellenérték nélküli kifizetésekből, valamint a más kiemelt előirányzaton nem szerepeltethető működési jellegű kiadásokból származnak.

A felhalmozási kiadások - és azok kiemelt előirányzatai között megtervezésre kerültek:

- a) a beruházások, amelyek az ingatlanok, tárgyi eszközök és más tartósan használt eszközök megszerzéséből, részesedések megszerzéséhez vagy növeléséhez kapcsolódó kiadások teljesítéséből származnak,
- b) a felújítások, amelyek a tartósan használt eszközök felújításának kiadásaiból származnak,
- c) az egyéb felhalmozási célú kiadások, amelyek az államháztartáson belülről vagy kívülről felhalmozási célból adott támogatásokból és más ellenérték nélküli kifizetésekből származnak.

A rendelettervezet 9. sz. melléklete az Áht előírásainak megfelelően tartalmazza a beruházási célokat és felújítási feladatokat. A beruházások és felújítások nem tartalmaznak olyan fejlesztési célt, melynek megvalósításához a Gst. Szerinti adósságot keletkeztető ügylet megkötése válhat szükségessé.

A finanszírozási bevételek között azok közgazdasági jellege szerint, finanszírozási bevételként a költségvetési maradvány került megtervezésre. A tervezett maradvány a működési kiadások finanszírozására került betervezésre. A rendelet tervezet a finanszírozási kiadások között 66.000.000 Ft hitel törlesztéssel számol, a tervezett hiteltörlesztés nagyságrendje megfelel a Gst. előírásainak, mértéke nem lépi túl a kötelezettségvállalási korlátot.

Az önkormányzat költségvetési rendelet tervezete az Áht. 23. §-ának megfelelően tartalmazza

- a) a helyi önkormányzat költségvetési bevételi előirányzatait és költségvetési kiadási előirányzatait
 - aa) működési bevételek és működési kiadások, felhalmozási bevételek és felhalmozási kiadások, kiemelt előirányzatok, és
 - ab) kötelező feladatok, önként vállalt feladatok és államigazgatási feladatok szerinti bontásban,
- b) a helyi önkormányzat által irányított költségvetési szervek költségvetési bevételi előirányzatait és költségvetési kiadási előirányzatait
 - ba) kiemelt előirányzatok,
 - bb) kötelező feladatok, önként vállalt feladatok és államigazgatási feladatok szerinti bontásban,
- c) a költségvetési egyenleg összegét működési bevételek és működési kiadások egyenlege és a felhalmozási bevételek és a felhalmozási kiadások egyenlege szerinti bontásban,
- d) a költségvetési hiány belső finanszírozására szolgáló bevételi előirányzatokat,

A rendelet tervezet 3. §-ában működési hiány, vagy többlet nem került megállapításra. A működési és a felhalmozási költségvetések egyenlege mindkét esetben hiánnyal került megtervezésre, melyre a finanszírozási költségvetés többlete megfelelő fedezetet nyújt.

A rendelet tervezet az Áht., Ávr. és Mötv. Rendelkezéseinek megfelelő tartalmazza a költségvetés végrehajtásával kapcsolatos hatásköröket, megfelelően szabályozza a finanszírozási bevételekkel és a finanszírozási kiadásokkal kapcsolatos hatásköröket, valamint a polgármester az Áht 34. § (2) bekezdésének megfelelő felhatalmazást kapott az előirányzat átcsoportosításokra. A költségvetési rendeletben elkülönítetten szerepel az évközi többletigények, valamint az elmaradt bevételek pótlására szolgáló általános tartalék. A

tartalékok feletti rendelkezési jogot az előterjesztés szerint a képviselő-testület saját hatáskörben tartja meg.

Az Ávr. előírása szerint a jegyző által előkészített költségvetési rendelet-tervezetet a polgármester február 15-ig nyújtja be a képviselő-testületnek. A költségvetési rendelettervezetet tárgyalására a képviselő-testület a 2019. január 30-i ülésén kerül sor, ezzel az önkormányzat vezetése eleget tesz a jogszabályi betervezési kötelezettségének. A költségvetési rendelettervezetnek a költségvetési szervek vezetőivel való egyeztetése megtörtént, annak eredményét írásban rögzítették. A rendelettervezet és az egyeztetés eredményének a képviselő-testület bizottságai elé terjesztésére a szervezeti és működési szabályzatban foglaltak szerint kerül sor. A polgármester a képviselő-testület elé terjeszti a bizottságok által megtárgyalt rendelettervezetet, amelyhez csatolja legalább a pénzügyi bizottság írásos véleményét. A pénzügyi bizottság ülésére a képviselő-testületi ülést megelőzően kerül sor, véleményét ezen alakítja ki.

A költségvetés előterjesztésekor az Áht előírásainak megfelelően a képviselő-testület részére tájékoztatásul a következő mérlegeket és kimutatásokat kerülnek – szöveges indokolással együtt – bemutatásra:

- a) a helyi önkormányzat költségvetési mérlegét közgazdasági tagolásban, előirányzat felhasználási tervét,
- b) a többéves kihatással járó döntések számszerűsítését évenkénti bontásban és összesítve, és
- c) a közvetett támogatásokat – így különösen adóelengedéseket, adókedvezményeket – tartalmazó kimutatást.

Az előterjesztéshez tartozó határozati javaslat, mely külön napirendként kerül előterjesztésre, tartalmazza a költségvetési évet követő három év tervezett, jogszabályban meghatározottak szerinti saját bevételek bevételi előirányzatainak és az adósságot keletkeztető ügyletekből eredő fizetési kötelezettségek kiadási előirányzatainak várható összegét. Az előterjesztés az elkövetkező három évben sem számol hitel felvétellel, ezzel megfelel a Gst előírásainak.

Összegzés:

Újfehértó Város Önkormányzata 2019. évi költségvetési rendelettervezetének ellenőrzését elvégeztük.

A költségvetési rendelettervezet felülvizsgálata során megállapítottuk, hogy az megfelel a jogszabályi előírásoknak, a rendelettervezet rendeletalkotásra alkalmas.

Kelt: Debrecen, 2019. január 23.

BIG-AUDIT Könyvvizsgáló
Könyvelő és Üzleti Tanácsadó Kft.
4026 Debrecen, Garai út 4. fsz. 1.
Adószám: 11150776-2-09
Cégjegyzékszám: 09-09-002613
Számiaszám: 60900061-10605462



Nagy Csaba
ügyvezető
bejegyzett könyvvizsgáló
Big-Audit Kft.
4026 Debrecen Garai u. 4. fsz. 1.

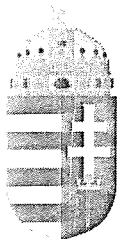

ÚJFEHÉRTÓI
POLGÁRMESTERI HIVATAL
 4244 Újfehértó, Szent István út 10.
 Tel.:(42) 290 000 Fax: (42) 290 003
 E-mail: polghiv@ujfeherto.hu
 Web: www.ujfeherto.hu

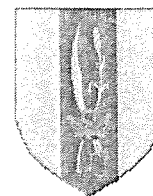

Száma:8-1/2019.

J E G Y Z Ó K Ö N Y V

Készült: 2019. év január hó 17. napján 14³⁰-tól kezdődően Újfehértó Város Önkormányzata Polgármesteri Hivatalában (4244 Újfehértó, Szent I. u. 10. , I. emelet 14. szoba) hivatali helyiségében

Tárgy: Egyeztetés az Önkormányzat 2019. évi költségvetéséről és végrehajtásának szabályairól szóló rendelet tervezetről.

Jelen vannak jelenléti ív szerint:

Újfehértó Város Önkormányzata részéről:	Nagy Sándor Polgármester Szűcs Lászlóné Alpolgármester
Újfehértói Polgármesteri Hivatal részéről:	Dr. Szűcs Andrea Jegyző Tóth Erika Pénzügyi Osztályvezető Pincés Mihályné Jegyzőkönyv vezető
Újfehértói Óvodapedagógusok Szakszervezete részéről	Sztányi Antalné Szakszervezeti titkár
Újfehértói Játékvár Bölcsőde részéről	Janikné Békési Szilvia Intézményvezető
Lengyel Laura Óvoda részéről	Gyurján László Jánosné Általános vezető-helyettes
Zajti Ferenc Kulturális Központ részéről	Gál Ferencné Igazgató

Nagy Sándor polgármester A közalkalmazottak jogállásáról szóló 1992. év XXXIII. törvény 6. §. (1) b) és (3) bekezdései alapján a helyi reprezentatív szakszervezet tisztségviselőjét érdekegyeztető megbeszélésre hívta Újfehértó Város Önkormányzat 2019. évi költségvetéséről és végrehajtásainak szabályairól szóló rendelet tervezet témában.

Nagy Sándor Polgármester Úr, az egyeztetés vezetője a jegyzőkönyv vezetésével Pincés Mihálynét bízta meg.

Az egyeztetésen Nagy Sándor Polgármester Úr tájékoztatta a szakszervezet képviselőjében megjelent Sztányi Antalnét az Önkormányzat és különös tekintettel az Újfehértói Játékvár Bölcsőde és a Lengyel Laura Óvoda költségvetéséről.

Sztányi Antalné 2019. évre vonatkozóan a szakszervezet nevében leírt kérelmében kéri a Cafeteria rendszer változása következtében 2019. január 1-jétől a béren kívüli juttatás helyett a közszférában adható 250.000.-Ft, vagy az eddigiekkel egyenértékű nettó: 100.000.-Ft értékű SZÉP kártya juttatást.

Polgármester Úr tájékoztatta a jelenlévőket, hogy a törvény által előírt besorolás szerinti bér és járulékaik, illetve a cafeteria rendszer keretébe adható étkezési támogatás, valamint a törzsgárda jutalom a költségvetési rendelet-tervezetbe beépítésre került. A szakszervezet által benyújtott kérelmet, költségvetési fedezet hiánya miatt nem javasolja támogatásra.

A szakszervezet részéről olyan hozzászólás nem hangzott el, ami az előkészített költségvetési rendet tervezetet módosítaná. A jelenlévők Polgármester Úr tájékoztatását tudomásul vették.

Mivel egyéb kérdés, észrevétel nem hangzott el, így Nagy Sándor Polgármester Úr 14 óra 55 perckor a megbeszélést bezárta.



Pincés Mihályné
Pincés Mihályné
jegyzőkönyv vezető

**Sz-Sz-Bereg Megyei Szakszervezet
Óvodapedagógusok Újfehértói
Alapszervezete
4244 Újfehértó, Árvácska út 2.**

**Újfehértó Város Polgármestere
4244 Újfehértó, Szent István út 10.**

Tisztelt Polgármester Úr, Képviselő Testület!

Az Újfehértói Óvodapedagógusok – Játékvár Bölcsőde Szakszervezeti Bizottsága nevében azzal a kéréssel fordulok Polgármester Úrhoz, hogy a 2019. évi költségvetés tervezésénél vegyék számításba az alábbi kérésünket.

A Cafeterei rendszer változása következtében 2019. január -1-től az étkezési támogatás jövedelemnek minősül amely után bérként adózunk.

Így a kérésünk a béren kívüli juttatást helyett a közszférában adható 250.000.- forint vagy legalább az eddigiekkel egyenértékű (nettó 100.000.- forint) SZÉP kártya juttatás.

Kérésünket támogatni szíveskedjen.

Újfehértó, 2019. január 15.

Sztányi Antalné
Sztányi Antalné
alapszervezeti titkár

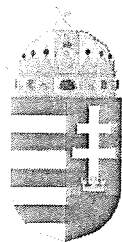

ÚJFEHÉRTÓ VÁROS
 POLGÁRMESTERI HIVATALA
 4244 Újfehértó, Szent István út 10.
 Tel.:(42) 290 000 Fax: (42) 290 003
 E-mail: polghiv@ujfeherto.hu
 Web: www.ujfeherto.hu

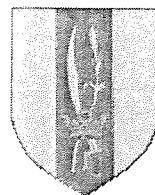

J E L E N L É T I Í V

A közalkalmazottak jogállásáról szóló 1992. évi XXXIII. törvény 6 § (1) b) és (3) bekezdései alapján

Újfehértó Város Önkormányzata helyi reprezentatív szakszervezet
 tisztségviselőjével

2019. január 17-én (csütörtök) du. 14³⁰ órai kezdettel megtartott

az önkormányzat 2019. évi költségvetéséről és végrehajtásának szabályairól
 szóló rendelettel kapcsolatos egyeztetésről

NÉV	ALÁÍRÁS
1. GYURJÁN LÁSZLÓ JÁNOSI Gyurján László János
2. GÁL FERENCZSÉ Gál Ferenc
3. PRIZIKA ANIKÓ Prizika Anikó
4. TÓTH ERIKA Tóth Erika
5. FANIKÓ BÉKÉN ANNA Fanikó Béken Anna
6. SZTAJNYI ANITA Stajny Anikó
7. NAGY JÁNOS Nagy János

Jelen volt: fő
 Igazoltan távol: fő
 Igazolatlanul távol: fő

Meghívottként jelen volt:

Szűcs László

Szűcs László



Száma: 2-3 / 2019 .

MEGHÍVÓ

A közalkalmazottak jogállásáról szóló 1992. évi XXXIII. törvény 6 § (1) b) és (3) bekezdései alapján

**Újfehértó Város Önkormányzata helyi reprezentatív szakszervezet
tisztségviselőjét**

2019. január 17-én (csütörtök) de. 14³⁰ órára

Érdekegyeztető Fórumra összehívom

Az Érdekegyeztető Fórum helye: Polgármesteri Hivatal Tárgyaló helyisége (4244 Újfehértó, Szent István út 10. fsz.: 8. sz.)

Az egyeztetésre Tisztelettel meghívom

Napirendi javaslat

- 1.) Egyeztetés az önkormányzat 2019. évi költségvetéséről és végrehajtásának szabályairól szóló rendelet tervezetről.

Újfehértó, 2019. január 15.

K Nagy Sándor
polgármester

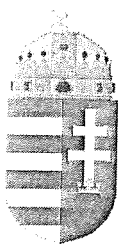

ÚJFEHÉRTÓI
POLGÁRMESTERI HIVATAL
 4244 Újfehértó, Szent István út 10.
 Tel.:(42) 290 000 Fax: (42) 290 003
 E-mail: polghiv@ujfeherto.hu
 Web: www.ujfeherto.hu

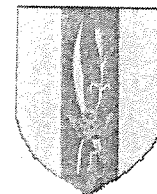

Száma: 8-2/2019.

J E G Y Z Ő K Ö N Y V

Készült: 2019. év január hó 17. napján 15.00 órától kezdődően Újfehértó Város Önkormányzata Polgármesteri Hivatalában (4244 Újfehértó, Szent I. u. 10.)

Tárgy: Egyeztetés az Önkormányzat 2019. évi költségvetéséről és végrehajtásának szabályairól szóló rendelet tervezetről.

Jelen vannak jelenléti ív szerint:

Újfehértó Város Önkormányzata részéről:	Nagy Sándor Polgármester Szűcs Lászlóné Alpolgármester
Újfehértói Polgármesteri Hivatal részéről	Dr. Szűcs Andrea Jegyző Tóth Erika Pénzügyi osztályvezető Pincés Mihályné jegyzőkönyv vezető
Újfehértói Játékvár Bölcsőde részéről	Janikné Békési Szilvia Intézményvezető
Lengyel Laura Óvoda részéről	Gyurján László Jánosné Általános vezető-helyettes
Zajti Ferenc Kulturális Központ részéről	Gál Ferencné Igazgató
Újfehértói Óvodapedagógusok Szakszervezete részéről	Sztányi Antalné Szakszervezeti titkár

Dr. Szűcs Andrea Újfehértó Város Jegyző Az államháztartásról szóló törvény végrehajtásáról szóló 368/2011. (XII.31.) számú kormányrendelet 27. §. (1) bekezdése alapján az önkormányzati intézmények vezetőit érdekegyeztető megbeszélésre hívta Újfehértó Város Önkormányzata 2019. évi költségvetéséről és végrehajtásának szabályairól szóló rendelet tervezet témában.

Nagy Sándor Polgármester Úr, az egyeztetés vezetője a jegyzőkönyv vezetésével Pincés Mihálynét bízta meg.

Az egyeztetésen Nagy Sándor Polgármester Úr ismertette az önkormányzat és az intézmények költségvetésének tervezetét.

Elmondta, hogy két intézménytípus esetében – az óvoda és a bölcsőde vonatkozásában – az alapvető probléma az az, hogy finanszírozás szempontjából úgy kommunikálja „mindenki”, hogy a bér és bérjellegű kiadások esetében 100 %-ban lefinanszírozott.

Hozzátette, hogy mind a két intézmény esetében alapvetően a hiányt – a Játékvár Bölcsődénél 100 %-ban a bér le nem lefinanszírozása okozza. A bölcsődénél az indokolt dologi kiadások lefinanszírozásra kerülnek. A probléma ebben az esetben az, hogy elszámolható gyermeklétszám finanszírozáshoz köti a dolgozói létszám finanszírozást, viszont az óvoda esetében a működés kiadásait sem finanszírozza le teljes egészében.

A Lengyel Laura Óvoda költségvetésének ismertetésénél Polgármester Úr elmondta, hogy az intézmény működését, az óvodai étkezéssel együtt az önkormányzatnak 65.247.300-Ft-tal kell megpótolni a saját költségvetéséből.

A Zajti Ferenc Kulturális Központ esetében az állami normatíva nem fedezi le az engedélyezett létszám bér plusz járulékának költségeit sem, a dologi kiadásokat az önkormányzat saját bevételei terhére tudja biztosítani. A közművelődés területén csak a könyvtárat finanszírozzák le. Itt több mint 31millió forint a hiány. Az összes kiadás 76 %-át az önkormányzatnak kell pótolni.

Az Újfehértói Polgármesteri Hivatal esetében a kapott finanszírozást közel 20 millió forinttal kell a működtetést megpótolni, ami egy nagyon jó szám. Ez csak amiatt van, mert nem engedélyezett a képviselő-testület csak plusz két létszámot a törvényben elismert 30,1 létszám mellett.

Az intézményvezetők részéről olyan hozzászólás nem hangzott el, ami az előkészített költségvetést módosítaná. A jelenlévők Polgármester Úr tájékoztatását tudomásul vették.

Mivel egyéb kérdés, észrevétel nem hangzott el, így Nagy Sándor Polgármester Úr 15 óra 55 perckor a megbeszélést bezárta.

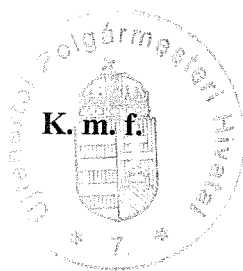

Pincés Mihályné
Pincés Mihályné
jegyzőkönyv vezető

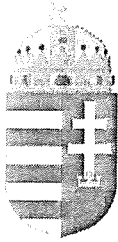

ÚJFEHÉRTÓ VÁROS
POLGÁRMESTERI HIVATALA
4244 Újfehértó, Szent István út 10.
Tel.:(42) 290 000 Fax: (42) 290 003
E-mail: polghiv@ujfeherto.hu
Web: www.ujfeherto.hu

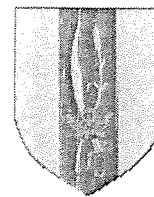

J E L E N L É T I Í V

Az államháztartásról szóló törvény végrehajtásáról szóló 368/2011. (XII. 31.) számú
Kormányrendelet 27. § (1) bekezdése alapján

Újfehértó Város Önkormányzata fenntartásában és működtetésében lévő
Intézmények Vezetőivel

2019. január 17-én (csütörtök) du. 15⁰⁰ órai kezdettel megtartott

az önkormányzat 2019. évi költségvetéséről és végrehajtásának szabályairól szóló
rendelet tervezettel kapcsolatos egyeztetésről

NÉV	ALÁÍRÁS
1. GYURJÁNU LÁSZLÓ JÁNOSINÉ	<i>Gyurjányi László Jánosiné</i>
2. GAL TERENZINÉ	<i>Gál Terenzi</i>
3. JAVIKINÉ BEKÉN SZILVIA	<i>Javikiné Bekén Szilvia</i>
4. V. SZILVIA	<i>V. Szilvia</i>
5. TÓTH ERIKA	<i>Tóth Erika</i>
6. SZTÁNYI ANTALINÉ	<i>Sztányi Antalinné</i>
7. NAGY SÁNDOR	<i>Nagy Sándor</i>

Jelen volt:8..... fő
Igazoltan távol: fő
Igazolatlanul távol: fő

Meghívottként jelen volt:

Szűcs Lászlóné
.....
.....
.....

Szűcs Lászlóné
.....
.....
.....

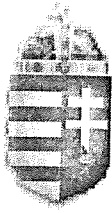

**ÚJFEHÉRTÓ VÁROS
JEGYZŐJE**

4244 Újfehértó, Szent István út 10.
Tel.:(42) 290 000 Fax: (42) 290 003
E-mail: jegyzo@ujfeherto.hu
Web: www.ujfeherto.hu

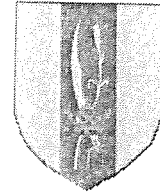

Száma: 2-2 / 2019.

M E G H Í V Ó

**Az államháztartásról szóló törvény végrehajtásáról szóló 368/2011. (XII. 31.) számú
Kormányrendelet 27. § (1) bekezdése alapján**

**Újfehértó Város Önkormányzata fenntartásában lévő
Intézmények Vezetőit**

2019. január 17.-én (csütörtök) de. 15⁰⁰ órára

a 2019. évi költségvetéssel kapcsolatos egyeztetésre összehívom

**Az Egyeztetés helye: Polgármesteri Hivatal - a Polgármester hivatali helyisége -
(4244 Újfehértó, Szent István út 10. em.: 14 sz.)**

Az egyeztetésre Tisztelettel meghívom

Napirendi javaslat

- 1.) Egyeztetés az önkormányzat 2019. évi költségvetéséről és végrehajtásának szabályairól szóló rendelet tervezetről

Újfehértó, 2019. január 15.

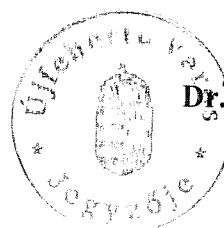

Dr. Szűcs Andrea
Dr. Szűcs Andrea
j e g y z ő

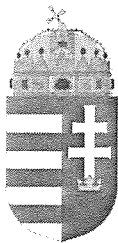

ÚJFEHÉRTÓ VÁROS
POLGÁRMESTERE
4244 Újfehértó, Szent István út 10.
Tel.:(42) 290 000 Fax: (42) 290 003
E-mail: jegyzo@ujfeherto.hu
Web: www.ujfeherto.hu

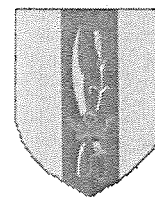

Száma: 3-26 /2019.

ELŐTERJESZTÉS

- a Képviselő-testülethez -

a pénzben és természetben nyújtott szociális ellátások helyi szabályairól szóló 18/2012. (VII.26.) önkormányzati rendelet módosításáról

Tisztelt Képviselő-testület!

A szociális igazgatásról és szociális ellátásokról szóló 1993. évi III. törvény (a továbbiakban: Szt.) felhatalmazza az önkormányzatot arra, hogy a pénzbeli és természetbeni ellátások feltételeit, az igénylésre vonatkozó eljárási szabályokat, a helyi sajátosságokat figyelembe véve rendeletében határozza meg.

Újfehértó Város Képviselő-testületének a pénzben és természetben nyújtott szociális ellátások helyi szabályairól szóló 18/2012. (VII.26.) önkormányzati rendelete szabályozza a városunkban adható pénzbeli és természetbeni ellátásokat, valamint a szociális támogatásokat.

Az Sztv. 45. § (1) és (7) bekezdései alapján a képviselő-testület az e törvény rendelkezései alapján nyújtott pénzbeli és természetbeni ellátások kiegészítéseként, önkormányzati rendeletben meghatározott feltételek alapján - pénzbeli vagy természetbeni formában - települési támogatást nyújt.

A települési önkormányzat rendeletében a havi rendszerességgel nyújtott települési támogatás - ide nem értve az (1) bekezdés *d)* pontja szerinti célra nyújtott támogatást - havi összegét úgy kell szabályozni, hogy az nem haladhatja meg az öregségi nyugdíj mindenkori legkisebb összegét, mely a hatályos rendelkezések szerint 2019. évben 28.500 Ft.

A települési önkormányzatok szociális feladatainak egyéb támogatása jogcímen az önkormányzat 2019. évben 68.110.000 – Ft normatív támogatásban részesül, amivel a 2019. évi beszámolóban el kell számolnia, 2018. évben ugyanezen a jogcímen 93.877.000-Ft normatív támogatásban részesültünk, sajnálatos módon a tavalyi évhez képest így a szociális ellátásokra 25.767.000-Ft –tal kevesebb összeggel tervezhetünk.

Jelenlegi szociális ellátó rendszerünk a város lakosságának széles körét tudja támogatni az újszülöttől egészen a nyugdíjas korú személyekig. Általánosságban elmondható, hogy a települési támogatási formában nyújtott ellátásokat a város lakossága örömmel fogadta/fogadja.

Újfehértó Város Képviselő-testületének a pénzben és természetben nyújtott szociális ellátások helyi szabályairól szóló 18/2012. (VII.26.) önkormányzati rendelete jelenleg három rendszeres települési támogatási formát tartalmaz: a pénzben nyújtott lakhatáshoz kapcsolódó támogatást, a gyógyszer-támogatást, valamint a házi segítségnyújtást kiegészítő természetbeni támogatást.

Az előző években megállapított rendszeres és rendkívüli formában nyújtott települési támogatások tárgyévben történő megtartását - a nyári szünidei étkeztetést kivéve (R. 7/H.§) – néhány támogatást érintően módosításokkal (igénylés időpontja, vagy ellátás összege) továbbra is szükségesnek tartom, tekintettel arra, hogy a lakosok széles körében elterjedt, tudnak róla és elmondható, hogy számolnak is vele.

A fentiek alapján az önkormányzat szociális rendeletének alábbi módosítására teszek javaslatot.

I. Rendszeres települési támogatások

a.) Gyógyszertámogatás

A rendszeresen nyújtott települési támogatások közül az elmúlt év tapasztalatai alapján a rendszeres jelleggel nyújtott gyógyszertámogatás az, amellyel a város lakosainak nagy számát tudjuk egy rendszeres szociális ellátással támogatni. 2018. évben havonta kb. 245 fő havi (folyamatosan léptek be a rendszerbe az ellátottak) 4.000-Ft összeggel került támogatásra, mindösszesen éves szinten közel 9.000.000-Ft összeg került kifizetésre ezen a jogcímen.

A támogatás tárgyévre került/kerül megállapításra.

A hatályos rendelet 7/B. §-a rendelkezik a gyógyszertámogatás igénylésének feltételeiről.

Jelenleg az a szociálisan rászoruló Újfehértón bejelentett lakóhellyel és a bejelentett lakóhelyen életvitelszerűen tartózkodó személy jogosult rá, aki háztartásában az egy főre jutó havi jövedelem az öregségi nyugdíj mindenkori legkisebb összegének 300 %-át (85.500-Ft), egyedül élő esetén a 450 %-át (128.500-Ft) nem haladja meg.

További feltétel, hogy a háziorvos vagy szakorvos által rendelhető, a gondozásban lévő betegségre állandóan szedett, rendszeresen felírt vényköteles gyógyszerek költsége meghaladja az öregségi nyugdíj mindenkori legkisebb összegének 30 % - át. (8.550-Ft-ot).

A támogatás összege jelenleg havonta 4.000-Ft.

Tekintettel arra, hogy sokan részesülnek az ellátásban, és várhatóan tárgyévben is sokan nyújtanak majd be ezen ellátás iránti kérelmet, figyelemmel a jelentős mértékben lecsökkent központi normatív támogatásra, az egy főre eső jövedelemhatár változatlanul hagyása mellett, a havi ellátás összegének 3.000-Ft-ra történő csökkentésére teszek javaslatot.

Ez az önkormányzatnak – előző évi adatokkal számolva – az előző évben kifizetett támogatási összeghez képest kb. tárgyévre 2.500.000-Ft kiadás csökkenést eredményez.

A kérelemnyomtatvány, igénylés módja és formája változatlan.

b.) Lakhatáshoz kapcsolódó rendszeres települési támogatás

2015. márciusában első ellátások egyikeként került bevezetésre ezen támogatási forma a lakásfenntartási költségekhez kapcsolódó költségek csökkentése céljából havi rendszerességgel nyújtott ellátásként, a korábban jól megszokott lakásfenntartási támogatás helyett.

A hatályos rendelet 7/A. § -a rendelkezik a támogatás igénylésének feltételeiről, módjáról. Jelenleg az önkormányzat rendszeres települési támogatást nyújt a rendeletben meghatározott feltételek szerinti szociálisan rászoruló háztartások részére a háztartás tagjai által lakott lakás vagy nem lakás céljára szolgáló helyiség lakhatáshoz kapcsolódó rendszeres kiadások viseléséhez, akinek a háztartásában az egy főre jutó havi jövedelem az öregségi nyugdíj mindenkori legkisebb összegének 160 %-át (45.600-Ft-ot) nem haladja meg és a háztartás tagjai egyiké-

nek sincs vagyona. A támogatás összege jelenleg havonta 4.000-Ft. A támogatás egy évre kerül megállapításra, a jogosultságok lejárata folyamatos.

Figyelemmel arra a körülményre, hogy a központi költségvetési támogatás összege jelentős mértékben lecsökkent, és a másik rendszeres (havonta biztosított) támogatás összegének lecsökkentésére tettem javaslatot, így indokolt ezen ellátási forma esetén nyújtott támogatás összeg módosítása, csökkentése.

Jelenleg kb. 75 fő ellátott részesül ezen támogatási formában.

A fentiekre tekintettel **az egy főre eső jövedelemhatár változatlanul hagyása mellett, a havi ellátás összegének 3.000-Ft-ra történő csökkentésére teszek javaslatot.**

A kérelemnyomtatvány, igénylés módja és formája változatlan.

Ez az önkormányzatnak – előző évi adatokkal számolva – az előző évben kifizetett támogatási összeghez képest kb. tárgyévre 800.000-Ft kiadás csökkenést eredményez.

A kérelemnyomtatvány, igénylés módja és formája változatlan.

- c.) A házi segítségnyújtás intézményi térítési díjához biztosított kiegészítést biztosító természetbeni támogatás módosítására tárgyévben nem teszek javaslatot.

II. Rendkívüli (egyszeri) települési támogatás

a.) 18-64 év közötti lakosok lakhatáshoz kapcsolódó támogatása

Az ellátás célja, hogy a lakhatáshoz kapcsolódó rendszeres kiadások viseléséhez eseti jelleggel (rendkívüli formában) a helyi lakosság azon része is támogatásra kerüljön, akik a rendeletben foglalt támogatások egyikére sem voltak jogosultak, és kisgyermeket sem nevelnek már, a támogatási célcsoport a 18. – 64. életévet betöltött korosztály.

A kérelemmel érintett háztartás, lakás vonatkozásában a háztartás tagjai vonatkozásában több személyes háztartás, valamint egy egyszemélyes háztartás esetén is az egy főre jutó jövedelemhatár az öregségi nyugdíj mindenkori legkisebb összegének 500%-át – 142.500 Ft - nem haladhatja meg, továbbá kérelmező legalább 3 hónapja bejelentett újfelhírtói lakóhellyel kell, hogy rendelkezzen és feltétel, hogy életvitelszerűen bejelentett lakóhelyén éljen. A támogatás összege 2018. évben 10.000 Ft összegben került egységesen meghatározásra.

Az ellátás iránti kérelem tárgyév április 10. – tárgyév április 30. napjai közötti időszakban nyújtható be, a határidő elmulasztása jogvesztő.

Előző évben az Országgyűlési választások időpontja végett került módosításra **a kérelem benyújthatóságának időpontja, melyet tárgyévre vonatkozóan javaslok visszamódosítani tárgyév április 01. – április 20. napjai közötti időintervallumra.**

Figyelemmel a központi költségvetési támogatás összegének jelentős mértékben történő lecsökkentésére, indokolt ezen ellátási forma esetén is a nyújtott támogatási összeg módosítása. 2018. évben 459 fő ellátott részesült ezen támogatási formában.

A fentiekre tekintettel **az egy főre eső jövedelemhatár változatlanul hagyása mellett, az egyszeri települési támogatás összegének 5.000-Ft-ra történő csökkentésére teszek javaslatot.**

A kérelemnyomtatvány, igénylés módja és formája változatlan.

Ez az önkormányzatnak – előző évi létszámadatokkal számolva – az előző évben kifizetett

támogatási összeghez képest kb. tárgyévre 2.300.000-Ft kiadás csökkenést eredményez.
A kérelemnyomtatvány, igénylés módja és formája változatlan.

III. Nevelési - és iskolakezdési támogatás

A hatályos rendeletünk értelmében a nevelési - és iskolakezdési támogatás jogcímen rendszeres gyermekvédelmi kedvezményben részesülő gyermekek esetén 9.000-Ft gyermekenként, a gyermekvédelmi kedvezményben nem részesülő gyermekek esetén 13.500-Ft gyermekenként a megállapítható támogatás összege.

2018. év szeptemberben 1909 gyermek (ebből kb. 250 fő a gyermekvédelmi kedvezményben részesülő gyermek) került támogatásra az iskolakezdési támogatási jogcímen, ezeket az adatokat vettük alapul a módosítás kidolgozásánál.

Ezen ellátási formára 2018. évben 24.408.000-Ft összegű támogatás került kifizetésre.

Tárgyévi költségvetés tervezésénél a tavalyi jogosulti körrel kalkuláltunk, azonban a korábban megállapított támogatási összeget - a szociális feladatokra biztosított támogatást érintő jelentős csökkenésre tekintettel – indokolt egy lényegesen csökkentett mértékben megállapítani.

Figyelemmel a fent leírtakra, a meglévő fentiekben említett ellátás összegének kollektív csökkentésére teszek javaslatot az alábbiak szerint:

- **a rendszeres gyermekvédelmi kedvezményben részesülő gyermek esetén 3.000-Ft gyermekenként,**
- **a rendszeres gyermekvédelmi kedvezményben nem részesülő gyermekek esetén 5.000-Ft gyermekenként.**

A fenti számadatokat figyelembe véve az ellátási összeg csökkentése kb. 14.000.000-Ft kiadás csökkenést eredményez.

Az ellátás igénylésének feltételei, módja változatlan formában kerülne meghatározásra. Továbbra is tárgyév szeptember 01. napjától szeptember 20. napjáig nyújtható be az ellátás iránti kérelem, mely határidő jogvesztő.

IV. Fűtési támogatás (tárgyévben 65. éves és feletti)

A fűtési támogatás bevezetéséről 2015. évben döntött a Képviselő-testület. A fűtési támogatás jogcímen biztosított települési támogatás elérte a célját, Újfehértó idős lakossága, a tárgyévben 65. életévüket betöltött saját jogon vagy hozzátartozói jogon öregségi nyugellátásban, vagy időskorúak járadékában részesülő személyek évente egy alkalommal, az általuk lakott lakás/háztartás fenntartási költségeinek csökkentését célzó fűtési támogatásban részesülnek.

Egy kérelmező csak egy ingatlanra/háztartásra veheti igénybe a támogatást, ahol életvitelszerűen él. Egy ingatlanra amennyiben ott több jogosultsági feltételnek megfelelő személy él, csak egy jogosult veheti igénybe a háztartásra a támogatást.

A támogatás igénylésének módja, a megállapításának feltételei, a jogosultság, valamint a csatolandó dokumentumok nem kerülnek változtatásra.

A támogatás megállapítása iránti kérelem tárgyév november 1. napjától november 15. napjáig nyújtható be, mely határidő elmulasztása jogvesztő. A pénzben megállapított támogatás a kérelmező által megadott folyószámlára utalással – kivételes esetben házipénztári kifizetéssel – kerül kifizetésre. A támogatás összege 2018. évben 12.000- Ft volt, 1181 db kérelem érkezett, és mindösszesen 14.172.000-Ft került kifizetésre ezen a jogcímen.

A tárgyévi költségvetés tervezésénél a tavalyi jogosulti körrel kalkuláltunk, azonban a korábban megállapított támogatási összeget - a szociális feladatokra biztosított támogatást érintő jelentős csökkenésre tekintettel – indokolt itt is egy lényegesen csökkentett mértékben megállapítani.

A fentiek alapján a fűtési támogatás összegének **5.000-Ft összegre történő módosítására teszek javaslatot.**

A fenti számadatokat figyelembe véve az ellátási összeg csökkentése kb. 7.500.000-Ft kiadás csökkenést eredményez.

Az ellátás igénylésének feltételei, módja változatlan formában kerülne meghatározásra.

V. Karácsonyi csomag” – természetbeni települési támogatás

A támogatási formát 2014. év végén vezette be az önkormányzat. Hatályos rendeletünk alapján „Karácsonyi csomagként” az előző évben a 60. életévét betöltött helyi lakosoknak 5.000-Ft értékű csomagot - természetbeni ellátásként biztosított rendkívüli települési támogatásként önkormányzatunk a szociális ellátásra biztosított költségvetési keretösszeg év végi maradványa terhére.

2018. évben 2597 csomag került beszerzésre és kiosztásra, mindösszesen 12.985.000-Ft értékben.

Figyelembe véve, a fent leírtakat, valamint azt, hogy a szociális ellátásra biztosított költségvetési keretösszeg év végi maradványa terhére kerül biztosításra a „Karácsonyi csomag”, annak az alábbiak szerinti módosítására teszek javaslatot.

A támogatási célcsoport továbbra is a tárgyévben 60. életévét betöltött személyek köre maradna, a módosítással kizárólag a természetbeni ellátás összege változna, **a támogatás összegét 3.000- Ft összegre javasolom módosítani.**

A fenti számadatokat figyelembe véve a természetben ellátás összegének csökkentése kb. 5.000.000-Ft kiadás csökkenést eredményez.

VI. Nyári szünidei étkeztetés – természetben ellátás

A hátrányos és halmozottan hátrányos helyzetű gyermekek tekintetében a szünidei gyermekétkeztetés biztosítására vonatkozó szabályokat *a személyes gondoskodást nyújtó gyermekjóléti alapellátások és gyermekvédelmi szakellátások térítési díjáról és az igénylésükhöz felhasználható bizonyítékokról* szóló 328/2011. (XII.29.) Korm. rendelet (a továbbiakban: Korm. rendelet) tartalmazza.

A szociális rendeletünk 7/H. §-a biztosítja természetben ellátásként a nyári szünidei étkeztetés keretében biztosított ingyenes déli meleg főétkezést a rendszeres gyermekvédelmi kedvezményben részesülő gyermekek számára.

2018. évben 66 kérelem érkezett ezen a jogcímen, összesen 124 gyermeket támogattunk,

mindösszesen 2.812.000-Ft összegben.

Általánosságban elmondható, hogy a jogosultság fennállása ellenére kevés család veszi igénybe az ellátást, és akik igénybe is veszik, azok közül sokan később lemondják.

A fentiek alapján a R. 7/H. §-a szerinti nyári gyermekétkeztetés ellátás hatályon kívül helyezését kezdeményezem.

VII. Helyi közlekedési támogatás

Minden évben január hónapban kerül sor a helyi közlekedési támogatás iránti kérelmek befogadására, és az ellátás megállapítására.

A hatályos rendelet 9.§-a tartalmazza az ellátás, és az ellátáshoz kapcsolt egy főre eső jövedelem meghatározását. Tárgyévben többen is a rendeletben megállapított egy főre eső jövedelemhatár összeget, az öregségi nyugdíj mindenkori legkisebb összegének a 400 %-át (114.000-Ft-ot) meghaladták, s nem tudták gyermeküknek igényelni a támogatást.

Tekintettel a garantált jövedelmek előző évi és tárgyévi emelkedésére, az ellátás vonatkozásában **az egy főre eső jövedelemhatár módosítására teszek javaslatot oly módon, hogy az öregségi nyugdíj mindenkori legkisebb összegének az 500 %-át (142.500-Ft-ot) nem haladhatja meg a háztartás egy főre jutó jövedelme.**

Az ellátásra vonatkozó egyéb feltételek, megállapítások változatlan formában maradnak a rendeletben.

Kérem a Tisztelt Képviselő-testületet, hogy az előterjesztést megtárgyalni és a mellékletként csatolt rendelet tervezetet elfogadni szíveskedjenek.

Újfehértó, 2019. január 08.



Nagy Sándor
polgármester

Tájékoztató az előzetes hatásvizsgálat eredményéről

I. A jogszabályok megalkotásának szükségessége

A szociális igazgatásról és szociális ellátásokról szóló 1993. évi III. törvény felhatalmazása alapján az önkormányzat a pénzbeli és természetbeni ellátások feltételeit, az igénylésre vonatkozó eljárási szabályokat a helyi sajátosságok figyelembe vételével rendeletében határozza meg.

A helyi önkormányzati rendelet módosítása 2019. évre a központi költségvetésből nyújtott normatív támogatás jelentős mértékű csökkentése végett, költségvetési szempontból indokolt, szükségszerű. A támogatások módosításának célja, hogy a helyi lakosság széles körét továbbra is támogassa.

II. A rendelet társadalmi, gazdasági és költségvetési hatásai

Az önkormányzat részére a központi költségvetésből 2019. évre a szociális ellátásokra központiilag biztosított költségvetési keretösszeg 68.110.000-Ft.

Az előzetesen kalkulált adatok alapján, figyelemmel a 2018. évi jogosulti körre valamennyi ellátásnál indokolt az egyes ellátásokra irányadó támogatási/ellátási összeg kisebb vagy nagyobb mértékben történő lecsökkentése, annak érdekében, hogy az Önkormányzat ezen a jogcímen ezen szociális feladatok ellátására biztosított tárgyévi költségvetési keretösszegéből biztosított legyen valamennyi a rendelet szerinti ellátásra nyújtandó támogatási összeg.

Az egyes ellátásokra vonatkozó ellátási összeg csökkentés, egyidejűleg kiadás csökkentést eredményez.

III. A rendelet adminisztratív terheket befolyásoló hatásai

A rendeletben szabályozott pénzbeli és természetbeni ellátások biztosításáról az önkormányzat a Polgármesteri Hivatal belső szervezeti egységein keresztül gondoskodik.

Az adatok egyeztetése, beszerzése, kérelmek befogadása, feldolgozása, koordinálása a Polgármesteri Hivatal Igazgatási Osztályának feladata lesz továbbra is.

IV. A rendelet alkalmazásához szükséges személyi, szervezeti, tárgyi és pénzügyi feltételek

Az osztályon a személyi és tárgyi feltételek biztosítottak.

V. Környezeti és egészségügyi követelményei

Hatásai nem mérhetőek.

**ÚJFEHÉRTÓ VÁROS ÖNKORMÁNYZATA
KÉPVISELŐ-TESTÜLETÉNEK**

...../..... (.....)
önkormányzati rendelete

**a pénzben és természetben nyújtott szociális ellátások helyi szabályairól szóló
18/2012. (VII.26.) önkormányzati rendelet módosításáról**

Újfehértó Város Önkormányzatának Képviselő-testülete az Alaptörvény 32. cikk (2) bekezdésében, a szociális igazgatásról és szociális ellátásokról szóló 1993. évi III. törvény 1.§ (2) bekezdésében, 10.§ (1) bekezdésében, 25.§ (3) bekezdés b) pontjában, 26.§-ában, 32.§ (1) bekezdés b) pontjában és (3) bekezdésében, 45.§ (1) bekezdésében, 132.§. (4) bekezdés g) pontjában kapott felhatalmazás alapján, a Magyarország helyi önkormányzatairól szóló 2011. évi CLXXXIX. törvény 13.§. (1) bekezdés 8a pontjában meghatározott feladatkörében eljárva a következőket rendeli el:

1.§

A pénzben és természetben nyújtott szociális ellátások helyi szabályairól szóló 18/2012. (VII.26.) önkormányzati rendelet (a továbbiakban: Ör.) 7/A. § (2) bekezdése helyébe a következő rendelkezés lép:

(2) Az (1) bekezdés szerinti települési támogatás havi rendszerességgel nyújtott támogatás, mely havonta 3.000.- (háromezer) forint összegben kerül megállapításra.

2.§

Az Ör. 7/B. § (5) bekezdése helyébe a következő rendelkezés lép:

(5) Az (1) bekezdés szerinti gyógyszer-támogatás havi rendszerességgel nyújtott támogatás, mely havonta 3.000.- (háromezer) forint összegben, a kérelem benyújtásának napjától tárgyév december 31. napjáig kerül megállapításra. A támogatás a kérelmező által megadott folyószámlára utalással kerül kifizetésre.

3.§

Az Ör. 7/D. § (2) bekezdése helyébe a következő rendelkezés lép:

(2) Az (1) bekezdés szerinti támogatás megállapítása iránti kérelem tárgyév április 01. napjától április 20. napjáig nyújtható be. A határidő elmulasztása jogvesztő.

4.§

Az Ör. 7/D. § (7) bekezdése helyébe a következő rendelkezés lép:

(7) A támogatás évente egy alkalommal állapítható meg, amelynek mértéke 5.000- (ötezer) forint/fő. A támogatás a kérelmező által megadott folyószámlára utalással kerül kifizetésre. Külön kérelem esetén az Önkormányzat házipénztárából is kifizethető.

5.§

Az Ör. 7/F. § (5) bekezdése helyébe a következő rendelkezés lép:

(5) A támogatás mértéke rendszeres gyermekvédelmi kedvezményben részesülő gyermek jogán gyermekenként 3.000.- (háromezer) forint, a rendszeres gyermekvédelmi kedvezményben nem részesülő gyermek jogán gyermekenként 5.000. – (ötezer) forint.

6.§

Az Ör. 7/G. § (5) bekezdés helyébe a következő rendelkezés lép:

(5) A támogatás évente egy alkalommal állapítható meg, amelynek mértéke 5.000- (ötezer) forint/fő. A támogatás a kérelmező által megadott folyószámlára utalással kerül kifizetésre. Külön kérelem esetén az Önkormányzat házipénztárából is kifizethető.

7.§

Hatályát veszti az Ör. 7/H. § -a.

8.§

Az Ör. 7/I. § (2) bekezdés helyébe a következő rendelkezés lép:

(2) Az (1) bekezdésben szabályozott rendkívüli települési támogatás évente egy alkalommal, 3.000-Ft (háromezer) forint összegben természetbeni ellátásként nyújtható.

9.§

Az Ör. 9. § (1) bekezdése helyébe a következő rendelkezés lép:

(1) Helyi közlekedési támogatásra jogosult az a helyi autóbuszjáratra érvényes bérlettel rendelkező személy, aki a közforgalmú személyszállítási utazási kedvezményeiről szóló 85/2007. (IV.25.) Korm. rendeletben szabályozott tanulóberlet vagy nyugdíjas bérlet igénybevételére jogosult feltéve, hogy a családjában az egy főre jutó havi jövedelem nem haladja meg az öregségi nyugdíj mindenkori legkisebb összegének az 500 %-át.

10.§

(1) Ez a rendelet a kihirdetését követő napon lép hatályba, és az azt követő napon hatályát veszíti.

Újfehértó, 2019.

Nagy Sándor
polgármester

Dr. Szűcs Andrea
jegyző

INDOKOLÁS

a pénzben és természetben nyújtott szociális ellátások helyi szabályairól szóló 18/2012. (VII.26.) önkormányzati rendelet módosításáról szóló önkormányzati rendelethez

I. Általános indokolás

A szociális igazgatásról és szociális ellátásokról szóló 1993. évi III. törvény (továbbiakban: Szt.) a szociális ellátás feltételeinek biztosítását az állam központi szervein kívül a helyi önkormányzatok feladataként állapítja meg, lehetővé téve, hogy az önkormányzat saját költségvetése terhére egyéb ellátásokat megállapíthasson.

A helyi önkormányzati rendelet módosítása a 2019. évre a központi költségvetésből nyújtott normatív támogatás jelentős mértékű csökkentése végett, költségvetési szempontból indokolt, szükségszerű. A támogatások módosításának célja, hogy a helyi lakosság széles körét továbbra is támogassa.

II. Részletes indokolás

1.§-ához

A lakhatáshoz kapcsolódó rendszeres települési támogatás keretében megállapítható lakásfenntartási költségek csökkentéséhez kapcsolódó támogatás keretében megállapítható támogatás havonta nyújtott összegének módosítását tartalmazza.

2.§-ához

A gyógyszer-támogatás, mint rendszeres települési támogatás havi összegének módosítása.

3.§-ához

A rendkívüli települési támogatásként nyújtott 7/D.§ szerinti egyszeri lakásfenntartási támogatás igénylési időtartalmának módosítása.

4.§-ához

A rendkívüli települési támogatásként nyújtott 7/D.§ szerinti egyszeri lakásfenntartási támogatás módosítása az ellátási összeg vonatkozásában.

5.§-ához

A nevelési – és iskolakezdési támogatás, mint rendkívüli települési támogatás módosítása a támogatási összegek vonatkozásában.

6.§-ához

A fűtési támogatás, mint rendkívüli települési támogatás módosítása a támogatási összeg vonatkozásában.

7.§-ához

A nyári szünidei étkeztetés biztosításához nyújtott természetbeni támogatás hatályon kívül helyezése.

8.§-ához

A „Karácsonyi Csomag” természetbeni ellátás összegének módosítása.

9.§-ához

A helyi közlekedési támogatás esetében az egy főre jutó jövedelemhatár módosítását tartalmazza.

10.§-ához

A rendelet hatályba lépéséhez szükséges rendelkezést rögzít.

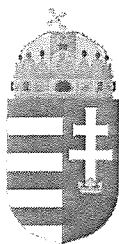

ÚJFEHÉRTÓ VÁROS
POLGÁRMESTERE
4244 Újfehértó, Szent István út 10.
Tel.:(42) 290 000 Fax: (42) 290 003
E-mail: polgarmester@ujfeherto.hu
Web: www.ujfeherto.hu

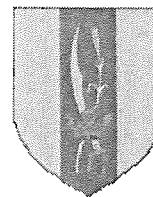

Száma: 3-25 /2019.

ELŐTERJESZTÉS

- a Képviselő-testülethez -

Az egészségügyi alapellátások körzeteinek megállapításáról és kialakításáról szóló 8/2016. (VI.29.) számú önkormányzati rendelet módosításáról

Tisztelt Képviselő-testület!

A területi ellátási kötelezettséggel házi gyermekorvosi szolgálatot működtető gyermekorvosok kezdeményezték az iskola-egészségügyi körzetek átszervezését. Mindezt a gyermekorvosok személyének-, és a gyermeklétszám változása egyaránt indokolja, mivel a jelenlegi felosztás szerint a III. körzethez tartozó gyermeklétszám – az intézményi létszámot figyelembe véve - jóval magasabb, mint az I. és II. számú körzethez tartozó gyermeklétszám.

Dr. Both Attila I. számú gyermekkörzet, Dr. Mándi Zsuzsa III. számú gyermekkörzet gyermekorvosai, valamint Dr. Takács Enikő a II. számú gyermekkörzet leendő gyermekorvosa, mint az egészségügyi alapellátást biztosító, az önkormányzattal feladat-ellátási szerződéssel rendelkező házi gyermekorvosok közösen készítettek egy újraosztás szerinti javaslatot, mely az előterjesztés szerinti javaslattal megegyezik.

A Magyarország helyi önkormányzatairól szóló 2011. évi CLXXXIX. törvény 13. § (1) bekezdése alapján a helyi közügyek, valamint a helyben biztosítható közfeladatok körében ellátandó helyi önkormányzati feladat az egészségügyi alapellátás biztosítása.

Az egészségügyi alapellátásról szóló 2015. évi CXXIII. törvény (Eatv.) 5.§ (1) bekezdése értelmében a települési önkormányzat az egészségügyi alapellátás körében gondoskodik a védőnői ellátásról és az iskola-egészségügyi ellátásról.

A fenti törvény **5.§ és 6.§-a** az alábbi kötelező feladatokat írja elő az önkormányzatok részére:
„5. § (1) A települési önkormányzat az egészségügyi alapellátás körében gondoskodik:

- a) a háziorvosi, házi gyermekorvosi ellátásról,
- b) a fogorvosi alapellátásról,
- c) az alapellátáshoz kapcsolódó háziorvosi, házi gyermekorvosi és fogorvosi ügyeleti ellátásról,
- d) a védőnői ellátásról, és
- e) az iskola-egészségügyi ellátásról.

6. § (1) A települési önkormányzat képviselő-testülete - a Kormány által kijelölt praxiskezelő által megadott szempontokat figyelembe véve – rendeletben megállapítja és kialakítja az egészségügyi alapellátások körzeteit. Több településre is kiterjedő ellátás esetén a körzet székhelyét az érintett települési önkormányzatok erre irányuló megállapodásban határozzák meg.

Az egészségügyi alapellátások körzeteinek megállapításáról és kialakításáról szóló 8/2016. (VI.29.) számú önkormányzati rendelet rendelkezik Újfehértó Városában az egészségügyi alapellátási körzetekről.

A rendelet 5. számú melléklete tartalmazza az iskola orvosi körzetek felosztását.

A gyermekorvosok által kezdeményezett újraosztás következtében a városban továbbra is megmaradna a 3 iskolaorvosi körzet, de az azokhoz tartozó intézmények a gyermeklétszámok változása, - illetve a korábban történt egyenlőtlen elosztása - végett részben változnának, ezáltal a kialakítandó körzetekben az ellátandó gyermeklétszámok közel azonosak lesznek.

Az iskola-egészségügyi ellátást továbbra is a házi gyermekorvosi szolgálatot működtető gyermekorvosok biztosítanák, a házi gyermekorvosi körzetszám szerinti megosztásban.

Dr. Both Attila I. számú iskolaorvosi körzet, Dr. Mándi Zsuzsa III. számú iskolaorvosi körzet, Dr. Takács Enikő II. számú iskolaorvosi körzet.

A közreműködő gyermekorvosokkal a rendeletmódosítást követően új szerződések megkötésére lesz szükség, erről külön előterjesztés készült.

Az Eatv. 6.§ (2) bekezdés alapján pedig:

„A 6.§ (1) bekezdés szerinti körzetek megállapítása és kialakítása során ki kell kérni az alapellátásért felelős országos módszertani intézet - védőnői ellátás esetén az országos tisztifőorvos -, valamint a működési engedély kiadására hatáskörrel rendelkező egészségügyi államigazgatási szerv véleményét is.”

A rendelet-tervezet a fentiekben megjelöltek szerint előzetesen véleményezés céljából megküldésre került az Állami Egészségügyi Ellátó Központ (ÁEEK), mint országos módszertani intézet (NEFI utódja), valamint a Szabolcs-Szatmár-Bereg Megyei Kormányhivatal Nyíregyházi Járási Hivatal Hatósági Főosztály Népegészségügyi Osztály, mint a működést engedélyező egészségügyi államigazgatási szerv részére.

A Szabolcs-Szatmár-Bereg Megyei Kormányhivatal Nyíregyházi Járási Hivatal Hatósági Főosztály Népegészségügyi Osztály tájékoztatása szerint a rendelet-tervezet iskola orvosi körzethatárok módosításához észrevétele nincs. A hatóság hivatkozott levele az előterjesztés 1. számú mellékletét képezi.

Az ÁEEK tájékoztatásában a rendelet-tervezetben szereplő adatokat és a körzetek felosztását megfelelőnek találta. Az ÁEEK hivatkozott levele az előterjesztés 2. számú mellékletét képezi.

Kérem a Tisztelt Képviselő-testületet, hogy az előterjesztést megtárgyalni és a mellékletként csatolt rendelet tervezetet elfogadni szíveskedjenek.

Újfehértó, 2019. január 23.

Nagy Sándor
Nagy Sándor
polgármester



1. melléklet

UJF/489-3/2019.

1. melléklet



SZABOLCS-SZATMÁR-BEREG MEGYEI
KORMÁNYHIVATAL

Nyíregyházi Járási Hivatala

Ügyiratszám: SZ-10/NEO/00371-2/2019.
Ügyintéző: Dévaldné Türk Csilla
Telefon: 42/501-008 148 mell.

Tárgy: alapellátási körzetek kialakításának
véleményezése
Hiv. szám: UJF/489-2/2019.
Mell.:-

Dr. Szűcs Andrea
jegyző
részére

Újfehértó
Szent I. út 10. sz.
4244
hatosag@ujfeherto.hu

Tisztelt Jegyző Asszony!

Hivatkozással fenti számon érkezett megkeresésére, az Újfehértó Város Önkormányzata (4244 Újfehértó, Szent I. út 10. szám) által az iskola orvosi körzetek módosításával kapcsolatban az alábbi tájékoztatást adom.

A rendelkezésünkre álló iratok és a csatolt önkormányzati rendelet tervezet alapján tájékoztatom, hogy a tervezett iskola orvosi körzethatárok módosításához a Nyíregyházi Járási Hivatal Hatósági Főosztály Népegészségügyi Osztálynak észrevétele nincs.

Nyíregyháza, 2019. január 14.

Tisztelettel:

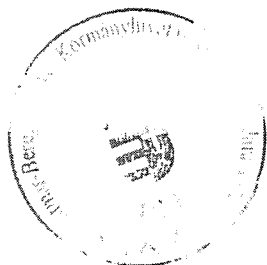

Dr. Galambos Ildikó
hivatalvezető
nevében és megbízásából

Dr. Szilágyi Erzsébet
osztályvezető
járási tisztii főorvos

HATÓSÁGI FŐOSZTÁLY NÉPEGÉSZSÉGÜGYI OSZTÁLY

4400 Nyíregyháza, Árok u. 41. 4400 Nyíregyháza, Pf.: 10. Telefon: (42)501-008 Fax: (42)501-006
E-mail: nepegeszsegugy.nyiregyhaza@szabolcs.gov.hu Honlap: www.kormanyhivatal.hu

2. melléklet

1115 / 489 - 6 / 2019.
2. melléklet



Állami Egészségügyi Ellátó Központ

1125 Budapest, Diós árok 3.
Tel.: 1 356 1522. Fax: 1 375 7253
1525 Budapest 114 Pf. 32.

Iktatószám: ÁEEK/4842-4/2019.
Ügyintéző: Holbók Tamás
Telefonszám: 06 1 239 0473

Dr. Szűcs Andrea Asszony
Újfehértó Város
Jegyzője részére

Megküldve kizárólag elektronikusan: jegvzo.@ujfeherto.hu

Tárgy: egészségügyi alapellátási – iskola-egészségügyi - körzethatárok meghatározása

Tisztelt Jegyző Asszony!



Újfehértó Város egészségügyi alapellátási - iskola-egészségügyi - körzeteit szabályozó rendelet módosításáról szóló tervezet kiegészítéseként küldött nyilatkozatokat köszönettel megkaptuk.

A rendelkezésünkre álló iratok és a csatolt nyilatkozatok alapján tájékoztatom, hogy a tervezett iskola-egészségügyi körzethatárok meghatározásához az Állami Egészségügyi Ellátó Központnak észrevétele nincs.

Amennyiben az egészségügyi alapellátással kapcsolatosan a jövőben kérdés merülne fel, készséggel állunk rendelkezésére.

Budapest, 2019. január 24.

Tisztelettel:

Dr. Vajer Péter
mb. igazgató

Alap és Lakóhelyközeli Ellátások Igazgatóság

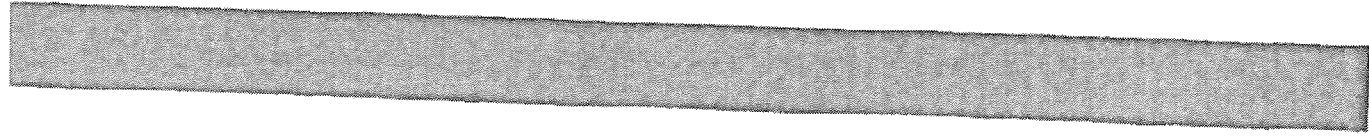

3. számú melléklet a 3-25 /2019. számú előterjesztéshez

**ÚJFEHÉRTÓ VÁROS ÖNKORMÁNYZATA
KÉPVISELŐ-TESTÜLETÉNEK**

...../..... (...)

önkormányzati rendelete

**az egészségügyi alapellátások körzeteinek megállapításáról és kialakításáról szóló
8/2016. (VI.29.) önkormányzati rendelet módosításáról**

Újfehértó Város Önkormányzatának Képviselő-testülete az Alaptörvény 32. cikk (1) bekezdés a) pontjában és (2) bekezdésében, az egészségügyi alapellátásról szóló 2015. évi CXXIII. törvény 6. § (1) bekezdésében kapott felhatalmazás alapján, Magyarország helyi önkormányzatairól szóló 2011. évi CLXXXIX. törvény 13. § (1) bekezdés 4. pontjában meghatározott feladatkörében eljárva az egészségügyi alapellátásról szóló 2015. évi CXXIII. törvény 6.§ (2) bekezdésében meghatározott feladatkörében eljáró Állami Egészségügyi Ellátó Központ, valamint a működési engedély kiadására hatáskörrel rendelkező egészségügyi államigazgatási szerv véleményének kikérésével a következőket rendeli el:

1. §

Az egészségügyi alapellátások körzeteinek megállapításáról és kialakításáról szóló 8/2016. (VI.29.) önkormányzati rendelet 5. melléklete az 1. melléklet szerint módosul.

2. §

Ez a rendelet a kihirdetését követő napon lép hatályba, és az azt követő napon hatályát veszíti.

Újfehértó, 2019.

Nagy Sándor
polgármester

Dr. Szűcs Andrea
jegyző

1. melléklet a..../..... (...) Önkormányzati rendelethez

Az egészségügyi alapellátások körzeteinek megállapításáról és kialakításáról szóló 8/2016. (VI.29.) önkormányzati rendelet 5. melléklete iskola orvosi körzetekre vonatkozó rendelkezései helyébe a következő rendelkezés lép:

**Iskola egészségügyi körzetek
az iskola- egészségügyi ellátásról szóló 26/1997. (IX. 3.) NM rendelet alapján**

ISKOLA ORVOSI KÖRZETEK ÚJFEHÉRTÓ	
1.) 1. számú iskolaorvosi körzet	A
1.1.	KOSZISZ Szent István Gimnázium és Szakközépiskola (4244 Újfehértó, Eötvös József utca 25.)
1.2.	Lengyel Laura Óvoda Napsugár Tagóvoda (4244 Újfehértó, Bocskai utca 2.)
1.3.	Újfehértói Általános Iskola és Alapfokú Művészeti Iskola Vasvári Pál Tagintézmény (4244 Újfehértó, Kökény utca 22.)
2.) 2. számú iskolaorvosi körzet	A
2.1	Újfehértói Általános Iskola és Alapfokú Művészeti Iskola Erkel Ferenc Tagintézmény (4244 Újfehértó, Debreceni út 10.)
2.2.	Újfehértói Általános Iskola és Alapfokú Művészeti Iskola Erkel Ferenc Tagintézmény (4244 Újfehértó, Kodály Zoltán utca 1.)
2.3.	Újfehértói Református Általános Iskola és Óvoda (4244 Újfehértó, Debreceni út 204- 206.)
2.4.	Lengyel Laura Óvoda Aranykapu Tagóvoda (4244 Újfehértó, Rákóczi Ferenc utca 2.)
3.) 3. számú iskolaorvosi körzet	A
3.1.	Istenszülő Oltalmáról Elnevezett Görögkatolikus Óvoda és Általános Iskola (4244 Újfehértó, Széchenyi utca 3.)
3.2.	Istenszülő Oltalmáról Elnevezett Görögkatolikus Óvoda és Általános Iskola (4244 Újfehértó, Széchenyi utca 3.)
3.3.	Lengyel Laura Óvoda (4244 Újfehértó, Árvácska utca 2.)
3.4.	Újfehértói Református Általános Iskola és Óvoda (4244 Újfehértó, Debreceni út 204- 206.)

ÁLTALÁNOS INDOKOLÁS

A Magyarország helyi önkormányzatairól szóló 2011. évi CLXXXIX. törvény 13. § (1) bekezdése alapján a helyi közügyek, valamint a helyben biztosítható közfeladatok körében ellátandó helyi önkormányzati feladat az egészségügyi alapellátás biztosítása.

Az egészségügyi alapellátásról szóló 2015. évi CXXIII. törvény 5.§ (1) bekezdése értelmében a települési önkormányzat az egészségügyi alapellátás körében gondoskodik a védőnői ellátásról és az iskola-egészségügyi ellátásról.

Továbbá kimondja, hogy a települési önkormányzat az egészségügyi alapellátás körében gondoskodik:

- a) a háziorvosi, házi gyermekorvosi ellátásról,
- b) a fogorvosi alapellátásról,
- c) az alapellátáshoz kapcsolódó háziorvosi, házi gyermekorvosi és fogorvosi ügyeleti ellátásról,
- d) a védőnői ellátásról, és
- e) az iskola-egészségügyi ellátásról.

A 2015. évi CXXIII. törvény 6. § (1) bekezdése felhatalmazza a települési önkormányzat képviselő-testületeit, hogy - a Kormány által kijelölt praxiskezelő által megadott szempontokat figyelembe véve - rendeletben állapítsák meg és alakítsák ki az egészségügyi alapellátások körzeteit. A körzetek megállapítása és kialakítása során ki kell kérni az alapellátásért felelős országos módszertani intézet, valamint a működési engedély kiadására hatáskörrel rendelkező egészségügyi államigazgatási szerv véleményét is.

Újfehértó Város Önkormányzata a vonatkozó törvényi előírásoknak megfelelően a kialakult gyakorlatot figyelembe véve alkotta meg az egészségügyi alapellátás körzeteire vonatkozó 8/2016. (VI.29.) számú önkormányzati rendeletét, mely rendelet módosítása az intézményi gyermeklétszámok egyenlő elosztása végett indokolt.

RÉSZLETES INDOKOLÁS

1. §

A §. az egészségügyi alapellátásról szóló 2015. évi CXXIII. törvény előírása alapján, a feladatellátás jellegének megfelelő csoportosításban meghatározza és rögzíti az iskolaorvosi egészségügyi körzeteket a rendelet 5. számú mellékletének módosításával.

2. §

A rendelet hatályba lépésének időpontjáról rendelkezik.

Tájékoztató az előzetes hatásvizsgálat eredményéről

I. A jogszabályok megalkotásának szükségessége

2015. augusztus 01. napján lépett hatályba az egészségügyi alapellátásról szóló 2015. évi CXXIII. törvény, mely törvény 6. § (1) bekezdése felhatalmazza a települési önkormányzat képviselő-testületeit, hogy - a Kormány által kijelölt praxiskezelő által megadott szempontokat figyelembe véve - rendeletben állapítsák meg és alakítsák ki az egészségügyi alapellátások körzeteit.

A törvény legutóbbi módosítása értelmében a körzetek megállapítása és kialakítása során ki kell kérni az alapellátásért felelős országos módszertani intézet, valamint a működési engedély kiadására hatáskörrel rendelkező egészségügyi államigazgatási szerv véleményét is.

Újfehértó Város Önkormányzata a vonatkozó törvényi előírásoknak megfelelően a kialakult gyakorlatot figyelembe véve alkotta meg az egészségügyi alapellátás körzeteire vonatkozó a 8/2016. (VI.29.) számú önkormányzati rendeletét.

A területi ellátási kötelezettséggel házi gyermekorvosi szolgálatot működtető gyermekorvosok kezdeményezték az iskola-egészségügyi körzetek átszervezését, mindezt a gyermekorvosok személyének változása, és a gyermeklétszám változása egyaránt indokolja, mivel a jelenlegi felosztás szerint a III. körzethez tartozó gyermeklétszám – az intézményi létszámot figyelembe véve - jóval magasabb, mint az I. és II. számú körzethez tartozó gyermeklétszám.

II. A rendelet társadalmi, gazdasági és költségvetési hatásai

A rendeletmódosítási tervezet a területi ellátási kötelezettséggel házi gyermekorvosi szolgálatot működtető gyermekorvosok javaslatának megfelelően került kialakításra. A módosítás a körzetekhez tartozó intézményeket, illetve a tanulók iskola-egészségügyi ellátását nem befolyásolja.

III. A rendelet adminisztratív terheket befolyásoló hatásai

Adminisztratív terheket befolyásoló hatások nem várhatóak.

IV. A rendelet alkalmazásához szükséges személyi, szervezeti, tárgyi és pénzügyi feltételek

Az alkalmazás további személyi, szervezeti, tárgyi, pénzügyi feltételeket nem követel meg.

V. Környezeti és egészségügyi követelményei

Hatásai nem mérhetőek.

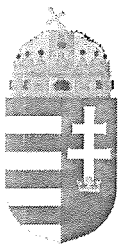

ÚJFEHÉRTÓ VÁROS
POLGÁRMESTERE
4244 Újfehértó, Szent István út 10.
Tel.:(42) 290 000 Fax: (42) 290 003
E-mail: polgarmester@ujfeherto.hu
Web: www.ujfeherto.hu

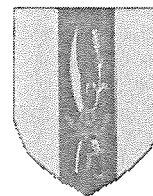

Száma: 3-18/2019.

ELŐTERJESZTÉS

-a Képviselő-testülethez -

az Újfehértour Kft 2019. évi Költségvetéséről

Tisztelt Képviselő-testület!

Újfehértó város területén Újfehértó Város Önkormányzata az Újfehértour Kft. gazdasági társaság útján látja el az autóbusszal végzett menetrend szerinti személyszállítási közszolgáltatást. A közszolgáltatásról az Újfehértó Város Önkormányzata és az Újfehértour Kft között 2012. szeptember 25. napján létrejött Közszolgáltatási Szerződés rendelkezik.

Az ügyvezető elkészítette a társaság 2019. évi költségvetésének tervezetét, amelyet jóváhagyásra benyújtott az alapító felé.

A 2019. évi tervezett költségvetésének főösszegét 78.550 e Ft-ban állapította meg. A bevételek jelentős részét 67.251 e Ft-ot a menetjegy, vonalbérlet és ezek árkiegészítéséből valamint a szabadaras tevékenységből származó bevételek adják illetve 11.299 e Ft támogatással számoltak. Kiadási oldalon, a bér+közteher 32.800 e Ft, az üzemanyag költség 22.900 e Ft, fenntartási költség 8.500 e Ft, javítás, alvállalkozói díj, szolgáltatás 6.800 e Ft, egyéb költségekre 7.550 e Ft lett tervezve.

Az Újfehértour Kft. Felügyelő Bizottságának véleménye, hogy a 2019. évi költségvetés tervezet a jelenleg rendelkezésre álló információk alapján reálisan lett tervezve illetve a 2018. évi tényadatok lettek felhasználva, melyek a várható infláció mértékével nem lettek növelve.

Az Újfehértour Kft. Felügyelőbizottságának elnöke által eljuttatott írásos vélemény, illetve az Újfehértour Kft. ügyvezetője által készített, 2019. évi tervezett árbevételeiről és költségeiről szóló előterjesztés a jelen előterjesztés mellékletét képezi.

Kérem az előterjesztés megtárgyalását és a határozat- tervezet jóváhagyását!

Újfehértó, 2019. január 22.



Újfehértour Kft
Újfehértó
Debreceni út 8.
4244

2019 JAN 22

1069-1

T.S.

Előterjesztés az Újfehértour Kft 2019 évi tervezett árbevételeiről és költségeiről

A 2019 évi tervezésnél figyelembe vettük a 2018 évben megvalósult bevételeinket és költségeinket.

A 2019 évre történt tarifaemelés, így már az emelt árakkal számoltuk a 2019. évi tervünket:

- A jegyértékesítést a 2018 évi eladott darabszámra terveztük (12.950 db), nem számoltunk darabszám változással
- Dolgozó bérlet esetében is a 2018. év eladott darabszámmal terveztük (425 db)
- Tanuló/ Nyugdíjas bérletek esetében is változatlan darabszámmal számoltunk .
- Árkiegészítés esetén előző évi adatokkal számoltunk, mivel a Tanuló/Nyugdíjas bérletek eladott darabszáma is változatlan maradt a tervünkbe.
- Szabadaras tevékenységünk esetén a 2018 évi ténnyel terveztünk, jó lenne, ha megvalósulna. 2012 évtől szerződéses járat üzemeltetését végezzük járatszerűen ez a feladat a 2019. évre is marad, így ezzel is terveztünk.
- 2019. évre 4.449 eFt támogatással számoltunk.

Költségeinket a 2018 évi tény adatok alapján terveztük meg szinte változatlan összeggel, egyedül a gumianyagnál terveztünk növekedést, mivel 2019. évben esedékes lesz 2 db autóbusznál a gumiabroncsok cseréje, illetve a munkabéternél terveztünk a kötelező emeléssel.

Szeretnénk kérni az Önkormányzatot, mint tulajdonost, hogy a 2019. évi zavartalan működés érdekében, az előző évekhez hasonlóan, a 6.000 eFt támogatást a KFT részére megítélni szíveskedjenek..

Táblázatban mellékeljük az ÚJFEHÉRTOUR KFT 2019 évre tervezett bevételeit és költségeit.

Újfehértó, 2019-01-15

ÚJFEHÉRTOUR KFT.
4244 Újfehértó, Debreceni u. 8.
Egyes. szá: 08800013-13000880
Adószám: 10750232-2-15
Cg.: 15-09-061564



Pásztor Ferencné

ÚJFEHÉRTOUR KFT TERVEZETT BEVÉTELEI 2019.

Adatok ezer forintban

	2018. Várható		2019. Terv	
		Értéke		Értéke
Menetjegy		2.447		3.100
Vonali bérlet		1.251		1.500
Tanuló/Nyugdíjas bérlet				
Éves		9.334		10.856
Negyedéves		539		582
Havi		1.049		1.132
Árkieg:				
FIX (ingyenes ut)		2.211		2.211
Tanuló/Nyugdíjas		16.821		16.800
Szabadáras tevékenység				
Egyéb különjárat		21.268		21.500
Szerződéses járat		7.745		8.570
Ügyeleti száll.		4.126		0
Egyéb bevétel (Busz ért., kamat)		0		1.000
Nettó árbevétel		66.791		67.251
Támogatások:				
Önkormányzati		6.000		6.000
Normatív		4.449		4.449
Gázolaj		800		850
Árbevétel összesen:		78.040		78.550

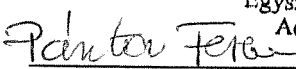
Újfehértó, 2019-01-15

ÚJFEHÉRTOUR KFT.
 4244 Újfehértó, Debreceni u. 8.
 Egysz. sz.: 68800013-13000880
 Adószám: 10750232-2-15
 Cg.: 15-09-061564

Pásztor Ferencné
 Ügyvezető

ÚJFEHÉRTOUR KFT TERVEZETT KÖLTSÉGEI 2019.

Adatok ezer forintban			
	2018. Várható		2019. Terv
Üzemanyag	22.976		22.900
Gumianyagktg	576		1.000
Fenntart. Újanyag, alkatr.	7.304		7.500
Javítás, alváll díj, egyéb anyag, szolgáltatás	10.919		6.800
Adók, bérleti díj, Egyéb ktg, kamat	414		400
Bér+közteher	31.794		32.800
Egyéb személyi jellegű	1.080		1.000
Biztosítás	2.791		2.950
Közvetlen értékcsökkenés	3.200		3.100
Egyéb értékcsökkenés	57		100
Összes költség	81.111		78.550
Árbevétel	78.040		78.550
Adózás előtti eredmény	-3.071		0

Újfehértó, 2019-01-15

Pásztor Ferencné
 Ügyvezető

ÚJFEHÉRTOUR KFT.
 4244 Újfehértó, Debreceni u. 8.
 Egysz. sz.: 68800013-13000880
 Adószám: 10750232-2-15
 Cg.: 15-09-061564

**ÚJFEHÉRTOUR KÖZLEKEDÉSI KORLÁTOLT FELELŐSSÉGŰ TÁRSASÁG
FELÜGYELŐ BIZOTTSÁGÁNAK**

**írásos véleménye az Újfehértour Kft 2019.évi tervezett
árbevételeiről és költségeiről szóló előterjesztéséhez**

Tisztelt Képviselő-testület!

Az Újfehértour Közlekedési Kft Felügyelő Bizottsága 2019.január 18-án megtartott ülésének napirendjei között megtárgyalta a társaság ügyvezetése által elkészített, és Újfehértó Város Képviselő-testületéhez benyújtott előterjesztését, mely az Újfehértour Kft 2019.évi tervezett árbevételeiről és költségeiről szól.

A Felügyelő Bizottság ügyrendjének megfelelően a Felügyelő Bizottság feladat- és hatáskörei közé tartozik a társaság gazdálkodásával kapcsolatos előterjesztések vizsgálata és írásos véleményezése.

Az előterjesztésben leírtaknak megfelelően a társaság ügyvezetése a 2019.évi tervezésnél az előző évben ténylegesen megvalósult bevételeit és költségeit vette figyelembe.

A jegyértékesítés, a dolgozói, tanuló- és nyugdíjas bérletek esetében tervezett bevételek reálisak.

A szabadaras tevékenységek bevételeinek alakulását a Felügyelő Bizottság bizonytalannak tartja.

A bevételek esetében egyértelműen megfogalmazható, hogy a társaság gazdálkodásának stabilitását részben az önkormányzat által nyújtott támogatás biztosítja.

A kiadások esetében lényeges megjegyezni, hogy a tervezésnél a 2019. évi tényadatok lettek felhasználva, melyek a várható infláció mértékével nem lettek növelve.

A Felügyelő Bizottság megállapítja, hogy az Újfehértour Közlekedési Kft. Ügyvezetője által elkészített 2019.évi bevételei és kiadásai a jelenleg rendelkezésre álló információk alapján reálisan lettek tervezve.

A Felügyelő Bizottság javasolja a Képviselő-testületnek, hogy az Újfehértour Kft 2019.évi tervezett árbevételeiről és költségeiről szóló előterjesztést a benne lévő tartalommal tárgyalja meg.

Újfehértó, 2019.01.18.

Dudás Andrásné FB elnök

Melléklet a 3-18/2019. számú előterjesztéshez

ÚJFEHÉRTÓ VÁROS ÖNKORMÁNYZATA
KÉPVISELŐ-TESTÜLETÉNEK

...../..... (...) számú

H a t á r o z a t a

az Újfehértour Kft 2019. évi Költségvetéséről

A KÉPVISELŐ-TESTÜLET

az Újfehértour Kft. 2019. évi költségvetési bevételét és kiadását 78.550 e Ft-tal hagyja jóvá.

Felelős: polgármester

Határidő: azonnal

Nagy Sándor
polgármester

dr. Szűcs Andrea
jegyző

A határozatról értesül:

- 1./ Újfehértour KFT ügyvezetője, Felügyelőbizottsága
- 2./ Polgármesteri Hivatal (Pénzügyi Osztály, Jegyzői Titkárság)
- 3./ Irattár

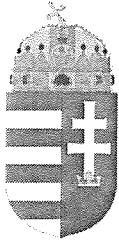

ÚJFEHÉRTÓ VÁROS
POLGÁRMESTERE
4244 Újfehértó, Szent István út 10.
Tel.:(42) 290 000 Fax: (42) 290 003
E-mail: polgarmester@ujfeherto.hu
Web: www.ujfeherto.hu

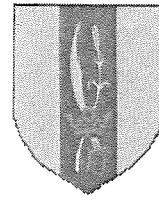

Száma: *2019.11.23.*/2019.

E L Ő T E R J E S Z T É S

- A Képviselő-testülethez -

az Újfehértó SZOSZOK 2019. évi költségvetésének jóváhagyására

Tisztelt Képviselő-testület!

Újfehértó településen az önkormányzat által kötelezően megszervezendő szociális és gyermekjóléti feladatokat az Újfehértó SZOSZOK látja el, mely intézmény fenntartója a Dél Nyírségi Többcélú Önkormányzati Kistérségi Társulás.

Az önkormányzat és a Társulás között a feladat ellátására megállapodás jött létre, amely alapján Újfehértó Város Önkormányzata vállalta, hogy az intézmény költségvetésében meghatározott kiadásainak a költségvetési törvény alapján igényelhető normatív támogatás, továbbá egyéb költségvetési források és saját bevétel együttes összegét meghaladó részét a Társulás részére megtéríti.

A feladatellátási és finanszírozási megállapodás finanszírozásra vonatkozó rendelkezései rögzítik, hogy Újfehértó Város Önkormányzat Képviselő-testülete minden költségvetési év vonatkozásában, határozattal hagyja jóvá a SZOSZOK költségvetését.

Az elfogadott Képviselő-testületi határozat módosítás nélkül épül be a Társulás által jóváhagyott éves költségvetési határozatba.

A költségvetés összeállításának részletes szabályait az Áht. és az államháztartásról szóló törvény végrehajtásáról szóló 368/2011. (XII. 31.) Korm. rendelet (a továbbiakban: Ávr.), a finanszírozás rendjét és az állami hozzájárulás mértékét a központi költségvetésről szóló törvény határozza meg. A határozat-tervezetet a fentieknek megfelelően az Áht. figyelembevételével és a Magyarország 2019. évi központi költségvetéséről szóló 2018. évi L. törvény alapján állítottuk össze.

Az önállóan gazdálkodó intézmény 2019. évre vonatkozó kiemelt előirányzatait tartalmazó költségvetésének tervezete szerint az intézmény bevételi forrása elegendő a zavartalan működés feltételeinek megteremtésére.

A kiadási és bevételi főösszege 217.063.530 Ft.

Az intézmény működéséhez a létszámkeretet 48 főben javasoljuk elfogadni.

Mellékletek:

- 1) 1 számú melléklet Újfehértó SZOSZOK költségvetésének összevont mérlege
- 2) 1. számú tájékoztató működési és felhalmozási célú bevételek és kiadások mérlege
- 3) 2. számú tájékoztató Újfehértó SZOSZOK bevételi és kiadásai kiemelt előirányzat megnevezése
- 4) 3. számú tájékoztató kötelező feladatok bevételei és kiadásai
- 5) 4. számú tájékoztató önként vállalt feladatok bevételei és kiadásai

Kérem a Tisztelt Képviselő- testületet, hogy az előterjesztést megtárgyalni és a mellékelt határozat tervezetet elfogadni szíveskedjen.

Újfehértó, 2019. január 22.



Nagy Sándor
polgármester

1. számú melléklet a 3-14 / 2019. számú előterjesztéshez

**ÚJFEHÉRTÓ VÁROS ÖKORMÁNYZATA
KÉPVISELŐ-TESTÜLETÉNEK**

...../..... () számú

Határozata

az Újfehértó SZOSZOK 2019. évi költségvetésének jóváhagyásáról

A KÉPVISELŐ-TESTÜLET

1. A Dél-Nyírségi Többcélú Önkormányzati Kistérségi Társulás Újfehértói Szociális Szolgáltató Központ 2019. évi költségvetését az 1. számú mellékletben meghatározott tartalommal, 217.063.530 Ft bevételi és kiadási főösszeggel jóváhagyja.
2. 2019. január 1-től az engedélyezett létszámot 48 főben hagyja jóvá.

Határidő: folyamatos
Felelős: polgármester

Nagy Sándor
polgármester

Dr. Szűcs Andrea
jegyző

A határozatról értesül:

1. Dél-Nyírségi Többcélú Önkormányzati Kistérségi Társulás
2. Nagykállói Polgármesteri Hivatal (Pénzügyi csoport)
3. Újfehértói Polgármesteri Hivatal (Pénzügyi Osztály)
4. Újfehértó SZOSZOK
5. Irattár

Újfehértó SZOSZOK
2019. ÉVI KÖLTSÉGVETÉSÉNEK ÖSSZEVONT MÉRLEGE

B E V É T E L E K

1. sz. táblázat

forintban

Sor-szám	Bevételi jogcím	2019
A	B	C
1.	Önkormányzat működési támogatásai (1.1.+...+1.6.)	155 209 920
1.1.	Helyi önkormányzatok működésének általános támogatása	
1.2.	Önkormányzatok egyes köznevelési feladatainak támogatása	
1.3.	Önkormányzatok szociális és gyermekjóléti feladatainak támogatása	
1.4.	Önkormányzatok kulturális feladatainak támogatása	
1.5.	Működési célú kvi támogatások és kiegészítő támogatások	155 209 920
1.6.	Elszámolásból származó bevételek	
2.	Működési célú támogatások államháztartáson belülről (2.1.+...+2.5.)	
2.1.	Elvonások és befizetések bevételei	
2.2.	Működési célú garancia- és kezességvállalásból megtérülések	
2.3.	Működési célú visszatérítendő támogatások, kölcsönök visszatérülése	
2.4.	Működési célú visszatérítendő támogatások, kölcsönök igénybevétele	
2.5.	Egyéb működési célú támogatások bevételei	
2.6.	2.5.-ből EU-s támogatás	
3.	Felhalmozási célú támogatások államháztartáson belülről (3.1.+...+3.5.)	
3.1.	Felhalmozási célú önkormányzati támogatások	
3.2.	Felhalmozási célú garancia- és kezességvállalásból megtérülések	
3.3.	Felhalmozási célú visszatérítendő támogatások, kölcsönök visszatérülése	
3.4.	Felhalmozási célú visszatérítendő támogatások, kölcsönök igénybevétele	
3.5.	Egyéb felhalmozási célú támogatások bevételei	
3.6.	3.5.-ből EU-s támogatás	
4.	Közhatalmi bevételek (4.1.+4.2.+4.3.+4.4.)	
4.1.	Helyi adók (4.1.1.+...+4.1.3.)	
4.1.1.	- Vagyoni típusú adók	
4.1.2.	- Termékek és szolgáltatások adói	
4.1.3.	- Értékesítési és forgalmi adók (parüzési adó)	
4.2.	Gépjárműadó	
4.3.	Egyéb áruhasználati és szolgáltatási adók	
4.4.	Egyéb közhatalmi bevételek	
5.	Működési bevételek (5.1.+...+ 5.11.)	57 553 000
5.1.	Készletértékesítés ellenértéke	
5.2.	Szolgáltatások ellenértéke	1 500 000
5.3.	Közvetített szolgáltatások értéke	
5.4.	Tulajdonosi bevételek	
5.5.	Ellátási díjak	52 543 000
5.6.	Kiszámlázott általános forgalmi adó	3 510 000
5.7.	Általános forgalmi adó visszatérítése	
5.8.	Kamatbevételek	
5.9.	Egyéb pénzügyi műveletek bevételei	
5.10.	Biztosító által fizetett kártérítés	
5.11.	Egyéb működési bevételek	
6.	Felhalmozási bevételek (6.1.+...+6.5.)	
6.1.	Immateriális javak értékesítése	
6.2.	Ingatlanok értékesítése	
6.3.	Egyéb tárgyi eszközök értékesítése	
6.4.	Részesedések értékesítése	
6.5.	Részesedések megszűnéséhez kapcsolódó bevételek	
7.	Működési célú átvett pénzeszközök (7.1. + ... + 7.3.)	1 580 610
7.1.	Működési célú garancia- és kezességvállalásból megtérülések ÁH-n kívülről	
7.2.	Működési célú visszatérítendő támogatások, kölcsönök visszatér. ÁH-n kívülről	
7.3.	Egyéb működési célú átvett pénzeszköz	1 580 610
7.4.	7.3.-ból EU-s támogatás (közvetlen)	
8.	Felhalmozási célú átvett pénzeszközök (8.1.+8.2.+8.3.)	2 720 000
8.1.	Felhalmozási célú garancia- és kezességvállalásból megtérülések ÁH-n kívülről	
8.2.	Felhalmozási célú visszatérítendő támogatások, kölcsönök visszatér. ÁH-n kívülről	
8.3.	Egyéb felhalmozási célú átvett pénzeszköz	2 720 000
8.4.	8.3.-ból EU-s támogatás (közvetlen)	
9.	KÖLTSÉGVETÉSI BEVÉTELEK ÖSSZESEN: (1+...+8)	217 063 530
10.	Hitel-, kölcsönfelvétel államháztartáson kívülről (10.1.+10.3.)	
10.1.	Hosszú lejáratú hitelek, kölcsönök felvétele	
10.2.	Likviditási célú hitelek, kölcsönök felvétele pénzügyi vállalkozástól	
10.3.	Rövid lejáratú hitelek, kölcsönök felvétele	
11.	Belföldi értékpapírok bevételei (11.1. +...+ 11.4.)	
11.1.	Forgatási célú belföldi értékpapírok beváltása, értékesítése	
11.2.	Forgatási célú belföldi értékpapírok kibocsátása	
11.3.	Befektetési célú belföldi értékpapírok beváltása, értékesítése	
11.4.	Befektetési célú belföldi értékpapírok kibocsátása	
12.	Maradvány igénybevétele (12.1. + 12.2.)	
12.1.	Előző év költségvetési maradványának igénybevétele	
12.2.	Előző év vállalkozási maradványának igénybevétele	
13.	Belföldi finanszírozás bevételei (13.1. + ... + 13.3.)	
13.1.	Államháztartáson belüli megelőlegezések	
13.2.	Államháztartáson belüli megelőlegezések törlesztése	

Újfehértó SZOSZOK
2019. ÉVI KÖLTSÉGVETÉSÉNEK ÖSSZEVONT MÉRLEGE

13.3.	Betétek megszüntetése	
14.	Külföldi finanszírozás bevételei (14.1.+...14.4.)	
14.1.	Forgatási célú külföldi értékpapírok beváltása, értékesítése	
14.2.	Befektetési célú külföldi értékpapírok beváltása, értékesítése	
14.3.	Külföldi értékpapírok kibocsátása	
14.4.	Külföldi hitelek, kölcsönök felvétele	
15.	Váltóbevételek	
16.	Adóssághoz nem kapcsolódó származékos ügyletek bevételei	
17.	FINANSZÍROZÁSI BEVÉTELEK ÖSSZESEN: (10. + ... +16.)	
18.	KÖLTSÉGVETÉSI ÉS FINANSZÍROZÁSI BEVÉTELEK ÖSSZESEN: (9+17)	217 063 530

1. melléklet a/2019. (.....) önkormányzati határozathoz

Újfehértó SZOSZOK
2019. ÉVI KÖLTSÉGVETÉSÉNEK ÖSSZEVONT MÉRLEGE

KIADÁSOK

2. sz. táblázat

Ezer forintban

Sor- szám	Kiadási jogcímek	2019
A	B	C
1.	Működési költségvetés kiadásai (1.1+...+1.5.+1.18.)	214 343 530
1.1.	Személyi juttatások	115 752 475
1.2.	Munkaadókat terhelő járulékok és szociális hozzájárulási adó	22 495 316
1.3.	Dologi kiadások	75 392 420
1.4.	Ellátottak pénzbeli juttatásai	
1.5.	Egyéb működési célú kiadások	703 319
1.6.	- az 1.5-ből: - Előző évi elszámolásból származó befizetések	
1.7.	- Törvényi előíráson alapuló befizetések	
1.8.	- Elvonások és befizetések	
1.9.	- Garancia- és kezességvállalásból kifizetés ÁH-n belülre	
1.10.	- Visszatérítendő támogatások, kölcsönök nyújtása ÁH-n belülre	
1.11.	- Visszatérítendő támogatások, kölcsönök törlesztése ÁH-n belülre	
1.12.	- Egyéb működési célú támogatások ÁH-n belülre	703 319
1.13.	- Garancia és kezességvállalásból kifizetés ÁH-n kívülre	
1.14.	- Visszatérítendő támogatások, kölcsönök nyújtása ÁH-n kívülre	
1.15.	- Árkiegészítések, ártámogatások	
1.16.	- Kamattámogatások	
1.17.	- Egyéb működési célú támogatások államháztartáson kívülre	
1.18.	Tartalékok	
1.19.	- az 1.18-ból: - Általános tartalék	
1.20.	- Céltartalék	
2.	Felhalmozási költségvetés kiadásai (2.1.+2.3.+2.5.)	2 720 000
2.1.	Beruházások	2 720 000
2.2.	2.1.-ből EU-s forrásból megvalósuló beruházás	
2.3.	Felújítások	
2.4.	2.3.-ból EU-s forrásból megvalósuló felújítás	
2.5.	Egyéb felhalmozási kiadások	
2.6.	2.5.-ből - Garancia- és kezességvállalásból kifizetés ÁH-n belülre	
2.7.	- Visszatérítendő támogatások, kölcsönök nyújtása ÁH-n belülre	
2.8.	- Visszatérítendő támogatások, kölcsönök törlesztése ÁH-n belülre	
2.9.	- Egyéb felhalmozási célú támogatások ÁH-n belülre	
2.10.	- Garancia- és kezességvállalásból kifizetés ÁH-n kívülre	
2.11.	- Visszatérítendő támogatások, kölcsönök nyújtása ÁH-n kívülre	
2.12.	- Lakástámogatás	
2.13.	- Egyéb felhalmozási célú támogatások államháztartáson kívülre	
3.	KÖLTSÉGVETÉSI KIADÁSOK ÖSSZESEN (1+2)	217 063 530
4.	Hitel-, kölcsöntörlesztés államháztartáson kívülre (4.1. + ... + 4.3.)	
4.1.	Hosszú lejáratú hitelek, kölcsönök törlesztése pénzügyi vállalkozásnak	
4.2.	Likviditási célú hitelek, kölcsönök törlesztése pénzügyi vállalkozásnak	
4.3.	Rövid lejáratú hitelek, kölcsönök törlesztése pénzügyi vállalkozásnak	
5.	Belföldi értékpapírok kiadásai (5.1. + ... + 5.6.)	
5.1.	Forgatási célú belföldi értékpapírok vásárlása	
5.2.	Befektetési célú belföldi értékpapírok vásárlása	
5.3.	Kincstárjegyek beváltása	
5.4.	Éven belüli lejáratú belföldi értékpapírok beváltása	
5.5.	Belföldi kötvények beváltása	
5.6.	Éven túli lejáratú belföldi értékpapírok beváltása	
6.	Belföldi finanszírozás kiadásai (6.1. + ... + 6.4.)	
6.1.	Államháztartáson belüli megelőlegezések folyósítása	
6.2.	Államháztartáson belüli megelőlegezések visszafizetése	
6.3.	Pénzeszközök lekötött betétként elhelyezése	
6.4.	Pénzügyi lízing kiadásai	
7.	Külföldi finanszírozás kiadásai (7.1. + ... + 7.5.)	
7.1.	Forgatási célú külföldi értékpapírok vásárlása	
7.2.	Befektetési célú külföldi értékpapírok vásárlása	
7.3.	Külföldi értékpapírok beváltása	
7.4.	Hitelek, kölcsönök törlesztése külföldi kormányoknak nemz. Szervezeteknek	
7.5.	Hitelek, kölcsönök törlesztése külföldi pénzintézeteknek	
8.	Adóssághoz nem kapcsolódó származékos ügyletek	
9.	Váltókiadások	
10.	FINANSZÍROZÁSI KIADÁSOK ÖSSZESEN: (4.+...+9.)	
11.	KIADÁSOK ÖSSZESEN: (3.+10.)	217 063 530

KÖLTSÉGVETÉSI, FINANSZÍROZÁSI BEVÉTELEK ÉS KIADÁSOK EGYENLEGE

3. sz. táblázat

forintban

1	Költségvetési hiány, többlet (költségvetési bevételek 9. sor - költségvetési kiadások 3. sor) (+/-)	
2.	Finanszírozási bevételek, kiadások egyenlege (finanszírozási bevételek 17. sor - finanszírozási kiadások 10. sor) (+/-)	

I. Működési célú bevételek és kiadások mérlege

Sor- szám	Bevételek		Kiadások	
	Megnevezés	2 019	Megnevezés	2 019
A	B	C	D	E
1.	Önkormányzatok működési támogatásai		Személyi juttatások	115 752 475
2.	Működési célú támogatások államháztartáson belülről	155 209 920	Munkaadókat terhelő járulékok és szociális hozzájárulási adó	22 495 316
3.	2.-ből EU-s támogatás		Dologi kiadások	75 392 420
4.	Közhatalmi bevételek		Előtörlesztett pénzbeli juttatásai	
5.	Működési bevételek	57 553 000	Egyéb működési célú kiadások	703 319
6.	Működési célú átvett pénzeszközök	1 580 610	Tartalékok	
7.	6.-ből EU-s támogatás (közvetlen)			
8.				
9.				
10.				
11.				
12.				
13.	Költségvetési bevételek összesen (1.+2.+4.+5.+6.+8.+...+12.)	214 343 530		214 343 530
14.	Hiány belső finanszírozásának bevételei (15.+...+18.)		Költségvetési kiadások összesen (1.+...+12.)	
15.	Költségvetési maradvány igénybevétele		Értékpapír vásárlása, visszavásárlása	
16.	Vállalkozási maradvány igénybevétele		Likviditási célú hitelek törlesztése	
17.	Betét visszavonásából származó bevétel		Rövid lejáratú hitelek törlesztése	
18.	Egyéb belső finanszírozási bevételek		Hosszú lejáratú hitelek törlesztése	
19.	Hiány külső finanszírozásának bevételei (20.+...+21.)		Kölesőn törlesztése	
20.	Likviditási célú hitelek, kölcsönök felvétele		Forgatási célú belföldi, külföldi értékpapírok vásárlása	
21.	Értékpapírok bevételei		Pénzeszközök lekötött betétként elhelyezése	
22.	Váltóbevételek		Adóssághoz nem kapcsolódó származékos ügyletek	
23.	Adóssághoz nem kapcsolódó származékos ügyletek bevételei		Váltókiadások	
24.	Működési célú finanszírozási bevételek összesen (14.+19.+22.+23.)		Működési célú finanszírozási kiadások összesen (14.+...+23.)	
25.	BEVÉTELEK ÖSSZESEN (13.+24.)	214 343 530	KIADÁSOK ÖSSZESEN (13.+24.)	214 343 530
26.	Költségvetési hiány:	-	Költségvetési föbblet:	-
27.	Tárgyévi hiány:	-	Tárgyévi föbblet:	-

forintban !

II. Felhalmozási célú bevételek és kiadások mérlege
(Önkormányzati szinten)

forintban

Sor- szám	Bevételek		Kiadások	
	Megnevezés	2019. évi előirányzat	Megnevezés	2019. évi előirányzat
1	2	3	4	5
1.	Felhalmozási célú támogatások államháztartáson belülről		Beruházások	2 720 000
2	Felhalmozási bevételek	2 720 000	Felújítások	
3	Felhalmozási célú átvett pénzeszközök átvétele		Egyéb felhalmozási célú kiadás	
4	Egyéb felhalmozási célú bevételek			
5				
6				
7				
8				
9			Tartalékok	
10	Költségvetési bevételek összesen:	2 720 000	Költségvetési kiadások összesen:	2 720 000
11	<i>Hiány belső finanszírozás bevételei</i>		Értékpapír vásárlása, visszavásárlása	
12	Költségvetési maradvány igénybevétele		Hitelek törlesztése	
13	Vállalkozási maradvány igénybevétele		Rövid lejáratú hitelek törlesztése	
14	Betét visszavonásából származó bevétel		Hosszú lejáratú hitelek törlesztése	
15	Értékpapír értékesítése		Kölcsön törlesztése	
16	Egyéb belső finanszírozási bevételek		Befektetési célú belföldi, külföldi értékpapírok vásárlása	
17	<i>Hiány külső finanszírozásának bevételei</i>		Betét elhelyezése	
18	Hosszú lejáratú hitelek, kölcsönök felvétele		Pénzügyi lízing kiadásai	
19	Likviditási célú hitelek, kölcsönök felvétele			
20	Rövid lejáratú hitelek, kölcsönök felvétele			
21	Értékpapírok kibocsátása			
22	Egyéb külső finanszírozási bevételek			
23	Felhalmozási célú finanszírozási bevételek összesen		Felhalmozási célú finanszírozási kiadások összesen	
24	BEVÉTELEK ÖSSZESEN	2 720 000	KIADÁSOK ÖSSZESEN	2 720 000
25	Költségvetési hiány:	-	Költségvetési többlet:	
26	Tárgyévi hiány:	-	Tárgyévi többlet:	-

Megnevezés	Újfehértó SZOSZOK	01
Feladat megnevezése	Összes bevétel, kiadás	01
<i>forintban !</i>		
Száma	Előirányzat-csoport, kiemelt előirányzat megnevezése	Előirányzat
A	B	C
Bevételek		
1.	Önkormányzat működési támogatásai (1.1.+...+1.6.)	155 209 920
1.1.	Helyi önkormányzatok működésének általános támogatása	
1.2.	Önkormányzatok egyes köznevelési feladatainak támogatása	
1.3.	Önkormányzatok szociális és gyermekjóléti feladatainak támogatása	
1.4.	Önkormányzatok kulturális feladatainak támogatása	
1.5.	Működési célú kvi támogatások és kiegészítő támogatások	155 209 920
1.6.	Elszámolásból származó bevételek	
2.	Működési célú támogatások államháztartáson belülről (2.1.+...+2.5.)	
2.1.	Elvonások és befizetések bevételei	
2.2.	Működési célú garancia- és kezességvállalásból megtérülések	
2.3.	Működési célú visszatérítendő támogatások, kölcsönök visszatérülése	
2.4.	Működési célú visszatérítendő támogatások, kölcsönök igénybevétele	
2.5.	Egyéb működési célú támogatások bevételei	
2.6.	2.5.-ből EU-s támogatás	
3.	Felhalmozási célú támogatások államháztartáson belülről (3.1.+...+3.5.)	2 720 000
3.1.	Felhalmozási célú önkormányzati támogatások	
3.2.	Felhalmozási célú garancia- és kezességvállalásból megtérülések	
3.3.	Felhalmozási célú visszatérítendő támogatások, kölcsönök visszatérülése	
3.4.	Felhalmozási célú visszatérítendő támogatások, kölcsönök igénybevétele	
3.5.	Egyéb felhalmozási célú támogatások bevételei	2 720 000
3.6.	3.5.-ből EU-s támogatás	
4.	Közhatalmi bevételek (4.1.+4.2.+4.3.+4.4.)	
4.1.	Helyi adók (4.1.1.+...+4.1.3.)	
4.1.1.	- Vagyon típusú adók	
4.1.2.	- Termékek és szolgáltatások adói	
4.1.3.	- Értékesítési és forgalmi adók (iparűzési adó)	
4.2.	Gépjárműadó	
4.3.	Egyéb áruhasználati és szolgáltatási adók	
4.4.	Egyéb közhatalmi bevételek	
5.	Működési bevételek (5.1.+...+ 5.11.)	57 553 000
5.1.	Készletértékesítés ellenértéke	
5.2.	Szolgáltatások ellenértéke	1 500 000
5.3.	Közvetített szolgáltatások értéke	
5.4.	Tulajdonosi bevételek	
5.5.	Ellátási díjak	52 543 000
5.6.	Kiszámlázott általános forgalmi adó	3 510 000
5.7.	Általános forgalmi adó visszatérítése	
5.8.	Kamatbevételek	
5.9.	Egyéb pénzügyi műveletek bevételei	
5.10.	Biztosító által fizetett kártérítés	
5.11.	Egyéb működési bevételek	
6.	Felhalmozási bevételek (6.1.+...+6.5.)	
6.1.	Immateriális javak értékesítése	
6.2.	Ingatlanok értékesítése	
6.3.	Egyéb tárgyi eszközök értékesítése	
6.4.	Részeselek értékesítése	
6.5.	Részeselek megszűnéséhez kapcsolódó bevételek	
7.	Működési célú átvett pénzeszközök (7.1. + ... + 7.3.)	1 580 610
7.1.	Működési célú garancia- és kezességvállalásból megtérülések AH-n kívülről	
7.2.	Működési célú visszatérítendő támogatások, kölcsönök visszatér. AH-n kívülről	
7.3.	Egyéb működési célú átvett pénzeszköz	1 580 610
7.4.	7.3.-ból EU-s támogatás (közvetlen)	
8.	Felhalmozási célú átvett pénzeszközök (8.1.+8.2.+8.3.)	
8.1.	Felhalmozási célú garancia- és kezességvállalásból megtérülések AH-n kívülről	
8.2.	Felhalmozási célú visszatérítendő támogatások, kölcsönök visszatér. AH-n kívülről	
8.3.	Egyéb felhalmozási célú átvett pénzeszköz	
8.4.	8.3.-ból EU-s támogatás (közvetlen)	
9.	KÖLTSÉGVETÉSI BEVÉTELEK ÖSSZESEN: (1+...+8)	217 063 530
10.	Hitel-, kölcsönfelvétel államháztartáson kívülről (10.1.+10.3.)	
10.1.	Hosszú lejáratú hitelek, kölcsönök felvétele	
10.2.	Likviditási célú hitelek, kölcsönök felvétele pénzügyi vállalkozástól	
10.3.	Rövid lejáratú hitelek, kölcsönök felvétele	
11.	Belföldi értékpapírok bevételei (11.1. +...+ 11.4.)	
11.1.	Forgatási célú belföldi értékpapírok beváltása, értékesítése	
11.2.	Forgatási célú belföldi értékpapírok kibocsátása	
11.3.	Befektetési célú belföldi értékpapírok beváltása, értékesítése	
11.4.	Befektetési célú belföldi értékpapírok kibocsátása	
12.	Maradvány igénybevétele (12.1. + 12.2.)	
12.1.	Előző év költségvetési maradványának igénybevétele	

2019

Megnevezés	Újfehértó SZOSZOK	01
Feladat megnevezése	Összes bevétel, kiadás	01

forintban !

Száma	Előirányzat-csoport, kiemelt előirányzat megnevezése	Előirányzat
A	B	C
12.2.	Előző év vállalkozási maradványának igénybevétele	
13.	Belföldi finanszírozás bevételei (13.1. + ... + 13.3.)	
13.1.	Államháztartáson belüli megelőlegezések	
13.2.	Államháztartáson belüli megelőlegezések törlesztése	
13.3.	Betétek megszüntetése	
14.	Külföldi finanszírozás bevételei (14.1.+...14.4.)	
14.1.	Forgatási célú külföldi értékpapírok beváltása, értékesítése	
14.2.	Befektetési célú külföldi értékpapírok beváltása, értékesítése	
14.3.	Külföldi értékpapírok kibocsátása	
14.4.	Külföldi hitelek, kölcsönök felvétele	
15.	Váltóbevételek	
16.	Adóssághoz nem kapcsolódó származékos ügyletek bevételei	
17.	FINANSZIROZÁSI BEVÉTELEK ÖSSZESEN: (10. + ... +16.)	
18.	BEVÉTELEK ÖSSZESEN: (9+17)	217 063 530

Megnevezés	Újfehértó SZOSZOK	01
Feladat megnevezése	Összes bevétel, kiadás	01

forintban !

Száma	Előirányzat-csoport, kiemelt előirányzat megnevezése	Előirányzat
A	B	C

Kiadások		
1.	Működési költségvetés kiadásai (1.1+...+1.5+1.18.)	214 343 530
1.1.	Személyi juttatások	115 752 475
1.2.	Munkaadókat terhelő járulékok és szociális hozzájárulási adó	22 495 316
1.3.	Dologi kiadások	75 392 420
1.4.	Ellátottak pénzbeli juttatásai	
1.5.	Egyéb működési célú kiadások	703 319
1.6.	az 1.5-ből: - Előző évi elszámolásból származó befizetések	
1.7.	- Törvényi előíráson alapuló befizetések	
1.8.	- Elvonások és befizetések	
1.9.	- Garancia- és kezességvállalásból kifizetés ÁH-n belülre	
1.10.	-Visszatérítendő támogatások, kölcsönök nyújtása ÁH-n belülre	
1.11.	- Visszatérítendő támogatások, kölcsönök törlesztése ÁH-n belülre	
1.12.	- Egyéb működési célú támogatások ÁH-n belülre	
1.13.	- Garancia és kezességvállalásból kifizetés ÁH-n kívülre	
1.14.	- Visszatérítendő támogatások, kölcsönök nyújtása ÁH-n kívülre	
1.15.	- Árkiegészítések, ártámogatások	
1.16.	- Kamattámogatások	
1.17.	- Egyéb működési célú támogatások államháztartáson kívülre	
1.18.	Tartalékok	
1.19.	az 1.18-ből: - Általános tartalék	
1.20.	- Céltartalék	
2.	Felhalmozási költségvetés kiadásai (2.1.+2.3.+2.5.)	2 720 000
2.1.	Beruházások	2 720 000
2.2.	2.1.-ből EU-s forrásból megvalósuló beruházás	
2.3.	Felújítások	
2.4.	2.3.-ből EU-s forrásból megvalósuló felújítás	
2.5.	Egyéb felhalmozási kiadások	
2.6.	2.5.-ből - Garancia- és kezességvállalásból kifizetés ÁH-n belülre	
2.7.	- Visszatérítendő támogatások, kölcsönök nyújtása ÁH-n belülre	
2.8.	- Visszatérítendő támogatások, kölcsönök törlesztése ÁH-n belülre	
2.9.	- Egyéb felhalmozási célú támogatások ÁH-n belülre	
2.10.	- Garancia- és kezességvállalásból kifizetés ÁH-n kívülre	
2.11.	- Visszatérítendő támogatások, kölcsönök nyújtása ÁH-n kívülre	
2.12.	- Lakástámogatás	
2.13.	- Egyéb felhalmozási célú támogatások államháztartáson kívülre	
3.	KÖLTSÉGVETÉSI KIADÁSOK ÖSSZESEN (1+2)	217 063 530
4.	Hitel-, kölcsöntörlesztés államháztartáson kívülre (4.1. + ... + 4.3.)	
4.1.	Hosszú lejáratú hitelek, kölcsönök törlesztése	
4.2.	Likviditási célú hitelek, kölcsönök törlesztése pénzügyi vállalkozásnak	
4.3.	Rövid lejáratú hitelek, kölcsönök törlesztése	
5.	Belföldi értékpapírok kiadásai (5.1. + ... + 5.6.)	
5.1.	Forgatási célú belföldi értékpapírok vásárlása	
5.2.	Befektetési célú belföldi értékpapírok vásárlása	
5.3.	Kincstárjegyek beváltása	
5.4.	Éven belüli lejáratú belföldi értékpapírok beváltása	
5.5.	Belföldi kötvények beváltása	
5.6.	Éven túli lejáratú belföldi értékpapírok beváltása	
6.	Belföldi finanszírozás kiadásai (6.1. + ... + 6.5.)	
6.1.	Államháztartáson belüli megelőlegezések folyósítása	
6.2.	Államháztartáson belüli megelőlegezések visszafizetése	
6.3.	Központi, irányító szervi támogatás	
6.4.	Pénzeszközök lekötött betétként elhelyezése	
6.5.	Pénzügyi lízing kiadásai	
7.	Külföldi finanszírozás kiadásai (7.1. + ... + 7.5.)	
7.1.	Forgatási célú külföldi értékpapírok vásárlása	
7.2.	Befektetési célú külföldi értékpapírok vásárlása	
7.3.	Külföldi értékpapírok beváltása	
7.4.	Hitelek, kölcsönök törlesztése külföldi kormányoknak nemz. szervezeteknek	
7.5.	Hitelek, kölcsönök törlesztése külföldi pénzintézeteknek	
8.	Adóssághoz nem kapcsolódó származékos ügyletek	
9.	Váltókiadások	
10.	FINANSZÍROZÁSI KIADÁSOK ÖSSZESEN: (4.+...+9.)	
11.	KIADÁSOK ÖSSZESEN: (3.+10.)	217 063 530

Éves tervezett létszám előirányzat (fő)	48
Közfoglalkoztatottak létszáma (fő)	0

Megnevezés	Újfehértó SZOSZOK	01
Feladat megnevezése	Kötelező feladatok bevételei, kiadása	02

forintban !

Száma	Előirányzat-csoport, kiemelt előirányzat megnevezése	Előirányzat
A	B	C
Bevételek		
1.	Önkormányzat működési támogatásai (1.1.+...+1.6.)	119 368 560
1.1.	Helyi önkormányzatok működésének általános támogatása	
1.2.	Önkormányzatok egyes köznevelési feladatainak támogatása	
1.3.	Önkormányzatok szociális és gyermekjóléti feladatainak támogatása	
1.4.	Önkormányzatok kulturális feladatainak támogatása	
1.5.	Működési célú kvi támogatások és kiegészítő támogatások	
1.6.	Elszámolásból származó bevételek	119 368 560
2.	Működési célú támogatások államháztartáson belülről (2.1.+...+2.5.)	
2.1.	Elvonások és befizetések bevételei	
2.2.	Működési célú garancia- és kezességvállalásból megtérülések	
2.3.	Működési célú visszatérítendő támogatások, kölcsönök visszatérülése	
2.4.	Működési célú visszatérítendő támogatások, kölcsönök igénybevétele	
2.5.	Egyéb működési célú támogatások bevételei	
2.6.	2.5.-ből EU-s támogatás	
3.	Felhalmozási célú támogatások államháztartáson belülről (3.1.+...+3.5.)	1 420 000
3.1.	Felhalmozási célú önkormányzati támogatások	
3.2.	Felhalmozási célú garancia- és kezességvállalásból megtérülések	
3.3.	Felhalmozási célú visszatérítendő támogatások, kölcsönök visszatérülése	
3.4.	Felhalmozási célú visszatérítendő támogatások, kölcsönök igénybevétele	
3.5.	Egyéb felhalmozási célú támogatások bevételei	1 420 000
3.6.	3.5.-ből EU-s támogatás	
4.	Közhatalmi bevételek (4.1.+4.2.+4.3.+4.4.)	
4.1.	Helyi adók (4.1.1.+...+4.1.3.)	
4.1.1.	- Vagyoni típusú adók	
4.1.2.	- Termékek és szolgáltatások adói	
4.1.3.	- Értékesítési és forgalmi adók (iparüzési adó)	
4.2.	Gépjárműadó	
4.3.	Egyéb áruhasználati és szolgáltatási adók	
4.4.	Egyéb közhatalmi bevételek	
5.	Működési bevételek (5.1.+...+ 5.11.)	36 053 000
5.1.	Készletértékesítés ellenértéke	
5.2.	Szolgáltatások ellenértéke	1 500 000
5.3.	Közvetített szolgáltatások értéke	
5.4.	Tulajdonosi bevételek	
5.5.	Ellátási díjak	31 043 000
5.6.	Kiszámlázott általános forgalmi adó	3 510 000
5.7.	Általános forgalmi adó visszatérítése	
5.8.	Kamatbevételek	
5.9.	Egyéb pénzügyi műveletek bevételei	
5.10.	Biztosító által fizetett kártérítés	
5.11.	Egyéb működési bevételek	
6.	Felhalmozási bevételek (6.1.+...+6.5.)	
6.1.	Immateriális javak értékesítése	
6.2.	Ingatlanok értékesítése	
6.3.	Egyéb tárgyi eszközök értékesítése	
6.4.	Részesedések értékesítése	
6.5.	Részesedések megszűnéséhez kapcsolódó bevételek	
7.	Működési célú átvett pénzeszközök (7.1. + ... + 7.3.)	
7.1.	Működési célú garancia- és kezességvállalásból megtérülések ÁH-n kívülről	
7.2.	Működési célú visszatérítendő támogatások, kölcsönök visszatér. ÁH-n kívülről	
7.3.	Egyéb működési célú átvett pénzeszköz	
7.4.	7.3.-ból EU-s támogatás (közvetlen)	
8.	Felhalmozási célú átvett pénzeszközök (8.1.+8.2.+8.3.)	
8.1.	Felhalmozási célú garancia- és kezességvállalásból megtérülések ÁH-n kívülről	
8.2.	Felhalmozási célú visszatérítendő támogatások, kölcsönök visszatér. ÁH-n kívülről	
8.3.	Egyéb felhalmozási célú átvett pénzeszköz	
8.4.	8.3.-ból EU-s támogatás (közvetlen)	
9.	KÖLTSÉGVETÉSI BEVÉTELEK ÖSSZESEN: (1+...+8)	156 841 560
10.	Hitel-, kölcsönfelvétel államháztartáson kívülről (10.1.+10.3.)	
10.1.	Hosszú lejáratú hitelek, kölcsönök felvétele	
10.2.	Likviditási célú hitelek, kölcsönök felvétele pénzügyi vállalkozástól	
10.3.	Rövid lejáratú hitelek, kölcsönök felvétele	
11.	Belföldi értékpapírok bevételei (11.1. +...+ 11.4.)	
11.1.	Forgatási célú belföldi értékpapírok beváltása, értékesítése	
11.2.	Forgatási célú belföldi értékpapírok kibocsátása	
11.3.	Befektetési célú belföldi értékpapírok beváltása, értékesítése	
11.4.	Befektetési célú belföldi értékpapírok kibocsátása	
12.	Maradvány igénybevétele (12.1. + 12.2.)	
12.1.	Előző év költségvetési maradványának igénybevétele	

2019

Megnevezés	Újfehértó SZOSZOK	01
Feladat megnevezése	Kötelező feladatok bevételei, kiadása	02

forintban !

Száma	Előirányzat-csoport, kiemelt előirányzat megnevezése	Előirányzat
A	B	C
12.2.	Előző év vállalkozási maradványának igénybevétele	
13.	Belföldi finanszírozás bevételei (13.1. + ... + 13.3.)	
13.1.	Államháztartáson belüli megelőlegezések	
13.2.	Államháztartáson belüli megelőlegezések törlesztése	
13.3.	Betétek megszüntetése	
14.	Külföldi finanszírozás bevételei (14.1.+...14.4.)	
14.1.	Forgatási célú külföldi értékpapírok beváltása, értékesítése	
14.2.	Befektetési célú külföldi értékpapírok beváltása, értékesítése	
14.3.	Külföldi értékpapírok kibocsátása	
14.4.	Külföldi hitelek, kölcsönök felvétele	
15.	Váltóbevételek	
16.	Adóssághoz nem kapcsolódó származékos ügyletek bevételei	
17.	FINANSZÍROZÁSI BEVÉTELEK ÖSSZESEN: (10. + ... +16.)	
18.	BEVÉTELEK ÖSSZESEN: (9+17)	156 841 560

Megnevezés	Újfehértó SZOSZOK	01
Feladat megnevezése	Kötelező feladatok bevételei, kiadása	02

forintban !

Száma	Előirányzat-csoport, kiemelt előirányzat megnevezése	Előirányzat
A	B	C

Kiadások		
1.	Működési költségvetés kiadásai (1.1+...+1.5+1.18.)	138 956 610
1.1.	Személyi juttatások	80 628 100
1.2.	Munkaadókat terhelő járulékok és szociális hozzájárulási adó	16 049 061
1.3.	Dologi kiadások	41 576 130
1.4.	Ellátottak pénzbeli juttatásai	
1.5.	Egyéb működési célú kiadások	703 319
1.6.	az 1.5.-ből: - Előző évi elszámolásból származó befizetések	
1.7.	- Törvényi előíráson alapuló befizetések	
1.8.	- Elvonások és befizetések	
1.9.	- Garancia- és kezességvállalásból kifizetés ÁH-n belülre	
1.10.	-Visszatérítendő támogatások, kölcsönök nyújtása ÁH-n belülre	
1.11.	- Visszatérítendő támogatások, kölcsönök törlesztése ÁH-n belülre	
1.12.	- Egyéb működési célú támogatások ÁH-n belülre	703 319
1.13.	- Garancia- és kezességvállalásból kifizetés ÁH-n kívülre	
1.14.	- Visszatérítendő támogatások, kölcsönök nyújtása ÁH-n kívülre	
1.15.	- Árkiegészítések, ártámogatások	
1.16.	- Kamattámogatások	
1.17.	- Egyéb működési célú támogatások államháztartáson kívülre	
1.18.	Tartalékok	
1.19.	az 1.18.-ből: - Általános tartalék	
1.20.	- Céltartalék	
2.	Felhalmozási költségvetés kiadásai (2.1+2.3.+2.5.)	1 420 000
2.1.	Beruházások	1 420 000
2.2.	2.1.-ből EU-s forrásból megvalósuló beruházás	
2.3.	Felújítások	
2.4.	2.3.-ből EU-s forrásból megvalósuló felújítás	
2.5.	Egyéb felhalmozási kiadások	
2.6.	2.5.-ből - Garancia- és kezességvállalásból kifizetés ÁH-n belülre	
2.7.	- Visszatérítendő támogatások, kölcsönök nyújtása ÁH-n belülre	
2.8.	- Visszatérítendő támogatások, kölcsönök törlesztése ÁH-n belülre	
2.9.	- Egyéb felhalmozási célú támogatások ÁH-n belülre	
2.10.	- Garancia- és kezességvállalásból kifizetés ÁH-n kívülre	
2.11.	- Visszatérítendő támogatások, kölcsönök nyújtása ÁH-n kívülre	
2.12.	- Lakástámogatás	
2.13.	- Egyéb felhalmozási célú támogatások államháztartáson kívülre	
3.	KÖLTSÉGVETÉSI KIADÁSOK ÖSSZESEN (1+2)	140 376 610
4.	Hitel-, kölcsöntörlesztés államháztartáson kívülre (4.1. + ... + 4.3.)	
4.1.	Hosszú lejáratú hitelek, kölcsönök törlesztése	
4.2.	Likviditási célú hitelek, kölcsönök törlesztése pénzügyi vállalkozásnak	
4.3.	Rövid lejáratú hitelek, kölcsönök törlesztése	
5.	Belföldi értékpapírok kiadásai (5.1. + ... + 5.6.)	
5.1.	Forgatási célú belföldi értékpapírok vásárlása	
5.2.	Befektetési célú belföldi értékpapírok vásárlása	
5.3.	Kincstárjegyek beváltása	
5.4.	Éven belüli lejáratú belföldi értékpapírok beváltása	
5.5.	Belföldi kötvények beváltása	
5.6.	Éven túli lejáratú belföldi értékpapírok beváltása	
6.	Belföldi finanszírozás kiadásai (6.1. + ... + 6.5.)	
6.1.	Államháztartáson belüli megelőlegezések folyósítása	
6.2.	Államháztartáson belüli megelőlegezések visszafizetése	
6.3.	Központi, irányító szervi támogatás	
6.4.	Pénzeszközök lekötött betétként elhelyezése	
6.5.	Pénzügyi lízing kiadásai	
7.	Külföldi finanszírozás kiadásai (7.1. + ... + 7.5.)	
7.1.	Forgatási célú külföldi értékpapírok vásárlása	
7.2.	Befektetési célú külföldi értékpapírok vásárlása	
7.3.	Külföldi értékpapírok beváltása	
7.4.	Hitelek, kölcsönök törlesztése külföldi kormányoknak nemz. szervezeteknek	
7.5.	Hitelek, kölcsönök törlesztése külföldi pénzintézeteknek	
8.	Adóssághoz nem kapcsolódó származékos ügyletek	
9.	Váltókiadások	
10.	FINANSZÍROZÁSI KIADÁSOK ÖSSZESEN: (4.+...+9.)	
11.	KIADÁSOK ÖSSZESEN: (3.+10.)	140 376 610

Éves tervezett létszám előirányzat (fő)	35
Közfoglalkoztatottak létszáma (fő)	

Megnevezés	Újfehértó SZOSZOK	01
Feladat megnevezése	Önként vállalt feladatok bevételei, kiadása	03
<i>forintban !</i>		
Száma	Előirányzat-csoport, kiemelt előirányzat megnevezése	Előirányzat
A	B	C
Bevételek		
1.	Önkormányzat működési támogatásai (1.1.+...+1.6.)	35 841 360
1.1.	Helyi önkormányzatok működésének általános támogatása	
1.2.	Önkormányzatok egyes köznevelési feladatainak támogatása	
1.3.	Önkormányzatok szociális és gyermekjóléti feladatainak támogatása	
1.4.	Önkormányzatok kulturális feladatainak támogatása	
1.5.	Működési célú kvi támogatások és kiegészítő támogatások	35 841 360
1.6.	Élszámolásból származó bevételek	
2.	Működési célú támogatások államháztartáson belülről (2.1.+...+2.5.)	
2.1.	Elvonások és befizetések bevételei	
2.2.	Működési célú garancia- és kezességvállalásból megtérülések	
2.3.	Működési célú visszatérítendő támogatások, kölcsönök visszatérülése	
2.4.	Működési célú visszatérítendő támogatások, kölcsönök igénybevétele	
2.5.	Egyéb működési célú támogatások bevételei	
2.6.	2.5.-ből EU-s támogatás	
3.	Felhalmozási célú támogatások államháztartáson belülről (3.1.+...+3.5.)	1 300 000
3.1.	Felhalmozási célú önkormányzati támogatások	
3.2.	Felhalmozási célú garancia- és kezességvállalásból megtérülések	
3.3.	Felhalmozási célú visszatérítendő támogatások, kölcsönök visszatérülése	
3.4.	Felhalmozási célú visszatérítendő támogatások, kölcsönök igénybevétele	
3.5.	Egyéb felhalmozási célú támogatások bevételei	1 300 000
3.6.	3.5.-ből EU-s támogatás	
4.	Közhatalmi bevételek (4.1.+4.2.+4.3.+4.4.)	
4.1.	Helyi adók (4.1.1.+...+4.1.3.)	
4.1.1.	- Vagyoni típusú adók	
4.1.2.	- Termékek és szolgáltatások adói	
4.1.3.	- Értékesítési és forgalmi adók (iparüzési adó)	
4.2.	Gépjárműadó	
4.3.	Egyéb áruhasználati és szolgáltatási adók	
4.4.	Egyéb közhatalmi bevételek	
5.	Működési bevételek (5.1.+...+ 5.11.)	21 500 000
5.1.	Készletértékesítés ellenértéke	
5.2.	Szolgáltatások ellenértéke	
5.3.	Közvetített szolgáltatások értéke	
5.4.	Tulajdonosi bevételek	
5.5.	Ellátási díjak	21 500 000
5.6.	Kiszámlázott általános forgalmi adó	
5.7.	Általános forgalmi adó visszatérítése	
5.8.	Kamatbevételek	
5.9.	Egyéb pénzügyi műveletek bevételei	
5.10.	Biztosító által fizetett kártérítés	
5.11.	Egyéb működési bevételek	
6.	Felhalmozási bevételek (6.1.+...+6.5.)	
6.1.	Immateriális javak értékesítése	
6.2.	Ingatlanok értékesítése	
6.3.	Egyéb tárgyi eszközök értékesítése	
6.4.	Részesedések értékesítése	
6.5.	Részesedések megszűnéséhez kapcsolódó bevételek	
7.	Működési célú átvett pénzeszközök (7.1. + ... + 7.3.)	1 580 610
7.1.	Működési célú garancia- és kezességvállalásból megtérülések ÁH-n kívülről	
7.2.	Működési célú visszatérítendő támogatások, kölcsönök visszatér. ÁH-n kívülről	
7.3.	Egyéb működési célú átvett pénzeszköz	1 580 610
7.4.	7.3.-ból EU-s támogatás (közvetlen)	
8.	Felhalmozási célú átvett pénzeszközök (8.1.+8.2.+8.3.)	
8.1.	Felhalmozási célú garancia- és kezességvállalásból megtérülések ÁH-n kívülről	
8.2.	Felhalmozási célú visszatérítendő támogatások, kölcsönök visszatér. ÁH-n kívülről	
8.3.	Egyéb felhalmozási célú átvett pénzeszköz	
8.4.	8.3.-ból EU-s támogatás (közvetlen)	
9.	KÖLTSÉGVETÉSI BEVÉTELEK ÖSSZESEN: (1.+...+8)	60 221 970
10.	Hitel-, kölcsönfelvétel államháztartáson kívülről (10.1.+10.3.)	
10.1.	Hosszú lejáratú hitelek, kölcsönök felvétele	
10.2.	Likviditási célú hitelek, kölcsönök felvétele pénzügyi vállalkozástól	
10.3.	Rövid lejáratú hitelek, kölcsönök felvétele	
11.	Belföldi értékpapírok bevételei (11.1. +...+ 11.4.)	
11.1.	Forgatási célú belföldi értékpapírok beváltása, értékesítése	
11.2.	Forgatási célú belföldi értékpapírok kibocsátása	
11.3.	Befektetési célú belföldi értékpapírok beváltása, értékesítése	
11.4.	Befektetési célú belföldi értékpapírok kibocsátása	
12.	Maradvány igénybevétele (12.1. + 12.2.)	
12.1.	Előző év költségvetési maradványának igénybevétele	

2019

Megnevezés	Újfehértó SZOSZOK	01
Feladat megnevezése	Önként vállalt feladatok bevételei, kiadása	03

forintban !

Száma	Előirányzat-csoport, kiemelt előirányzat megnevezése	Előirányzat
A	B	C
12.2.	Előző év vállalkozási maradványának igénybevétele	
13.	Belföldi finanszírozás bevételei (13.1. + ... + 13.3.)	
13.1.	Allamháztartáson belüli megelőlegezések	
13.2.	Allamháztartáson belüli megelőlegezések törlesztése	
13.3.	Betétek megszüntetése	
14.	Külföldi finanszírozás bevételei (14.1.+...14.4.)	
14.1.	Forgatási célú külföldi értékpapírok beváltása, értékesítése	
14.2.	Befektetési célú külföldi értékpapírok beváltása, értékesítése	
14.3.	Külföldi értékpapírok kibocsátása	
14.4.	Külföldi hitelek, kölcsönök felvétele	
15.	Váltóbevételek	
16.	Adóssághoz nem kapcsolódó származékos ügyletek bevételei	
17.	FINANSZIROZÁSI BEVÉTELEK ÖSSZESEN: (10. + ... +16.)	
18.	BEVÉTELEK ÖSSZESEN: (9+17)	60 221 970

Megnevezés	Újfehértó SZOSZOK	01
Feladat megnevezése	Önként vállalt feladatok bevételei, kiadása	03

forintban !

Száma	Előirányzat-csoport, kiemelt előirányzat megnevezése	Előirányzat
A	B	C

Kiadások		
1.	Működési költségvetés kiadásai (1.1+...+1.5+1.18.)	75 386 920
1.1.	Személyi juttatások	35 124 375
1.2.	Munkaadókat terhelő járulékok és szociális hozzájárulási adó	6 446 255
1.3.	Dologi kiadások	33 816 290
1.4.	Ellátottak pénzbeli juttatásai	
1.5.	Egyéb működési célú kiadások	
1.6.	az 1.5-ből: - Előző évi elszámolásból származó befizetések	
1.7.	- Törvényi előíráson alapuló befizetések	
1.8.	- Elvonások és befizetések	
1.9.	- Garancia- és kezességvállalásból kifizetés ÁH-n belülre	
1.10.	- Visszatérítendő támogatások, kölcsönök nyújtása ÁH-n belülre	
1.11.	- Visszatérítendő támogatások, kölcsönök törlesztése ÁH-n belülre	
1.12.	- Egyéb működési célú támogatások ÁH-n belülre	
1.13.	- Garancia és kezességvállalásból kifizetés ÁH-n kívülre	
1.14.	- Visszatérítendő támogatások, kölcsönök nyújtása ÁH-n kívülre	
1.15.	- Árkiegészítések, ártámogatások	
1.16.	- Kamattámogatások	
1.17.	- Egyéb működési célú támogatások államháztartáson kívülre	
1.18.	Tartalékok	
1.19.	az 1.18-ból: - Általános tartalék	
1.20.	- Céltartalék	
2.	Felhalmozási költségvetés kiadásai (2.1.+2.3.+2.5.)	1 300 000
2.1.	Beruházások	1 300 000
2.2.	2.1.-ből EU-s forrásból megvalósuló beruházás	
2.3.	Felújítások	
2.4.	2.3.-ból EU-s forrásból megvalósuló felújítás	
2.5.	Egyéb felhalmozási kiadások	
2.6.	2.5.-ből - Garancia- és kezességvállalásból kifizetés ÁH-n belülre	
2.7.	- Visszatérítendő támogatások, kölcsönök nyújtása ÁH-n belülre	
2.8.	- Visszatérítendő támogatások, kölcsönök törlesztése ÁH-n belülre	
2.9.	- Egyéb felhalmozási célú támogatások ÁH-n belülre	
2.10.	- Garancia- és kezességvállalásból kifizetés ÁH-n kívülre	
2.11.	- Visszatérítendő támogatások, kölcsönök nyújtása ÁH-n kívülre	
2.12.	- Lakástámogatás	
2.13.	- Egyéb felhalmozási célú támogatások államháztartáson kívülre	
3.	KÖLTSÉGVETÉSI KIADÁSOK ÖSSZESEN (1+2)	76 686 920
4.	Hitel-, kölcsöntörlesztés államháztartáson kívülre (4.1. + ... + 4.3.)	
4.1.	Hosszú lejáratú hitelek, kölcsönök törlesztése	
4.2.	Likviditási célú hitelek, kölcsönök törlesztése pénzügyi vállalkozásnak	
4.3.	Rövid lejáratú hitelek, kölcsönök törlesztése	
5.	Belföldi értékpapírok kiadásai (5.1. + ... + 5.6.)	
5.1.	Forgatási célú belföldi értékpapírok vásárlása	
5.2.	Befektetési célú belföldi értékpapírok vásárlása	
5.3.	Kincstárjegyek beváltása	
5.4.	Éven belüli lejáratú belföldi értékpapírok beváltása	
5.5.	Belföldi kötvények beváltása	
5.6.	Éven túli lejáratú belföldi értékpapírok beváltása	
6.	Belföldi finanszírozás kiadásai (6.1. + ... + 6.5.)	
6.1.	Államháztartáson belüli megelőlegezések folyósítása	
6.2.	Államháztartáson belüli megelőlegezések visszafizetése	
6.3.	Központi, irányító szervi támogatás	
6.4.	Pénzeszközök lekötött betétként elhelyezése	
6.5.	Pénzügyi lízing kiadásai	
7.	Külföldi finanszírozás kiadásai (7.1. + ... + 7.5.)	
7.1.	Forgatási célú külföldi értékpapírok vásárlása	
7.2.	Befektetési célú külföldi értékpapírok vásárlása	
7.3.	Külföldi értékpapírok beváltása	
7.4.	Hitelek, kölcsönök törlesztése külföldi kormányoknak nemz. szervezeteknek	
7.5.	Hitelek, kölcsönök törlesztése külföldi pénzintézeteknek	
8.	Adóssághoz nem kapcsolódó származékos ügyletek	
9.	Váltókiadások	
10.	FINANSZÍROZÁSI KIADÁSOK ÖSSZESEN: (4.+...+9.)	
11.	KIADÁSOK ÖSSZESEN: (3.+10.)	76 686 920

Éves tervezett létszám előirányzat (fő)	13
Közfoglalkoztatottak létszáma (fő)	

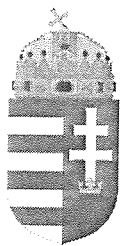

ÚJFEHÉRTÓ VÁROS
POLGÁRMESTERE
4244 Újfehértó, Szent István út 10.
Tel.:(42) 290 000 Fax: (42) 290 003
E-mail: polgarmester@ujfeherto.hu
Web: www.ujfeherto.hu

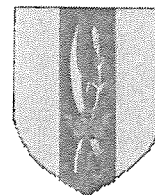

Száma: 3-21/2019.

ELŐTERJESZTÉS

- a Képviselő-testülethez -

Közterület elnevezéséről

Tisztelt Képviselő-testület!

Árvainé Janik Judit kérelemmel fordult a Polgármesteri Hivatalhoz, a tulajdonát képező az Újfehértó belterület 3366/1 hrsz-ú ingatlant érintő utca nevének és az ingatlan házsámának megállapítása végett.

A rendelkezésre álló térkép szerint a kérelemmel érintett ingatlant megközelíteni a Kossuth Lajos utcából nyíló belterületi önkormányzati útról, a 3367 hrsz-ú és annak folytatása a 3368 hrsz-ú útról (az út kettő hrsz-ból tevődik össze) lehetséges.

Természetben az út a Kossuth Lajos utca 134. szám és 136. szám közötti ingatlanok között húzódik.

A beszerzett tulajdoni lap – szemle másolatok szerint mindkettő hrsz művelési ága „kivett közterület”, névtelen utca 3367 hrsz és névtelen utca 3368 hrsz megjelöléssel szerepel az ingatlan – nyilvántartásban, mindkettő kizárólagos tulajdonosa Újfehértó Város Önkormányzata.

A hatályos *Magyarország helyi önkormányzatairól szóló 2011. évi CLXXXIX. törvény* (továbbiakban: Möt.) 13.§ (1) bekezdés 3. pontja alapján a helyi önkormányzatok kötelező – a 42.§ 8. pontja szerint át nem ruházható képviselő-testületi feladata különösen a közterületek elnevezése.

A közterület elnevezés alapvető szabályait a *Möt. 14. § -a és 14/A. §-a* tartalmazza, részlet-szabályokat a kormány és az önkormányzat rendelete is megállapíthat.

A Möt. 14. § (1) – (2) bekezdései szerint:

A 13. § (1) bekezdésében meghatározott feladatok ellátásának részletes szabályait, ha e törvény másként nem rendelkezik, jogszabályok tartalmazzák.

A 13. § (1) bekezdés 3. pontjában meghatározott közterület, illetve közintézmény nem viselheti

a) olyan személy nevét, aki a XX. századi önkényuralmi politikai rendszerek megalapozásában, kiépítésében vagy fenntartásában részt vett, vagy

b) olyan kifejezést vagy olyan szervezet nevét, amely a XX. századi önkényuralmi politikai rendszerre közvetlenül utal.

A Möt. 14/A. § (1) bekezdése szerint:

„Minden belterületi és olyan külterületi közterületet el kell nevezni, amely olyan ingatlanhoz

vezet, amelyen az épített környezet alakításáról és védelméről szóló törvény szerinti épület található.”

Az épület az épített környezet alakításáról és védelméről szóló 1997. évi LXXVIII. törvény 2. § 10. pontja szerint:

„jellemzően emberi tartózkodás céljára szolgáló építmény, amely szerkezeteivel részben vagy egészben teret, helyiséget vagy ezek együttesét zárja körül meghatározott rendeltetés vagy rendeltetésével összefüggő tevékenység, avagy rendszeres munkavégzés, illetve tárolás céljából.”

A fenti definíció szerint a kérelemmel érintett ingatlanon található nyárikonyha megjelölés ebbe a kategóriába tartozik.

A Möt. 14/A. § (2) bekezdése szerint:

Közterület elnevezéseként nem alkalmazható

a) ugyanazon településen vagy a fővárosban ugyanazon a kerületen belül azonos jellegű közterületre alkalmazandó azonos,

b) kormányrendeletben meghatározottak szerint a közterületek megkülönböztetését lehetővé tevő szabályokkal való ellentét miatt összetéveszthető, vagy

c) kormányrendeletben meghatározottak szerint a közterületek elnevezésére vonatkozó technikai feltételekkel ellentétes elnevezés.

A közterületi nevek és a házsámok megállapítására és jelölésére, jelenleg a közterület nevek megállapításáról, valamint azok jelöléséről szóló 29/2000. (VIII.25.) önkormányzati (a továbbiakban: R.) rendelet van hatályban, mely a magasabb szintű jogszabályok mellett részletszabályokat tartalmaz.

A hatályos szabályok szerint közterület élő személyről nem nevezhető el, a **R. 6.§ (1)-(5)** bekezdései a személyről való utca elnevezésről rendelkeznek.

Személyről utcát elnevezni halála után, legalább 10 év elmúltával lehet.

Az utcanév előtagjának meg kell egyeznie a személy által használt családi és utónévvel.

Kizárólag a családi nevet alkalmazni csak akkor szabad, ha a névadó személyiség így is, vagy így ismert, illetőleg, ha az elnevezés egy családról történik.

A (2) és (3) bekezdésben foglaltaktól eltérni akkor lehet, ha a személy nem eredeti nevén vált ismertté.

Ha a névadó személy foglalkozása, hivatása, vagy egyéb ismertető jegye szorosan kapcsolódik a személynévhez, akkor ez az utcanévben is feltüntethető.

A R. 7.§ (1) bekezdése szerint:

Utca elnevezéssel emléket állítani olyan magyar személynek lehet

a) akinek közismert tevékenysége a nemzet történelmében kiemelkedő jelentőségű volt és személye közmegebecsülésnek örvend,

b) aki a tudomány, művelődés, sport, vagy a társadalmi élet egyéb területén kimagaslóan jelentőset tett, vagy alkotott, és ezáltal személyének emléke megőrzésre méltó,

c) akinek a város életében, történetében kiemelkedő szerepe volt, tevékenységével hozzájárult Újfehértó város egészének, vagy egy részének fejlődéséhez.

Mezőssy Béla (Tolcsva, 1870. nov. 13. – Újfehértó, 1939. jan. 19.): politikus, földművelés-

ügyi miniszter. Jogi tanulmányainak elvégzése után Szabolcs vm. tiszteletbeli aljegyzője. 1896-ban a nagykállói kerület függetlenségi programmal képviselővé választotta. Az 1905-i kormányzati válság idején a szövetkezett” ellenzék országos vezérő bizottságának tagja, Szabolcs vm.-ben az ún. nemzeti ellenállás vezetője. 1906-tól 1910-ig földművelésügyi államtitkár. 1910-ben Kossuth párti programmal újból képviselő. 1917. jún. 15-től 1918. jan. 25-ig földművelésügyi miniszter Wekerle kormányában. 1918 után visszavonult a politikai élettől.

Elmondható, hogy Mezőssy Béla, aki Újfehértón élt, és hunyt el, mint földművelésügyi miniszter, politikus, tevékenységével olyat alkotott, mely által személyének emléke megőrzésre méltó.

A fentiek alapján, az Újfehértó belterület 3367 hrsz-ú és Újfehértó belterület 3368 hrsz-ú névtelen önkormányzati utakat javaslom Mezőssy Béla utca elnevezésre elnevezni, ezzel méltó emléket állítanánk személyének.

A kérelemben jelzett ingatlan címének és házszámának megállapítása vonatkozásában a kapcsolódó közterületi ingatlanok elnevezése indokolt, tekintettel arra, hogy addig a magántulajdonú ingatlan közterület elnevezés és házszám megállapítására nem kerülhet sor, a javasolt elnevezés a hatályos jogszabályi előírásokba nem ütközik.

Tisztelt Képviselő-testület!

Kérem a Tisztelt Képviselő-testületet, hogy az előterjesztést megtárgyalni és a mellékletként csatolt határozat tervezetet elfogadni szíveskedjenek.

Újfehértó, 2019. január 23.



1. számú melléklet a 3-21/2019. számú előterjesztéshez

ÚJFEHÉRTÓ VÁROS ÖNKORMÁNYZATA

KÉPVISELŐ-TESTÜLETÉNEK

...../..... (.....) számú
határozata

Közterület elnevezésről

A KÉPVISELŐ-TESTÜLET

1./ az Újfehértó Város Önkormányzat tulajdonában álló Újfehértó belterület 3367 hrsz-ú és Újfehértó belterület 3368 hrsz-ú közterületeket Mezőssy Béla utca néven nevezi el.

2./ felkéri a jegyzőt, hogy a közterület nevek megállapításáról, valamint azok jelöléséről szóló 29/2000. (VIII.25.) önkormányzati rendelet 11.§ (4) bekezdésében előírtak, valamint a központi címregiszterről és a címkezelésről szóló 345/2014. (XII. 23.) Korm. rendelet előírásai szerinti eljárást folytassa le.

Felelős: jegyző

Határidő: folyamatos

Nagy Sándor
polgármester

dr. Szűcs Andrea
jegyző

A határozatról értesül:

1. Polgármesteri Hivatal (Városüzemeltetési Osztály, Igazgatási Osztály)
2. Árvainé Janik Judit
3. Irattár

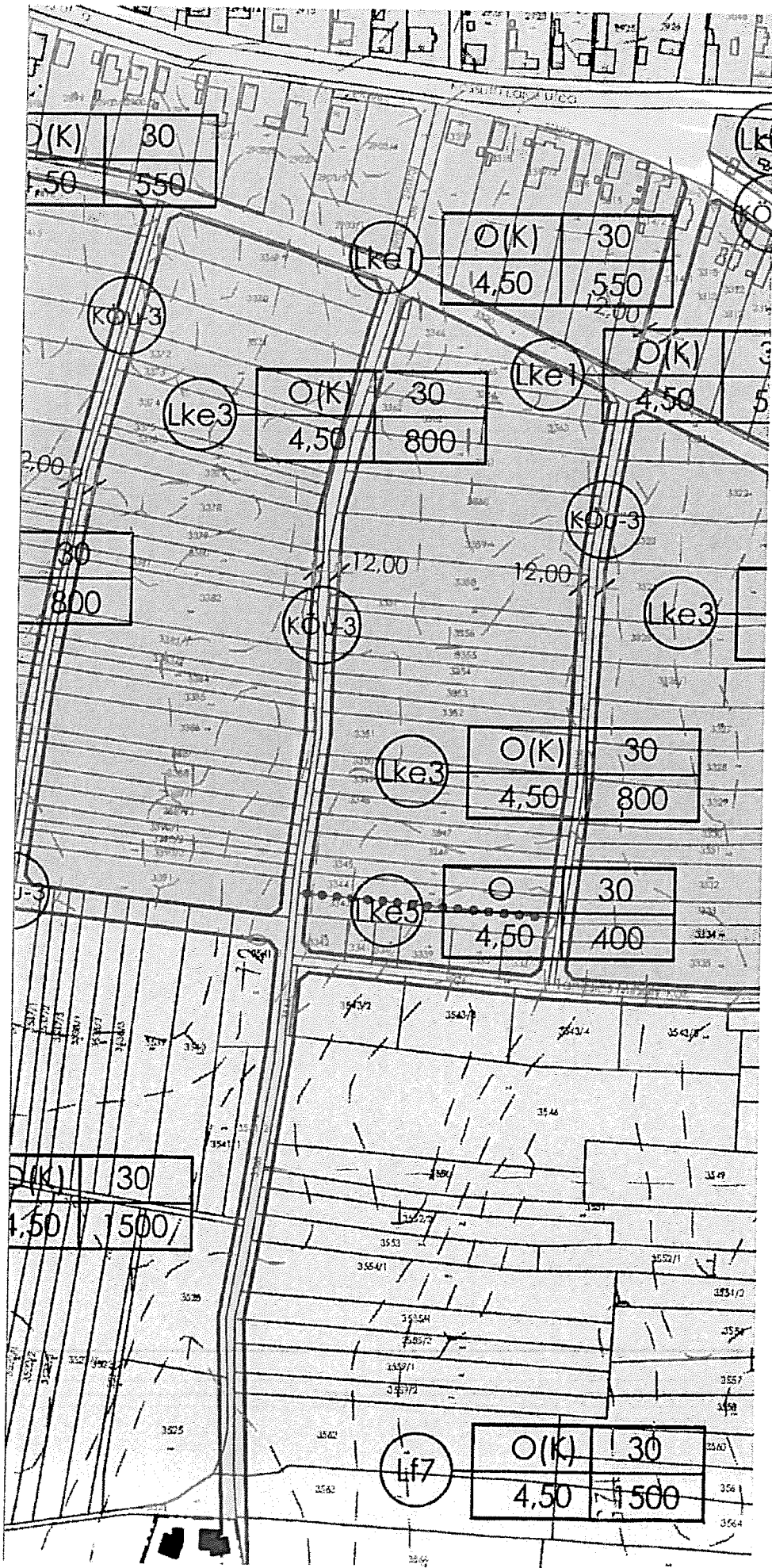

→ 3367 HRŞE

→ 3368 HRŞE

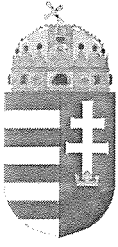

ÚJFEHÉRTÓ VÁROS
POLGÁRMESTERE
4244 Újfehértó, Szent István út 10.
Tel.:(42) 290 000 Fax: (42) 290 003
E-mail: polghiv@ujfeherto.hu
Web: www.ujfeherto.hu

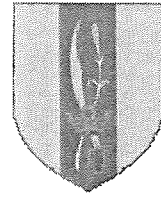

Ügyiratszám: 3.../2019.

ELŐTERJESZTÉS

-a Képviselő-testülethez-

az Újfehértó 0672 hrsz-ú árok egy részének kivett úttá történő átminősítéséről

Tisztelt Képviselő-testület!

Az ingatlan-nyilvántartásban 0671/4 hrsz. alatt felvett 34593 m² területű szántó megnevezésű ingatlan 27 magánszemély tulajdonát képezi. Ennek az ingatlannak úton történő megközelíthetősége jelenleg nem biztosított, ugyanis a mellette lévő 0671/5 helyrajzi számú kivett magánút, mely önkormányzati tulajdonban van, a közúttal (0664) területszámítási, térképezési hiba folytán közvetlenül nem áll összeköttetésben.

A közvetlen összeköttetés helyreállítására az a lehetőség kínálkozik, hogy a 0672 hrsz. alatt felvett kivett árok megnevezésű önkormányzati tulajdonban lévő ingatlan egy része (amely a 0671/5 helyrajzi számú önkormányzati úttal párhuzamosan fut és a közúthoz közvetlenül csatlakozik) kivett úttá minősíthető. Így a 0671/5 és 0672 ingatlanok összekapcsolhatóak. Ennek következtében a térképezési hiba kiküszöbölhető, a fenti ingatlan úttal történő megközelíthetősége biztosítottá válik.

Mindezt a Szabolcs-Szatmár-Bereg Megyei Kormányhivatal Járási Hivatal Agrárügyi Főosztály Földmérési és Földügyi Osztálya hivatalból támogatja, az előzetes vázrajzot elkészítette. Mivel területszámítási, térképezési hiba kijavításáról van szó, a térképezés költségeit nem mi viseljük, ehhez szakhatósági hozzájárulás sem szükséges, csak a képviselőtestület erre vonatkozó határozatának megküldését kérték a 2019. január 14-én küldött e-mailben.

A gyakorlatban a 0672 hrsz ingatlanon, melynek teljes területe 1760 m², a) és b) jelű alrészlet kerül kialakításra az alábbiak szerint:

0672 hrsz.

- a) alrészlet művelési ága kivett árok, területe 1326 m²
- b) alrészlet művelési ága kivett út, területe 408 m².

A területszámítási, térképezési hiba folytán a fenti ingatlan összterülete 1734 m²-re változik.

Magyarország helyi önkormányzatairól szóló 2011. évi CLXXXIX. törvény 13. § (1)

bekezdés 2. pontja szerint a helyi közügyek, valamint a helyben biztosítható **közfeladatok körében ellátandó helyi önkormányzati feladatok különösen:** településüzemeltetés (köztemetők kialakítása és fenntartása, a közvilágításról való gondoskodás, kéményseprő-ipari szolgáltatás biztosítása, **a helyi közutak és tartozékainak kialakítása és fenntartása,** közparkok és egyéb közterületek kialakítása és fenntartása, gépjárművek parkolásának biztosítása).

A városnak az önkormányzat vagyonáról és a vagyonnal kapcsolatos tulajdonosi jogok gyakorlásáról szóló 1/2013. (I. 31.) önkormányzati rendelete 8. § (1) bekezdés o) pontja szerint, a képviselő-testület hatáskörébe tartozik minden vagyonnal kapcsolatos döntés, amelyet e rendelet nem utal más szerv hatáskörébe.

Kérem a Tisztelt Képviselő-testületet az előterjesztés megtárgyalására, és a határozati javaslat elfogadására.

Újfehértó, 2019. január 16.

A circular official seal of the Mayor of Újfehértó. The seal features the coat of arms of the town in the center, surrounded by the text "Újfehértó Város Polgármestere" and a small asterisk at the bottom. To the right of the seal, there is a handwritten signature and the printed name "Nagy Sándor polgármester".

Nagy Sándor
polgármester

Melléklet a 3-15/2019. számú előterjesztéshez

ÚJFEHÉRTÓ VÁROS ÖNKORMÁNYZATA

KÉPVISELŐ-TESTÜLETÉNEK

...../..... (.....) számú

H a t á r o z a t a

az Újfehértó 0672 hrsz-ú árok egy részének kivett úttá történő átminősítéséről

A KÉPVISELŐ-TESTÜLET

1./ a Magyarország helyi önkormányzatairól szóló 2011. évi CLXXXIX. törvény 13. § (1) bekezdés 2. pontjában meghatározott helyi közutak és tartozékainak kialakítása és fenntartása közfeladat teljesítése érdekében az ingatlan-nyilvántartásban **Újfehértó 0672 hrsz.** alatt felvett kivett árok megnevezésű, mindösszesen 1760 m² területű külterületi ingatlan egy részének kivett úttá minősítéséhez hozzájárul úgy, hogy az ingatlan vonatkozásában a) és b) jelű alrészlet kerüljön kialakításra a 2019. január 14. napján készített 100/3/2019 munkaszámú változási vázrajzon feltüntetetteknek megfelelően, az alábbiak szerint:

0672 hrsz. a) jelű alrészlet, művelési ága: kivett, árok, területe: 1326 m²

b) jelű alrészlet, művelési ága: kivett, út területe: 408 m².

A területszámítási, térképezési hiba folytán a fenti ingatlan összterülete 1734 m²-re változik.

2./ felhatalmazza a polgármestert átminősítéssel kapcsolatos szükséges intézkedések megtételére, a tárgyban keletkező dokumentumok aláírására.

Felelős: polgármester

Határidő: azonnal

Nagy Sándor
polgármester

dr. Szűcs Andrea
jegyző

A határozatról értesül:

1./ Polgármesteri Hivatal (Jegyzői Titkárság, Városüzemeltetési Osztály, Pénzügyi Osztály)

2./ Szabolcs –Szatmár-Bereg Megyei Kormányhivatal Nyíregyházi Járási Hivatal Agrárügyi Főosztály Földmérési és Földügyi Osztály Nyíregyháza, Báthori u. 13.

3./ Irattár

VÁLTOZÁSI VÁZRAJZ

A 0672 helyrajzi számú földrészlet területszámítási, térképezési hibájának javításáról
Méretarány: 1:1500



Helyrajzi szám	Változás előtt			Változás után			AK	megjegyzés				
	Alrészlet jel	műv. ág	Terület ha m ²	Alrészlet jel	műv. ág	Terület ha m ²						
1	2	3	4	5	6	7	8	9	10	11	12	13
0672		kivett, árok		0,1760		0672	a b	kivett, árok kivett, út		0,1326 0,0408 0,1734		
Összesen:				0,1760						0,1734		Δ: 26 m ²

Készítette: *[Signature]* Nyíregyháza, 2019.01.14.

Készítő

A helyrajzi számítás és területszámítás helyes. Ez a záradék a keletkezéstől számított egy évig hatályos.

Nyíregyháza, 2019. hó nap záradékoló

P.H.

Ing.rend.min.sz.:

.....

minőségét tanúsító földmérő
Ing.rend.min.sz.:

[Signature]
Egri-Kiss Tiborné
földrendező mérnök
ingatlanrendezői minősítő sz.:
2014/2017

.....

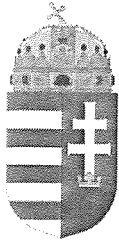

**ÚJFEHÉRTÓ VÁROS
POLGÁRMESTERE**

4244 Újfehértó, Szent István út 10.
Tel.:(42) 290 000 Fax: (42) 290 003
E-mail: polgarmester@ujfeherto.hu
Web: www.ujfeherto.hu

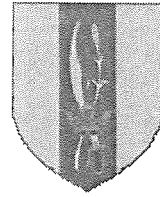

Ügyiratszám: 3-2-4...../2019.

E L Ő T E R E J E S Z T É S

-a Képviselő-testülethez-

az Újfehértó 5556 helyrajzi számú ingatlan 4239/4637 tulajdoni hányadának eladásáról

Tisztelt Képviselő-testület!

Az ingatlan-nyilvántartásban 5556 hrsz-ú kivett zártkerti művelés alól kivett terület megnevezésű ingatlan, melynek teljes területe 4637 m², Újfehértó Város Önkormányzata kizárólagos tulajdonában áll. Az ingatlanból 398 m² területre tartós földhasználatot kell elismernünk. Az ingatlan egyébként tehermentes, szolgálmi vagy más személy javára más jog nem terheli.

2018. november 14-én kelt levelében Suga Mihály Újfehértó, Tokaji út 137. szám alatti lakos írásbeli vételi ajánlatot tett az ingatlannak a tartós földhasználattal nem érintett 4239/4637 tulajdoni hányada (4239 m²) megvásárlására.

Ungvári Imre Újfehértó Tokaji út 124. szám alatti lakos a 2018. november 15. napján kelt levelében szintén vételi ajánlattal élt ugyanezen ingatlanra.

A városnak az önkormányzat vagyonáról és a vagyonnal kapcsolatos tulajdonosi jogok gyakorlásáról szóló 1/2013. (I. 31.) önkormányzati rendelete 5. §-a alapján az ingatlan a város üzleti vagyonába tartozik, így forgalomképes, eladható.

Fentiek alapján indokolt az ingatlanok vételre történő kijelölése, majd azt követően az eladásuk.

A Tardi Róbert ingatlan-értékbecslő által 2018. november 15-én készített ingatlanforgalmi értékbecslés (kerekítve) 740.000-Ft-ban határozta meg az ingatlan 4239/4637 tulajdoni hányadának (4239 m²) értékét.

Az ingatlan kiindulási egységárát 175 Ft/m²-ben javaslom megállapítani, Ennek alapján az ingatlan 4239/4637 tulajdoni hányadának 4239 m² minimum eladási árát 742.000 Ft összegben javaslom megállapítani.

A vevő kötelezettsége a telekhatár rendezése, telekalakítás és az ebből következő tulajdonviszonyok rendezése és az ezzel kapcsolatos minden költség viselése.

A városnak az önkormányzat vagyonáról és a vagyonnal kapcsolatos tulajdonosi jogok gyakorlásáról szóló 1/2013. (I. 31.) önkormányzati rendelete 8. § (1) bekezdés b) pontja alapján a döntés a képviselőtestület hatáskörébe tartozik. Mivel az ingatlanrész értéke nem éri el a 11. § (1) bekezdésben meghatározott 20.000.000-Ft-ot, annak eladása során nem kötelező a versenyztetési és árverési szabályzat szerint eljárni.

Tekintettel a két vételi ajánlatra, versenyztetés útján a minimális értékesítési ártól várhatóan magasabb vételár érhető el, ezért arra teszek javaslatot, hogy az ingatlan 4239/4637 tulajdoni hányadát ilyen úton értékesítsük.

Kérem a Tisztelt Képviselő-testületet, hogy az előterjesztést tárgyalja meg és döntsön a határozati javaslatról!

Újfehértó, 2019. január 24.

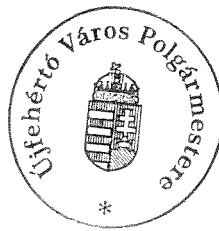

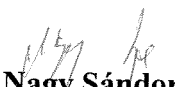
Nagy Sándor
polgármester

INGATLANFORGALMI ÉRTÉKBECSLÉS

Értékelés tárgya: Újfehértó, külterület 5556 hrsz.-ú zártkertes ingatlan

Megbízó: Újfehértó Város Önkormányzata,
4244 Újfehértó, Szent István út 10. sz.

Megbízott: Tardi Róbert, ingatlan-értékbecsülő

Székhely: 4244 Újfehértó, Váci Mihály utca 44. sz.

Iroda: 4244 Újfehértó, Debreceni út 8. sz.

Tel.: +36 70 387 9619



2018. november 15.

Jelen szakvélemény 2 példányban készült

- 1. példány -

Tardi Róbert

Újfehértó, Váci Mihály utca 44. sz.



TARTALOMJEGYZÉK

1. ÖSSZEFOGLALÓ
 - 1.1. Megbízás tárgya és értéke
 - 1.2. Adatszolgáltatás
2. AZ INGATLANOK ISMERTETÉSE
 - 2.1. Az ingatlanok adatai
 - 2.2. Az ingatlanok környezetének leírása
 - 2.3. Az ingatlanok leírása
3. ÉRTÉKMEGÁLLAPÍTÁS ÁLTALÁNOS JELLEMZÉSE
 - 3.1. A piaci érték meghatározása
 - 3.2. Az ingatlanpiaci szegmens és a terület ingatlanpiaci jellemzése
4. A PIACI ÉRTÉK MEGÁLLAPÍTÁSA
 - 4.1. Az ingatlanok piaci összehasonlító adatokon alapuló értékelése - Forgalmi érték
 - 4.2. Hozamszámításon alapuló módszerrel megállapított érték
 - 4.3. Az eredmények elemzése

MELLÉKLET

Fotók
Hiteles tulajdonlap másolat(ok)
Térképmásolat

Tardi Róbert „kiszámlózó”
4344 Újfehértó, Váci Mihály u. 44.
Adószám: 06201267-L-35
Bankszám: 04800013 15212000

Tardi Róbert
építész- és településmérnök
ingatlanértékelő
Eng. szám: K-0450/2014-EV

1. ÖSSZEFOGLALÓ

1.1. Megbízás tárgya és értéke

Újfehértó Város Önkormányzata (4244 Újfehértó, Szent István út 10. sz.)
megbízott, hogy a(z)

Újfehértó, külterület 5556 helyrajzi szám alatti ingatlan
tehermentes, mai forgalmi értékét határozom meg.

A helyszíni szemle időpontja: 2018. november 09.

Az ingatlan értékét kétféle módszerrel becsültem meg: piaci adatok összehasonlításán
alapuló és hozamszámításon alapuló módszerrel.

Az ingatlan végső értékének a piaci módszerrel meghatározott értéket fogadtam el.

Az értékbecslés tárgyát képező ingatlan általam becsült,
kerekített piaci értéke a teljes ingatlanra

810.000 Ft, azaz
Nyolcszáztízezer forint.

Az értékbecslés tárgyát képező ingatlan általam becsült,
kerekített piaci értéke a 4239/4637 területi hányadra

740.000 Ft, azaz
Hétszáznegyvenezer forint.

Megjegyzés:

Fenti érték, per-, igény- és tehermentes tulajdonjogi állapotra vonatkozik.

Az érték meghatározásánál a következő legfontosabb jogszabálykereteket és
iránymutatásokat vettem figyelembe 54/1997 (VIII. 1.) FM rendelet, az NFA javaslati
és előírásai. A szakvélemény megfelel az EVS 2009 (Európai Értékelési Szabvány)
ajánlásainak.

Az értékelés célja az ingatlan piaci értékének megállapítása hitel fedezethez.

Megbízó tudomásul veszi, hogy az értékelő környezetvédelmi és diagnosztikai
vizsgálat elvégzésére nem jogosult, az értékelést szemrevételezés és a Megbízó
adatszolgáltatásai alapján készíti. A rendelkezésünkre bocsátott adatok,
dokumentumok, információk valóságát és teljességét a Megbízó szavatolja. Az
értékelési szakvélemény csak teljes egészében értelmezhető, abból egyes
megállapításokat vagy részleteket kiragadni, és önmagukban felhasználni nem szabad.
Ezen értékelési szakvélemény Megbízó és Megbízott együttes beleegyezésével adható
ki harmadik személynek.

Az értékelő által meghatározott érték semmilyen összefüggésben nincs a megbízási díj
nagyságával. Az érték meghatározást nem befolyásolták a Megbízó személyes
szempontjai, szakértő mindentől függetlenül állapította meg fenti értéket.

Az értékelés a fordulónaptól számított 90 napig érvényes.

Jelen szakvélemény 2 példányban készült.

Tardi Róbert

Újfehértó, Váci Mihály utca 44. sz.



1.2. Adatszolgáltatás

Az értékelés elkészítéséhez rendelkezésemre állt az ingatlanok:

- Tulajdoni lap másolat,
- Térképmásolat
- Fotók

A helyszíni szemle során bejártuk az ingatlant, állagát fényképfelvételeken rögzítettük.

Az értékbecslés fenti dokumentációk, az általunk szerzett adás-vételi rendszerben lévő összehasonlító adatok, ingatlanpiaci hirdetések, a 2018. november 9-i helyszíni bejárás tapasztaltak és Megbízótól kapott információk alapján készült.

A helyszíni vizsgálaton túlmenően tájékozódunk az adott típusú és jellegű ingatlanok általános piaci helyzetéről, valamint a környéken kialakult helyi ingatlanpiaci viszonyokról.

2. AZ INGATLANOK ISMERTETÉSE

2.1. Az ingatlanok adatai (tulajdoni lap szerint)

5556 HRSZ	
Cím	Újfehértó, külterület 5556 hrsz.
Helyrajzi szám	5556
Megnevezése	Kivett zártkerti művelés alól kivett terület
Értékelendő terület	Teljes terület: 4637 m ² Ebből értékelt területi hányad alapján: 4239/4637 → 4239 m ²
Minőségi osztály	-
Kataszteri jövedelem	0,00 AK
Bejegyzett tulajdonos(ok)	Újfehértó Város Önkormányzata 4244 Újfehértó, Szent István út 10. sz.
Bejegyzett tulajdoni hányad	1/1
A tulajdoni lapon szereplő széljegyek	-
A tulajdoni lapon szereplő terhelések, egyéb bejegyzések	-

Megjegyzés:

Fentiek alapján az értékbecslés per-, igény- és tehermentes, környezeti kármentes, jogilag rendezett ingatlanra vonatkozik.

Az ingatlan nem tartozik helyi jelentőségű védett terület, országos jelentőségű védett terület, Natura 2000 terület közé.

2.2. Az ingatlan környezetének leírása

5556 HRSZ	
Településen belüli elhelyezkedése	Újfehértó É-NY-i, külterületi részén, a Kálmánházára vezető aszfaltozott Tokaji úton, Újfehértó kül-belterületi határán, a Tokaji úttól földúton dél-nyugati irányban 130m-re.
Környező ingatlanok jellemző hasznosítása	Művelt mezőgazdasági és erdőterületek, gyümölcsösök
Infrastrukturális ellátottsága	Nem kiépített
Megközelíthetőség	Közvetlenül földúton



Értékelt ingatlan Magyarországon belüli elhelyezkedése



Értékelt ingatlan Szabolcs-Szatmár-Bereg megyén belüli elhelyezkedése

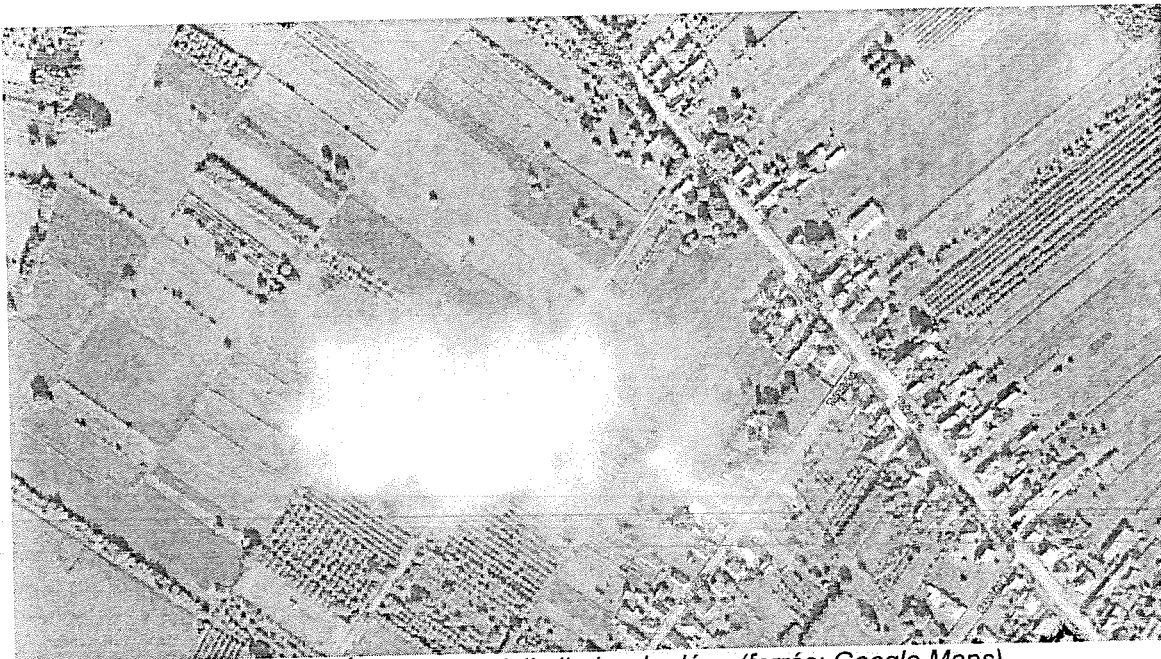

Értékelt ingatlan Újfehértón belüli elhelyezkedése (forrás: Google Maps)

2.3. Az ingatlan leírása

5556 HRSZ	
Elhelyezkedés, fekvés, környezeti kapcsolatok	Újfehértó É-NY-i, külterületi részén, a Kálmánházára vezető aszfaltozott Tokaji úton, Újfehértó kül-belterületi határán, a Tokaji úttól földúton dél-nyugati irányban 130m-re. A környező területek művelt szántóföldek, gyümölcsösök és erdőterületek.
Tájolás	ÉK-DNY-i tájolású, földúthoz a NY-i oldalával csatlakozik.
Telek határai, kerítettsége	Az ingatlanhatárok könnyen felismerhetőek, kerítetlen.
Alak, forma, domborzati és lejtésviszonyok	Trapéz alakú, közel sík terep.
Telken található felépítmények és elhelyezkedésük	Nincs felépítmény.
Ingatlanon jelenleg található fák, telepítmények	Telepítmények nincsenek.
Vízrajzi viszonyok	Rendezett.
Ipari létesítménytől való távolság	Jelentős ipari létesítmény a közelben nincs.

3. ÉRTÉKMEGÁLLAPÍTÁS ÁLTALÁNOS JELLEMZÉSE

3.1. A piaci érték meghatározása

Az értékbecslés módszere

A termőföld értékelésére, döntően az alábbi módszerek alkalmazhatóak:

1. piaci adatok összehasonlításán alapuló értékbecslés

2. hozam alapú értékbecslés

Az érték meghatározásnál a következő legfontosabb jogszabálykereteket és iránymutatásokat vettük figyelembe: 54/1997 (VIII. 1.) FM rendelet, az NFA javaslati és előírásai. A szakvélemény megfelel az EVS 2009 (Európai Értékelési Szabvány) ajánlásainak.

**54/1997. (VIII. 1.) FM
rendelet (kivonat)**

***Az ingatlanforgalmi értéke meghatározásának
piaci összehasonlító adatok elemzésén alapuló módszere***

A piaci összehasonlító adatok elemzésén alapuló értékelést már megtörtént, konkrét és jól ismert ügyletek árainak a vizsgált esetre való kiterjesztésével, összehasonlításával kell elvégezni. Az összehasonlító vizsgálatok során olyan ingatlanokat szabad figyelembe venni, amelyek földrajzi elhelyezkedése a vizsgált ingatlanéhoz hasonló, és az abban szereplő ingatlanok típusa azonos vagy közel azonos a vizsgált ingatlannal. Minimálisan három tényadatot kell a számításához felhasználni. Csak azonos értékformákat és csak azonos jogokat (pl. tehermentes tulajdonjog, bérleti jog) szabad összehasonlítani, vagy a különböző értékformák és jogok között korrekciós tényezőket kell alkalmazni. Az elemzett összehasonlító adatokból kerül sor az összehasonlító érték meghatározására. Ez az érték fajlagos érték, mely általában egy hektár területre vonatkozik. Az ingatlan összehasonlítható piaci értékét a korrigálás után kialakuló fajlagos érték (Ft/ha) és az ingatlan mérete (ha) szorzataként kell megállapítani.



Az ingatlan forgalmi értéke meghatározásának

a hozamszámításon alapuló módszere

1. Az ingatlan értékét három, külön-külön értékelt tényező együttes összege határozza meg az alábbiak szerint:

$$Fé = Fté + Té + Eé$$

ahol

Fé: az ingatlan áfa nélküli forgalmi értéke (Ft)

Fté: a termőföld forgalmi értéke (Ft)

Té: a telepítmény áfa nélküli értéke (Ft)

Eé: az ingatlanon található felépítmény, pince (épületek, építmények, föld alatti raktár) áfa nélküli forgalmi értéke (Ft)

A termőföld értékelését a földnyilvántartásban szereplő aranykorona érték figyelembevételével kell elvégezni. Kivételt képez ez alól a szőlő- és gyümölcstünetvény, valamint a halastó által foglalt termőföld. A szőlő- és gyümölcstünetvényekkel borított termőföld értékelése az ültetvény telepítését megelőző művelési ág besoroláshoz tartozó aranykorona érték alapján történik. Ha az ültetvény korábban is ültetvény volt, a környék hasonló adottságú szántó területeinek jellemző aranykorona értékét kell alapul venni. Halastó esetében a tó által foglalt terület értékét a halastó közvetlen környezetében lévő termőföldek jellemző aranykorona értéke alapján kell megállapítani. A termőföld forgalmi értékének meghatározására az alábbi képlet szolgál:

$$F_{té} = \frac{(P_j + B) * p}{2 * i} * (1 + k)$$

ahol

Fté: a termőföld forgalmi értéke (Ft)

P_j: a termőföld járadék jellegű jövedelme, melyet étkezési búza kg/AK egységben a Földművelésügyi Minisztérium 1997. július 20-ig megyei bontásban közzétesz. P_j aktuális értékét az ingatlan saját AK értékének és a közzétett értéknek a szorzata adja (étkezési búza kg)

B: az ingatlan közvetlen környezetében jellemzőnek tekinthető, étkezési búza kg/AK haszonbérleti díj és az értékelt ingatlan saját aranykorona értékének szorzatából számított földhozadék (étkezési búza kg)

p: az étkezési búzának az értékbecslést megelőző évben kialakult hazai tőzsdei átlagára (Ft/kg)

i: tőkésítési kamatláb

k: a földterület számított értékét módosító ismérvek összevont hatását kifejező korrekciós tényező (százalékláb)

A tőkésítési kamatláb mértékét a jelzálog-hitelintézet határozza meg, és azt az üzleti helyiségében történő kifüggesztéssel hozza ügyfelei tudomására. Meghatározásakor figyelembe kell venni a mezőgazdaság értékelést megelőző naptári évben számított átlagos jövedelmezőségét, valamint az egyes ágazatok jellemző tőkeigényét. A termőföld forgalmi értékének (Fté) a fentiek szerint számított értékét az alábbi ismérvek alapján korrigálni kell (az egyes ismérvek forgalmi értékre gyakorolt egyedi hatását

százaléklábbal kell jellemezni, melyek előjelhelyesen Összevont értéke megegyezik a "k" korrekciós tényezővel):

- alak, forma, területi méret,
- fekvés,
- elhelyezkedés,
- megközelíthetőség,
- útviszonyok,
- domborzati és lejtésviszonyok,
- vízjárás rendezettsége,
- művelést gátló tereptárgyak,
- esztétikai benyomás,
- szokásost meghaladó fagy-, jég-, vadkár valószínűség,
- öntözés, öntözhetőség,
- kerítettség,
- üzemszerű művelést szolgáló építmények,
- gazdasági környezet,
- megélhetési kereseti viszonyok,
- a föld művelése iránti hajlandóság,
- demográfiai viszonyok,
- tápanyag-gazdálkodás, agrokémiai beavatkozás,
- kultúrállapot,
- környezeti szennyezettség és tartós környezetkárosodás,
- a földterület természeti védettsége,
- melioráció.

2. A földterületen lévő telepítvények forgalmi értékét a termőfa –egység alapján az alábbiak szerint kell meghatározni:

Alapvetően gyümölcsösökben alkalmazható módszer. Lényege, hogy a számbavett gyümölcsfákat "termőfa-egységben" fejezzük ki, majd meghatározzuk egy termőfa értékét forintban. Az egy termőfa egység értékét megszorozzuk az összes mennyiséggel és így kapjuk a teljes értéket.

3. A termőföldön található, az üzemszerű művelést szolgáló azon épületek, építmények, pincék, amelyek rendeltetési céljuktól eltérően nem, vagy csak kényszer jelleggel használhatók, a forgalmi érték megállapítása során önálló értékkel nem vehetők figyelembe. Ezen létesítményeknek a forgalmi értékre gyakorolt hatását az 1. pont szerinti korrekció során kell értékelni.

A fenti csoportba nem sorolható, önálló ingatlanok nem minősülő, de jelentős értékű épített ingatlanok (pl. kúria, vadászház, tanya, fogadó stb.) forgalmi értékét az 25/1997. (VIII. 1.) PM rendeletben foglaltak szerint kell meghatározni.

3.2. Az ingatlanpiaci szegmens és a terület ingatlanpiaci jellemzése

Az értékeléskor fennálló és várható földhasználati viszonyok:

A bérleti és tulajdonosi hasznosítás egyaránt jellemző, a földhasználat mértékében csökkenés nem várható. Stabil, inkább növekvő földérték jellemző.



4. A PIACI ÉRTÉK MEGÁLLAPÍTÁSA

4.1. Az ingatlan piaci összehasonlító adatokon alapuló értékelése - Forgalmi érték

a. A termőföld forgalmi értéke: zártkert - 5556 hrsz.

Piaci összehasonlító adatokon alapuló értékelés

	Vizsgált ingatlan	Ingatlan 1	Ingatlan 2	Ingatlan 3	Ingatlan 4	Ingatlan 5
Adat forrása		magyarorszag.hu	magyarorszag.hu	magyarorszag.hu	magyarorszag.hu	magyarorszag.hu
Település	Újfehértó	Újfehértó	Újfehértó	Újfehértó	Újfehértó	Újfehértó
Művelési ág	zártkert	zártkert	zártkert	zártkert	zártkert	zártkert
Jellemzők						
AK	0,00	-	-	-	-	-
Területe (ha)	0,4637	0,2068	0,2021	0,2026	0,2076	0,2103
Eladási/kínálási ár		400 000 Ft	294 819 Ft	295 549 Ft	302 843 Ft	306 781 Ft
Értékelés		A szántó területe alapján				
Fajlagos ár	Ft/AK	#ÉRTÉK!	#ÉRTÉK!	#ÉRTÉK!	#ÉRTÉK!	#ÉRTÉK!
	Ft/ha	1 934 236 Ft	1 458 778 Ft	1 458 781 Ft	1 458 781 Ft	1 458 778 Ft
Infláció korrekció						
Kínálási korrekció						
K o r r e k c i ó	Elhelyezkedés	0%	5%	5%	5%	5%
	Alak, forma, területi méret	5%	5%	5%	5%	5%
	Megközelíthetőség, útviszonyok	0%	5%	5%	5%	5%
	Művelést gátló tereptárgy					
	Melioráció (agrokémiai beavatkozás)					
	Környezeti állapot, szennyezettség					
	Egyéb:					
Korrigált fajlagos alapár (Ft/AK ill. Ft/ha)		2 030 948 Ft	1 677 595 Ft	1 677 598 Ft	1 677 599 Ft	1 677 595 Ft
Összes korrekciós tényező:		105%	115%	115%	115%	115%
Fajlagos ár (Ft/ha)		1 748 267 Ft				
Piaci összehasonlító adatokon alapuló érték					810 671 Ft	
Ebből értékelt 4239/4637 területi hányad alapján:					741 090 Ft	

a felhasznált adatok forrása: saját adatbázis, magyarorszag.hu, ingatlanpiaci hirdetések, ingatlan.com, jofogas.hu

- <http://hirdetmeny.magyarorszag.hu/hirdetmeny?id=1333505>
- <http://hirdetmeny.magyarorszag.hu/hirdetmeny?id=1317730>
- <http://hirdetmeny.magyarorszag.hu/hirdetmeny?id=1317730>
- <http://hirdetmeny.magyarorszag.hu/hirdetmeny?id=1317730>
- <http://hirdetmeny.magyarorszag.hu/hirdetmeny?id=1317730>

Az értékbecslés tárgyát képező teljes ingatlan általam becsült, kerekített forgalmi értéke, összehasonlító adatokon alapuló módszerrel

810 000 Ft, azaz Nyolcszázötvenezer forint.

Az értékbecslés tárgyát képező 4239/4637 területi hányadú ingatlan általam becsült, kerekített forgalmi értéke, összehasonlító adatokon alapuló módszerrel

740 000 Ft, azaz Hétszáznegyvenezer forint.

4.2. Hozamszámításon alapuló módszerrel megállapított érték

Nem releváns, mivel az ingatlan kataszteri értéke tulajdoni lap szerint 0.00 AK.

4.3. Az eredmények elemzése

Az ingatlanok értékét kétféle módszerrel becsültem meg: összehasonlító piaci adatokon alapuló és hozamszámításon alapuló módszerrel.

A hozamszámításon alapuló értékelési módszer AK alapú, ami a mai piaci viszonyok között, a magas korrekciók ellenére sem ad megfelelő értéket, szinte mindig alulértékelést eredményez, ezért az ingatlan végső értékének a piaci módszerrel meghatározott értéket fogadtam el.

Az általam meghatározott értékek táblázatos formában az értékelt területre:					
Helység	hrsz.	értékelt területi hányad	forgalmi érték a (Ft)	hozam érték (Ft)	Piaci érték (Ft)
Újfehértó	5556	4637/4637	810.671.-	-	810.000,-
Újfehértó	5556	4239/4637	741.090.-	-	740.000,-

Az értékbecslés tárgyát képező ingatlan általam becsült, kerekített piaci értéke a teljes ingatlanra

**810 000 Ft, azaz
Nyolcszázötvenezer forint.**

Az értékbecslés tárgyát képező ingatlan általam becsült, kerekített piaci értéke a 4239/4637 területi hányadra

**740 000 Ft, azaz
Hétszáznegyvenezer forint.**

MEGJEGYZÉSEK

Az értékelés a tárgyi ingatlan ún. tehermentes állapotára vonatkozik.

ZÁRADÉK

Az értékbecslés két példányban készült, három hónapig érvényes. Későbbi felhasználás esetén aktualizálni kell.

Újfehértó, 2018. november 15.

Tardi Róbert

Újfehértó, Váci Mihály utca 44. sz.



MELLÉKLETEK

1./ Fotók

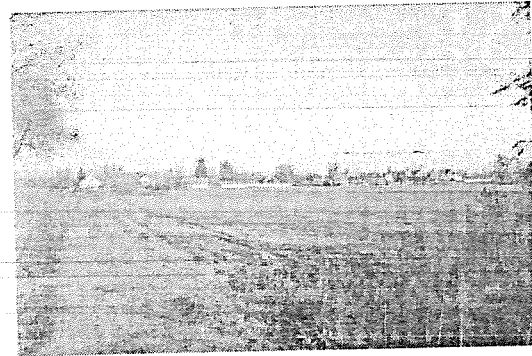
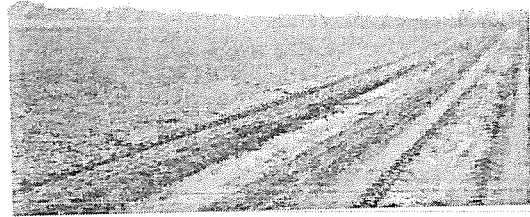

3./ Térkép

Nyíregyházi Járási Hivatal
4401 Nyíregyháza Bólyos u. 11.

E-hiteles térképmásolat - Teljes másolat

2018.11.09 12:50:36

Helyrajzi szám: ÚJFEHÉRTŐ zrt-ker 5556

Megrendelés szám: 7 5042/2018

Méretarány: 1:1000

Térrajzi szám: 5908A250002018

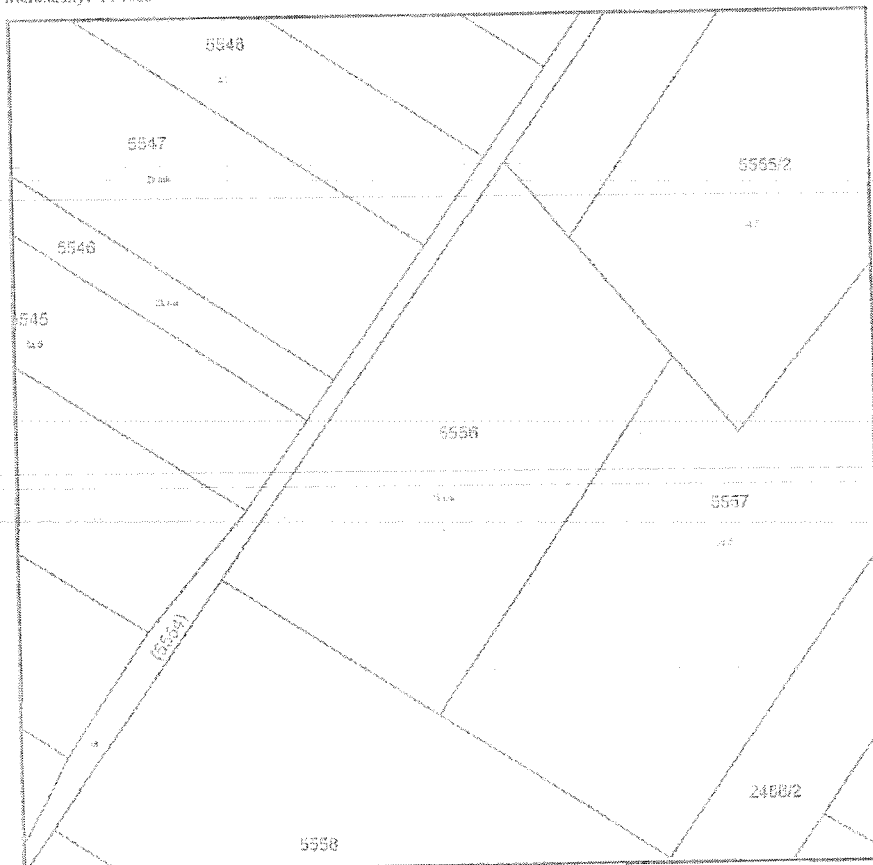

A térképmásolat a kiadást megelőző napig meggyezik az ingatlan-nyilvántartási térképi adatbázis tartalmával. A térképmásolat méretek levételére nem használható!

INGATLANFORGALMI ÉRTÉKBECSLÉS

Értékelés tárgya: Újfehértó, külterület 5556 hrsz.-ú zártkertes ingatlan

Megbízó: Újfehértó Város Önkormányzata,
4244 Újfehértó, Szent István út 10. sz.

Megbízott: Tardi Róbert, ingatlan-értékbecsülő

Székhely: 4244 Újfehértó, Váci Mihály utca 44. sz.

Iroda: 4244 Újfehértó, Debreceni út 8. sz.

Tel.: +36 70 387 9619

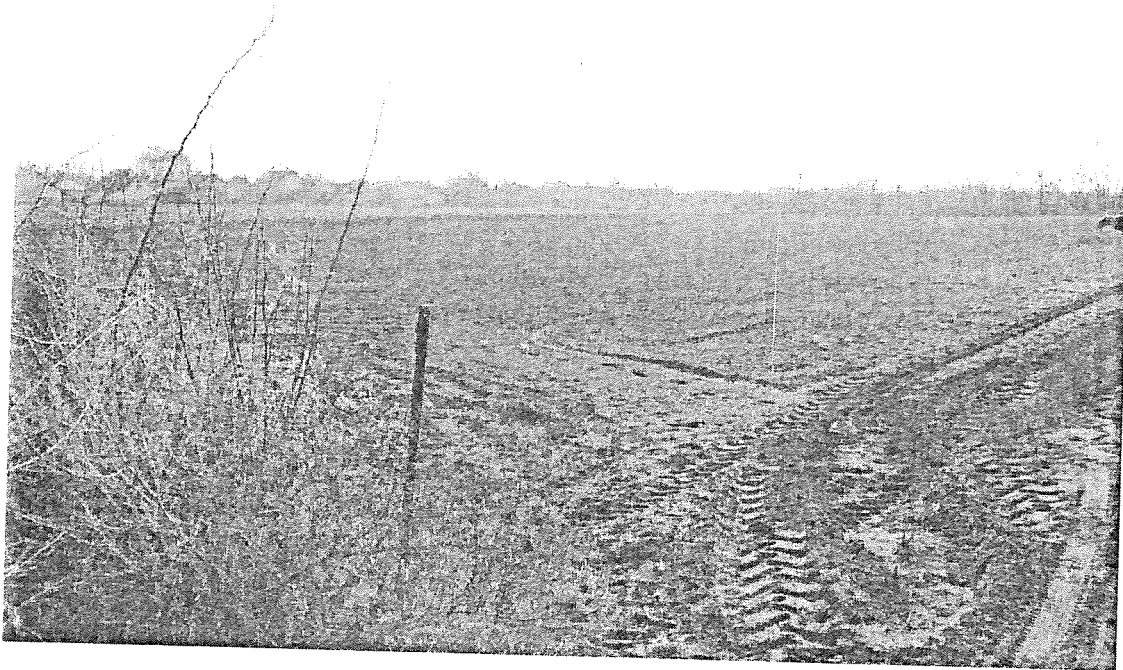

2018. november 15.

Jelen szakvélemény 2 példányban készült

- 1. példány -

Tardi Róbert

Újfehértó, Váci Mihály utca 44. sz.



TARTALOMJEGYZÉK

1. ÖSSZEFOGLALÓ
 - 1.1. Megbízás tárgya és értéke
 - 1.2. Adatszolgáltatás
2. AZ INGATLANOK ISMERTETÉSE
 - 2.1. Az ingatlanok adatai
 - 2.2. Az ingatlanok környezetének leírása
 - 2.3. Az ingatlanok leírása
3. ÉRTÉKMEGÁLLAPÍTÁS ÁLTALÁNOS JELLEMZÉSE
 - 3.1. A piaci érték meghatározása
 - 3.2. Az ingatlanpiaci szegmens és a terület ingatlanpiaci jellemzése
4. A PIACI ÉRTÉK MEGÁLLAPÍTÁSA
 - 4.1. Az ingatlanok piaci összehasonlító adatokon alapuló értékelése - Forgalmi érték
 - 4.2. Hozamszámításon alapuló módszerrel megállapított érték
 - 4.3. Az eredmények elemzése

MELLÉKLET

Fotók
Hiteles tulajdonlap másolat(ok)
Térképmásolat

Tardi Róbert „kiszámlázó”
4344 Újfehértó, Váci Mihály u. 44.
Adószám: 96301267-L-35
Banksz.: 60300013-15215056

Tardi Róbert
építész- és településmérnök
ingatlanértékelő
Eng. szám: K-0450/2014-EV

1. ÖSSZEFOGLALÓ

1.1. Megbízás tárgya és értéke

Újfehértó Város Önkormányzata (4244 Újfehértó, Szent István út 10. sz.)
megbízott, hogy a(z)

Újfehértó, külterület 5556 helyrajzi szám alatti ingatlan
tehermentes, mai forgalmi értékét határozom meg.

A helyszíni szemle időpontja: 2018. november 09.

Az ingatlan értékét kétféle módszerrel becsültem meg: piaci adatok összehasonlításán alapuló és hozamszámításon alapuló módszerrel.

Az ingatlan végső értékének a piaci módszerrel meghatározott értéket fogadtam el.

Az értékbecslés tárgyát képező ingatlan általam becsült,
kerekített piaci értéke a teljes ingatlanra

**810.000 Ft, azaz
Nyolcszáztízezer forint.**

Az értékbecslés tárgyát képező ingatlan általam becsült,
kerekített piaci értéke a 4239/4637 területi hányadra

**740.000 Ft, azaz
Hétszáznegyvenezer forint.**

Megjegyzés:

Fenti érték, per-, igény- és tehermentes tulajdonjogi állapotra vonatkozik.

Az érték meghatározásnál a következő legfontosabb jogszabálykereteket és iránymutatásokat vettem figyelembe 54/1997 (VIII. 1.) FM rendelet, az NFA javaslatai és előírásai. A szakvélemény megfelel az EVS 2009 (Európai Értékelési Szabvány) ajánlásainak.

Az értékelés célja az ingatlan piaci értékének megállapítása hitel fedezethez.

Megbízó tudomásul veszi, hogy az értékelő környezetvédelmi és diagnosztikai vizsgálat elvégzésére nem jogosult, az értékelést szemrevételezés és a Megbízó adatszolgáltatásai alapján készíti. A rendelkezésünkre bocsátott adatok, dokumentumok, információk valóságát és teljességét a Megbízó szavatolja. Az értékelési szakvélemény csak teljes egészében értelmezhető, abból egyes megállapításokat vagy részleteket kiragadni, és önmagukban felhasználni nem szabad. Ezen értékelési szakvélemény Megbízó és Megbízott együttes beleegyezésével adható ki harmadik személynek.

Az értékelő által meghatározott érték semmilyen összefüggésben nincs a megbízási díj nagyságával. Az érték meghatározást nem befolyásolták a Megbízó személyes szempontjai, szakértő mindentől függetlenül állapította meg fenti értéket.

Az értékelés a fordulónaptól számított 90 napig érvényes.

Jelen szakvélemény 2 példányban készült.

Tardi Róbert

Újfehértó, Váci Mihály utca 44. sz.



1.2. Adatszolgáltatás

Az értékelés elkészítéséhez rendelkezésemre állt az ingatlanok:

- Tulajdoni lap másolat,
- Térképmásolat
- Fotók

A helyszíni szemle során bejártuk az ingatlant, állagát fényképfelvételeken rögzítettük.

Az értékbecslés fenti dokumentációk, az általunk szerzett adás-vételi rendszerben lévő összehasonlító adatok, ingatlanpiaci hirdetések, a 2018. november 9-i helyszíni bejárás tapasztaltak és Megbízótól kapott információk alapján készült.

A helyszíni vizsgálaton túlmenően tájékozódunk az adott típusú és jellegű ingatlanok általános piaci helyzetéről, valamint a környéken kialakult helyi ingatlanpiaci viszonyokról.

2. AZ INGATLANOK ISMERTETÉSE

2.1. Az ingatlanok adatai (tulajdoni lap szerint)

5556 HRSZ	
Cím	Újfehértó, külterület 5556 hrsz.
Helyrajzi szám	5556
Megnevezése	Kivett zártkerti művelés alól kivett terület
Értékelendő terület	Teljes terület: 4637 m ² Ebből értékelt területi hányad alapján: 4239/4637 → 4239 m ²
Minőségi osztály	-
Kataszteri jövedelem	0,00 AK
Bejegyzett tulajdonos(ok)	Újfehértó Város Önkormányzata 4244 Újfehértó, Szent István út 10. sz.
Bejegyzett tulajdoni hányad	1/1
A tulajdoni lapon szereplő széljegyek	-
A tulajdoni lapon szereplő terhelések, egyéb bejegyzések	-

Megjegyzés:

Fentiek alapján az értékbecslés per-, igény- és tehermentes, környezeti kármentes, jogilag rendezett ingatlanra vonatkozik.

Az ingatlan nem tartozik helyi jelentőségű védett terület, országos jelentőségű védett terület, Natura 2000 terület közé.

2.2. Az ingatlan környezetének leírása

5556 HRSZ	
Településen belüli elhelyezkedése	Újfehértó É-NY-i, külterületi részén, a Kálmánházára vezető aszfaltozott Tokaji úton, Újfehértó kül-belterületi határán, a Tokaji úttól földúton dél-nyugati irányban 130m-re.
Környező ingatlanok jellemző hasznosítása	Művelt mezőgazdasági és erdőterületek, gyümölcsösök
Infrastrukturális ellátottsága	Nem kiépített
Megközelíthetőség	Közvetlenül földúton



Értékelt ingatlan Magyarországon belüli elhelyezkedése



Értékelt ingatlan Szabolcs-Szatmár-Bereg megyén belüli elhelyezkedése

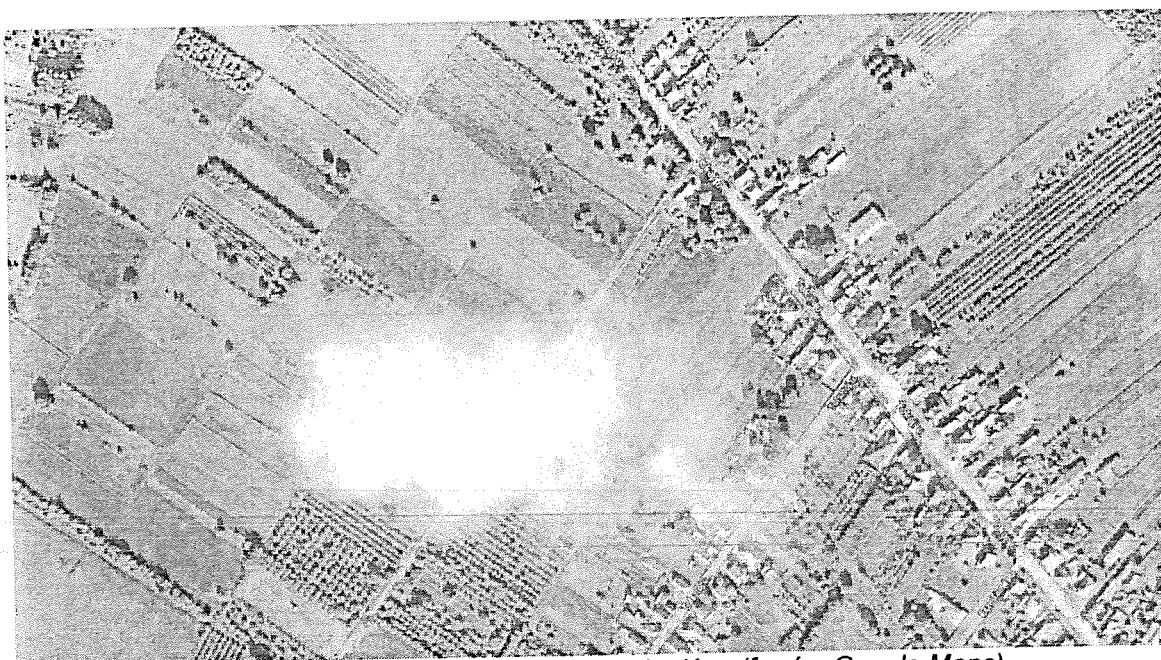

Értékelt ingatlan Újfehértón belüli elhelyezkedése (forrás: Google Maps)

2.3. Az ingatlan leírása

5556 HRSZ	
Elhelyezkedés, fekvés, környezeti kapcsolatok	Újfehértó É-NY-i, külterületi részén, a Kálmánházára vezető aszfaltozott Tokaji úton, Újfehértó kül-belterületi határán, a Tokaji úttól földúton dél-nyugati irányban 130m-re. A környező területek művelt szántóföldek, gyümölcsösök és erdőterületek.
Tájolás	ÉK-DNY-i tájolású, földúthoz a NY-i oldalával csatlakozik.
Telek határai, kerítettsége	Az ingatlanhatárok könnyen felismerhetőek, kerítetlen.
Alak, forma, domborzati és lejtésvizonyok	Trapéz alakú, közel sík terep.
Telken található felépítmények és elhelyezkedésük	Nincs felépítmény.
Ingatlanon jelenleg található fák, telepítmények	Telepítmények nincsenek.
Vízrajzi viszonyok	Rendezett.
Ipari létesítménytől való távolság	Jelentős ipari létesítmény a közelben nincs.

3. ÉRTÉKMEGÁLLAPÍTÁS ÁLTALÁNOS JELLEMZÉSE

3.1. A piaci érték meghatározása

Az értékbecslés módszere

A termőföld értékelésére, döntően az alábbi módszerek alkalmazhatóak:

1. piaci adatok összehasonlításán alapuló értékbecslés
2. hozam alapú értékbecslés

Az érték meghatározásnál a következő legfontosabb jogszabálykereteket és iránymutatásokat vettük figyelembe: 54/1997 (VIII. 1.) FM rendelet, az NFA javaslatai és előírásai. A szakvélemény megfelel az EVS 2009 (Európai Értékelési Szabvány) ajánlásainak.

**54/1997. (VIII. 1.) FM
rendelet (kivonat)**

***Az ingatlanforgalmi értéke meghatározásának
piaci összehasonlító adatok elemzésén alapuló módszere***

A piaci összehasonlító adatok elemzésén alapuló értékelést már megtörtént, konkrét és jól ismert ügyletek árainak a vizsgált esetre való kiterjesztésével, összehasonlításával kell elvégezni. Az összehasonlító vizsgálatok során olyan ingatlanokat szabad figyelembe venni, amelyek földrajzi elhelyezkedése a vizsgált ingatlanéhoz hasonló, és az abban szereplő ingatlanok típusa azonos vagy közel azonos a vizsgált ingatlannal. Minimálisan három tényadatot kell a számításhoz felhasználni. Csak azonos értékformákat és csak azonos jogokat (pl. tehermentes tulajdonjog, bérleti jog) szabad összehasonlítani, vagy a különböző értékformák és jogok között korrekciós tényezőket kell alkalmazni. Az elemzett összehasonlító adatokból kerül sor az összehasonlító érték meghatározására. Ez az érték fajlagos érték, mely általában egy hektár területre vonatkozik. Az ingatlan összehasonlítható piaci értékét a korrigálás után kialakuló fajlagos érték (Ft/ha) és az ingatlan mérete (ha) szorzataként kell megállapítani.

Az ingatlan forgalmi értéke meghatározásának

a hozamszámításon alapuló módszere

1. Az ingatlan értékét három, külön-külön értékelt tényező együttes összege határozza meg az alábbiak szerint:

$$Fé = Fté + Té + Eé$$

ahol

Fé: az ingatlan áfa nélküli forgalmi értéke (Ft)

Fté: a termőföld forgalmi értéke (Ft)

Té: a telepítmény áfa nélküli értéke (Ft)

Eé: az ingatlanon található felépítmény, pince (épületek, építmények, föld alatti raktár) áfa nélküli forgalmi értéke (Ft)

A termőföld értékelését a földnyilvántartásban szereplő aranykorona érték figyelembevételével kell elvégezni. Kivételt képez ez alól a szőlő- és gyümölcsültetvény, valamint a halastó által foglalt termőföld. A szőlő- és gyümölcsültetvényekkel borított termőföld értékelése az ültetvény telepítését megelőző művelési ág besoroláshoz tartozó aranykorona érték alapján történik. Ha az ültetvény korábban is ültetvény volt, a környék hasonló adottságú szántó területeinek jellemző aranykorona értékét kell alapul venni. Halastó esetében a tó által foglalt terület értékét a halastó közvetlen környezetében lévő termőföldek jellemző aranykorona értéke alapján kell megállapítani. A termőföld forgalmi értékének meghatározására az alábbi képlet szolgál:

$$F_{té} = \frac{(P_j + B) * p}{2 * i} * (1 + k)$$

ahol

Fté: a termőföld forgalmi értéke (Ft)

P_j: a termőföld járadék jellegű jövedelme, melyet étkezési búza kg/AK egységben a Földművelésügyi Minisztérium 1997. július 20-ig megyei bontásban közzétesz. P_j aktuális értékét az ingatlan saját AK értékének és a közzétett értéknek a szorzata adja (étkezési búza kg)

B: az ingatlan közvetlen környezetében jellemzőnek tekinthető, étkezési búza kg/AK haszonbérleti díj és az értékelt ingatlan saját aranykorona értékének szorzatából számított földhozadék (étkezési búza kg)

p: az étkezési búzának az értékbecslést megelőző évben kialakult hazai tőzsdei átlagára (Ft/kg)

i: tőkésítési kamatláb

k: a földterület számított értékét módosító ismérvek összevont hatását kifejező korrekciós tényező (százalékláb)

A tőkésítési kamatláb mértékét a jelzálog-hitelintézet határozza meg, és azt az üzleti helyiségében történő kifüggesztéssel hozza ügyfelei tudomására. Meghatározásakor figyelembe kell venni a mezőgazdaság értékelést megelőző naptári évben számított átlagos jövedelmezőségét, valamint az egyes ágazatok jellemző tőkeigényét. A termőföld forgalmi értékének (Fté) a fentiek szerint számított értékét az alábbi ismérvek alapján korrigálni kell (az egyes ismérvek forgalmi értékre gyakorolt egyedi hatását

százaléklábbal kell jellemezni, melyek előjelhelyesen Összevont értéke megegyezik a "k" korrekciós tényezővel):

- alak, forma, területi méret,
- fekvés,
- elhelyezkedés,
- megközelíthetőség,
- útviszonyok,
- domborzati és lejtésviszonyok,
- vízjárás rendezettsége,
- művelést gátló tereptárgyak,
- esztétikai benyomás,
- szokásost meghaladó fagy-, jég-, vadkár valószínűség,
- öntözés, öntözhetőség,
- kerítettség,
- üzemszerű művelést szolgáló építmények,
- gazdasági környezet,
- megélhetési kereseti viszonyok,
- a föld művelése iránti hajlandóság,
- demográfiai viszonyok,
- tápanyag-gazdálkodás, agrokémiai beavatkozás,
- kultúrállapot,
- környezeti szennyezettség és tartós környezetkárosodás,
- a földterület természeti védettsége,
- melioráció.

2. A földterületen lévő telepítvények forgalmi értékét a termőfa –egység alapján az alábbiak szerint kell meghatározni:

Alapvetően gyümölcsösökben alkalmazható módszer. Lényege, hogy a számbavett gyümölcsfákat "termőfa-egységben" fejezzük ki, majd meghatározzuk egy termőfa értékét forintban. Az egy termőfa egység értékét megszorozzuk az összes mennyiséggel és így kapjuk a teljes értéket.

3. A termőföldön található, az üzemszerű művelést szolgáló azon épületek, építmények, pincék, amelyek rendeltetési céljuktól eltérően nem, vagy csak kényszer jelleggel használhatók, a forgalmi érték megállapítása során önálló értékkel nem vehetők figyelembe. Ezen létesítményeknek a forgalmi értékre gyakorolt hatását az 1. pont szerinti korrekció során kell értékelni.

A fenti csoportba nem sorolható, önálló ingatlanok nem minősülő, de jelentős értékű épített ingatlanok (pl. kúria, vadászház, tanya, fogadó stb.) forgalmi értékét az 25/1997. (VIII. 1.) PM rendeletben foglaltak szerint kell meghatározni.

3.2. Az ingatlanpiaci szegmens és a terület ingatlanpiaci jellemzése

Az értékeléskor fennálló és várható földhasználati viszonyok:

A bérleti és tulajdonosi hasznosítás egyaránt jellemző, a földhasználat mértékében csökkenés nem várható. Stabil, inkább növekvő földérték jellemző.



4. A PIACI ÉRTÉK MEGÁLLAPÍTÁSA

4.1. Az ingatlan piaci összehasonlító adatokon alapuló értékelése - Forgalmi érték

a. A termőföld forgalmi értéke: zártkert - 5556 hrsz.

Piaci összehasonlító adatokon alapuló értékelés

	Vizsgált ingatlan	Ingatlan 1	Ingatlan 2	Ingatlan 3	Ingatlan 4	Ingatlan 5
Adat forrása		magyarország hu	magyarország hu	magyarország hu	magyarország hu	magyarország hu
Település	Újfehértó	Újfehértó	Újfehértó	Újfehértó	Újfehértó	Újfehértó
Művelési ág	zártkert	zártkert	zártkert	zártkert	zártkert	zártkert
Jellemzők						
AK	0,00	-	-	-	-	-
Területe (ha)	0,4637	0,2068	0,2021	0,2026	0,2076	0,2103
Eladási/kínálási ár		400 000 Ft	294 819 Ft	295 549 Ft	302 843 Ft	306 781 Ft
Értékelés		A szántó területe alapján				
Fajlagos ár	Ft/AK	#ÉRTÉK!	#ÉRTÉK!	#ÉRTÉK!	#ÉRTÉK!	#ÉRTÉK!
	Ft/ha	1 934 236 Ft	1 458 778 Ft	1 458 781 Ft	1 458 781 Ft	1 458 778 Ft
Infláció korrekció						
Kínálási korrekció						
K o r r e k c i ó	Elhelyezkedés	0%	5%	5%	5%	5%
	Alak, forma, területi méret	5%	5%	5%	5%	5%
	Megközelíthetőség, útvonalak	0%	5%	5%	5%	5%
	Művelést gátló tereptárgy					
	Melioráció (agrokémiai beavatkozás)					
	Környezeti állapot, szennyezettség					
	Egyéb:					
Korrigált fajlagos alapár (Ft/AK ill. Ft/ha)		2 030 948 Ft	1 677 595 Ft	1 677 598 Ft	1 677 599 Ft	1 677 595 Ft
Összes korrekciós tényező:		105%	115%	115%	115%	115%
Fajlagos ár (Ft/ha)		1 748 267 Ft				
Piaci összehasonlító adatokon alapuló érték					810 671 Ft	
Ebből értékelt 4239/4637 területi hányad alapján:					741 090 Ft	

a felhasznált adatok forrása: saját adatbázis, magyarország.hu, ingatlanpiaci hirdetések, ingatlan.com, jofogas.hu

- <http://hirdetmeny.magyarország.hu/hirdetmeny?id=1333505>
- <http://hirdetmeny.magyarország.hu/hirdetmeny?id=1317730>
- <http://hirdetmeny.magyarország.hu/hirdetmeny?id=1317730>
- <http://hirdetmeny.magyarország.hu/hirdetmeny?id=1317730>
- <http://hirdetmeny.magyarország.hu/hirdetmeny?id=1317730>

Az értékbecslés tárgyát képező teljes ingatlan általam becsült, kerekített forgalmi értéke, összehasonlító adatokon alapuló módszerrel

810 000 Ft, azaz Nyolcszázötvenezer forint.

Az értékbecslés tárgyát képező 4239/4637 területi hányadú ingatlan általam becsült, kerekített forgalmi értéke, összehasonlító adatokon alapuló módszerrel

740 000 Ft, azaz Hétszáznegyvenezer forint.

4.2. Hozamszámításon alapuló módszerrel megállapított érték

Nem releváns, mivel az ingatlan kataszteri értéke tulajdoni lap szerint 0.00 AK.

4.3. Az eredmények elemzése

Az ingatlanok értékét kétféle módszerrel becsültem meg: összehasonlító piaci adatokon alapuló és hozamszámításon alapuló módszerrel.

A hozamszámításon alapuló értékelési módszer AK alapú, ami a mai piaci viszonyok között, a magas korrekciók ellenére sem ad megfelelő értéket, szinte mindig alulértékelést eredményez, ezért az ingatlan végső értékének a piaci módszerrel meghatározott értéket fogadtam el.

Az általam meghatározott értékek táblázatos formában az értékelt területre:					
Helység	hrs.z.	értékelt területi hányad	forgalmi érték a (Ft)	hozam érték (Ft)	Piaci érték (Ft)
Újfehértó	5556	4637/4637	810.671.-	-	810.000,-
Újfehértó	5556	4239/4637	741.090.-	-	740.000,-

Az értékbecslés tárgyát képező ingatlan általam becsült, kerekített piaci értéke a teljes ingatlanra

**810 000 Ft, azaz
Nyolcszázötvenezer forint.**

Az értékbecslés tárgyát képező ingatlan általam becsült, kerekített piaci értéke a 4239/4637 területi hányadra

**740 000 Ft, azaz
Hétszáznegyvenezer forint.**

MEGJEGYZÉSEK

Az értékelés a tárgyi ingatlan ún. tehermentes állapotára vonatkozik.

ZÁRADÉK

Az értékbecslés két példányban készült, három hónapig érvényes. Későbbi felhasználás esetén aktualizálni kell.

Újfehértó, 2018. november 15.

Tardi Róbert

Újfehértó, Váci Mihály utca 44. sz.



MELLÉKLETEK

1./ Fotók

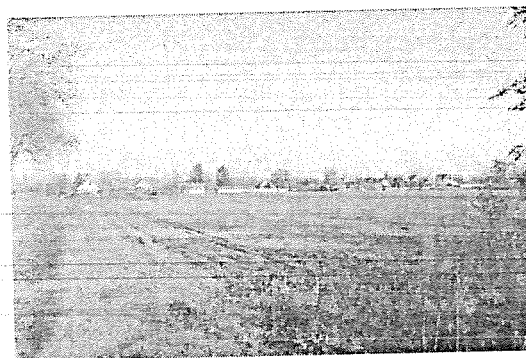

3./ Térkép

Nyíregyházi Járási Hivatal
4401 Nyíregyháza Békési u. 13.

E-hiteles térképmásolat - Teljes másolat

2018.11.09 12:51:36

Helyrajzi szám: ÚJFEHÉRTŐ zártkert 5556

Megrendelés szám: 7 5042/2018

Méretarány: 1 : 1000

Térrajzi szám: 59033250002013

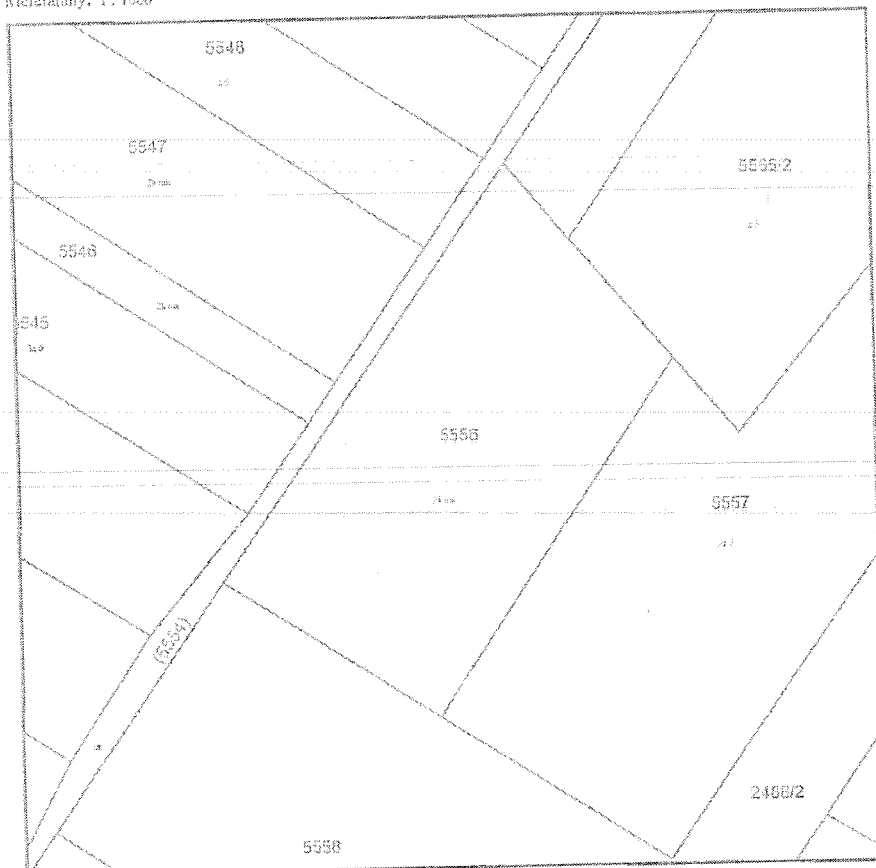

A térképmásolat a kiadást megelőző napig meggyezik az ingatlan-nyilvántartási térképi adatbázis tartalmával. A térképmásolat méretei levételre nem használható!

TAKARNET v5.2	Felhasználó	UF02108 (Kitépes)
---------------	-------------	-------------------

Nem hiteles tulajdoni lap

Nem hiteles tulajdoni lap

Nem hiteles tulajdoni lap

Nyíregyházi Járási Hivatal
4401 Nyíregyháza Bátorai u 13

Oldal: 1/1

Nem hiteles tulajdoni lap - Szemle másolat

Mégrendelés szám: 30005/148797/2018

2018. 11. 09

ÚJFEHÉRTŐ

Szektor : 53

Zártkert 5556 helyrajzi szám

"címkeprez alatt"

I. RÉSZ

1. Az ingatlan adatai:

alrajzi adatok

művelési ág/kivett megnevezés/

mín.o

terület

ha m2

kat.t.jöv.

k.Eill.

alrajzi adatok

kat.jöv.

ha m2

k.Eill.

Kivett zártkerti művelés alól kivett terület

0

II. RÉSZ

4637

0,00

4. tulajdoni hányad: 3151/4637

bejegyző határozat, árkazési idő: 47913/2009.05.12

eredeti határozat: 54618/1998.06.11

jogcím: - tulajdoni hányad: 0/1 54618/1998.06.11

jogcím: 1990. évi LKV. törv. 107. § (2) bek. tulajdoni hányad: 1/1

jogállás: tulajdonos

név: ÚJFEHÉRTŐ VÁROS ÖNKORMÁNYZATA

cím: 4244 ÚJFEHÉRTŐ Szent István út 10.

börzesszám: 15732475

6. tulajdoni hányad: 1486/4637

bejegyző határozat, árkazési idő: 62611/1/2010.11.16

eredeti határozat: 47913/2009.05.12

jogcím: - tulajdoni hányad: 0/1 54618/1998.06.11

jogcím: 1990. évi LKV. törv. 107. § (2) bek. tulajdoni hányad: 1/1

jogcím: szerződés megkötésére tulajdoni hányad: 1/1

jogállás: tulajdonos

név: ÚJFEHÉRTŐ VÁROS ÖNKORMÁNYZATA

cím: 4244 ÚJFEHÉRTŐ Szent István út 10.

börzesszám: 15732475

Szerződés Felbontása.

III. RÉSZ

NEMTARTALMAZ BEJEGYZEST

Ez a tulajdoni lap közigazgatási hatósági eljárás céljából került kiadásra. Mára nem hasznáható.

TULAJDONI LAP VÉGE

Nem hiteles tulajdoni lap

Nem hiteles tulajdoni lap

Nem hiteles tulajdoni lap

Nem hiteles tulajdoni lap

Nem hiteles tulajdoni lap

Nem hiteles tulajdoni lap

Nem hiteles tulajdoni lap

Nyíregyházi Járási Hivatal
4401 Nyíregyháza Báthori u. 13.

E-hiteles térképmásolat - Teljes másolat

2018.11.09 12:51:36

Helyrajzi szám: ÚJFEHÉRTŐ zártkert 5556

Megrendelés szám: 7/5042/2018

Méretarány: 1 : 1000

Térrajzs szám: 58983250002018

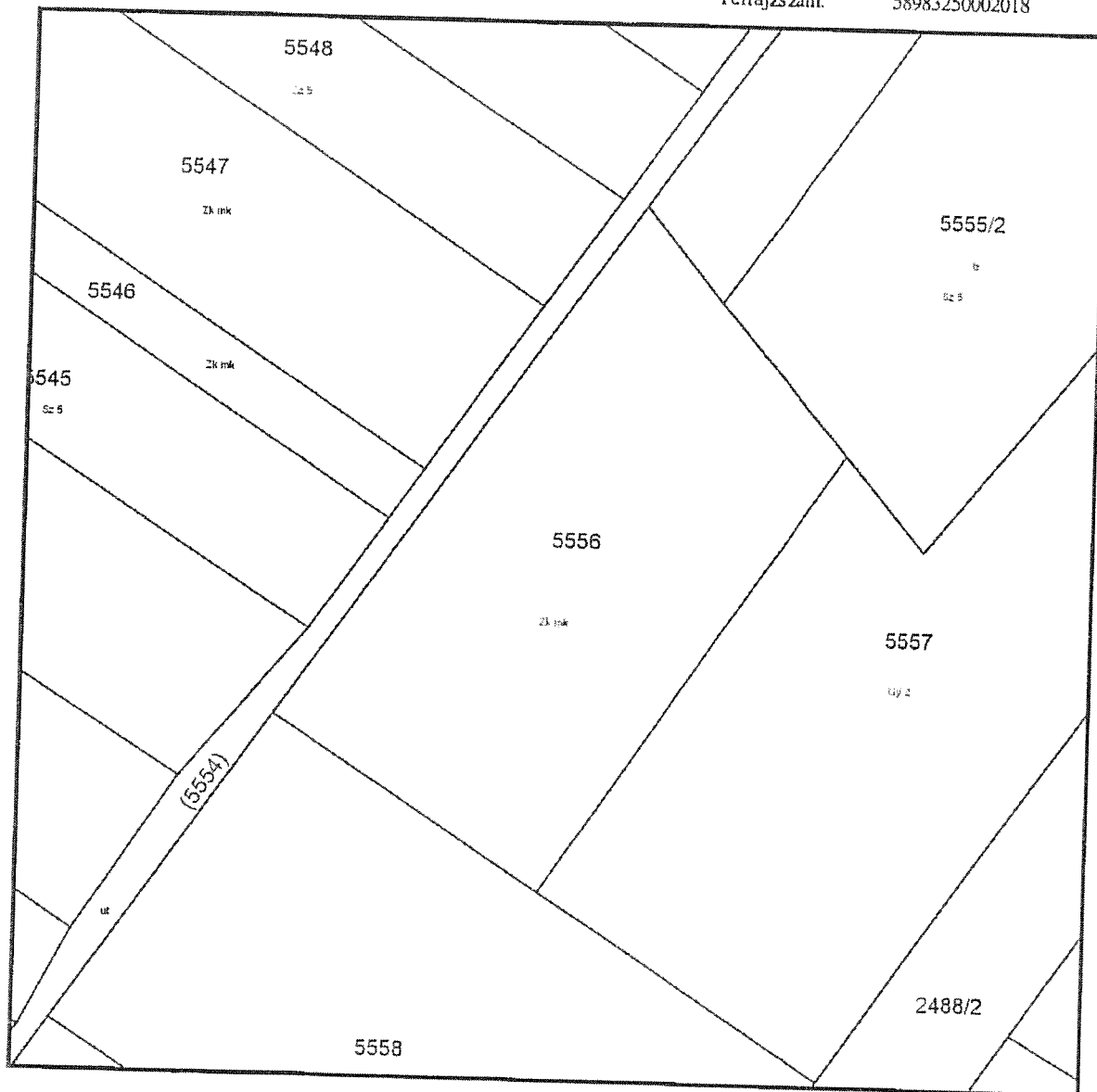

A térképmásolat a kiadást megelőző napig megegyezik az ingatlan-nyilvántartási térképi adatbázis tartalmával. A térképmásolat méretek levételére nem használható!

MEGRENDELŐ LAP
anyag, szolgáltatás megrendeléséhez

Megrendelő neve:	Újfehértó Város Önkormányzata
Képviselőtében:	Nagy Sándor polgármester úr
Megrendelő címe:	4244 Újfehértó Szent István út 10.
Számlázási címe*:	4244 Újfehértó Szent István út 10.
Bankszámlaszáma:	68800013-11039141

Szállító neve:	Tardi Róbert
Szállító címe:	4244 Újfehértó, Váci Mihály u. 44.
Szállító adószáma	66201267-1-35
Szállító cégjegyzékszáma	
Szállító bankszámla száma:	68800013-15212056

Termék, szolgáltatás	Mennyiségi egység	Mennyiség	Nettó ár	Bruttó ár
Újfehértó, 5556 hrsz-ú zártkerti ingatlan értékelési szakvéleménye	db	1	31.700	31.700
Bruttó összesen:				

Megjegyzés: Újfehértó, 5556 hrsz-ú zártkerti ingatlan értékelési szakvéleménye

Fizetési mód:	Átutalás
Fizetési határidő:	Számla keltét követő 15 napon belül

Kelt, Újfehértó, 2018.11.09.

.....
Pénzügyi ellenjegyzés

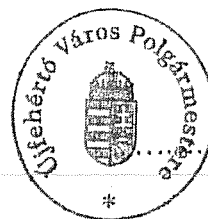

.....
Megrendelő

Megrendelésüket előjegyeztük.

A fenti megrendelést a meghatározott feltételekkel teljesítjük, illetve vissza igazoljuk.

Melléklet a 3-24/2019. számú előterjesztéshez

ÚJFEHÉRTÓ VÁROS ÖNKORMÁNYZATA

KÉPVISELŐ-TESTÜLETÉNEK

...../..... (.....) számú

H a t á r o z a t a

az Újfehértó 5556 helyrajzi számú ingatlan 4239/4637 tulajdoni hányadának eladásáról

A KÉPVISELŐ-TESTÜLET

1./ az önkormányzat vagyonáról és a vagyonnal kapcsolatos tulajdonosi jogok gyakorlásáról szóló 1/2013. (I. 31.) önkormányzati rendelet alapján, az önkormányzat tulajdonában lévő, 5556 hrsz-ú forgalomképes ingatlan 4239/4637 tulajdoni hányadát versenytárgyalás útján történő - értékesítésre kijelöli az alábbiak szerint:

HRSZ	MŰVELÉSI ÁG	TERÜLET	TULAJDONI HÁNYAD	MINIMÁLIS ÉRTÉKESÍTÉSI ÁR
5556	kivett zárkerti művelés alól kivett terület	4239 m ²	4239/4637	742.000-Ft

A vevő kötelezettsége a telekhatár rendezése, telekalakítás és az ebből következő tulajdonviszonyok rendezése és az ezzel kapcsolatos minden költség viselése.

2./ felkéri a polgármestert az értékesítésre kijelölt ingatlanra vonatkozó versenyeztetési eljárás lefolytatására.

3./ felhatalmazza a polgármestert az ingatlanértékesítéssel kapcsolatos szükséges intézkedések megtételére, a tárgyban keletkező dokumentumok, szerződés aláírására.

Felelős: polgármester

Határidő: azonnal

Nagy Sándor
polgármester

dr. Szűcs Andrea
jegyző

A határozatról értesül:

- 1./ Polgármesteri Hivatal (Jegyzői Titkárság, Városüzemeltetési Osztály, Pénzügyi Osztály)
- 2./ Irattár

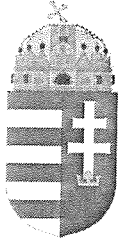

**ÚJFEHÉRTÓ VÁROS
POLGÁRMESTERE**

4244 Újfehértó, Szent István út 10.
Tel.:(42) 290 000 Fax: (42) 290 003
E-mail: polgarmester@ujfeherto.hu
Web: www.ujfeherto.hu

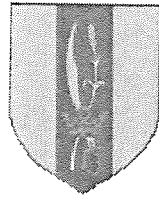

Száma: 3-30/2019.

**ELŐTERJESZTÉS
- a Képviselő-testülethez -**

**Újfehértó Város Önkormányzata
Beszerzési Szabályzatának módosításáról**

Tisztelt Képviselő-testület!

Az államháztartásról szóló 2011. évi CXCV. törvény, az államháztartásról szóló törvény végrehajtásáról szóló 368/2011. (XII.31.) Korm. rendelet, valamint a közbeszerzésekről szóló törvény előírásaira figyelemmel elfogadott, jelenleg hatályos Beszerzési Szabályzatot Újfehértó Város Önkormányzatának Képviselő-testülete a 93/2018. (IV. 25.) számú határozatával fogadta el. A Szabályzat 2018. május 01. napjával lépett hatályba.

A Szabályzat hatálya Újfehértó Város Önkormányzatának a közbeszerzési értékhatárt el nem érő értékű beszerzéseire terjed ki, kivéve

- ha a tervezett beszerzés becsült értéke a nettó 3 000 000 Ft-ot nem haladja meg,
- az olyan beszerzési, felújítási, javítási, karbantartási célú beszerzéseket, mely az Önkormányzat érdekében sürgős vagy rendkívüli helyzetre tekintettel vált szükségessé és azonnali intézkedést igényel (ez nem eredhet az Önkormányzat mulasztásából),
- a jogi, ügyvédi szolgáltatásokat,
- a vezetői tanácsadói feladatok ellátását,
- a hivatalos közbeszerzési tanácsadói feladatok ellátását,
- ha az Ajánlattevőt a dologgal kapcsolatos egyéb jogosultság, kizárólagos jog illeti meg, más Ajánlattevővel történő szerződéskötés esetén bizonyos jogok érvényesítésétől eszik, az lehetetlenné válik,
- ha a műszaki-technikai sajátosságok miatt csak egy szervezet képes a szerződést teljesíteni, illetőleg a korábbi nyertes Ajánlattevő mással történő helyettesítése műszakilag eltérő és nem illeszkedő termék beszerzését eredményezné, illetve
- az indikatív árajánlatok kérését (ún. előzetes ajánlattétel, a piaci körülmények feltérképezése érdekében).

Jelen előterjesztésben arra teszek javaslatot, hogy – a közbeszerzési értékhatárokra is figyelemmel - a beszerzési értékhatárt emelje a Testület nettó 5 000 000,- Ft-ra.

Kérem a Tisztelt Képviselő-testületet, hogy a fentiek figyelembe vételével az előterjesztést megtárgyalni, és a mellékelt határozat-tervezetet elfogadni szíveskedjen.

Újfehértó, 2019. január 24.

Nagy Sándor
polgármester

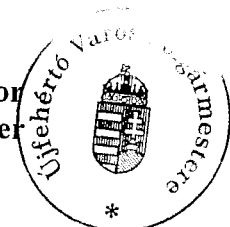

Melléklet a 3-30/2019. számú előterjesztéshez

**ÚJFEHÉRTÓ VÁROS ÖNKORMÁNYZAT
KÉPVISELŐ-TESTÜLETÉNEK**

...../..... (....) számú

határozata

**Újfehértó Város Önkormányzata
Beszerzési Szabályzatának módosításáról**

A KÉPVISELŐ-TESTÜLET

1./ a 93/2018. (IV. 25.) számú határozattal jóváhagyott Újfehértó Város Önkormányzata Beszerzési Szabályzatát 2019. február 01-jei hatályba lépéssel módosítja aképpen, hogy a Szabályzat 1. fejezet (3) bekezdés a) alpontjában meghatározott beszerzési értékhatárt nettó 3 000 000,- Ft-ról nettó 5 000 000,- Ft-ra emeli.

2./felhatalmazza a polgármestert az 1. pont szerinti módosítással egységes szerkezetbe foglalt Beszerzési Szabályzat aláírására és közzétételére, a kapcsolódó intézkedések megtételére.

Felelős: polgármester
Határidő: 2019. január 31.

Nagy Sándor
polgármester

Dr. Szűcs Andrea
jegyző

A határozatról értesül:

- 1./ Polgármesteri Hivatal (Gazdasági Osztály, Városüzemeltetési Osztály, Pénzügyi Osztály, Jegyzői Titkárság)
- 2./ Irattár

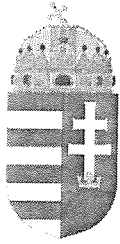

**ÚJFEHÉRTÓ VÁROS
POLGÁRMESTERE**

4244 Újfehértó, Szent István út 10.
Tel.:(42) 290 000 Fax: (42) 290 003
E-mail: polgarmester@ujfeherto.hu
Web: www.ujfeherto.hu

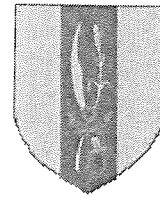

Száma: ...~~3~~...~~11~~.../2019.

**ELŐTERJESZTÉS
- a Képviselő - Testülethez -**

**Egészségügyi alapellátás keretén belül biztosított iskola-egészségügyi feladatok
ellátásáról**

Tisztelt Képviselő-testület!

Valamennyi gyermekorvosi praxishoz kapcsoltn – I., II., és III., körzetekre bontva - iskola-egészségügyi feladatok ellátása is tartozik, Újfehértó város nevelési és oktatási intézményei vonatkozásában a területi ellátási kötelezettséggel működő három házi gyermekorvosi szolgálat gyermekorvosai látják/látták el egymás között megosztva.

Mint a Képviselő-testület előtt ismert, a területi ellátási kötelezettséggel házi gyermekorvosi szolgálatot működtető gyermekorvosok kezdeményezték az iskola egészségügyi körzetek átszervezését, mindezt a gyermekorvosok személyének változása, és a gyermeklétszám változása egyaránt indokolja.

Dr. Both Attila I. számú gyermek körzet, Dr. Mándi Zsuzsa III. számú gyermek körzet gyermekorvosai, valamint Dr. Takács Enikő a II. számú gyermek körzet leendő (előre láthatólag 2019. március 01. napjától) gyermekorvosa, közösen készítettek egy újraosztás szerinti javaslatot, melyet külön előterjesztés keretében tárgyal a Képviselő-testület.

A Magyarország helyi önkormányzatairól szóló 2011. évi CLXXXIX. törvény 13. § (1) bekezdése alapján a helyi közügyek, valamint a helyben biztosítható közfeladatok körében ellátandó helyi önkormányzati feladat az egészségügyi alapellátás biztosítása.

Az egészségügyi alapellátásról szóló 2015. évi CXXIII. törvény (Eatv.) 5.§ (1) bekezdése értelmében a települési önkormányzat az egészségügyi alapellátás körében gondoskodik a védőnői ellátásról és az iskola-egészségügyi ellátásról.

A fenti törvény 5.§ és 6.§-a az alábbi kötelező feladatokat írja elő az önkormányzatok részére:

„5. § (1) A települési önkormányzat az egészségügyi alapellátás körében gondoskodik:

- a) a háziorvosi, házi gyermekorvosi ellátásról,
- b) a fogorvosi alapellátásról,
- c) az alapellátáshoz kapcsolódó háziorvosi, házi gyermekorvosi és fogorvosi ügyeleti ellátásról,
- d) a védőnői ellátásról, és
- e) az iskola-egészségügyi ellátásról.

Az elmúlt évben a házi gyermekorvosi ellátást érintő változások következtében, a zavartalan iskola-egészségügyi ellátás biztosítása érdekében valamennyi körzethez tartozó iskola-egészségügyi feladatot 2018. december 01. napjától Dr. Both Attila egyéni vállalkozó gyermekorvos látja el, mindaddig, amíg az önkormányzattal iskola-egészségügyi feladat-ellátásra vonatkozóan szerződött új egészségügyi szolgáltató az iskola-egészségügyi feladat-ellátásra kiadott véglegessé vált működési engedély birtokában a tevékenységét megkezdi. A feladat-ellátási szerződést a Képviselő-testület a 252/2018. (XII.28.) számú határozatában hagyta jóvá.

A Képviselő-testülete határozatban döntött a korábban kiírt közbeszerzés visszavonásáról.

Időközben egyeztetésre került sor a területi ellátási kötelezettséggel működő házi gyermekorvosi szolgálatot működtető, illetve jövőben működtető gyermekorvosokkal, akik 2019. március 01. napjától a korábbi gyakorlathoz hasonlóan ugyanúgy ellátnák a körzethez tartozó iskola-egészségügyi feladatokat.

Az ellátandó nevelési és oktatási intézmények teljes gyermek és tanuló létszáma 1790 fő, a feladat-ellátásra a NEAK 85.500-Ft/hó finanszírozást biztosít önkormányzatunk részére.

- az I. számú iskola orvosi körzetet Dr. Both Attila az I. számú házi gyermekorvosi körzet gyermekorvosa látná el továbbra is, (Dr. Both Attila egyéni vállalkozó),
- a II. számú iskola orvosi körzetet Dr. Takács Enikő a II. számú házi gyermekorvosi körzetre feladat-ellátási szerződéssel rendelkező (engedélyeinek beszerzése folyamatban) gyermekorvos látná el, (STONEVIA-29. Kft.),
- a III. számú iskola orvosi körzetet Dr. Mándi Zsuzsa az III. számú házi gyermekorvosi körzet gyermekorvosa látná el (MÁNDI MEDIC Kft.).

A fentiek alapján a hivatkozott gyermekorvosokkal körzetenként 2019. március 01. napi hatállyal javaslom az iskola-egészségügyi szerződések megkötését.

Egyidejűleg az Önkormányzat és a Dr. Both Attila egyéni vállalkozó 4244 Újfehértó, Jókai Mór u. 45. szám alatti egészségügyi szolgáltatóval 2018. november 29. napján iskola-egészségügyi feladatok ellátásra kötött szerződést közös megegyezéssel 2019. február 28. napjával javaslom megszüntetni.

A megállapodás tervezetek az előterjesztés mellékletét képezik.

Kérem a Tisztelt Képviselő- testületet az előterjesztés megvitatására, és a mellékelt határozat-tervezetek elfogadására!

Újfehértó, 2019. január 18.



1. számú melléklet a 3-11/2019. számú előterjesztéshez

ÚJFEHÉRTÓ VÁROS ÖNKORMÁNYZATA

KÉPVISELŐ-TESTÜLETÉNEK

...../..... (.....) számú
határozata

Egészségügyi alapellátás keretén belül biztosított iskola-egészségügyi feladatok ellátásáról

A KÉPVISELŐ-TESTÜLET

- 1./ az Újfehértó Város Önkormányzata és a **Dr. Both Attila egyéni vállalkozó gyermekorvos** (székhely: 4244 Újfehértó, Jókai Mór u. 45.szám, a szolgáltatást nyújtó orvos: Dr. Both Attila) között 2018. november 29. napján iskola egészségügyi orvosi teendők ellátására létrejött szerződést 2019. február 28. napjával közös megegyezéssel megszünteti.
- 2./ az iskola-egészségügyi feladatellátás folyamatos és zavartalan biztosítása érdekében **az Újfehértó I. számú iskola orvosi körzetéhez tartozó iskola-egészségügyi feladatok ellátására** a melléklet szerint feladat-ellátási szerződést köt **Dr. Both Attila egyéni vállalkozó gyermekorvossal** (székhely: 4244 Újfehértó, Jókai Mór u. 45.szám, a szolgáltatást nyújtó orvos: Dr. Both Attila).
- 3./ a feladatellátásért járó megbízási díj fedezetét az önkormányzat az iskola-egészségügyi feladatok ellátására nyújtott NEAK finanszírozásából és a mindenkori költségvetéséből biztosítja.
- 4./ felhatalmazza a polgármestert a szerződések megszüntetésével kapcsolatos intézkedések megtételére, valamint az új feladat-ellátási szerződés aláírására.

Felelős: polgármester

Határidő: azonnal

Nagy Sándor
polgármester

dr. Szűcs Andrea
jegyző

A határozatról értesül:

1. Polgármesteri Hivatal (Pénzügyi Osztály, Igazgatási Osztály)
2. Dr. Both Attila gyermekorvos
3. Irattár

FELADAT-ELLÁTÁSI SZERZŐDÉS
- egészségügyi alapellátás keretén belül biztosított
iskola-egészségügyi feladatok ellátására-

amely egyrészről **Újfehértó Város Önkormányzata** (4244 Újfehértó, Szent István út 10. szám, törzsszám: 732473, adószám: 15732475-2-15, statisztikai számjel: 15732475-8411-321-15, szolgáltató egyedi azonosítója: 013290, képviselője: **Nagy Sándor polgármester**) (a továbbiakban: Önkormányzat),

másrészről a **Dr. Both Attila** egyéni vállalkozó (székhely: 4244 Újfehértó, Jókai Mór utca 45. szám, nyilvántartási száma: 52868315, adószáma: 77812476-1-35, statisztikai számjele: 77812476-8621-231-15, bankszámla száma: 11600006-00000000-82077042, képviseli: Dr. Both Attila, **orvosi pecsétje: 52528**), **mint iskola-egészségügyi feladatot ellátó** (a továbbiakban: **Szolgáltató**),

a továbbiakban együttesen Felek között jött létre az alábbi feltételekkel a megjelölt helyen és napon.

I. A szerződés tárgya

- 1.) Az Önkormányzat az egészségügyről szóló 1997. évi CLIV. törvény 152. § (1) bekezdés e) pontja alapján az egészségügyi alapellátás keretében köteles gondoskodni az iskola-egészségügyi ellátásról.
- 2.) Felek rögzítik, hogy az I. számú házi gyermekorvosi körzetben a házi gyermekorvosi ellátást területi ellátási kötelezettséggel egészségügyi szolgáltató működteti, mely tevékenységekre nézve rendelkezik a szükséges, érvényes és hatályos engedéllyel, valamint a körzethez kapcsolt iskola-egészségügyi feladat-ellátásra az Önkormányzat rendelkezik a szükséges, érvényes és hatályos engedéllyel.
- 3.) Felek rögzítik, hogy az Újfehértó I. számú házi gyermekorvosi körzethez iskola-egészségügyi feladatellátás is tartozik.
- 4.) A felek megállapodnak abban, hogy az 1. pontban meghatározott önkormányzati feladat ellátásával – az Iskola egészségügyi ellátás tárgyában jelen megállapodással az Önkormányzat az I. számú iskola orvosi körzetben megbízza az Egészségügyi szolgáltatót, aki e megbízást elfogadja.
- 5.) A Szolgáltató az iskola-egészségügyi feladatokat a II. 1.) pontban megjelölt intézményekben 2019. március 01. napjától kezdődően látja el.

II. A Szolgáltató feladatai, a feladatellátás személyi és tárgyi feltételei

1.) A Szolgáltató ellátja az iskola-egészségügyi ellátásról szóló 26/1997. (IX. 3.) NM rendeletben foglalt vonatkozó előírásoknak megfelelően az iskola-egészségügyi tevékenységet az alábbi intézmények vonatkozásában:

a.) KOSZISZ Szent István Gimnázium és Szakgimnázium, 4244 Újfehértó, Eötvös J. u. 25.

b.) Újfehértói Általános Iskola és Alapfokú Művészeti Iskola Vasvári Pál Tagintézmény, 4244 Újfehértó, Kökény u. 22.

c.) Lengyel Laura Óvoda Napsugár Tagóvoda, 4244 Újfehértó, Bocskai u. 2.

2.) A Szolgáltató nyilatkozik, hogy a jogszabályban rögzített szakmai feltételekkel rendelkezik, iskola-egészségügyi tevékenységet végezhet, az ellátást a vonatkozó jogszabályoknak és szakmai szabályoknak megfelelően biztosítja, valamint érvényes felelősségbiztosítással rendelkezik.

3.) Jelen feladat ellátására kizárólag a Szolgáltató jogosult és köteles, kivéve a betegség és szabadság idejére, amikor erre jogosult személy helyettesítheti. A helyettesítéséről az Egészségügyi szolgáltató képviselője maga gondoskodik.

4.) Az ellátás helyszíne: az egyes intézményekben kijelölt rendelő.

5.) Az iskola-egészségügyi ellátást a Szolgáltató a védőnői szolgálattal együttműködve látja el.

6.) A Szolgáltató köteles az iskola-egészségügyi ellátással kapcsolatos valamennyi jelentési kötelezettségének eleget tenni.

7.) Az Önkormányzat nem felelős az iskola-egészségügyi ellátás során bekövetkezett szakmai hibákért.

8.) Szolgáltatónak folyamatosan rendelkeznie kell a 60/2003. (X.20.) ESZCSM rendelet 4601-es szakma kódjához tartozó, tehát a szolgáltatás nyújtásához előírt működési engedélyhez szükséges személyi és tárgyi feltételekkel, műszaki-, technikai felszereltséggel, illetőleg a - bútorzatot kivéve - köteles biztosítani az iskola-egészségügyi ellátásról szóló 26/1997. (IX. 3.) NM rendelet 1. számú mellékletében felsorolt iskolaorvosi rendelő minimális alapfelszereléseit.

III. Önkormányzat feladatai

1.) Az Önkormányzat az iskola-egészségügyi ellátásról szóló 26/1997. (IX. 3.) NM rendelet 1. számú mellékletében felsorolt iskolaorvosi rendelő minimális alapfelszereléseinek közül a bútorzatot mint az –e megállapodás szerinti egészségügyi szolgáltatás ellátásához szükséges tárgyi feltételt biztosítja a Szolgáltató részére.

IV. A feladat-ellátás díjazása

1.) A Szolgáltatót a jelen szerződés szerinti iskola-egészségügyi feladatok ellátásáért havi bruttó 56.200-Ft, azaz bruttó ötvenhatezer-kettőszáz forint díjazás illeti meg, melyet az Önkormányzat havonta a számla keltét követő 15 napon belül utal át a Szolgáltató által leadott és az Önkormányzat által befogadott számla ellenében. A díj HUF-ban értendő. A megbízási díj magában foglalja az iskolaorvos, valamint a gyógyszer és gyógyászati segédeszközökre fordítandó kiadásokat.

A számlát Újfehértó Város Önkormányzata részére kell kiállítani és megküldeni (4244 Újfehértó, Szent István út 10.). A hatályos jogszabályoknak megfelelő számla elkészítéséért a Szolgáltató felelős. Az Önkormányzat a Szolgáltató által a tárgyhót követő hónap 15. napjáig 1 példányban kiállított és az Önkormányzat által befogadásra került számla ellenértékét a kiállítás keltét követő tizenöt napon belül a Szolgáltatónak a befogadott számlán szereplő bankszámlájára átutalással teljesíti.

2.) Szerződő Felek rögzítik, hogy a megbízási díjon felül a Szolgáltató az iskolaorvosi feladatok ellátásával kapcsolatban egyéb támogatásra, díjra anyagi vagy egyéb juttatásra az Önkormányzattól nem tart igényt.

3.) Az Önkormányzat az egészségbiztosítási alap kezelőjével finanszírozási szerződéssel rendelkezik. A feladatellátás pénzügyi alapja ezen finanszírozási szerződés szerinti összeg.

V. A szerződés módosítása, megszűnése és megszüntetése

1.) A feladat-ellátási szerződés vagy teljesítésének bármely okból való megszűnése nem eredményezheti az iskola-egészségügyi ellátás veszélyeztetését. A Szolgáltató köteles rendkívüli felmondás esetén is a jelen szerződésben rögzített, ilyen hiányában addig az időpontig nyújtani az iskola-egészségügyi ellátást, ameddig az Önkormányzat az iskola-egészségügyi ellátást más módon nem tudja biztosítani.

2.) A Szolgáltató köteles a szerződés megszűnésekor az általa kezelt és nyilvántartott adatokat hiánytalanul átadni az Önkormányzatnak.

3.) A jelen szerződést a Szerződő Felek jogszabályok keretei között, közös megegyezéssel írásban módosíthatják, felmondhatják, illetve megszüntethetik. Az egyoldalú szerződésmódosítás semmis.

4.)

a) A jelen szerződést a Szerződő Felek bármelyike írásban felmondhatja az okok pontos megjelölésével, a másik fél súlyos jogszabálysértő, vagy szerződésszegő magatartása miatt, illetve, amennyiben bizonyítottan törvénybe ütköző magatartást tanúsít, és ezen szerződésszegő, illetve jogszabályellenes magatartással a hozzá a másik szerződő fél által tértivevényes/ ajánlott levél formájában eljuttatott írásbeli felszólítás kézbesítésétől számított 30 napon belül nem hagy fel, illetve a jogellenes állapotot nem szünteti meg.

b) Amennyiben a jogsértő magatartás további joghátrányt okozhat, illetve jogszabálysértő vagy szerződésszegő magatartás súlyossága esetén, a felmondás azonnali hatályú is lehet. Az

Önkormányzat azonnali hatállyal felmondhatja a jelen szerződést a 5.) pontban meghatározott okok esetén.

c) A felmondásra vonatkozóan a jelen szerződésben meghatározott szabályok annyiban alkalmazandók, amennyiben nem állnak ellentétben a tevékenységre vonatkozó hatályos jogszabályokban foglaltakkal.

5.) Az Önkormányzat indokolás nélkül azonnali hatállyal felmondhatja a szerződést, ha jogerősen

- a szolgáltatóra foglalkozástól való eltiltás büntetést szabnak ki;
- a szolgáltató orvost kizárják a Magyar Orvosi Kamarából;
- visszavonják a szolgáltató működtetési jogára vonatkozó kamarai engedélyt;

6.) A Szerződő Felek a jelen szerződést haladéktalanul, írásban módosíthatják, ha a jelen szerződésben foglaltakra a vonatkozó jogszabályok változása kihat.

VI. Kapcsolattartó személyek, együttműködés

1.) Szerződő Felek kötelesek a szerződés teljesítése érdekében együttműködni.

Jelen szerződés megkötésekor a Felek kapcsolattartói:

Megrendelő részéről:

név: Nagy Sándor polgármester

levelezési cím: 4244 Újfehértó, Szent István út 10. szám

telefon: 42/290-000

email: polgarmester@ujfeherto.hu

Szolgáltató részéről:

név: Dr. Both Attila

levelezési cím: 4244 Újfehértó, Jókai Mór utca 45. szám

telefon: 06-70/510-0040

VII. Adatkezelés

1.) A Szolgáltató a tudomására jutott információkat, adatokat köteles szigorúan bizalmasan kezelni, nem közölhet illetéktelen személlyel olyan adatot, információt, amely a feladatának ellátásával összefüggésben jutott a tudomására, és amelynek közlése akár az Önkormányzatra, akár más személyre hátrányos következménnyel járhat. A titoktartási kötelezettség különösen vonatkozik az egészségügyi adatokra. A Szolgáltató titoktartási kötelezettségének megsértése, bármely személyes vagy egészségügyi adattal való visszaélése súlyos szerződésszegésnek minősül, mely az Önkormányzat oldalán azonnali szerződés megszüntetési jogot keletkeztet.

2.) A Szerződő Felek a szerződéssel kapcsolatosan kölcsönösen kijelentik, hogy – az információs önrendelkezési jogról és az információszabadságról szóló 2011. évi CXII. törvény alapján szabályozott a közérdekű és közérdekből nyilvános adatok kivételével - a teljesítés során, vagy egyéb módon tudomásukra jutott minden információt és adatot bizalmasan kezelnek és megőriznek, ezeket a másik fél előzetes, írásbeli hozzájárulása hiányában egyik fél sem hozza nyilvánosságra, vagy illetéktelen harmadik személy tudomására

3.) Mindkét fél önkéntes és kifejezett hozzájárulását adja ahhoz, hogy a jelen szerződésben vagy annak mellékleteiben rögzített személyes és más adatokat a Szerződő Felek a jogszabályi előírásoknak megfelelően kezeljék, a jelen szerződésből eredő jogok, kötelezettségek érvényesítése céljából. A Szerződő Felek, mint adatkezelők kijelentik, hogy a jelen szerződéses jogviszonnyal összefüggésben tudomásukra jutott személyes- és egyéb adatokat titkosan kezelik, azokat csak a vonatkozó jogszabályokban meghatározott szervek részére adják ki a kapcsolódó jogszabályi előírásoknak megfelelően. Az adatkezelés időtartama: a jelen szerződésből eredő jogok, kötelezettségek érvényesítésére nyitva álló határidő letelte (elévülés) vagy az adatkezelésre vonatkozó jogszabályban meghatározott határidő leteltéig. A Szerződő Felek kijelentik és vállalják, hogy tevékenységük gyakorlása során az Európai Unió általános adatvédelmi rendelete (GDPR), illetve az adatvédelemre, adatkezelésre vonatkozó egyéb jogszabályok, különösen az információs önrendelkezési jogról és az információszabadságról szóló 2011. évi CXII. törvény előírásait teljeskörűen betartják.

4.) A nem a jogszabályoknak, valamint nem a jelen szerződésben meghatározottaknak megfelelő adatkezelésből eredő jogkövetkezményekért, károkért a mulasztó fél teljeskörű felelősséggel tartozik.

VIII. Vegyes és záró rendelkezések

1.) A feladat-ellátási szerződés tartalma annak hatályba lépésétől az információs önrendelkezési jogról és információszabadságról szóló 2011. évi CXII. törvény, illetve az egyéb vonatkozó jogszabályokban írt korlátozásokkal közérdekű adat.

2.) A jelen szerződésben nem szabályozott kérdésekben az ellátásra, annak finanszírozására vonatkozó egészségügyi és egészségbiztosítási jogszabályok, valamint a Polgári Törvénykönyv vonatkozó szabályai az irányadóak.

3.) A jelen szerződés 2019. március 01. napján lép hatályba, és határozatlan időre szól.

4.) A jelen szerződést érintő bármilyen körülményben bekövetkezett változást a Szerződő Felek haladéktalanul kötelesek egymás irányába írásban jelezni. Az ennek elmulasztásából eredő károkért, jogkövetkezményekért a mulasztó fél teljeskörű felelősséggel tartozik. Szerződő felek kötelesek a Szerződés időtartama alatt folyamatosan, a jóhiszeműség és a tisztesség követelményeinek megfelelően, kölcsönösen együttműködni.

5.) Felek esetleges vitás kérdéseiket elsősorban békés úton rendezik, ha 30 napon belül nem tudják megoldani a feladat-ellátási szerződés alapján vagy ezzel összefüggésben keletkezett vitájukat, úgy a pertárgy értékétől függően a Nyíregyházi Járásbíróság, illetőleg a Nyíregyházi Törvényszék kizárólagos illetékességét kötik ki.

6.) A Szolgáltató kijelenti, hogy a nemzeti vagyronról szóló 2011. évi CXCVI. törvény 3. § (1) bekezdés 1. pontja értelmében átlátható szervezetnek minősül. Felek egyezően kijelentik, hogy jelen megállapodás elválaszthatatlan részét képezi a megbízott átláthatósági nyilatkozata. Önkormányzat jogosult azonnali hatállyal felmondani a szerződést, amennyiben a Szolgáltató nem minősül átlátható szervezetnek.

7.) Felek megállapodnak abban, hogy amennyiben jelen szerződés bármely pontja kógens jogszabályba ütközne, akkor jelen szerződés fentieket sértő rendelkezése helyébe – minden

további jogcselekmény, így különösen a szerződés módosítása nélkül- a megsértett kötelező érvényű jogszabályi rendelkezés kerül.

8.) A Szolgáltató köteles betartani a hatályos jogszabályok által előírt nyilvántartási, adatszolgáltatási, dokumentációs kötelezettséget.

9.) Szolgáltató felel a tevékenysége vagy mulasztása során harmadik személynek okozott kárért.

10.) A jelen szerződést Újfehértó Város Önkormányzatának Képviselő- testülete a .../2019. (.....) számú határozatával elfogadta.

Jelen szerződés négy mindenben egyező példányban készült, melyből kettő példány az Önkormányzatot, kettő példány a Szolgáltatót illet meg.

Jelen megállapodást a Felek elolvasás és értelmezés után, mint akaratukkal mindenben megegyezőt, jóváhagyólag írták alá.

Kelt.: Újfehértó, 2019.

Jogi ellenőrzés:

.....
Dr. Szűcs Andrea jegyző

.....
*Újfehértó Város Önkormányzata
képviselében
Nagy Sándor polgármester*

P.H.

Pénzügyi ellenjegyzés:

.....
Tóth Erika Pénzügyi Osztályvezető

.....
*Dr. Both Attila e.v.
Szolgáltató*

P.H.

2. számú melléklet a 3-11...../2019. számú előterjesztéshez

ÚJFEHÉRTÓ VÁROS ÖNKORMÁNYZATA

KÉPVISELŐ-TESTÜLETÉNEK

...../..... (.....) számú
határozata

Egészségügyi alapellátás keretén belül biztosított iskola-egészségügyi feladatok ellátásáról

A KÉPVISELŐ-TESTÜLET

1./ az iskola-egészségügyi feladatellátás folyamatos és zavartalan biztosítása érdekében az Újfehértó III. számú iskola orvosi körzetéhez tartozó iskola-egészségügyi feladatok ellátására a melléklet szerint feladat-ellátási szerződést köt a MÁNDI MEDIC Egészségügyi és Szolgáltató Kft.-vel (képviselő: dr. Mándi Zsuzsa; székhelye: 4031 Debrecen, Dorottya utca 27. fsz.5. szám, a szolgáltatást nyújtó orvos: Dr. Mándi Zsuzsa).

2./ a feladatellátásért járó megbízási díj fedezetét az önkormányzat az iskola-egészségügyi feladatok ellátására nyújtott NEAK finanszírozásából és a mindenkori költségvetéséből biztosítja.

3./ felhatalmazza a polgármestert a szerződések megszüntetésével kapcsolatos intézkedések megtételére, valamint az új feladat-ellátási szerződés aláírása.

Felelős: polgármester

Határidő: azonnal

Nagy Sándor
polgármester

dr. Szűcs Andrea
jegyző

A határozatról értesül:

1. Polgármesteri Hivatal (Pénzügyi Osztály, Igazgatási Osztály)
2. Dr. Mándi Zsuzsa gyermekorvos
3. Irattár

Melléklet a/.....(...) számú határozathoz

FELADAT-ELLÁTÁSI SZERZŐDÉS
- egészségügyi alapellátás keretén belül biztosított
iskola-egészségügyi feladatok ellátására-

amely egyrésztől **Újfehértó Város Önkormányzata** (4244 Újfehértó, Szent István út 10. szám, törzsszám: 732473, adószám: 15732475-2-15, statisztikai számjel: 15732475-8411-321-15, szolgáltató egyedi azonosítója: 013290, képviselője: **Nagy Sándor polgármester**) (a továbbiakban: Önkormányzat),

másrésztől a **MÁNDI MEDIC Egészségügyi és Szolgáltató Kft.** (képviselő: Dr. Mándi Zsuzsa; székhelye: 4031 Debrecen, Dorottya utca 27. fsz.5. szám, cégjegyzékszám: Cg. 09-09-024525; adószám: 24306180-1-09; statisztikai számjele: 24306180-8621-113-09, bankszámla száma:, a szolgáltatást nyújtó orvos: **Dr. Mándi Zsuzsa; orvosi pecsétszám: 68779**), **mint iskola-egészségügyi feladatot ellátó** (a továbbiakban: Szolgáltató),

a továbbiakban együttesen Felek között jött létre az alábbi feltételekkel a megjelölt helyen és napon.

I. A szerződés tárgya

- 1.) Az Önkormányzat az egészségügyről szóló 1997. évi CLIV. törvény 152. § (1) bekezdés e) pontja alapján az egészségügyi alapellátás keretében köteles gondoskodni az iskola-egészségügyi ellátásról.
- 2.) Felek rögzítik, hogy az III. számú házi gyermekorvosi körzetben a házi gyermekorvosi ellátást területi ellátási kötelezettséggel egészségügyi szolgáltató működteti, mely tevékenységekre nézve rendelkezik a szükséges, érvényes és hatályos engedéllyel, valamint a körzethez kapcsolt iskola-egészségügyi feladat-ellátásra az Önkormányzat rendelkezik a szükséges, érvényes és hatályos engedéllyel.
- 3.) Felek rögzítik, hogy az Újfehértó III. számú házi gyermekorvosi körzethez iskola-egészségügyi feladatellátás is tartozik.
- 4.) A felek megállapodnak abban, hogy az 1. pontban meghatározott önkormányzati feladat ellátásával – az Iskola egészségügyi ellátás tárgyában jelen megállapodással az Önkormányzat a III. számú iskola orvosi körzetben megbízza az Egészségügyi szolgáltatót, aki e megbízást elfogadja.
- 5.) A Szolgáltató az iskola-egészségügyi feladatokat a II. 1.) pontban megjelölt intézményekben 2019. március 01. napjától kezdődően látja el.

II. A Szolgáltató feladatai, a feladatellátás személyi és tárgyi feltételei

1.) A Szolgáltató ellátja az iskola-egészségügyi ellátásról szóló 26/1997. (IX. 3.) NM rendeletben foglalt vonatkozó előírásoknak megfelelően az iskola-egészségügyi tevékenységet az alábbi intézmények vonatkozásában:

a.) Újfehértói Református Általános Iskola, 4244 Újfehértó, Debreceni u. 204.

b.) Istenszülő Oltalmáról Elnevezett Görögkatolikus Óvoda és Általános Iskola, 4244 Újfehértó, Széchenyi u. 3.

c.) Lengyel Laura Óvoda, 4244 Újfehértó, Árvácska u. 2.

2.) A Szolgáltató nyilatkozik, hogy a jogszabályban rögzített szakmai feltételekkel rendelkezik, iskola-egészségügyi tevékenységet végezhet, az ellátást a vonatkozó jogszabályoknak és szakmai szabályoknak megfelelően biztosítja, valamint érvényes felelősségbiztosítással rendelkezik.

3.) Jelen feladat ellátására kizárólag a Szolgáltató jogosult és köteles, kivéve a betegség és szabadság idejére, amikor erre jogosult személy helyettesítheti. A helyettesítéséről az Egészségügyi szolgáltató képviselője maga gondoskodik.

4.) Az ellátás helyszíne: az egyes intézményekben kijelölt rendelő.

5.) Az iskola-egészségügyi ellátást a Szolgáltató a védőnői szolgálattal együttműködve látja el.

6.) A Szolgáltató köteles az iskola-egészségügyi ellátással kapcsolatos valamennyi jelentési kötelezettségének eleget tenni.

7.) Az Önkormányzat nem felelős az iskola-egészségügyi ellátás során bekövetkezett szakmai hibákért.

8.) Szolgáltatónak folyamatosan rendelkeznie kell a 60/2003. (X.20.) ESZCSM rendelet 4601-es szakma kódjához tartozó, tehát a szolgáltatás nyújtásához előírt működési engedélyhez szükséges személyi és tárgyi feltételekkel, műszaki-, technikai felszereltséggel, illetőleg a - bútorzatot kivéve - köteles biztosítani az iskola-egészségügyi ellátásról szóló 26/1997. (IX. 3.) NM rendelet 1. számú mellékletében felsorolt iskolaorvosi rendelő minimális alapfelszereléseit.

III. Önkormányzat feladatai

1.) Az Önkormányzat az iskola-egészségügyi ellátásról szóló 26/1997. (IX. 3.) NM rendelet 1. számú mellékletében felsorolt iskolaorvosi rendelő minimális alapfelszereléseit közül a bútorzatot mint az –e megállapodás szerinti egészségügyi szolgáltatás ellátásához szükséges tárgyi feltételt biztosítja a Szolgáltató részére.

IV. A feladat-ellátás díjazása

1.) A Szolgáltatót a jelen szerződés szerinti iskola-egészségügyi feladatok ellátásáért havi bruttó 56.200-Ft, azaz bruttó ötvenhatezer-kettőszáz forint díjazás illeti meg, melyet az Önkormányzat havonta a számla keltét követő 15 napon belül utal át a Szolgáltató által leadott és az Önkormányzat által befogadott számla ellenében. A díj HUF-ban értendő. A megbízási díj magában foglalja az iskolaorvos, valamint a gyógyszer és gyógyászati segédeszközökre fordítandó kiadásokat.

A számlát Újfehértó Város Önkormányzata részére kell kiállítani és megküldeni (4244 Újfehértó, Szent István út 10.). A hatályos jogszabályoknak megfelelő számla elkészítéséért a Szolgáltató felelős. Az Önkormányzat a Szolgáltató által a tárgyhót követő hónap 15. napjáig 1 példányban kiállított és az Önkormányzat által befogadásra került számla ellenértékét a kiállítás keltét követő tizenöt napon belül a Szolgáltatónak a befogadott számlán szereplő bankszámlájára átutalással teljesíti.

2.) Szerződő Felek rögzítik, hogy a megbízási díjon felül a Szolgáltató az iskolaorvosi feladatok ellátásával kapcsolatban egyéb támogatásra, díjra anyagi vagy egyéb juttatásra az Önkormányzattól nem tart igényt.

3.) Az Önkormányzat az egészségbiztosítási alap kezelőjével finanszírozási szerződéssel rendelkezik. A feladatellátás pénzügyi alapja ezen finanszírozási szerződés szerinti összeg.

V. A szerződés módosítása, megszűnése és megszüntetése

1.) A feladat-ellátási szerződés vagy teljesítésének bármely okból való megszűnése nem eredményezheti az iskola-egészségügyi ellátás veszélyeztetését. A Szolgáltató köteles rendkívüli felmondás esetén is a jelen szerződésben rögzített, ilyen hiányában addig az időpontig nyújtani az iskola-egészségügyi ellátást, ameddig az Önkormányzat az iskola-egészségügyi ellátást más módon nem tudja biztosítani.

2.) A Szolgáltató köteles a szerződés megszűnésekor az általa kezelt és nyilvántartott adatokat hiánytalanul átadni az Önkormányzatnak.

3.) A jelen szerződést a Szerződő Felek jogszabályok keretei között, közös megegyezéssel írásban módosíthatják, felmondhatják, illetve megszüntethetik. Az egyoldalú szerződésmódosítás semmis.

4.)

a) A jelen szerződést a Szerződő Felek bármelyike írásban felmondhatja az okok pontos megjelölésével, a másik fél súlyos jogszabálysértő, vagy szerződésszegő magatartása miatt, illetve, amennyiben bizonyítottan törvénybe ütköző magatartást tanúsít, és ezen szerződésszegő, illetve jogszabályellenes magatartással a hozzá a másik szerződő fél által tértivevényes/ ajánlott levél formájában eljuttatott írásbeli felszólítás kézbesítésétől számított 30 napon belül nem hagy fel, illetve a jogellenes állapotot nem szünteti meg.

b) Amennyiben a jogsértő magatartás további joghátrányt okozhat, illetve jogszabálysértő vagy szerződésszegő magatartás súlyossága esetén, a felmondás azonnali hatályú is lehet. Az Önkormányzat azonnali hatállyal felmondhatja a jelen szerződést a 5.) pontban meghatározott okok esetén.

c) A felmondásra vonatkozóan a jelen szerződésben meghatározott szabályok annyiban alkalmazandók, amennyiben nem állnak ellentétben a tevékenységre vonatkozó hatályos jogszabályokban foglaltakkal.

5.) Az Önkormányzat indokolás nélkül azonnali hatállyal felmondhatja a szerződést, ha jogerősen

- a szolgáltatóra foglalkozástól való eltiltás büntetést szabnak ki;
- a szolgáltató orvost kizárják a Magyar Orvosi Kamarából;
- visszavonják a szolgáltató működtetési jogára vonatkozó kamarai engedélyét;

6.) A Szerződő Felek a jelen szerződést haladéktalanul, írásban módosíthatják, ha a jelen szerződésben foglaltakra a vonatkozó jogszabályok változása kihat.

VI. Kapcsolattartó személyek, együttműködés

1.) Szerződő Felek kötelesek a szerződés teljesítése érdekében együttműködni.

Jelen szerződés megkötésekor a Felek kapcsolattartói:

Megrendelő részéről:

név: Nagy Sándor polgármester

levelezési cím: 4244 Újfehértó, Szent István út 10. szám

telefon: 42/290-000

email: polgarmester@ujfeherto.hu

Szolgáltató részéről:

név: Dr. Mándi Zsuzsa

levelezési cím: 4031 Debrecen, Dorottya utca 27. fsz.5. szám

telefon: 06-30/628-6631

VII. Adatkezelés

1.) A Szolgáltató a tudomására jutott információkat, adatokat köteles szigorúan bizalmasan kezelni, nem közölhet illetéktelen személlyel olyan adatot, információt, amely a feladatának ellátásával összefüggésben jutott a tudomására, és amelynek közlése akár az Önkormányzatra, akár más személyre hátrányos következménnyel járhat. A titoktartási kötelezettség különösen vonatkozik az egészségügyi adatokra. A Szolgáltató titoktartási kötelezettségének megsértése, bármely személyes vagy egészségügyi adattal való visszaélése súlyos szerződésszegésnek minősül, mely az Önkormányzat oldalán azonnali szerződés megszüntetési jogot keletkeztet.

2.) A Szerződő Felek a szerződéssel kapcsolatosan kölcsönösen kijelentik, hogy – az információs önrendelkezési jogról és az információszabadságról szóló 2011. évi CXII. törvény alapján szabályozott a közérdekű és közérdekből nyilvános adatok kivételével - a teljesítés során, vagy egyéb módon tudomásukra jutott minden információt és adatot bizalmasan kezelnek és megőriznek, ezeket a másik fél előzetes, írásbeli hozzájárulása hiányában egyik fél sem hozza nyilvánosságra, vagy illetéktelen harmadik személy tudomására

3.) Mindkét fél önkéntes és kifejezett hozzájárulását adja ahhoz, hogy a jelen szerződésben vagy annak mellékleteiben rögzített személyes és más adatokat a Szerződő Felek a

jogszabályi előírásoknak megfelelően kezeljék, a jelen szerződésből eredő jogok, kötelezettségek érvényesítése céljából. A Szerződő Felek, mint adatkezelők kijelentik, hogy a jelen szerződéses jogviszonnyal összefüggésben tudomásukra jutott személyes- és egyéb adatokat titkosan kezelik, azokat csak a vonatkozó jogszabályokban meghatározott szervek részére adják ki a kapcsolódó jogszabályi előírásoknak megfelelően. Az adatkezelés időtartama: a jelen szerződésből eredő jogok, kötelezettségek érvényesítésére nyitva álló határidő letelte (elévülés) vagy az adatkezelésre vonatkozó jogszabályban meghatározott határidő leteltéig. A Szerződő Felek kijelentik és vállalják, hogy tevékenységük gyakorlása során az Európai Unió általános adatvédelmi rendelete (GDPR), illetve az adatvédelemre, adatkezelésre vonatkozó egyéb jogszabályok, különösen az információs önrendelkezési jogról és az információszabadságról szóló 2011. évi CXII. törvény előírásait teljeskörűen betartják.

4.) A nem a jogszabályoknak, valamint nem a jelen szerződésben meghatározottaknak megfelelő adatkezelésből eredő jogkövetkezményekért, károkért a mulasztó fél teljeskörű felelősséggel tartozik.

VIII. Vegyes és záró rendelkezések

1.) A feladat-ellátási szerződés tartalma annak hatályba lépésétől az információs önrendelkezési jogról és információszabadságról szóló 2011. évi CXII. törvény, illetve az egyéb vonatkozó jogszabályokban írt korlátozásokkal közérdekű adat.

2.) A jelen szerződésben nem szabályozott kérdésekben az ellátásra, annak finanszírozására vonatkozó egészségügyi és egészségbiztosítási jogszabályok, valamint a Polgári Törvénykönyv vonatkozó szabályai az irányadók.

3.) A jelen szerződés 2019. március 01. napján lép hatályba, és határozatlan időre szól.

4.) A jelen szerződést érintő bármilyen körülményben bekövetkezett változást a Szerződő Felek haladéktalanul kötelesek egymás irányába írásban jelezni. Az ennek elmulasztásából eredő károkért, jogkövetkezményekért a mulasztó fél teljeskörű felelősséggel tartozik. Szerződő felek kötelesek a Szerződés időtartama alatt folyamatosan, a jóhiszeműség és a tisztesség követelményeinek megfelelően, kölcsönösen együttműködni.

5.) Felek esetleges vitás kérdéseiket elsősorban békés úton rendezik, ha 30 napon belül nem tudják megoldani a feladat-ellátási szerződés alapján vagy ezzel összefüggésben keletkezett vitájukat, úgy a pertárgy értékétől függően a Nyíregyházi Járásbíróság, illetőleg a Nyíregyházi Törvényszék kizárólagos illetékességét kötik ki.

6.) A Szolgáltató kijelenti, hogy a nemzeti vagyonról szóló 2011. évi CXCVI. törvény 3. § (1) bekezdés 1. pontja értelmében átlátható szervezetnek minősül. Felek egyezően kijelentik, hogy jelen megállapodás elválaszthatatlan részét képezi a megbízott átláthatósági nyilatkozata. Önkormányzat jogosult azonnali hatállyal felmondani a szerződést, amennyiben a Szolgáltató nem minősül átlátható szervezetnek.

7.) Felek megállapodnak abban, hogy amennyiben jelen szerződés bármely pontja kogens jogszabályba ütközne, akkor jelen szerződés fentieket sértő rendelkezése helyébe – minden további jogcselekmény, így különösen a szerződés módosítása nélkül- a megsértett kötelező érvényű jogszabályi rendelkezés kerül.

8.) A Szolgáltató köteles betartani a hatályos jogszabályok által előírt nyilvántartási, adatszolgáltatási, dokumentációs kötelezettséget.

9.) Szolgáltató felel a tevékenysége vagy mulasztása során harmadik személynek okozott kárért.

10.) A jelen szerződést Újfehértó Város Önkormányzatának Képviselő- testülete a .../2019. (.....) számú határozatával elfogadta.

Jelen szerződés négy mindenben egyező példányban készült, melyből kettő példány az Önkormányzatot, kettő példány a Szolgáltatót illet meg.

Jelen megállapodást a Felek elolvasás és értelmezés után, mint akaratukkal mindenben megegyezőt, jóváhagyólag írták alá.

Kelt.: Újfehértó, 2019.

Jogi ellenőrzés:

.....
Dr. Szűcs Andrea jegyző

.....
*Újfehértó Város Önkormányzata
képviselétében
Nagy Sándor polgármester*

P.H.

Pénzügyi ellenjegyzés:

.....
Tóth Erika Pénzügyi Osztályvezető

.....
*MÁNDI MEDIC
Egészségügyi és Szolgáltató Kft.
Szolgáltató
Dr. Mándi Zsuzsa*

P.H.

3. számú melléklet a 3-11/2019. számú előterjesztéshez

ÚJFEHÉRTÓ VÁROS ÖNKORMÁNYZATA

KÉPVISELŐ-TESTÜLETÉNEK

...../..... (.....) számú
határozata

**Egészségügyi alapellátás keretén belül biztosított iskola-egészségügyi feladatok
ellátásáról**

A KÉPVISELŐ-TESTÜLET

1./ az iskola-egészségügyi feladatellátás folyamatos és zavartalan biztosítása érdekében az **Újfehértó II. számú iskola orvosi körzethez tartozó iskola-egészségügyi feladatok ellátására** a melléklet szerint feladat-ellátási szerződést köt a **STONEVIA-29. Kft. – vel** (képviselő: Dr. Takács Enikő; székhelye: 4400 Nyíregyháza, Alma utca 7. szám, a szolgáltatást nyújtó orvos: Dr. Takács Enikő).

2./ a feladatellátásért járó megbízási díj fedezetét az önkormányzat az iskola-egészségügyi feladatok ellátására nyújtott NEAK finanszírozásából és a mindenkorli költségvetéséből biztosítja.

3./ felhatalmazza a polgármestert a szerződések megszüntetésével kapcsolatos intézkedések megtételére, valamint az új feladat-ellátási szerződés aláírása.

Felelős: polgármester

Határidő: azonnal

Nagy Sándor
polgármester

dr. Szűcs Andrea
jegyző

A határozatról értesül:

1. Polgármesteri Hivatal (Pénzügyi Osztály, Igazgatási Osztály)
2. Dr. Takács Enikő gyermekorvos
3. Irattár

FELADAT-ELLÁTÁSI SZERZŐDÉS
- egészségügyi alapellátás keretén belül biztosított
iskola-egészségügyi feladatok ellátására-

amely egyrészről **Újfehértó Város Önkormányzata** (4244 Újfehértó, Szent István út 10. szám, törzsszám: 732473, adószám: 15732475-2-15, statisztikai számjel: 15732475-8411-321-15, szolgáltató egyedi azonosítója: 013290, képviselője: **Nagy Sándor polgármester**) (a továbbiakban: Önkormányzat),

másrészről a **STONEVIA-29. Kft.** (képviselő: dr. Takács Enikő, székhelye: 4400 Nyíregyháza, Alma utca 7. szám, cégjegyzékszám: Cg. 15-09-079592; adószám: 24061865-2-15, statisztikai számjel: 24061865-4120-113-15, bankszámla szám:, a szolgáltatást nyújtó orvos: **Dr. Takács Enikő; orvosi pecsétszám: 77312**), **mint iskola-egészségügyi feladatot ellátó** (a továbbiakban: **Szolgáltató**),

a továbbiakban együttesen Felek között jött létre az alábbi feltételekkel a megjelölt helyen és napon.

I. A szerződés tárgya

- 1.) Az Önkormányzat az egészségügyről szóló 1997. évi CLIV. törvény 152. § (1) bekezdés e) pontja alapján az egészségügyi alapellátás keretében köteles gondoskodni az iskola-egészségügyi ellátásról.
- 2.) Felek rögzítik, hogy az II. számú házi gyermekorvosi körzetben a házi gyermekorvosi ellátást területi ellátási kötelezettséggel egészségügyi szolgáltató működteti, mely tevékenységekre nézve rendelkezik a szükséges, érvényes és hatályos engedéllyel, valamint a körzethez kapcsolt iskola-egészségügyi feladat-ellátásra az Önkormányzat rendelkezik a szükséges, érvényes és hatályos engedéllyel.
- 3.) Felek rögzítik, hogy az Újfehértó II. számú házi gyermekorvosi körzethez iskola-egészségügyi feladatellátás is tartozik.
- 4.) A felek megállapodnak abban, hogy az 1. pontban meghatározott önkormányzati feladat ellátásával – az Iskola egészségügyi ellátás tárgyában jelen megállapodással az Önkormányzat a II. számú iskola orvosi körzetben megbízza az Egészségügyi szolgáltatót, aki e megbízást elfogadja.
- 5.) A Szolgáltató az iskola-egészségügyi feladatokat a II. 1.) pontban megjelölt intézményekben 2019. március 01. napjától kezdődően látja el.

II. A Szolgáltató feladatai, a feladatellátás személyi és tárgyi feltételei

1.) A Szolgáltató ellátja az iskola-egészségügyi ellátásról szóló 26/1997. (IX. 3.) NM rendeletben foglalt vonatkozó előírásoknak megfelelően az iskola-egészségügyi tevékenységet az alábbi intézmények vonatkozásában:

- a.) Újfehértói Általános Iskola és Alapfokú Művészeti Iskola, Erkel Ferenc Tagintézmény
4244 Újfehértó, Kodály Z. u.1. és 4244 Újfehértó Debreceni u. 10.
- b.) Újfehértói Református Óvoda, 4244 Újfehértó, Debreceni u. 206.
- c.) Lengyel Laura Óvoda Aranykapu Tagóvoda, 4244 Újfehértó, Rákóczi Ferenc u. 2.

2.) A Szolgáltató nyilatkozik, hogy a jogszabályban rögzített szakmai feltételekkel rendelkezik, iskola-egészségügyi tevékenységet végezhet, az ellátást a vonatkozó jogszabályoknak és szakmai szabályoknak megfelelően biztosítja, valamint érvényes felelősségbiztosítással rendelkezik.

3.) Jelen feladat ellátására kizárólag a Szolgáltató jogosult és köteles, kivéve a betegség és szabadság idejére, amikor erre jogosult személy helyettesítheti. A helyettesítéséről az Egészségügyi szolgáltató képviselője maga gondoskodik.

4.) Az ellátás helyszíne: az egyes intézményekben kijelölt rendelő.

5.) Az iskola-egészségügyi ellátást a Szolgáltató a védőnői szolgálattal együttműködve látja el.

6.) A Szolgáltató köteles az iskola-egészségügyi ellátással kapcsolatos valamennyi jelentési kötelezettségének eleget tenni.

7.) Az Önkormányzat nem felelős az iskola-egészségügyi ellátás során bekövetkezett szakmai hibákért.

8.) Szolgáltatónak folyamatosan rendelkeznie kell a 60/2003. (X.20.) ESZCSM rendelet 4601-es szakma kódjához tartozó, tehát a szolgáltatás nyújtásához előírt működési engedélyhez szükséges személyi és tárgyi feltételekkel, műszaki-, technikai felszereltséggel, illetőleg a - bútorzatot kivéve - köteles biztosítani az iskola-egészségügyi ellátásról szóló 26/1997. (IX. 3.) NM rendelet 1. számú mellékletében felsorolt iskolaorvosi rendelő minimális alapfelszereléseit.

III. Önkormányzat feladatai

1.) Az Önkormányzat az iskola-egészségügyi ellátásról szóló 26/1997. (IX. 3.) NM rendelet 1. számú mellékletében felsorolt iskolaorvosi rendelő minimális alapfelszereléseit közül a bútorzatot mint az –e megállapodás szerinti egészségügyi szolgáltatás ellátásához szükséges tárgyi feltételt biztosítja a Szolgáltató részére.

IV. A feladat-ellátás díjazása

1.) A Szolgáltatót a jelen szerződés szerinti iskola-egészségügyi feladatok ellátásáért havi bruttó 56.200-Ft, azaz bruttó ötvenhatezer-kettőszáz forint díjazás illeti meg, melyet az Önkormányzat havonta a számla keltét követő 15 napon belül utal át a Szolgáltató által leadott és az Önkormányzat által befogadott számla ellenében. A díj HUF-ban értendő. A megbízási díj magában foglalja az iskolaorvos, valamint a gyógyszer és gyógyászati segédeszközökre fordítandó kiadásokat.

A számlát Újfehértó Város Önkormányzata részére kell kiállítani és megküldeni (4244 Újfehértó, Szent István út 10.). A hatályos jogszabályoknak megfelelő számla elkészítéséért a Szolgáltató felelős. Az Önkormányzat a Szolgáltató által a tárgyhót követő hónap 15. napjáig 1 példányban kiállított és az Önkormányzat által befogadásra került számla ellenértékét a kiállítás keltét követő tizenöt napon belül a Szolgáltatónak a befogadott számlán szereplő bankszámlájára átutalással teljesíti.

2.) Szerződő Felek rögzítik, hogy a megbízási díjon felül a Szolgáltató az iskolaorvosi feladatok ellátásával kapcsolatban egyéb támogatásra, díjra anyagi vagy egyéb juttatásra az Önkormányzattól nem tart igényt.

3.) Az Önkormányzat az egészségbiztosítási alap kezelőjével finanszírozási szerződéssel rendelkezik. A feladatellátás pénzügyi alapja ezen finanszírozási szerződés szerinti összeg.

V. A szerződés módosítása, megszűnése és megszüntetése

1.) A feladat-ellátási szerződés vagy teljesítésének bármely okból való megszűnése nem eredményezheti az iskola-egészségügyi ellátás veszélyeztetését. A Szolgáltató köteles rendkívüli felmondás esetén is a jelen szerződésben rögzített, ilyen hiányában addig az időpontig nyújtani az iskola-egészségügyi ellátást, ameddig az Önkormányzat az iskola-egészségügyi ellátást más módon nem tudja biztosítani.

2.) A Szolgáltató köteles a szerződés megszűnésekor az általa kezelt és nyilvántartott adatokat hiánytalanul átadni az Önkormányzatnak.

3.) A jelen szerződést a Szerződő Felek jogszabályok keretei között, közös megegyezéssel írásban módosíthatják, felmondhatják, illetve megszüntethetik. Az egyoldalú szerződésmódosítás semmis.

4.)

a) A jelen szerződést a Szerződő Felek bármelyike írásban felmondhatja az okok pontos megjelölésével, a másik fél súlyos jogszabálysértő, vagy szerződésszegő magatartása miatt, illetve, amennyiben bizonyítottan törvénybe ütköző magatartást tanúsít, és ezen szerződésszegő, illetve jogszabályellenes magatartással a hozzá a másik szerződő fél által tértivevényes/ ajánlott levél formájában eljuttatott írásbeli felszólítás kézbesítésétől számított 30 napon belül nem hagy fel, illetve a jogellenes állapotot nem szünteti meg.

b) Amennyiben a jogsértő magatartás további joghátrányt okozhat, illetve jogszabálysértő vagy szerződésszegő magatartás súlyossága esetén, a felmondás azonnali hatályú is lehet. Az Önkormányzat azonnali hatállyal felmondhatja a jelen szerződést a 5.) pontban meghatározott okok esetén.

c) A felmondásra vonatkozóan a jelen szerződésben meghatározott szabályok annyiban alkalmazandók, amennyiben nem állnak ellentétben a tevékenységre vonatkozó hatályos jogszabályokban foglaltakkal.

5.) Az Önkormányzat indokolás nélkül azonnali hatállyal felmondhatja a szerződést, ha jogerősen

- a szolgáltatóra foglalkozástól való eltiltás büntetést szabnak ki;
- a szolgáltató orvost kizárják a Magyar Orvosi Kamarából;
- visszavonják a szolgáltató működtetési jogára vonatkozó kamarai engedélyét;

6.) A Szerződő Felek a jelen szerződést haladéktalanul, írásban módosíthatják, ha a jelen szerződésben foglaltakra a vonatkozó jogszabályok változása kihat.

VI. Kapcsolattartó személyek, együttműködés

1.) Szerződő Felek kötelesek a szerződés teljesítése érdekében együttműködni.

Jelen szerződés megkötésekor a Felek kapcsolattartói:

Megrendelő részéről:

név: Nagy Sándor polgármester

levelezési cím: 4244 Újfehértó, Szent István út 10. szám

telefon: 42/290-000

email: polgarmester@ujfeherto.hu

Szolgáltató részéről:

név: Dr. Takács Enikő

levelezési cím: 4400 Nyíregyháza, Alma utca 7.

telefon: 06-30-392-4752

VII. Adatkezelés

1.) A Szolgáltató a tudomására jutott információkat, adatokat köteles szigorúan bizalmasan kezelni, nem közölhet illetéktelen személlyel olyan adatot, információt, amely a feladatának ellátásával összefüggésben jutott a tudomására, és amelynek közlése akár az Önkormányzatra, akár más személyre hátrányos következménnyel járhat. A titoktartási kötelezettség különösen vonatkozik az egészségügyi adatokra. A Szolgáltató titoktartási kötelezettségének megsértése, bármely személyes vagy egészségügyi adattal való visszaélése súlyos szerződésszegésnek minősül, mely az Önkormányzat oldalán azonnali szerződés megszüntetési jogot keletkeztet.

2.) A Szerződő Felek a szerződéssel kapcsolatosan kölcsönösen kijelentik, hogy – az információs önrendelkezési jogról és az információszabadságról szóló 2011. évi CXII. törvény alapján szabályozott a közérdekű és közérdekből nyilvános adatok kivételével - a teljesítés során, vagy egyéb módon tudomásukra jutott minden információt és adatot bizalmasan kezelnek és megőriznek, ezeket a másik fél előzetes, írásbeli hozzájárulása hiányában egyik fél sem hozza nyilvánosságra, vagy illetéktelen harmadik személy tudomására

3.) Mindkét fél önkéntes és kifejezett hozzájárulását adja ahhoz, hogy a jelen szerződésben vagy annak mellékleteiben rögzített személyes és más adatokat a Szerződő Felek a jogszabályi előírásoknak megfelelően kezeljék, a jelen szerződésből eredő jogok, kötelezettségek érvényesítése céljából. A Szerződő Felek, mint adatkezelők kijelentik, hogy a jelen szerződéses jogviszonnyal összefüggésben tudomásukra jutott személyes- és egyéb adatokat titkosan kezelik, azokat csak a vonatkozó jogszabályokban meghatározott szervek részére adják ki a kapcsolódó jogszabályi előírásoknak megfelelően. Az adatkezelés időtartama: a jelen szerződésből eredő jogok, kötelezettségek érvényesítésére nyitva álló határidő letelte (elévülés) vagy az adatkezelésre vonatkozó jogszabályban meghatározott határidő leteltéig. A Szerződő Felek kijelentik és vállalják, hogy tevékenységük gyakorlása során az Európai Unió általános adatvédelmi rendelete (GDPR), illetve az adatvédelemre, adatkezelésre vonatkozó egyéb jogszabályok, különösen az információs önrendelkezési jogról és az információszabadságról szóló 2011. évi CXII. törvény előírásait teljeskörűen betartják.

4.) A nem a jogszabályoknak, valamint nem a jelen szerződésben meghatározottaknak megfelelő adatkezelésből eredő jogkövetkezményekért, károkért a mulasztó fél teljeskörű felelősséggel tartozik.

VIII. Vegyes és záró rendelkezések

1.) A feladat-ellátási szerződés tartalma annak hatályba lépésétől az információs önrendelkezési jogról és információszabadságról szóló 2011. évi CXII. törvény, illetve az egyéb vonatkozó jogszabályokban írt korlátozásokkal közérdekű adat.

2.) A jelen szerződésben nem szabályozott kérdésekben az ellátásra, annak finanszírozására vonatkozó egészségügyi és egészségbiztosítási jogszabályok, valamint a Polgári Törvénykönyv vonatkozó szabályai az irányadóak.

3.) A jelen szerződés 2019. március 01. napján lép hatályba, és határozatlan időre szól.

4.) A jelen szerződést érintő bármilyen körülményben bekövetkezett változást a Szerződő Felek haladéktalanul kötelesek egymás irányába írásban jelezni. Az ennek elmulasztásából eredő károkért, jogkövetkezményekért a mulasztó fél teljeskörű felelősséggel tartozik. Szerződő felek kötelesek a Szerződés időtartama alatt folyamatosan, a jóhiszeműség és a tisztesség követelményeinek megfelelően, kölcsönösen együttműködni.

5.) Felek esetleges vitás kérdéseiket elsősorban békés úton rendezik, ha 30 napon belül nem tudják megoldani a feladat-ellátási szerződés alapján vagy ezzel összefüggésben keletkezett vitájukat, úgy a pertárgy értékétől függően a Nyíregyházi Járásbíróság, illetőleg a Nyíregyházi Törvényszék kizárólagos illetékességét kötik ki.

6.) A Szolgáltató kijelenti, hogy a nemzeti vagyronról szóló 2011. évi CXCVI. törvény 3. § (1) bekezdés 1. pontja értelmében átlátható szervezetnek minősül. Felek egyezően kijelentik, hogy jelen megállapodás elválaszthatatlan részét képezi a megbízott átláthatósági nyilatkozata. Önkormányzat jogosult azonnali hatállyal felmondani a szerződést, amennyiben a Szolgáltató nem minősül átlátható szervezetnek.

7.) Felek megállapodnak abban, hogy amennyiben jelen szerződés bármely pontja kógens jogszabályba ütközne, akkor jelen szerződés fentieket sértő rendelkezése helyébe – minden

további jogcselekmény, így különösen a szerződés módosítása nélkül- a megsértett kötelező érvényű jogszabályi rendelkezés kerül.

8.) A Szolgáltató köteles betartani a hatályos jogszabályok által előírt nyilvántartási, adatszolgáltatási, dokumentációs kötelezettséget.

9.) Szolgáltató felel a tevékenysége vagy mulasztása során harmadik személynek okozott kárért.

10.) A jelen szerződést Újfehértó Város Önkormányzatának Képviselő- testülete a/2019. (.....) számú határozatával elfogadta.

Jelen szerződés négy mindenben egyező példányban készült, melyből kettő példány az Önkormányzatot, kettő példány a Szolgáltatót illet meg.

Jelen megállapodást a Felek elolvasás és értelmezés után, mint akaratukkal mindenben megegyezőt, jóváhagyólag írták alá.

Kelt.: Újfehértó, 2019.

Jogi ellenőrzés:

.....

Dr. Szűcs Andrea jegyző

.....

Újfehértó Város Önkormányzata

képviselőtében

Nagy Sándor polgármester

P.H.

Pénzügyi ellenjegyzés:

.....

Tóth Erika Pénzügyi Osztályvezető

.....

STONEVIA-29. Kft.

Dr. Takács Enikő

P.H.

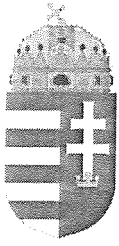

**ÚJFEHÉRTÓ VÁROS
POLGÁRMESTERE**

4244 Újfehértó, Szent István út 10.
Tel.:(42) 290 000 Fax: (42) 290 003
E-mail: polgarmester@ujfeherto.hu
Web: www.ujfeherto.hu

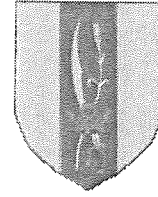

Száma: 3-28...../2019.

ELŐTERJESZTÉS

- a Képviselő-testülethez -

A Lengyel Laura Óvoda Óvodavezető munkakörével kapcsolatos döntésekről

Tisztelt Képviselő-testület!

I. Újfehértó Város Önkormányzatának Képviselő-testülete a 144/2015. (VII.22) számú határozatával Váradiné Istenes Erzsébetet 2015. augusztus 01. napjától 2020. július 31. napjáig megbízta a Lengyel Laura Óvoda magasabb vezetői beosztásának ellátásával.

Váradiné Istenes Erzsébet intézményvezető kérelmet nyújtott be arra vonatkozóan, hogy a nők kedvezményes öregségi teljes nyugdíjazáshoz szükséges 40 éves jogosultsági időt 2017.09.01. napján betöltötte, ezért 2019. április 30. napjával kéri közalkalmazotti jogviszonyának felmentéssel történő megszüntetését.

A társadalombiztosítási nyugellátásról szóló 1997. évi LXXXI. törvény (továbbiakban: Tny.) 18. §. (2a) bekezdése alapján öregségi teljes nyugdíjra életkorától függetlenül jogosult az a nő is, aki legalább negyven év jogosultsági idővel rendelkezik.

A közalkalmazottak jogállásáról szóló 1992. évi XXXIII. törvény (továbbiakban: Kjt.) 30. § (1) bekezdés d) pontja értelmében a munkáltató a közalkalmazotti jogviszonyt - a 30/A-30/D. §-ban és a 32. §-ban foglalt korlátozással - felmentéssel akkor szüntetheti meg, ha a közalkalmazott a felmentés közlésének, illetőleg legkésőbb a felmentési idő kezdetének napján nyugdíjasnak minősül [Mt. 294. § (1) bekezdés g) pont].

Váradiné Istenes Erzsébet a munka törvénykönyvéről szóló 2012. évi I. törvény 294. §. (1) bekezdése g) pontja alapján nyugdíjasnak minősül, így közalkalmazotti jogviszonya felmentéssel megszüntethető.

A Kjt 33. §. (1) bekezdése szerint felmentés esetén a felmentési idő 60 nap, mely a (2) bekezdés alapján a közalkalmazotti jogviszonyban töltött 30 év után hat hónappal meghosszabbodik.

Óvodavezető asszony közalkalmazotti jogviszonyban töltött idejét figyelembe véve 8 hónap felmentési időre jogosult.

A nevelési-oktatási intézmények működéséről és a köznevelési intézmények névhasználatáról szóló 20/2012. (VIII. 31.) EMMI rendelet 188. §. (2) bekezdésében foglaltak szerint, ha a nevelési-oktatási intézménynek, többcélú intézménynek - bármely oknál fogva - nincs vezetője vagy a vezető a feladatokat akadályoztatása okán nem tudja ellátni, a vezetési feladatok ellátását az SZMSZ-ben meghatározottak szerint kell biztosítani.

A nevelési-oktatási intézmények működéséről és a köznevelési intézmények névhasználatáról szóló 20/2012. (VIII. 31.) EMMI rendelet 188. §. (2) bekezdésében foglaltak szerint, ha a nevelési-oktatási intézménynek, többcélú intézménynek - bármely oknál fogva - nincs vezetője vagy a vezető a feladatokat akadályoztatása okán nem tudja ellátni, a vezetési feladatok ellátását az SZMSZ-ben meghatározottak szerint kell biztosítani.

A Lengyel Laura Óvoda SZMSZ-e alapján az intézményvezetőt akadályoztatása, szabadsága, betegsége, valamint hivatalos távolléte esetén az általános helyettes helyettesíti. Az intézményvezető tartós távolléte esetén (eredménytelen pályázati eljárás esetén a következő pályázati eljárás eredményes befejezéséig, felmentési idő alatt, valamint 30 napot meghaladó tartós távollét idején) a helyettesítés teljes körű. Váradiné Istenes Erzsébet felmentési idejére új óvodavezető (magasabb vezető) megbízásáig a vezetői feladatokat Gyurján László Jánosné általános helyettes látja el az intézményben.

II. Újfehértó Város Önkormányzatának Képviselő-testülete a 144/2015. (VII.22) számú határozatával Váradiné Istenes Erzsébetet 2015. augusztus 01. napjától 2020. július 31. napjáig megbízta a Lengyel Laura Óvoda magasabb vezetői beosztásának ellátásával. A fentiekben leírt okok miatt az Óvodavezető Asszony vezetői megbízása megszűnik, ezért a Lengyel Laura Óvoda Óvodavezető (magasabb vezető) munkakörének betöltésére pályázat kiírása szükséges.

A közalkalmazottak jogállásáról szóló 1992. évi XXXIII. törvény (a továbbiakban: Kjt.) 20/B. § (1) bekezdése értelmében a magasabb vezető és a vezető beosztás ellátására szóló megbízásra a 20/A. § (1) és (3)-(8) bekezdései alkalmazásával pályázatot kell kiírni. A pályázatot a megbízási jogkör gyakorlója írja ki. A (2) bekezdés értelmében a pályázatban meg kell jelölni, hogy a magasabb vezető, illetve a vezető beosztás ellátására megbízást az kaphat, aki a munkáltatóval közalkalmazotti jogviszonyban áll, vagy a megbízással egyidejűleg közalkalmazotti munkakörbe kinevezhető. A (3) bekezdésben foglaltak alapján, ha e törvény alapján a magasabb vezető, illetve vezető beosztás ellátásához pályázatot kell kiírni, a pályázatban meg kell jelölni a közalkalmazott által betöltendő munkakört is.

A pedagógusok előmeneteli rendszeréről és a közalkalmazottak jogállásáról szóló 1992. évi XXXIII. törvény köznevelési intézményekben történő végrehajtásáról szóló 326/2013. (VIII.30.) Korm. rendelet (a továbbiakban: Korm. rendelet) 21. § a) pontja és aa) alpontja értelmében a köznevelési intézményben **magasabb vezetői megbízásnak minősül a települési önkormányzat képviselő-testülete által adott intézményvezetői megbízás.**

A Korm. rendelet 22. § (1) bekezdése szerint **a magasabb vezetői megbízást az év során bármikor, öt évre kell adni.**

A nemzeti köznevelésről szóló 2011. évi CXCV. törvény (a továbbiakban: Nktv.) 68. §. (4) bekezdése alapján ha jogszabályi előírás vagy a munkáltató döntése alapján a köznevelési intézmény vezetőjének megbízása, munkaszerződése határozott időre szól, és a határozott idő alapján a megbízás vagy a munkaszerződés utolsó napja nem a július 1-jétől augusztus 15-ig terjedő időszakra esne, a megbízás, a munkaszerződés lejártának időpontját akkor is erre az időszakra kell meghatározni, ha az a jogszabályi előírás vagy munkáltatói döntés alapján meghatározott határidő végénél legfeljebb hat hónappal korábban vagy később járna le.

A Korm. rendelet 22. § (5) bekezdése értelmében az intézményvezetői pályázati eljárás előkészítésével összefüggő feladatokat – ide nem értve a pályázati feltételek meghatározását – a tankerületi központ vezetője, a köznevelési intézményt fenntartó települési önkormányzat

jegyzője, más fenntartó esetén a megbízási jogkör gyakorlójának megbízottja (a továbbiakban: pályázató) látja el.

A nemzeti köznevelésről szóló 2011. évi CXCV. törvény (a továbbiakban: Nktv.) 67. § (1) bekezdése alapján a nevelési-oktatási intézményben az **intézményvezetői megbízás feltételei:**

a) az adott nevelési-oktatási intézményben pedagógus-munkakör betöltéséhez szükséges – a 3. mellékletben felsorolt – felsőfokú iskolai végzettség és szakképzettség, középiskolában az e törvényben foglaltak szerint pedagógus-munkakör betöltésére jogosító mesterképzésben szerzett szakképzettség,

b) pedagógus-szakvizsga keretében szerzett intézményvezetői szakképzettség,

c) legalább öt év pedagógus-munkakörben vagy heti tíz tanóra vagy foglalkozás megtartására vonatkozó óraadói megbízás ellátása során szerzett szakmai gyakorlat,

d) a nevelési-oktatási intézményben pedagógus-munkakörben fennálló, határozatlan időre, teljes munkaidőre szóló alkalmazás vagy a megbízással egyidejűleg pedagógus-munkakörben történő, határozatlan időre teljes munkaidőre szóló alkalmazás.

A Kjt. 20/A. § (3) bekezdése értelmében a pályázati felhívásban meg kell jelölni:

a) a munkáltató és a betöltendő munkakör, vezetői beosztás megnevezését,

b) a munkakörbe tartozó, illetve a vezetői beosztással járó lényeges feladatokat,

c) a pályázat elnyerésének valamennyi feltételét,

d) a pályázat részeként benyújtandó iratokat, igazolásokat, továbbá

e) a pályázat benyújtásának feltételeit és elbírálásának határidejét.

A Korm. rendelet 22. § (7) bekezdése alapján a **pályázati felhívásnak** - a Kjt. 20/A. § (3) bekezdésében foglaltakon kívül - **tartalmaznia kell még:**

a) a munkahely megjelölését,

b) a magasabb vezetői beosztásra történő megbízás időtartamát,

c) a megbízás kezdő napját és megszűnésének időpontját, valamint

d) a beosztáshoz kapcsolódó juttatásokat.

A magasabb vezetői megbízásra irányuló pályázati felhívást - a Korm. rendelet 22. § (6) bekezdése és a Kjt. 20/A. § (4) bekezdése alapján - **kötelező közzétenni:**

- a kormányzati személyügyi igazgatási feladatokat ellátó szerv internetes oldalán,

- az Oktatási és Kulturális Közlönyben,

- a fenntartó önkormányzat székhelyén, a helyben szokásos módon.

A pályázat benyújtásának határidejét a Közigazgatási és Igazságügyi Hivatal internetes oldalán történő közzétételtől kell számítani. A pályázat benyújtásának a határideje a pályázati felhívásnak a személyügyi központ honlapján való elsődleges közzétételétől számított tizenöt napnál - a munkáltató vezetésére kiírt pályázat esetén harminc napnál - rövidebb nem lehet. (Kjt. 20/A. § (4) bekezdése).

A Kjt. 20/A. § (6) bekezdése alapján a magasabb vezetői beosztásra kiírt pályázat esetén a pályázót a pályázati határidő lejártát követő huszonegy napon belül a kinevezési, megbízási jogkör gyakorlója által létrehozott **legalább háromtagú, a betöltendő munkakör feladatait érintően szakértelemmel rendelkező bizottság** hallgatja meg, melynek nem lehet tagja - a helyi önkormányzati képviselő-testület tagja kivételével - a kinevezési, megbízási jogkör gyakorlója. A kinevezési, megbízási jogkör gyakorlója a bizottság írásba foglalt véleményét mérlegelve a pályázati határidő lejártát követő

- a) hatvan napon belül, vagy
b) első ülésén, ha e jogot testület gyakorolja,
dönt a közalkalmazotti jogviszony létesítéséről, illetve a vezetői megbízásról.

A Lengyel Laura Óvoda óvodavezetői feladatainak ellátására benyújtandó pályázatokat értékelő szakértői bizottság összetételét az alábbiak szerint javasolom meghatározni:

- | | |
|--------------------------------|--|
| - Tóth Andrásné Kardos Katalin | Lengyel Laura Óvoda Aranykapu Tagóvoda Vezetője |
| - Sztányi Antalné | Helyi reprezentatív szakszervezet tisztségviselője |
| - Tóth János | Helyi önkormányzati képviselő |

A pályázatok benyújtására rendelkezésre álló határidő letelte után **a beérkezett pályázatokat át kell adni a nevelőtestület részére, hogy kialakíthassák véleményüket. A pályázatot a pályázattal kapcsolatos vélemények kialakításához** - a pályázatnak a nevelőtestület (szakalkalmazotti értekezlet) részére történő átadás napját követő első munkanaptól számítva - **legalább harminc napot köteles biztosítani.** (Korm. rendelet 23. § (3) bekezdése)

A pályázati eljárásban lehetővé kell tenni, hogy a nevelőtestület (szakalkalmazotti értekezlet) mellett a vezetési programról véleményt nyilváníthasson a Nemzeti Pedagógus Kar illetékes területi szerve. (Korm. rendelet 23. § (4) bekezdése).

A nemzeti köznevelésről szóló 2011. évi CXCV. törvény 83. § (4) bekezdése értelmében az Óvoda vezetőjének megbízásával összefüggő döntés meghozatala előtt a fenntartónak ki kell kérnie:

- az intézmény alkalmazotti közössége,
- óvodaszék,
- a szülői szervezet

véleményét.

A pályázatot a pályázattal együtt megküldi a megbízási jogkör gyakorlójának a kialakított véleményeket, vagy tájékoztatja a megbízási jogkör gyakorlóját, ha a jogosultak nem éltek a véleményezési jogukkal. (Korm. rendelet 23. § (5) bekezdése)

A pályázatokat - a Korm. rendelet 23. § (8) bekezdése alapján - a képviselő-testület részére a véleményezési határidő lejártát követő harmincadik, illetve, ha az elbírálásra váró pályázatok száma a huszonötöt eléri, akkor a hatvanadik napot követő első testületi ülésre be kell nyújtani.

Kérem a Tisztelt Képviselő-testületet, hogy az előterjesztést tárgyalja meg és az alábbi határozati javaslatot elfogadni szíveskedjen!

Újfehértó, 2019. január 21.



Nagy Sándor
polgármester

1. számú melléklet a³⁻²⁸...../2019. számú előterjesztéshez

**ÚJFEHÉRTÓ VÁROS ÖNKORMÁNYZATA
KÉPVISELŐ-TESTÜLETÉNEK**

...../..... (...) számú

H a t á r o z a t a

Lengyel Laura Óvoda Óvodavezető (magasabb vezető) magasabb vezetői megbízásának és közalkalmazotti jogviszonyának megszüntetéséről

A KÉPVISELŐ-TESTÜLET

Váradiné Istenes Erzsébet, a Lengyel Laura Óvoda (4244 Újfehértó Árvácska u. 2.) óvodavezetője magasabb vezetői megbízását illetve határozatlan idejű közalkalmazotti jogviszonyát a nők kedvezményes öregségi nyugdíja igénybevételére tekintettel, 2019. 04. 30. napi hatállyal megszünteti. A felmentés időtartama 2018. szeptember 01. – 2019. április 30.

Határidő: 2019. április 30.

Felelős: polgármester

Nagy Sándor
polgármester

Dr. Szűcs Andrea
jegyző

A határozatról értesül:

- 1./ Polgármesteri Hivatal (Jegyzői Titkárság)
- 2./ intézményvezető
- 3./ Irattár

2. számú melléklet a/2019. számú előterjesztéshez

**ÚJFEHÉRTÓ VÁROS ÖNKORMÁNYZATA
KÉPVISELŐ-TESTÜLETÉNEK**

...../..... () számú

h a t á r o z a t a

**A Lengyel Laura Óvoda Óvodavezető (magasabb vezető) munkakörének betöltésére
pályázat kiírásáról**

A KÉPVISELŐ-TESTÜLET

1./ a közalkalmazottak jogállásáról szóló 1992. évi XXXIII. törvény és a pedagógusok előmeneteli rendszeréről és a közalkalmazottak jogállásáról szóló 1992. évi XXXIII. törvény köznevelési intézményekben történő végrehajtásáról szóló 326/2013. (VIII.30.) Korm. rendelet vonatkozó rendelkezései alapján, a Lengyel Laura Óvoda intézményvezetői álláshelyének betöltésére pályázatot ír ki a melléklet szerint.

2./ a Lengyel Laura Óvoda óvodavezetői feladatainak ellátására benyújtandó pályázatokat értékelő szakértői bizottság összetételét az alábbiak szerint határozza meg:

Tóth Andrásné Kardos Katalin
Sztányi Antalné
Tóth János

Lengyel Laura Óvoda Aranykapu Tagóvoda Vezetője
Helyi reprezentatív szakszervezet tisztségviselője
Helyi önkormányzati képviselő

3./ utasítja a jegyzőt, hogy a pályázati felhívást a Kjt. és a végrehajtási rendeletben meghatározott Közlönyökben, internetes oldalakon valamint a helyben szokásos módon tegye közzé.

Felelős: polgármester

Határidő: azonnal

Nagy Sándor
polgármester

Dr. Szűcs Andrea
jegyző

A határozatról értesül:

- 1./ Lengyel Laura Óvoda (4244 Újfehértó, Árvácska u. 2.)
- 2./ Polgármesteri Hivatal (Jegyzői Titkárság)
- 3./ Irattár

Melléklet a/..... (...) számú határozathoz

Újfehértó Város Önkormányzata Képviselő-testülete
(4244 Újfehértó, Szent I. u. 10.)

**A „Közalkalmazottak jogállásáról szóló” 1992. évi XXXIII. törvény 20/A. § alapján
pályázatot hirdet**

Lengyel Laura Óvoda
(4244 Újfehértó, Árvácska u. 2.)
Óvodavezető (magasabb vezető)
munkakör betöltésére.

A közalkalmazotti jogviszony időtartama:

Határozatlan idejű közalkalmazotti jogviszony

Foglalkoztatás jellege:

Teljes munkaidő

A vezetői megbízás időtartama:

A vezetői megbízás határozott időre, 2019. május 01. – 2024. július 01.

A munkavégzés helye:

Lengyel Laura Óvoda (4244 Újfehértó, Árvácska út 2. székhely)

Aranykapu Tagóvoda (4244 Újfehértó, Rákóczi u. 2.)

Napsugár Tagóvoda (4244 Újfehértó, Bocskai u. 2.)

A munkakörbe tartozó, illetve a vezetői megbízással járó lényeges feladatok:

- felelős az intézmény alapító okiratában, szervezeti és működési szabályzatában meghatározott feladatok végrehajtásáért
- felelős az intézmény eredményes és gazdaságos működéséért, a szakmai valamint a gazdálkodásra vonatkozó jogszabályok, egyéb előírások, utasítások végrehajtásáért

Illetmény és juttatások:

Az illetmény megállapítására és a juttatásokra a közalkalmazottak jogállásáról szóló 1992. évi XXXIII. törvény (a továbbiakban: Kjt.), a nemzeti köznevelésről szóló 2011. évi CXC. törvény (a továbbiakban: Nkt.), valamint a pedagógusok előmeneteli rendszeréről és a közalkalmazottak jogállásáról szóló 1992. évi XXXIII. törvény köznevelési intézményekben történő végrehajtásáról szóló 326/2013. (VIII.30.) Korm. rendelet (a továbbiakban: Korm.) vonatkozó rendelkezései az irányadók.

Pályázati feltételek:

- Főiskola, felsőfokú óvodapedagógusi végzettség és szakképzettség,
- Pedagógus-szakvizsga keretében szerzett intézményvezetői szakképzettség,
- Legalább 5 év - óvodapedagógus munkakörben szerzett - szakmai gyakorlat,
- az intézményben óvodapedagógus-munkakörben fennálló, határozatlan időre, teljes munkaidőre szóló alkalmazás vagy a megbízással egyidejűleg óvodapedagógus munkakörben történő, határozatlan időre teljes munkaidőre szóló alkalmazás,
- magyar állampolgár, vagy jogszabály szerint a szabad mozgás és tartózkodás jogával rendelkező, illetve bevándorolt vagy letelepedett személy,
- magasabb vezetői megbízást az kaphat, aki a munkáltatóval közalkalmazotti jogviszonyban áll, vagy a megbízással egyidejűleg közalkalmazotti munkakörbe kinevezhető.
- a pályázó nem áll foglalkozás gyakorlásától eltiltás hatálya alatt,
- büntetlen előélet,
- cselekvőképesség,
- vagyonyilatkozat-tételi eljárás lefolytatása.

A pályázat elbírálásánál előnyt jelent: legalább 5 év vezetői tapasztalat

A pályázat részeként az alábbi iratokat, igazolásokat kell becsatolni:

- a képesítést igazoló okirat hiteles másolatát,
- részletes szakmai önéletrajzot,
- az intézmény vezetésére, fejlesztésére vonatkozó szakmai programot,
- érvényes (3 hónapnál nem régebbi) erkölcsi bizonyítványt,
- szakmai gyakorlat igazolását,
- a pályázó nyilatkozatát, arról, hogy a pályázati anyagában foglalt személyes adatainak a pályázati eljárással összefüggő kezeléséhez, továbbítására hozzájárul,
- nyilatkozatot arról, hogy a pályázó nem áll cselekvőképességet kizáró vagy korlátozó gondnokság alatt,
- nyilatkozatot, hogy a pályázó a pályázatának zárt vagy nyílt ülésen történő tárgyalását kéri,
- nyilatkozatot, hogy a pályázó a vagyonyilatkozat-tételi eljárás lefolytatását vállalja.
- vezetői gyakorlat igazolását

A munkakör betölthetőségének időpontja:

A munkakör legkorábban 2019. május 01. napjától tölthető be.

A pályázat benyújtásának határideje: 2019. március 07.

A pályázati kiírással kapcsolatosan további információt Nagy Sándor Újfehértó Város Polgármestere nyújt, a 06-42-290-000 telefonszámon.

A pályázatok benyújtásának módja:

- Postai úton, a pályázat Újfehértó Város Önkormányzata Képviselő-testülete címére (4242 Újfehértó, Szent I. u. 10. szám) történő megküldésével. Kérjük a borítékon feltüntetni a pályázati adatbázisban szereplő azonosító számot, valamint a munkakör megnevezését: óvodavezető (magasabb vezető).

- Személyesen Nagy Sándor Újfehértó Város Polgármesterének Szabolcs-Szarmár-Bereg megye, 4244 Újfehértó, Szent István u. 10.

A pályázat elbírálásának várható határideje: 2019. április 11.

A pályázat elbírálásának módja, rendje: A pályázatokat a nemzeti köznevelésről szóló 2011. évi CXCV. törvény 83 §. (4) bekezdésében, a 20/2012. (VIII. 31.) EMMI rendelet 189-191. §-ában, a 326/2013. (VIII. 30.) Korm. rendelet 23. §-ában meghatározott szervek véleményezik, melyet követően a pályázatokról Újfehértó Város Önkormányzatának Képviselő-testülete dönt.

A pályázati kiírás további közzétételének helye:

- NKI (Közigállás) internetes honlap
- Oktatási és Kulturális Közlöny
- Újfehértói Polgármesteri Hivatal hirdetőtáblája
- Újfehértó Város hivatalos honlapja

A pályázat kiírója a pályáztatás eredménytelennek nyilvánítási jogát fenntartja.

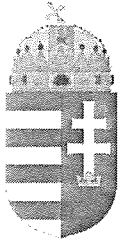

**ÚJFEHÉRTÓ VÁROS
POLGÁRMESTERE**

4244 Újfehértó, Szent István út 10.
Tel.:(42) 290 000 Fax: (42) 290 003
E-mail: polgarmester@ujfeherto.hu
Web: www.ujfeherto.hu

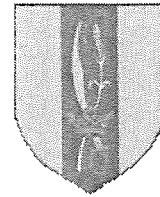

Száma:...../2019.

**ELŐTERJESZTÉS
- a Képviselő-testülethez -**

az óvodai beiratkozás idejének meghatározásáról

Tisztelt Képviselő-testület!

A nemzeti köznevelésről szóló 2011. évi CXC. törvény (továbbiakban: Nkt.) 83. § (2) bekezdés b) pontja alapján a fenntartó dönt az óvodába történő jelentkezés módjáról, az óvodai általános felvételi időpontról, az óvoda heti és éves nyitvatartási idejének meghatározásáról.

Az óvodai felvétel, átvétel jelentkezés alapján történik. Az óvodába a gyermek – Nkt.-ben foglalt kivétellel - harmadik életévének betöltése után vehető fel. A szülő gyermeke óvodai felvételét, átvételét bármikor kérheti, a gyermekek felvétele folyamatos.

A gyermeket elsősorban abba az óvodába kell felvenni, átvenni, amelynek körzetében lakik, vagy ahol szülője dolgozik. A felvételtől, átvételtől az óvoda vezetője dönt. Ha a jelentkezők száma meghaladja a felvehető gyermekek számát, az óvodavezető, amennyiben az óvoda fenntartója több óvodát tart fenn, az óvoda fenntartója bizottságot szervez, amely javaslatot tesz a felvétellel.

Az óvoda köteles felvenni, átvenni azt a gyermeket, aki életvitelszerűen az óvoda körzetében lakik (kötelező felvételt biztosító óvoda).

A nevelési-oktatási intézmények működéséről és a köznevelési intézmények névhasználatáról szóló 20/2012. (VIII. 31.) EMMI rendelet 20. § (1) bekezdés a) és b) pontja alapján:

Az óvodai beiratkozásra a tárgyév április 20-a és május 20-a között kerül sor. A fenntartó az óvodai beiratkozás idejéről, az óvodai jogviszony létesítésével összefüggő eljárásról a beiratkozás első határnapját megelőzően legalább harminc nappal közleményt vagy hirdetményt tesz közzé a saját honlapján, valamint közlemény vagy hirdetmény közzétételét kezdeményezi a fenntartásában működő óvoda honlapján, ennek hiányában a helyben szokásos módon.

A beiratkozás javasolt időpontjai egyeztetésre került az érintett intézmény vezetőjével. A jogszabályi rendelkezéseket is figyelembe véve javaslom, hogy az óvodába a beiratás **2019. április 24-én (szerda), 25-én (csütörtök) és 26-án (péntek)** történjen meg.

Mivel az óvodások felvétele, átvétele egész évben folyamatos, a fenntartó által meghatározott óvodai felvétel időpontja a nagyobb létszámú gyermekek egy időszakon belüli felvételének időpontjára vonatkozik.

Kérem a mellékelt határozat-tervezet elfogadását!

Újfehértó, 2019. január 17.



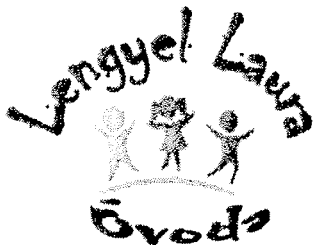

Lengyel Laura Óvoda
4244 Újfehértó, Arvácska u. 2.
Tel.: 42/290-080
E-mail: lelov@enternet.hu



Újfehértói Hivatal
2018 DEC 12

Ü.i.sz.: 477/2018.
Ügyintéző: Sztányi Antalné

186.33-1

	Helyezés
	S.S.H

Tárgy: Javaslat 2019 évi óvodai
előjegyzés időpontjára

Újfehértó Város Önkormányzata
4244 Újfehértó
Szent I. út 10.

Tisztelt Önkormányzat!

A 20/2012. (VIII. 31.) EMMI rendelet IV. fejezet (Az Óvodai Felvétel, a Tanulói Jogviszony és A Kollégiumi, Externátusi Tagsági Viszony Keletkezése és Megszűnése) 9.pont (Az óvodai felvétel, óvodai jogviszony létesítése) 20. § (1) bekezdés értelmében, a 2019-2020. nevelési évre való óvodai előjegyzés időpontjára a Lengyel Laura Óvodában a 2019. április 24-25-26 időpontokat javaslom.

Újfehértó, 2018. december 11.

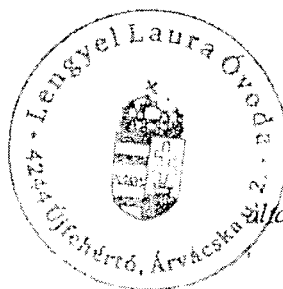

Gyurjan László Jánosné
általános helyettes - óvodavezető

ÚJFEHÉRTÓ VÁROS ÖNKORMÁNYZATA
KÉPVISELŐ-TESTÜLETÉNEK

...../..... (...) számú

H a t á r o z a t a

az óvodai beiratkozás idejének meghatározásáról

A KÉPVISELŐ-TESTÜLET

1./ a fenntartásában működő Lengyel Laura Óvodában a 2019/2020. nevelési évre szóló óvodai beiratkozás idejét

2019. április 24-től 2019. április 26-ig határozza meg.

2./ utasítja az óvodavezetőt, hogy a beiratkozással kapcsolatos előkészítési és végrehajtási feladatokat a – vonatkozó - hatályos jogszabályokban és az intézmény szervezeti és működési szabályzatában foglalt előírások alapján végezze el.

3./ felkéri a polgármestert, hogy az óvodai beiratkozás idejéről és az óvodai jogviszony létesítésével összefüggő eljárásról szóló közlemény közzétételéről határidőben gondoskodjon.

Határidő: azonnal, 2019. április 24-26.

Felelős: polgármester, intézményvezető

Nagy Sándor
polgármester

Dr Szűcs Andrea
jegyző

A határozatról értesül:

- 1./ Lengyel Laura Óvoda
- 2./ Polgármesteri Hivatal (Jegyzői Titkárság)
- 3./ Irattár

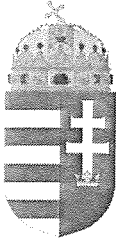

ÚJFEHÉRTÓ VÁROS
POLGÁRMESTERE
4244 Újfehértó, Szent István út 10.
Tel.:(42) 290 000 Fax: (42) 290 003
E-mail: polgarmester@ujfeherto.hu
Web: www.ujfeherto.hu

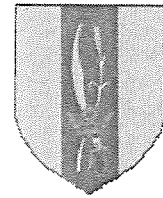

Száma: 3-23/2019.

E L Ő T E R J E S Z T É S
- a Képviselő-testülethez -

a 2019/2020. nevelési évben induló óvodai csoportok számának meghatározásáról

Tisztelt Képviselő-testület!

A nemzeti köznevelésről szóló 2011. évi CXCV. tv. (továbbiakban: Nkt.) 83. § (2) bekezdés d) pontja alapján, a fenntartó feladata meghatározni az adott nevelési évben indítható óvodai csoportok számát.

Az Nkt. 8. § (1) bekezdése alapján: Az óvoda a gyermek hároméves korától a tankötelezettség kezdetéig nevelő intézmény. Az óvoda felveheti azt a gyermeket is, aki a harmadik életévét a felvételétől számított féleven belül betölti, feltéve, hogy minden, a településen lakóhellyel, ennek hiányában tartózkodási hellyel rendelkező hároméves és annál idősebb gyermek óvodai felvételi kérelme teljesíthető.

Az Nkt. 8. §. (2) bekezdése alapján, a gyermek abban az évben, amelynek augusztus 31. napjáig a harmadik életévét betölti, a nevelési év kezdő napjától legalább napi négy órában óvodai foglalkozáson vesz részt. A jegyző - az egyházi és magán fenntartású intézmények esetében a fenntartó - a szülő kérelmére és az óvodavezető, valamint a védőnő egyetértésével, a gyermek jogos érdekét szem előtt tartva, annak az évnek az augusztus 31. napjáig, amelyben a gyermek az ötödik életévét betölti felmentést adhat a kötelező óvodai nevelésben való részvétel alól, ha a gyermek családi körülményei, képességeinek kibontakoztatása, sajátos helyzete indokolja.

A 2019/2020. nevelési évben a 2013.09.01. napja és 2016.08.31. napja között született gyermekek óvodakötelesek, akiknek a száma településünkön 2019.01.09. napján 374 fő.

2019/2020 óvodai nevelés évben várható létszámadatok életkor szerinti megoszlása

1. számú táblázat

Életkor	Születési dátum	Népesség nyilvántartó adatok	Óvodakötelezettség
6-4	2013.09.01-2015.08.31.	247 fő	2019/2020 nevelési évben már kötelező óvodai nevelésben részt vennie (1 fő felmentett)
4-3	2015.09.01.-2016.08.31.	127 fő	2019.09.01. napjától válik óvodakötelessé
3-2,5	2016.09.01-2017.02.28.	59 fő	2019.09.01. napjától részt vehet óvodai nevelésben

Az 1. számú táblázat szerint 247 főnek már kötelező részt vennie óvodai nevelésben, 127 fő gyermek 2019. szeptember 01. napjától válik óvodakötelessé. Az óvoda felveheti azt a gyermeket is, aki a harmadik életévét a felvételétől számított féléven belül betölti, ez a 2019/2020. nevelési év tekintetében azt jelenti, hogy a 2016.09.01-2017.02.28. napja között született gyermekek jelentkezése is várható, melynek létszáma a népesség nyilvántartó adatok alapján 59 fő.

Az óvodai felvétel, átvétel jelentkezés alapján történik. A szülő gyermeke óvodai felvételét, átvételét bármikor kérheti, a gyermekek felvétele folyamatos.

A gyermeket elsősorban abba az óvodába kell felvenni, átvenni, amelynek körzetében lakik vagy ahol szülője dolgozik. A felvételtől, átvételtől az óvoda vezetője dönt. Ha a jelentkezők száma meghaladja a felvehető gyermekek számát, az óvodavezető, amennyiben az óvoda fenntartója több óvodát tart fenn, az óvoda fenntartója bizottságot szervez, amely javaslatot tesz a felvételre. (Nkt. 49. § (1)-(2) bekezdés).

Az enyhe értelmi fogyatékos, beszéd fogyatékos vagy pszichés fejlődési zavarral küzdő sajátos nevelési igényű tanulót két gyermekként, a mozgásszervi, érzékszervi (látási, hallási), közép súlyos értelmi fogyatékos, autizmus spektrum zavarral küzdő vagy halmozottan fogyatékos gyermeket, tanulót három gyermekként kell figyelembe venni az óvodai csoport, iskolai osztály, kollégiumi csoport létszámának számításánál, ha nevelés-oktatásuk a többi gyermekkel, tanulóval együtt történik (Nkt. 47.§. (7) bekezdés).

Az óvodai csoportok minimális, maximális és átlagléttségét az Nkt. 4. melléklete határozza meg az alábbiak szerint:

minimum: 13 fő, maximum: 25 fő, átlag: 20 fő

Az óvodai csoportra megállapított maximális létszám a nevelési év indításánál a fenntartó engedélyével legfeljebb húsz százalékkal átléphető, továbbá függetlenül az indított csoportok számától, akkor is, ha a nevelési év során az új gyermek átvétele, felvétele miatt indokolt. A minimális létszámtól csak akkor lehet eltérni, ha azt az óvodai jogviszony nevelési év közben történő megszűnése indokolja. (Nkt. 25.§. (7) bekezdés)

Jelenleg az óvodai intézményünkben 13 csoport működik az alábbiak szerint:

- Lengyel Laura Óvoda: 4 csoport
- Aranykapu Tagóvoda: 4 csoport
- Napsugár Tagóvoda: 5 csoport

Lengyel Laura Óvodában várható gyermeklétszám alakulása 2018/2019. nevelési év végén

2. számú táblázat

Óvoda	Maximálisan felvehető gyermekek száma	Csoportok száma	Bent maradó gyermekek száma	Felvehető gyermekek maximum csoport létszámhoz	Felvehető gyermekek átlagos csoport létszámhoz
Aranykapu Tagóvoda	80	4	60	20	20
Napsugár Tagóvoda	125	5	88	37	12
Lengyel Laura Óvoda	100	4	62	38	18
Összesen	305	13	210	95	50

A Napsugár Tagóvodában az óvodafejlesztési pályázat miatt a csoportfejlesztés fenntartása (5 csoport) kötelező. Az Aranykapu Tagóvodában a csoportszoba méretek miatt csak 20 gyermek vehető fel, mert nem tudjuk biztosítani a 2 m²-t gyermekenként a 25 -ös létszámnál. A nevelési-oktatási intézmények működéséről és a köznevelési intézmények névhasználatáról szóló 20/2012. (VIII. 31.) EMMI rendelet 2. számú melléklete ugyanis kimondja, hogy óvodában a csoportszoba alapterülete nem lehet kevesebb, mint 2 m²/fő.

Az Istenszülő Oltalmáról Elnevezett Görögkatolikus Óvoda és Általános Iskola és az Újfehértói Református Általános Iskola és Óvoda Óvodavezetőinek tájékoztatása szerint a két nem önkormányzati fenntartású óvodában a 2019/2020. nevelési évben várhatóan a felvehető gyermekek létszáma összesen 85 fő.

A leírtak alapján a 2019/2020. nevelési évben 13 óvodai csoport engedélyezését javaslom a Lengyel Laura Óvoda részére, azzal, hogy a beiratkozást követően, amennyiben a beiratkozott gyermekek létszáma nem éri el a szükséges mértéket, a csoportok számára vonatkozó előterjesztést ismételten a Képviselő-testület elé terjesztem.

Kérem a mellékelt határozat-tervezet elfogadását!

Újfehértó, 2019. január 18.



Nagy Sándor
Nagy Sándor
polgármester



Lengyel Laura Óvoda
4244 Újfehértó, Árvácska u. 2.
Tel.: 42/290-080
E-mail: lelov@enternet.hu



Ü.i.sz.: 475/2018.
Ügyintéző: Sztányi Antalné

Tárgy: Javaslat 2019/20 évi
óvodai csoportok számának
meghatározására

Újfehértó Város Önkormányzata
4244 Újfehértó
Szent I. út 10.

Tisztelt Önkormányzat!

Kérem, a Lengyel Laura Óvodában és tagintézményeiben a 2019-2020. nevelési évre 13 csoport működését engedélyezze az Önkormányzat, az alábbiak szerint:

- Lengyel Laura Óvoda: 4 csoport
- Aranykapu Tagóvoda: 4 csoport
- Napsugár Tagóvoda: 5 csoport

Összesen: 13 csoport

Indoklás:

- A Napsugár Tagóvodában az óvodafejlesztési pályázat miatt a csoportfejlesztés fenntartása kötelező.
- 2015. szeptember 1-től minden 3 évét betöltött gyermeknek kötelező az óvodai nevelésben részt vennie.
- Az óvodában egész évben biztosítani kell az óvodai felvétel lehetőségét
- Intézményünk befogadja az SNI gyermekeket is, akik több, főként (2-3) vehetők figyelembe a csoportok szervezésekor
- A NKT szerinti szabályok figyelembevétele:

Az óvodai csoportok minimális, maximális és átlagléttségét a köznevelésről szóló 2011. évi CXCV. törvény 4. melléklete határozza meg, amely szerint:



	A	B		
1	Intézménytípus/Oktatási forma	Osztály- és csoportlétszámok		
2		BA minimum	BB maximum	BC átlag
3	Óvoda	13	25	20

Óvoda neve	Maximálisan felvehető gy. száma a NKT szerint	Csoportok száma	Bent maradó gyermekek száma	Átlag létszám eléréséhez felvehető száma	Előreláthatólag maximálisan felvehető gy. száma 2019-20 nevelési évben
Aranykapu Tagóvoda	80	4	60	20	20
Napsugár Tagóvoda	125	5	88	12	37
Lengyel Laura Óvoda	100	4	62	18	38
Összesen	305	13	210	50	95

Újfehértó, 2019. január 18.



Gyürján László Jánosné
általános helyettes - óvodavezető

Melléklet a 3-23/2019. számú előterjesztéshez

ÚJFEHÉRTÓ VÁROS ÖNKORMÁNYZATA

KÉPVISELŐ-TESTÜLETÉNEK

...../..... (.....) számú

határozata

a 2019/2020. nevelési évben induló óvodai csoportok számának meghatározásáról

A KÉPVISELŐ-TESTÜLET

a nemzeti köznevelésről szóló 2011. évi CXCV. törvény 83. § (2) bekezdés d) pontja alapján, a 2019/2020. nevelési évben az önkormányzati fenntartású Lengyel Laura Óvodában, 13 óvodai csoport indítását engedélyezi az alábbiak szerint:

- a) Lengyel Laura Óvoda (4244 Újfehértó, Árvácska u. 2.): 4 csoport
- b) Aranykapu Tagóvoda (4244 Újfehértó, Rákóczi u. 2.): 4 csoport
- c) Napsugár Tagóvoda (4244 Újfehértó, Bocskai u. 2.): 5 csoport

Határidő: azonnal, folyamatos

Felelős: polgármester, intézményvezető

Nagy Sándor
polgármester

Dr. Szűcs Andrea
jegyző

A határozatról értesül:

1. Lengyel Laura Óvoda
2. Polgármesteri Hivatal (Jegyzői Titkárság)
3. Irattár

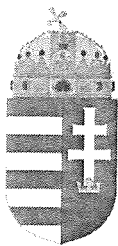

**ÚJFEHÉRTÓ VÁROS
POLGÁRMESTERE**

4244 Újfehértó, Szent István út 10.
Tel.:(42) 290 000 Fax: (42) 290 003
E-mail: polgarmester@ujfeherto.hu
Web: www.ujfeherto.hu

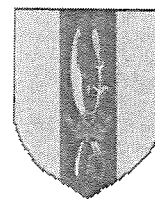

Száma:.....*5...f*...../2019.

**ELŐTERJESZTÉS
- a Képviselő-testülethez -**

Önkormányzati intézmények nyitvatartási rendjéről

Tisztelt Képviselő- testület!

I. A nemzeti köznevelésről szóló 2011. évi CXCV. törvény 83. §. (2) bekezdés b) alapján, a fenntartó dönt az óvodába történő jelentkezés módjáról, az óvodai általános felvételi időpontról, az óvoda heti és éves nyitvatartási idejének meghatározásáról.

A nevelési-oktatási intézmények működéséről és a köznevelési intézmények névhasználatáról szóló 20/2012. (VIII. 31.) EMMI rendelet 3. §. (7) bekezdése alapján: Az óvodában a napirendet úgy kell kialakítani, hogy a szülők - a házirendben meghatározottak szerint - gyermeküket az óvodai tevékenység zavarása nélkül behozhassák és hazavihessék. Az óvoda nyári zárva tartásáról legkésőbb február tizenötödikéig, a nevelés nélküli munkanapokról legalább hét nappal a zárva tartást megelőzően a szülőket tájékoztatni kell.

A Lengyel Laura Óvoda intézményvezetője 2018. december 12-én érkezett levelében az intézmény nyitva tartását az alábbiak szerint javasolja megállapítani:

- A heti nyitvatartási idő a 2019/2020. nevelési évben: hétfőtől péntekig 6.⁰⁰- 18.⁰⁰ óra.
- A 2019/2020. nevelési évben a Lengyel Laura Óvoda tagóvodáinak nyári zárva tartási rendje:
 - a) Aranykapu Tagóvoda 2019. augusztus 01-től 2019. augusztus 31-ig.
 - b) Lengyel Laura Óvoda 2019. július 01-től 2019. július 31-ig
 - c) Napsugár Tagóvoda 2019. augusztus 01-től 2019. augusztus 31-ig

Az intézmény szervezeti és működési szabályzata alapján, az óvoda a nevelési évben (szeptember 01.-augusztus 31.) reggel 6.⁰⁰ órától délután 18.⁰⁰ óráig tart nyitva. Rendezvények esetén a nyitva tartási időtől való eltérést az óvoda vezetője engedélyezi.

A nyári időszakban, amikor a karbantartási munkálatokat végzik, és az intézményvezető kiadja a szabadságokat, az intézményegységek felváltva zárnak be. A nyitva tartó tagóvodák igény szerint fogadják a bezáró tagintézmények gyermekeit.

II. A gyermekek védelméről és a gyámügyi igazgatásról szóló 1997. évi XXXI. törvény 42. § (5) bekezdése értelmében a bölcsőde nyári nyitvatartási rendjét fenntartó hagyja jóvá Az Újfehértói Játékvár Bölcsőde intézményvezetője a 2019. január 09-én érkezett levelében az alábbiak szerint javasolja a nyári nyitva tartást megállapítani:

Az intézmény 2019. július 20-tól 2019. augusztus 06-ig zárva tart. Egyéb időszakokban a nyári nyitva tartás az intézmény szervezeti és működési szabályzatában meghatározott rend szerint történik.

Az intézmény szervezeti és működési szabályzata az alábbiak szerint szabályozza az intézmény nyitvatartási rendjét:

- A napi nyitvatartási idő napi 11 óra: reggel 6.³⁰ - este 17.³⁰ óráig.

Egy gyermek napi gondozása az alapellátás idejében a 12 órát nem haladhatja meg.

Az intézmény üzemeltetése a fenntartó által jóváhagyott nyári zárva tartás alatt szünetel, ilyenkor történik az intézmény szükség szerinti felújítása, karbantartása, valamint a nagytakarítás.

A szervezeti és működési szabályzat szerint az intézmény a nyári zárva tartásáról március 01-ig tájékoztatja a szülőket.

Kérem a határozat-tervezetek elfogadását!

Újfehértó, 2019. január 17.





Újfehértó Város Önkormányzata
„Játékvár” Bölcsőde és Játsszónáz

4244 Újfehértó, Bartók Béla u 5. Telefon: 06-42/290-133

2019 JAN 09.

Ugyintéző: <i>SSA!</i>		
Melléklet:	Cím: <i>362-1</i>	Ugyintéző:
		<i>SSA!</i>

Iktatószám: III.2. /2019.

Tárgy: a Bölcsőde 2019. évi
nyitva tartási rendje

Tisztelt Polgármester Úr!

Tisztelt Képviselőtestület!

Az 6/2016. (III. 24.) EMMI rendelet a személyes gondoskodást nyújtó gyermekjóléti, gyermekvédelmi intézmények, valamint személyek szakmai feladatairól és működésük feltételeiről szóló 15/1998. (IV. 30.) NM rendelet módosítása és a Gyvt.42§. bekezdése értelmében az Újfehértói Játékvár Bölcsőde nyitvatartási napjainak száma 230 nap a 2019-es gondozási-nevelési évben.

A nevelési-gondozási év rendje:

- A nevelési év szeptember 1-én kezdődik, augusztus 31.-ig tart.

- A nyári zárás időpontjáról a fenntartó döntését követően (február 15.) tájékoztatjuk a szülőket az aktuális év nyitvatartási rendjéről.

A Gyvt. 42. § (1) bekezdése szerinti bölcsődei ellátás esetén a gyermeknapon gondozási ideje legalább négy óra és legfeljebb tizenkét óra.

Ha az intézménybe sajátos nevelési igényű gyermek kerül napi gondozási ideje négy óránál kevesebb időtartamban is meghatározható.

A Bölcsőde nyitvatartási rendje:

Bölcsődei ellátási napok száma 2019-ban: 230 nap

Bölcsődénk napi 11 órát tart nyitva, hétfőtől – péntekig 06.30.-tól–17.30. - ig .

A 2019. évi munkaszüneti napok körüli munkarendről a pénzügyminiszter 6/2018. (VIII. 23.) PM rendelete rendelkezik

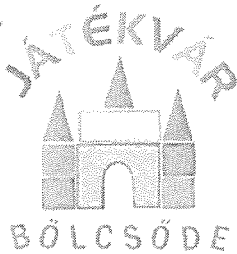

Újfehértó Város Önkormányzata „Játékvár” Bölcsőde és Játsszóház

4244 Újfehértó, Bartók Béla u 5. Telefon: 06-42/290-133

Ezek értelmében az évben 6 hosszú hétvége lesz. A rendelet értelmében 3 munkanap kerül áthelyezésre szombati munkanapokra /Augusztus 10.,December 7.,14./

A Gyvt.43. § (1) bekezdése és a 6./ 2016.(III.26.) EMMI rendelet 43.§. tartalmazza, hogy bölcsődében és a mini bölcsődében az **április 21**, ha az heti pihenőnapra vagy munkaszüneti napra esik, az azt követő legközelebbi munkanapon tartott Bölcsődék Napja minden évben nevelés-gondozás nélküli munkanap. Ebben az évben április 21. Húsvét hétfőre esik. Ennek értelmében 2019. április 23.-án a bölcsődei ellátás szünetel.

(2) Az (1) bekezdés szerinti nevelés-gondozás nélküli munkanap célja a bölcsődében és a mini bölcsődében dolgozók szakmai fejlesztése.

(3) A nevelés-gondozás nélküli munkanapon a bölcsődei ellátás keretében - erre irányuló szülői kérés esetén - a gyermek felügyeletét és étkeztetését biztosítani kell.

Tavaszi szünet javasolt időintervalluma:2019. április 19.-től- 2019.április 23.-ig

Nyári zárva tartásunk javasolt időintervalluma:

2019.július 20.-tól 2019. augusztus 06.-ig.

Téli zárva tartás javasolt időpontja:

2019. december 21.-től 2020. január 03.-ig

A fentiek ismeretében kérem Polgármester Urat és a Képviselőtestületet javaslatom szíves megtárgyalására és elfogadására.



Tisztelettel: Janikné Békési Szilvia

Intézményvezető

Kelt: Újfehértó, 2019.01.08.

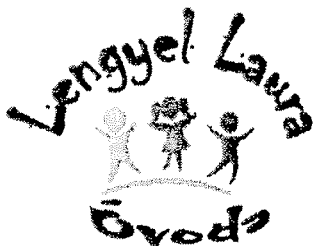

Lengyel Laura Óvoda
4244 Újfehértó, Árvácska u. 2.
Tel.: 42/290-080
E-mail: lelov@enternet.hu

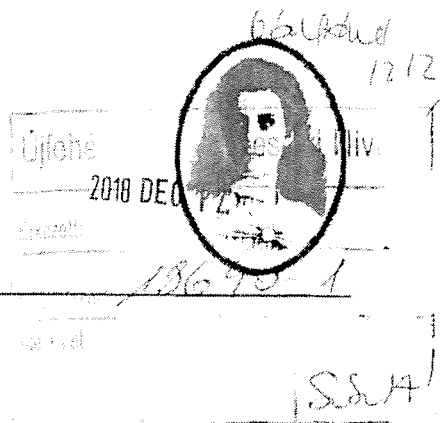

Ü.i.sz.: 476/2018.
Ügyintéző: Sztányi Antalné

Tárgy: Óvodai nyitva tartás 2019-ben

Újfehértó Város Önkormányzata
4244 Újfehértó
Szent I. út 10.

A Lengyel Laura Óvoda nyitvatartási rendjének meghatározásához az alábbi tájékoztatást küldöm:

- A Lengyel Laura Óvoda és tagóvodái **heti nyitvatartási rendje** a 2019-20-es nevelési évben hétfőtől péntekig, 6⁰⁰-18⁰⁰ óráig
- A Lengyel Laura Óvoda és tagóvodái 2019. év nyári időszakában az alábbiak szerint tartanak zárva:

- Aranykapu Tagóvoda: 2019. augusztus 1-től 2019. augusztus 31-ig
- Lengyel Laura Óvoda: 2019. július 1-től 2019. július 31-ig
- Napsugár Tagóvoda: 2019. augusztus 1-től 2019. augusztus 31-ig

Újfehértó, 2018. december 11.



Gyurján László Jánosné
általános helyettes - óvodavezető

1. számú melléklet a^{B-f}...../2019. számú előterjesztéshez

**ÚJFEHÉRTŐ VÁROS ÖNKORMÁNYZATA
KÉPVISELŐ-TESTÜLETÉNEK**

...../..... (...) számú

H a t á r o z a t a

a Lengyel Laura Óvoda nyitvatartási rendjéről

A KÉPVISELŐ-TESTÜLET

1./ a nemzeti köznevelésről szóló 2011. évi CXC. törvény 83.§. (2) bekezdés b) pontja alapján, a Lengyel Laura óvoda nyitvatartási rendjét az alábbiak szerint határozza meg:

1.1. A heti nyitvatartási idő a 2019/2020. nevelési évben: hétfőtől péntekig 6.⁰⁰ - 18.⁰⁰ óra.

1. 2. a Lengyel Laura Óvoda tagóvodái a 2019/2020. nevelési év nyári időszakában az alábbiak szerint tartanak zárva:

- a) Aranykapu Tagóvoda 2019. augusztus 01-től 2019. augusztus 31-ig.
- b) Lengyel Laura Óvoda 2019. július 01-től 2019. július 31-ig
- c) Napsugár Tagóvoda 2019. augusztus 01-től 2019. augusztus 31-ig

2./ az 1.2/ pontban nem szabályozott időszakban a napi nyitva tartásra az intézmény szervezeti és működési szabályzatában előírt rendelkezéseket valamint a 2019. évi munkaszüneti napok körüli munkarendről szóló 6/2018. (VIII. 23.) PM rendelet rendelkezéseit kell alkalmazni.

3./ felkéri az intézményvezetőt, hogy a nyári „nyitvatartási” rendről a szülőket a helyben szokásos módon tájékoztassa.

Határidő: azonnal

Felelős: polgármester, intézményvezető

Nagy Sándor
polgármester

Dr. Szűcs Andrea
jegyző

A határozatról értesül:

- 1./ Polgármesteri Hivatal (Jegyzői Titkárság)
- 2./ intézményvezető
- 3./ Irattár

2. számú melléklet a³⁻⁷...../2019. számú előterjesztéshez

**ÚJFEHÉRTÓ VÁROS ÖNKORMÁNYZATA
KÉPVISELŐ-TESTÜLETÉNEK**

...../..... (...) számú

H a t á r o z a t a

az Újfehértói Játékvár Bölcsőde nyári nyitvatartási rendjéről

A KÉPVISELŐ-TESTÜLET

1./ a gyermekek védelméről és a gyámügyi igazgatásról szóló 1997. évi XXXI. törvény 42. §. (5) bekezdése alapján az Újfehértói Játékvár Bölcsőde (továbbiakban: intézmény) nyári nyitvatartási rendjét az alábbiak szerint határozza meg:

1.1 Az intézmény 2019. július 20-tól 2019. augusztus 06-ig zárva tart.

1.2./ Az 1.1/ pontban nem szabályozott időszakban a nyitva tartásra az intézmény szervezeti és működési szabályzatában előírt rendelkezéseket valamint a 2019. évi munkaszüneti napok körüli munkarendről szóló 6/2018. (VIII. 23.) PM rendelet rendelkezéseit kell alkalmazni.

2./ felkéri az intézményvezetőt, hogy a nyári „nyitvatartási” rendről a szülőket a helyben szokásos módon tájékoztassa.

Határidő: azonnal

Felelős: polgármester, intézményvezető

Nagy Sándor
polgármester

Dr. Szűcs Andrea
jegyző

A határozatról értesül:

- 1./ Polgármesteri Hivatal (Jegyzői Titkárság)
- 2./ Intézményvezető
- 3./ Irattár

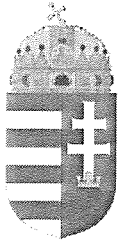

**ÚJFEHÉRTÓ VÁROS
POLGÁRMESTERE**

4244 Újfehértó, Szent István út 10.
Tel.:(42) 290 000 Fax: (42) 290 003
E-mail: polgarmester@ujfeherto.hu
Web: www.ujfeherto.hu

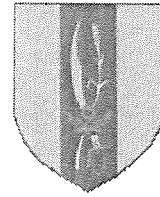

Száma: 3-1/2019.

**ELŐTERJESZTÉS
-a Képviselő-testülethez –**

**Újfehértó Város Önkormányzata és Újfehértó Város Roma Nemzetiségi Önkormányzata
között létrejött együttműködési megállapodás felülvizsgálatáról és módosításáról**

Tisztelt Képviselő-testület!

Az Újfehértó Város Önkormányzatának Képviselő-testülete 182/2014. (XI. 26.) számú határozatával és Újfehértó Város Roma Nemzetiségi Önkormányzatának Képviselő-testülete 16/2014. (XI. 27.) számú határozatával jóváhagyott, Újfehértó Város Önkormányzata és Újfehértó Város Roma Nemzetiségi Önkormányzata között a nemzetiségek jogairól szóló 2011. évi CLXXIX. törvény 80.§. (2) bekezdés alapján 2014. november 27. napján létrejött együttműködési megállapodást ugyenezen jogszabályhely alapján minden év január 31. napjáig, általános vagy időközi választás esetén az alakuló ülést követő harminc napon belül felül kell vizsgálni.

Az együttműködési megállapodás felülvizsgálatát elvégeztük, mely felülvizsgálat alapján megállapításra került, hogy az első alkalommal Újfehértó Város Önkormányzata Képviselő-testületének 6/2015. (I. 28.) számú és Újfehértó Város Roma Nemzetiségi Önkormányzatának 2/2015. (II.13.) számú, második alkalommal Újfehértó Város Önkormányzata Képviselő-testületének 19/2016. (I. 29.) számú és Újfehértó Város Roma Nemzetiségi Önkormányzatának 3/2016. (I.29.) számú, illetve harmadik alkalommal Újfehértó Város Önkormányzata Képviselő-testületének 14/2018. (I. 31.) számú és Újfehértó Város Roma Nemzetiségi Önkormányzatának 5/2018. (II.12.) számú határozatai alapján módosított együttműködési megállapodás ismételt módosítása nem indokolt, mivel a vonatkozó jogszabályi rendelkezések tekintetében az eltelt időszak alatt módosítás nem történt, illetve személyi változás sem következett be.

Kérem a Tisztelt Képviselő-testületet az előterjesztés megvitatására, és az előterjesztés mellékletét képező határozati javaslat elfogadására!

Újfehértó, 2019. január 09.



ÚJFEHÉRTÓ VÁROS ÖNKORMÁNYZATA

KÉPVISELŐ-TESTÜLETÉNEK

...../..... (.....) számú
határozata

**Újfehértó Város Önkormányzata és Újfehértó Város Roma Nemzetiségi Önkormányzata
között létrejött együttműködési megállapodás felülvizsgálatáról**

A KÉPVISELŐ-TESTÜLET

az Újfehértó Város Önkormányzata és Újfehértó Város Roma Nemzetiségi Önkormányzata között 2014. november 27. napján létrejött -többször módosított- együttműködési megállapodás felülvizsgálatát a nemzetiségek jogairól szóló 2011. évi CLXXIX. törvény 80.§. (2) bekezdés alapján elvégezte, és megállapítja, hogy az együttműködési megállapodás módosítása a jelenleg hatályos jogszabályi rendelkezésekre figyelemmel nem indokolt.

Határidő: 2019. január 31.

Felelős: polgármester

Nagy Sándor
polgármester

Dr. Szűcs Andrea
jegyző

A határozatról értesül:

- 1./ Polgármesteri Hivatal (Pénzügyi Osztály, Jegyzői Titkárság, Gazdasági Osztály)
- 2./ Újfehértó Város Roma Nemzetiségi Önkormányzata
- 3./ Irattár

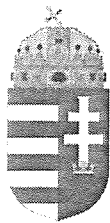

**ÚJFEHÉRTÓ VÁROS
POLGÁRMESTERE**

4244 Újfehértó, Szent István út 10.
Tel.:(42) 290 000 Fax: (42) 290 003
E-mail: polgarmester@ujfeherto.hu
Web: www.ujfeherto.hu

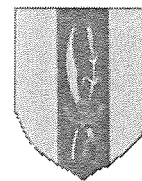

Ügyiratszám: ...~~3-10~~.../2019.

E L Ő T E R J E S Z T É S

- a Képviselő-testülethez -

Újfehértó Város 2019. évi eseménynaptáráról

Tisztelt Képviselő-testület!

A Képviselő-testület 2019. évi munkatervében a januári ülés napirendjei között szerepel az Újfehértó Város 2019. évi programtervéről szóló előterjesztés.

Az eseménynaptárban az önkormányzat hagyományos rendezvényei; a nemzeti ünnepeinkről való megemlékezések, az önkormányzat szervezésében megrendezésre kerülő egyéb kulturális programok, valamint a Zajti Ferenc Kulturális Központ, az oktatási/ nevelési/ szociális intézmények, civil szervezetek, egyéb közösségek által szervezett, hagyományos, vagy hagyományteremtő szándékkal, első alkalommal megrendezésre kerülő, nagy érdeklődésre számot tartó rendezvények szerepelnek.

Örömmel tapasztaltuk, hogy a rendezvények száma évről- évre gyarapszik. Az Újfehértón már hagyománnyal rendelkező, több éve megrendezésre kerülő programok értéket képviselnek és értéket közvetítenek, melyek közösségteremtő- és összetartó erővel bírnak.

A rendezvények szakmai előkészítésében és a lebonyolításában nagy segítséget jelent az intézmények munkatársaiból, a civilszervezetek, művészeti csoportok vezetőiből, tagjaiból, lelkes városlakókból álló munkaközösség, amelynek munkájára a jövőben is számítunk.

Az eseménynaptár a határozat-tervezet mellékletét képezi. Az előterjesztés készítésekor még több rendezvény szervezés alatt van, ezért ezeknél a rendezvényeknél nincs valamennyi adat feltüntetve az eseménynaptárban.

Kérem a melléklet elfogadását!

Újfehértó, 2019. január 15.

Nagy Sándor
Nagy Sándor
polgármester



Melléklet a 3-10/2019. számú előterjesztéshez

ÚJFEHÉRTÓ VÁROS ÖNKORMÁNYZATA

KÉPVISELŐ-TESTÜLETÉNEK

...../..... () számú

h a t á r o z a t a

Újfehértó Város 2019. évi eseménynaptáráról

A KÉPVISELŐ-TESTÜLET

Újfehértó Város 2019. évi eseménynaptárát, illetve az abban megjelölt városi rendezvényeket, a melléklet szerinti tartalommal elfogadja.

Határidő: folyamatos
Felelős: polgármester

Nagy Sándor
polgármester

Dr. Szűcs Andrea
jegyző

A határozatról értesül:

- 1./Polgármesteri Hivatal (Jegyzői Titkárság)
- 2./Intézmények
- 3./Iráttár

Melléklet a/..... (...) számú határozathoz

Év	hónap	nap	óra	rendezvény neve	tervezett helyszín	szervezők
2019.	01.	04-05.	08:00	Tiszántúli TakaréK Kupa	Újfehértói Szabadidőközpont	Kranyik István
2019.	01.	12.	08:00	Női utánpótlás futsal	Újfehértói Szabadidőközpont	Nyírség NSC
2019.	01.	13.	08:00	Nyírerdő Kupa	Újfehértói Szabadidőközpont	Sz-Sz-B. Megyei Labdarúgó Szövetség
2019.	01.	13.	10:00	Megemlékezés a doni katasztrófa évfordulója alkalmából	Újfehértó, Fő tér	Zajti Ferenc Kulturális Központ
2019.	01.	20.	08:00	Nyírerdő Kupa	Újfehértói Szabadidőközpont	Sz-Sz-B. Megyei Labdarúgó Szövetség
2019.	01.	25.	17:00	A Magyar Kultúra Napja – Ady emlékműsor halálának 100. évf.	Zajti Ferenc Művelődési Kp. Közéleti Kávézó	Tükörcserepek Színj. Egy. Kocsisné Vízi Margit
2019.	01.	26.	10:00	Mega Játsszóház	Újfehértói Szabadidőközpont	Sárközi Árpád
2019.	01.	27.	08:00	Női utánpótlás futsal	Újfehértói Szabadidőközpont	Nyírség NSC
2019.	01.			„Hogyan készült Pomádé király ruhája” A vásáriszabóságtól a mai szabókig átnyúló kiállítás 2018-ból)	Nonprofit Közösségi Szolgáltató Ház	Zajti Ferenc Kulturális Központ
2019.	02.	13.	14:00	„Szép magyar beszéd” verseny körzeti forduló	Erkel Ferenc Tagintézmény 12-es terem	Szűcsné Nagy Marianna
2019.	02.	16.	08:00	Fáraó Bútor Öregfiúk Torna	Újfehértói Szabadidőközpont	Kranyik István
2019.	02.	16.	18:00	A miniszter félrelép c. színházi előadás	Zajti Ferenc Kulturális Központ	Tükörcserepek Színj. Egy. Kocsisné Vízi Margit

					Színházterem	
2019.	02.	20.	14:00	Farsangi Kupa	Városi tornacsarnok	Tóth János
2019.	02.	23.	08:00	Íjász Verseny	Újfehértói Szabadidőközpont	Keleti Gyepű
2019.	02.	24.	10:00	Crazy5 Játszóház	Újfehértói Szabadidőközpont	Crazy5
2019.	02.			Kultúrházak Éjjel-nappal	Zajti Ferenc Kulturális Központ Közéleti Kávézó	Zajti Ferenc Kulturális Központ
2019.	02.			Megújuló mesterségek (ötvös, divattervező, grafikus, animáció szakmák bemutatása kicsit másként)	Zajti Ferenc Helytörténeti Gyűjtemény	Zajti Ferenc Kulturális Központ
2019.	03.	09.		Mazsorett Fesztivál	Újfehértói Szabadidőközpont	Komjáthy Mária
2019.	03.			Nőnap	Zajti Ferenc Kulturális Központ	Újfehértó Város Önkormányzata
2019.	03.	09.	19:00	Nőnap Bál	Erkel Ferenc Tagintézmény	Újfehértó Bölcsődéseiért Alapítvány és az Újfehértói játékvár Bölcsőde
2019.	03.	13.	17:00	Pilvax Kávéház	Nonprofit Közösségi Szolgáltató Ház	Körkép Kulturális Egyesület
2019.	03.			Internet Fiesta 2019	Zajti Ferenc Kulturális Központ	Zajti Ferenc Kulturális Központ
2019.	03.	14.	16:00	Városi Március 15-i Ünnepségek	Zajti Ferenc Kulturális Központ	Zajti Ferenc Kulturális Központ Magyar Munkaközösség
2019.	03.	20.	14:00	Városi Német Nyelvi Verseny	Újfehértói Ált. Iskola és Alapfokú Művészeti Iskola Vasvári Pál Tagintézménye	Nagy Mária
2019.	03.	21.	08:00	„Kája Mihály” városi kerékpáros ügyességi verseny	Erkel Ferenc Tagintézmény sportpálya	Nagy Gábor, Marján Gyöngyi
2019.	03.	22.	14:00	Ovi-karnevál	Zajti Ferenc Kulturális Központ színházterme	Újfehértó Óvodáiért Alapítvány – Lengyel Laura Óvoda-Napsugár Tagóvoda
2019.	03.	23.	12:00	Akrobatikus rock and roll	Újfehértói Szabadidőközpont	Kenguru TSE
2019.	03.26-04.07.			Lengyel Laura Napok	Lengyel Laura Óvoda	Lengyel Laura Óvoda
2019.	03.			Felnőtt színházi előadás	Zajti Ferenc Kulturális Központ Színházterme	Zajti Ferenc Kulturális Központ

2019.	03.			Zajti szalon		Zajti Ferenc Kulturális Központ
2019.	04.			Micimackó családi váltóverseny	Szabadidőközpont	Lengyel Laura Óvoda
2019.	04.			Gyermek színházi előadás (Ovisok, kisiskolások)	Zajti Ferenc Kulturális Központ Színházterme	Zajti Ferenc Kulturális Központ
2019.	04.	11.	17.00	Tavaszköszöntő Hangverseny és Színjáték Bemutató	Zajti Ferenc Kult. Központ	Művészeti Tagintézmény, A Művészetoktatásért Újfehértón Alapítvány Daróczi Sándor
2019.	04.	11.	11:00	A Költészet Napja	Zajti Ferenc Művelődési Kp. Színházterem	Tükörcserepek Színj. Egy. Kocsisné Vízi Margit
2019.	04.	20-21.	11:00	Óvodába hívogató	Lengyel Laura Óvoda Aranykapu Tagóvoda Napsugár Tagóvoda	Lengyel Laura Óvoda és tagóvodái
2019.	04.	28.		Városnap	Újfehértó Fő tér	Zajti Ferenc Kulturális Központ Újfehértó Város Önkormányzata
2019.	04.			Holokauszt kiállítás	Zajti Ferenc Kulturális Központ	Zajti Ferenc Kulturális Központ
2019.	05.	02-10	16:00	Anyák napi ünnepség	Lengyel Laura Óvoda Aranykapu Tagóvoda Napsugár Tagóvoda	Lengyel Laura Óvoda és tagóvodái
2019.	05.	7-8.	10.00.-11.00.	Bölcsibe csalogató nyílt napok	Újfehértói Játékvár Bölcsőde	Újfehértói játékvár Bölcsőde
2019.	05.			Kávéházi est	Zajti Ferenc Kulturális Központ	Zajti Ferenc Kulturális Központ
2019.	05.	08.		VII. „Ők is köztünk élnek” KI MIT TUD? ÉFOÉSZ és az SNI fiatalok részvételével	Zajti Ferenc Kulturális Központ Közéleti Kávézó	Zajti Ferenc Kulturális Központ
2019.	05.	10	17:00	Tavaszi Ének Kórustalálkozó	Művelődési Központ	Körkép Kulturális Egyesület
2019.	05.	24.	15.00.	Városi Baba-Mama nap	Újfehértói Játékvár Bölcsőde	Újfehértó Bölcsődéseiért Alapítvány és Újfehértói játékvár Bölcsőde
2019.	05.	25.	17:00	Májusi hangverseny	Erkel Ferenc Tagintézmény aula	Horváth Anikó Király Kálmán
2019.	05.	30.	17.00	XV. Zene és Tánc Gála	Zajti Ferenc Kult. Központ	Művészeti Tagintézmény, A Művészetoktatásért Újfehértón Alapítvány Daróczi Sándor
2019.	05.	31.		Pedagógus Nap	Zajti Ferenc Kulturális központ	Újfehértó Város Önkormányzata
2019.	06.	04.		Nemzeti Összetartozás Napja	Újfehértó Fő tér	Zajti Ferenc Kulturális Központ

2019.	06.	06.	16:00	Suligála	Zajti Ferenc Kulturális központ Színházterme	Váradai Sándorné
2019.	06.	07.	14:00	Apák napja	Nonprofit Közösségi- Szolgáltató Ház - udvara	Újfehértó Óvodásaiért Alapítvány – Lengyel Laura Óvoda - Aranykapu Tagóvoda
2019.	06.	11-14	14:00	Évzáró ünnepek	Lengyel Laura Óvoda Aranykapu Tagóvoda Napsugár Tagóvoda	Lengyel Laura Óvoda Aranykapu Tagóvoda Napsugár Tagóvoda
2019.	06.	14.	17:00	Ballagás	Újfehértói Ált. Iskola és Alapfokú Művészeti Iskola Vasvári Pál Tagintézménye	Cserbán József Virág Attila
2019.	06.	15.	09:00	Ballagás	Erkel Ferenc Tagintézmény	Szilágyi Ildikó
2019.	06.	21.	17:00	Tanévzáró Ünnepe	Újfehértói Ált. Iskola és Alapfokú Művészeti Iskola Vasvári Pál Tagintézménye	Magyar Munkaközösség
2019.	06.	21.	17:00	Tanévzáró	Erkel Ferenc Tagintézmény	Horváthné Molnár Ágnes
2019.	06.			91. Ünnepi könyvhét rendezvényei	Zajti Ferenc Kulturális Központ	Zajti Ferenc Kulturális Központ
2019.	06.			Múzeumok éjszakája	Zajti Ferenc Helytörténeti Gyűjtemény	Zajti Ferenc Kulturális Központ
2019.	06.	29.		XI. Országos Gépészkovács Találkozó®	Újfehértó, Fő tér	Újfehértói Ipartestület Szilágyi Péter rendezvénytulajdonos
2019.	07.	06.		Újfehértói Fürtös Fesztivál	Újfehértó Fő tér	Zajti Ferenc Kulturális Központ
2019.	07.			„jó játék a”... Könyvtári programok a szünidőre	Zajti Ferenc Kulturális Központ	Zajti Ferenc Kulturális Központ
2019.	07.			„Kisinas Kép-Ző” múzeumi programok a szünidőre	Zajti Ferenc Helytörténeti Gyűjtemény	Zajti Ferenc Kulturális Központ
2019.	08.			„jó játék a”... Könyvtári programok a szünidőre	Zajti Ferenc Kulturális Központ	Zajti Ferenc Kulturális Központ
2019.	08.			„Kisinas Kép-Ző” múzeumi programok a szünidőre	Zajti Ferenc Helytörténeti Gyűjtemény	Zajti Ferenc Kulturális Központ
2019.	08.	17.		Szent István Napi Sokadalom	Újfehértó Főtér	Zajti Ferenc Kulturális Központ

2019.	08.	30.	15:00	Tanévnyitó Ünnepe	Újfehértói Ált. Iskola és Alapfokú Művészeti Iskola Vasvári Pál Tagintézménye	Ballainé Puhl Mária Kukk Csaba Attiláné
2019.	08.	31.	16:00	Tanévnyitó	Erkel Ferenc Tagintézmény	1. osztályos osztályfőnökök
2019.	09	13.	14:00	Őszi zsongás	Lengyel Laura Óvoda	Lengyel Laura Óvoda
2019.	09.	16.		Kulturális Örökség Napja	Zajti Ferenc Kulturális központ	Zajti Ferenc Kulturális Központ
2019.	09	20.	14:00	Őszi forgatag	Lengyel Laura Óvoda - Napsugár Tagóvoda	Napsugár Tagóvoda
2019.	09.	20.		Autómentes Nap	Újfehértói Szabadidőközpont	Újfehértó Város Önkormányzata
2019	09.	27.	14:00	Mihály-napi vásár	Lengyel Laura Óvoda - Aranykapu Tagóvoda	Aranykapu tagóvoda
2019.	09.	27.		A Magyar népmese napja	Zajti Ferenc Kulturális Központ	Zajti Ferenc Kulturális Központ
2019.	09.	28.		Idősek Napja	Zajti Ferenc Kulturális Központ	Zajti Ferenc Kulturális Központ
2019.	09.	30.	09:00 11:00 13:00	A Magyar Népmese Napja	Zajti Ferenc Művelődési Kp. Színházterem	Tükörcserepek Szíjn. Egy. Kocsisné Vízi Margit
2019.	10.	01.	8.00 9.45 11.00 12.15	Zenei Világnapi Hangversenyek	Erkel Ferenc Tagintézmény, Vasvári Pál Tagintézmény, Újfehértói Református Általános Iskola, Oltalom Görögkatolikus Általános Iskola	Művészeti Tagintézmény Daróczi Sándor
2019	10.	04.	10:00- 17:00	Játssz úgy, mint eleink... népi játszótér kicsiknek, nagyoknak	Nonprofit Közösségi Szolgáltató Ház	Körkép Kulturális Egyesület
2019	10.	05.	10:00	V. Izsó Mihály Emlékverseny, Újfehértói Kempo Kupa Magyar Bajnokság	Újfehértói Szabadidőközpont	Újfehértói Kempo HSE Magyar Kempo Szövetség
2019.	10.	06.		Aradi vértanúk napja	1848/49-es emlékmű	Zajti Ferenc Kulturális Központ
2019.	10.			Őszi könyvtári napok	Zajti Ferenc Kulturális Központ	Zajti Ferenc Kulturális Központ

2019	10.	11.	10:00	Közlekedés- biztonsági nap	Lengyel Laura Óvoda - Napsugár Tagóvoda	Napsugár Tagóvoda
2019.	10.	23.		1956-os forradalom és szabadságharc	1956-os emlékmű	Zajti Ferenc Kulturális Központ Újfehértó Város Önkormányzata
2019.	10.			Budapesti színházlátogatás		Zajti Ferenc Kulturális Központ
2019.	11.	06.	08:00	Erkel-napok megnyitó ünnepsége	Erkel Ferenc Tagintézmény	Juhász Istvánné
2019.	11.	07.	13:00	V. Népi gyermekjáték találkozó	Erkel Ferenc Tagintézmény	alsós mk. vez.
2019	11.	08.	17:00	Márton napi lámpás felvonulás	Aranykapu Tagóvoda	Aranykapu tagóvoda
2019	11.	22.	14:00	Ovi - gála	Zajti Ferenc Kulturális Központ színházterme	Újfehértó Óvodásiért Alapítvány – Lengyel Laura Óvoda
2019.	11.	26.	14:00	Olvassunk együtt vetélkedő	Újfehértói Ált. Iskola és Alapfokú Művészeti Iskola Vasvári Pál Tagintézménye	Kása Marianna
2019.	11.			Szavalóverseny óvodásoknak	Zajti Ferenc Kulturális Központ Közéleti Kávézó	Zajti Ferenc Kulturális Központ
2019.	12.	01.	08:00	Diego Öregfiúk Torna	Újfehértói Szabadidőközpont	Kranyik István
2019.	12.	04.	17:00	Télköszöntő Növendékhangverseny	Erkel Ferenc Tagintézmény aulája	Művészeti Tagintézmény, A Művészetoktatásért Újfehértón Alapítvány Daróczi Sándor
2019	12.	05.	09:00	Mikulás várás	Lengyel Laura Óvoda Aranykapu Tagóvoda Napsugár Tagóvoda	Lengyel Laura Óvoda Aranykapu Tagóvoda Napsugár Tagóvoda
2019.	12.	05-06.		Városi Mikulás	Zajti Ferenc Kulturális Központ	Újfehértó Város Önkormányzata
2019.	12.	06.	14:00	Mikulás Kupa	Újfehértói Ált. Iskola és Alapfokú Művészeti Iskola Vasvári Pál Tagintézménye	Meglécz József
2019.	12.	07.	08:00	Országos Minősítő Táncverseny	Újfehértói Szabadidőközpont	Abigél Többcélú Intézmény
2019.	12.	13.	17:00	Karácsonyi Fúvós Hangverseny	Újfehértói Ált. Iskola és Alapfokú Művészeti Iskola Vasvári Pál Tagintézménye	Kiss Ernő László
2019	12.	14.	18:00	Karácsonyi Koncert	Római katolikus templom	Körkép Kulturális Egyesület
2019.	12.	19.	17:00	Karácsonyi hangverseny	Erkel Ferenc Tagintézmény aula	Juhász Istvánné

2019.	12.			Év végi felnőtt színházi előadás	Zajti Ferenc Kulturális Központ Színházterme	Zajti Ferenc Kulturális Központ
2019.	12.	31.	19:00	Erkel szilveszteri bál	Erkel Ferenc Tagintézmény	Juhász Istvánné Dénesné Deme Anna
2019.	12.	1-22.		Adventi Gyertyagyújtás	Zajti Ferenc Kulturális Központ előtti tér	Újfehértó Város Önkormányzata, Együtt Egymásért Újfehértón Egyesület, Zajti Ferenc Kulturális Központ

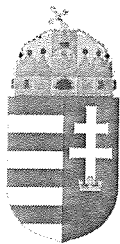

**ÚJFEHÉRTÓ VÁROS
POLGÁRMESTERE**

4244 Újfehértó, Szent István út 10.
Tel.:(42) 290 000 Fax: (42) 290 003
E-mail: polgarmester@ujfeherto.hu
Web: www.ujfeherto.hu

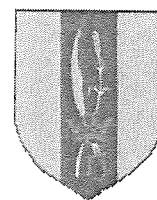

Ügyiratszám: 3-8 /2019.

**BESZÁMOLÓ
- A Képviselő-testülethez -**

Újfehértó Város egészségügyi alapellátásának tapasztalatairól

Tisztelt Képviselő-testület!

A Képviselő-testület 2019. évi munkatervében a januári ülés napirendjén szerepel az Újfehértó Város egészségügyi alapellátásának tapasztalatairól szóló előterjesztés. Az alábbiakban az egészségügyi alapellátás szervezeti részéről tájékoztatom Önöket. A napirendhez a szakmai anyagot dr. Szilassy István készítette, amely teljes terjedelemben az előterjesztés mellékletét képezi.

Magyarország helyi önkormányzatairól szóló 2011. évi CLXXXIX. törvényben (a továbbiakban: Mötv.) foglaltak szerint az egészségügyi alapellátás megszervezéséért a települési önkormányzat felel.

Az egészségügyi alapellátásról szóló 2015. évi CXXIII. törvény 5.§ (1) és 6.§ (1) bekezdései értelmében:

„A települési önkormányzat az egészségügyi alapellátás körében gondoskodik:

- a) a háziorvosi, házi gyermekorvosi ellátásról,
- b) a fogorvosi alapellátásról,
- c) az alapellátáshoz kapcsolódó háziorvosi, házi gyermekorvosi és fogorvosi ügyeleti ellátásról,
- d) a védőnői ellátásról,
- e) az iskola-egészségügyi ellátásról.”

A települési önkormányzat képviselő-testülete – a kormányrendelet szerinti praxiskezelő által megadott szempontokat figyelembe véve – rendeletben megállapítja és kialakítja az egészségügyi alapellátások körzeteit. Több településre is kiterjedő ellátás esetén a körzet székhelyét az érintett települési önkormányzatok erre irányuló megállapodásban határozzák meg.

A hivatkozott jogszabályhelyek alapján 2016. évben lépett hatályba Újfehértó Város vonatkozásában az egészségügyi alapellátások körzeteinek megállapításáról és kialakításáról szóló 8/2016. (IV.29.) számú önkormányzati rendelet.

Újfehértó Város Önkormányzata közigazgatási területén az egészségügyi alapellátás keretében háziorvosi, házi gyermekorvosi, fogorvosi, védőnői és iskola-egészségügyi

körzetek kerültek kialakításra, továbbá az egészségügyi alapellátáshoz kapcsolódó központi háziorvosi ügyelet működik.

Az egészségügyi alapellátás körzetei és az egészségügyi szolgáltatók:

Házi orvosi körzetek:

- 1. számú házi orvosi körzet:** Pethomed B.t, orvos: Dr. Pethő Andrea
- 2. számú házi orvosi körzet:** Szilassy és Társa Bt., orvos: Dr. Szilassy István
- 3. számú házi orvosi körzet:** Konczmed Kft., orvos: Dr. Koncz Tamás László
- 4. számú házi orvosi körzet:** Bélteki és Kati Kft., orvos: Dr. Bélteki Béla
- 5. számú házi orvosi körzet:** Siket Nándor egyéni vállalkozó, orvos: Dr. Siket Nándor
- 6. számú házi orvosi körzet:** Dr.Raáp és Társa Bt., orvos: Dr. Raáp Mária Magdolna

Házi gyermekorvosi körzetek:

- 1. számú házi gyermekorvosi körzet:** Lurkó Medicina Bt., orvos: Dr. Both Attila
- 2. számú házi gyermekorvosi körzet:** Art Sano Kft., orvos: Dr. Venyige Gabriella
2018. november 30. napjáig

Dr. Venyige Gabriella gyermekorvos 2018. május hónapban az Önkormányzat és az ART-SANO Kft. között létrejött feladat-ellátási szerződést 2018. november 30. napjával felmondta.

2018. december 01. napjától Újfehértó Város Önkormányzata rendelkezik működési engedéllyel a II. számú házi gyermekorvosi praxis működtetésére.

Az Önkormányzat a PALOTÁS MED Kft.-vel (képviselő: Dr. Palotásné Dr. Jóna Gizella Angelika, székhely: 4029 Debrecen, Csillag utca 110. 2.em/7. szám, szolgáltatást nyújtó házi orvos: Dr. Palotásné Dr. Jóna Gizella Angelika) a 2018. december 01. napjától kezdődően betöltetlen Újfehértó város II. számú házi gyermekorvosi körzet feladatellátására határozatlan időre tartós helyettesítésre szerződést kötött.

A gyermekorvosi körzethez tartozó praxis működtetése területi ellátással 2018. december 01. napjától meghirdetésre került, 2018. december 19. napján Újfehértó Város Önkormányzata és a STONEVIA-29. Kft. (szolgáltatást nyújtó gyermekorvos: Dr. Takács Enikő) között területi ellátási kötelezettséggel működő házi orvosi szolgálat tárgyában feladat-ellátási szerződés jött létre, 2019. március 01. napjával történő hatálybalépéssel.

Egyidejűleg a Központi Ügyelet működtetésében történő részvételre személyes közreműködői szerződés jött létre, szintén 2019. március 01. napi hatálybalépéssel.

A szerződést Újfehértó Város Önkormányzatának Képviselő- testülete a 270/2018. (XII.18.) számú határozatával fogadta el.

Dr. Takács Enikő gyermekorvos részéről a szükséges engedélyek beszerzése folyamatban van, előreláthatólag leghamarabb 2019. március 01. napjától tudja megkezdeni a körzetben a tevékenységét.

3. **számú házi gyermekorvosi körzet:** Sunshine Med Bt., orvos: Dr. Kiss Magdolna
2018. szeptember 30. napjáig

Dr. Kiss Magdolna gyermekorvos 2018. márciusban az Önkormányzat és a SUNSHINE MED Bt. között létrejött feladat-ellátási szerződést 2018. szeptember 30. napjával felmondta.

2018. október 01. napjától Újfehértó Város Önkormányzata rendelkezett működési engedéllyel a III. számú házi gyermekorvosi praxis működtetésére.

Az Önkormányzat a Lurkó Medicina Bt.-vel (képviselő: Dr. Both Attila, székhely: 4244 Újfehértó, Jókai út 45. szám, szolgáltatást nyújtó házi orvos: Dr. Both Attila) a 2018. október 01. napjától kezdődően betöltetlen Újfehértó város III. számú házi gyermekorvosi körzet feladatellátására határozatlan időre tartós helyettesítésre szerződést kötött.

A gyermekorvosi körzethez tartozó praxis működtetése területi ellátással 2018. október 01. napjától meghirdetésre került, 2018. október 15. napján Újfehértó Város Önkormányzata és a MÁNDI MEDIC Kft. (szolgáltatást nyújtó gyermekorvos: Dr. Mándi Zsuzsa) között területi ellátási kötelezettséggel működő házi orvosi szolgálat tárgyában feladat-ellátási szerződés jött létre, 2019. január 01. napjával történő hatálybalépéssel.

Egyidejűleg a Központi Ügyelet működtetésében történő részvételre személyes közreműködői szerződés jött létre, szintén 2019. január 01. napi hatálybalépéssel. A szerződést Újfehértó Város Önkormányzatának Képviselő- testülete a 224/2018. (X.11.) számú határozatával fogadta el.

Újfehértó III. számú házi gyermekorvosi körzethez tartozó 150095072 ágazati azonosító számú területi ellátási kötelezettséggel bíró praxisra dr. Mándi Zsuzsa gyermekorvos a 2019. január 01. napjától praxisengedélyt kapott a Népegészségügyi hatóság SZ-10/NEO/06751-2/2018. számú határozata alapján.

Továbbá a MÁNDI MEDIC Egészségügyi és Szolgáltató Kft. (képviselő: Dr. Mándi Zsuzsa, székhely: 4031 Debrecen, Dorottya utca 27. fsz. 5. szám, szolgáltatást nyújtó házi orvos: Dr. Mándi Zsuzsa, orvosi pecsét száma: 68779) a Népegészségügyi hatóságtól SZ-10/NEO/07041-2/2018. számon 2019. január 01. napjától működési engedélyt kapott az Újfehértó III. számú házi gyermekorvosi körzetre házi orvosi ellátás szakmán belül házi gyermekorvosi ellátás tevékenység végzésére.

Újfehértó Város Önkormányzat III. sz. gyermekorvosi körzetre kiadott működési engedélyét a területileg illetékes népegészségügyi hatóság 2018. december 31. napjával visszavonta, s egyidejűleg a LURKO MEDICINA Bt. és Újfehértó Város Önkormányzata között tartós helyettesítésre létrejött szerződés megszűnt.

Fogorvosi körzetek:

1. számú fogorvosi körzet: El-Ali- Frank Bt., orvos: Dr. Frank Andrea
2. számú fogorvosi körzet: Face Dent Kft., orvos: Dr. Horváth Ágnes
3. számú fogorvosi körzet: Dentist-97 Bt., orvos: Dr. Szabó Zoltán

Iskola egészségügyi körzetek:

Iskola orvosi körzetek:

1. számú iskola orvosi körzet: Dr. Both Attila
2. számú iskola orvosi körzet: Dr. Venyige Gabriella
3. számú iskola orvosi körzet: Dr. Kiss Magdolna

2018. évben gyermekorvosi kezdeményezésre az iskola-egészségüggyel kapcsolatos feladatok ellátására vállalkozási formában történő meghirdetéséről döntött a képviselő-testület. A közbeszerzési eljárás során nyertes egészségügyi szolgáltató az illetékes hatóság előtt nem kapott a tevékenység végzésére működési engedélyt, s egyidejűleg a szerződés megszüntetését kérte.

2018. október 01. napjától dr. Both Attila gyermekorvos helyettesítés alapján ellátta a III. számú gyermek háziorvosi körzethez tartozó iskola-egészségügyi feladatokat, majd 2018. december 01. napjától dr. Both Attila egyéni vállalkozó látja el mindhárom gyermekorvosi körzethez tartozó iskola-egészségügyi feladatot.

A dr. Both Attila egyéni vállalkozóval megkötött feladat-ellátási szerződést Újfehértó Város Képviselő-testülete a 252/2018. (XI.28.) számú határozatával hagyta jóvá.

Jelenleg a körzetek megállapításáról szóló önkormányzati rendelet módosításának tervezete véleményezés alatt van az illetékes hatóságok előtt, gyermekorvosi javaslatra a korábban megállapított iskola-egészségügyi körzetek módosításra kerülnek.

Iskolai fogászati körzetek:

1. számú iskolai fogászati körzet: Dr. Frank Andrea
2. számú iskolai fogászati körzet: Dr. Horváth Ágnes
3. számú iskolai fogászati körzet: Dr. Szabó Zoltán

Védőnői körzetek:

1. számú vegyes védőnői körzet: Balogh Elvira ev.
2. számú vegyes védőnői körzet: Kód-Olt Bt., védőnő: Szöllősiné Falcsik Anikó
3. számú vegyes védőnői körzet: Hartmanné Kovács Krisztina ev.
- Hartmanné Kovács Krisztina védőnő gyermekvállalás végett 2018. december hónaptól tartós távollétet jelentett be, távollét idején a szerződésben foglaltak szerint Balogh Elvira látja el a körzethez tartozó védőnői feladatokat.
4. számú vegyes védőnői körzet: Dudás-Járó Anita ev.
5. számú vegyes védőnői körzet: Fejér Tibor Istvánné ev.
6. számú vegyes védőnői körzet: Megléc Józsefné ev.

2017. január 01. napjától 6 vegyes védőnői körzetben látják el a területi ellátási kötelezettséggel járó körzeti és iskola védőnői feladatokat a védőnők, ezáltal 6 vegyes védőnői körzet jött létre.

Központi Orvosi Ügyelet: illetékesség: Újfehértó város közigazgatási területére

Az egészségügyi alapellátás ügyeleti ellátása, fő szabály szerint a napi munkarenden kívül bekövetkező, sürgősségi esetekben, az egészségügyi ellátás folyamatos igénybevétele lehetőségének biztosítását jelenti a lakosság részére, a területi ellátási kötelezettséggel bíró háziorvosok bevonásával. A háziorvosok közreműködési kötelezettségét a 43/1999.(III. 3.) Korm. rendelet 7. § (2) bekezdés d) pontja írja elő. E kötelezettséget megerősíti az Önkormányzat és a területi ellátási kötelezettséggel rendelkező háziorvosok között létrejött megállapodás is.

Az Újfehértói központi orvosi ügyelet ellátási körében 2018. október 31. napjáig a 6 újfehértói területi ellátási kötelezettséggel rendelkező háziorvos, valamint az ügyeleti ellátásban 4 közreműködő látta el a központi ügyeleti feladatot megbízási, és közreműködői szerződés keretében.

Újfehértó Város Önkormányzata a 2013. február 08. napján kelt megbízási szerződések alapján háziorvosi központi orvosi ügyeleti feladatok ellátásával bízta meg az alábbi egészségügyi szolgáltatókat mint megbízottakat:

- Bélteki és Kati Kft. , orvos: Dr. Bélteki Béla
- Dr. Raáp és Társa Bt. orvos: Dr. Raáp Mária Magdolna
- Szilassy és Társa Bt., orvos: Dr. Szilassy István
- Art Sano Kft., orvos: Dr. Venyige Gabriella
- Lurkó Medicina Bt., orvos: Dr. Both Attila
- Sunshine Med Bt., orvos: Dr. Kiss Magdolna

A megbízási szerződéseket Újfehértó Város Önkormányzatának Képviselő- testülete a 22/2013. (I. 30.) számú határozatával fogadta el.

- Újfehértó Város Önkormányzata a 2012. június 18. napján kelt megbízási szerződés alapján háziorvosi központi orvosi ügyelet ellátásával bízta meg Dr. Siket Nándort. A megbízási szerződést Újfehértó Város Önkormányzatának Képviselő- testülete a 78/2012. (V. 23.) számú határozatával fogadta el.
- Újfehértó Város Önkormányzatának Képviselő-testülete a 2014. szeptember 26. napján kelt megbízási szerződés alapján háziorvosi központi orvosi ügyelet ellátásával bízta meg a KonczMed Kft-t, orvos: Dr. Koncz Tamás László. A megbízási szerződést Újfehértó Város Önkormányzatának Képviselő- testülete a 127/2014. (IX. 15.) számú határozatával fogadta el.
- Újfehértó Város Önkormányzatának Képviselő-testülete a 2014. november 14. napján kelt megbízási szerződés alapján háziorvosi központi orvosi ügyelet ellátásával bízta meg a PethoMed Bt-t., orvos: Dr. Pethő Andrea. A megbízási szerződést Újfehértó Város Önkormányzatának Képviselő- testülete a 163/2014. (X. 30.) számú határozatával fogadta el.

A központi háziorvosi ügyeleti szolgálat ellátásában közreműködő egészségügyi szolgáltatók:

Az egészségügyi szolgáltatás gyakorlásának általános feltételeiről, valamint a működési engedélyezési eljárásról szóló 96/2003. (VII. 15.) Korm. rendelet értelmében közreműködő igénybevételére az adott szervezeti egység működéséhez kapcsolódóan közreműködői szerződés alapján kerülhet sor. Közreműködői szerződést csak olyan szakmára lehet kötni, amelyre a közreműködést igénybe vevő szolgáltató működési engedéllyel rendelkezik. A szerződő felek a személyi és tárgyi feltételeket közösen biztosítják.

A közreműködői szerződés határozatlan időtartamra köthető. A közreműködő további közreműködői szerződést nem köthet, kivéve, ha a közreműködő által igénybe vett közreműködő személyesen nyújt szolgáltatást.

- Újfehértó Város Önkormányzata 2014. március 27. napján közreműködői szerződést kötött Dr. Bégányi Dániel egyéni vállalkozó orvossal mint közreműködővel, az Újfehértó város központi háziorvosi ügyeleti munkában történő részvétel tárgyában 2014. április 01. napjától határozatlan időtartamra. A közreműködői szerződést Újfehértó Város Önkormányzatának Képviselő- testülete a 48/2014. (III. 26.) számú határozatával fogadta el.
- Újfehértó Város Önkormányzata 2016. június 01. napján közreműködői szerződést kötött Dr. Látos Zoltán egyéni vállalkozó orvossal mint közreműködővel, az Újfehértó város központi háziorvosi ügyeleti munkában történő részvétel tárgyában 2016. július 01. napjától határozatlan időtartamra. A közreműködői szerződést Újfehértó Város Önkormányzatának Képviselő- testülete a 111/2016. (V.31.) számú határozatával fogadta el.
- Újfehértó Város Önkormányzata 2017. július 20. napján közreműködői szerződést kötött Dr. Meggyesi Veronika egyéni vállalkozó orvossal mint közreműködővel, az Újfehértó város központi háziorvosi ügyeleti munkában történő részvétel tárgyában 2017. augusztus 01. napjától határozatlan időtartamra. A közreműködői szerződést Újfehértó Város Önkormányzatának Képviselő- testülete a 128/2017. (VII.19.) számú határozatával fogadta el.
- Újfehértó Város Önkormányzata 2017. június 29. napján közreműködői szerződést kötött Dr. Mudriczki Gábor egyéni vállalkozó orvossal mint közreműködővel, az Újfehértó város központi háziorvosi ügyeleti munkában történő részvétel tárgyában 2017. július 01. napjától határozatlan időtartamra. A közreműködői szerződést Újfehértó Város Önkormányzatának Képviselő- testülete a 112/2017. (VI.28.) számú határozatával fogadta el.

A Központi ügyelet közös működtetése vonatkozásában Újfehértó Város és Érpatak Község között megállapodás jött létre, ezzel Újfehértó Város és Érpatak Község lett az ügyelet működtetési (ellátási) területe. A megállapodást Újfehértó Város Képviselő-testülete a 142/2018. (VI.22.) számú határozatával hagyta jóvá.

A megállapodások alapján Érpatak Község lakosságszám alapján viseli a Központi Ügyelet működtetésével kapcsolatos költségeket.

Központi Ügyelet működtetése 2018. november 01. napjától

A Központi Ügyelet hatékony működtetése, és a zavartalan, folyamatos betegellátás biztosítása érdekében 2018. november 01. napjától határozatlan időre a központi ügyelet szervezési és koordinálási feladatainak ellátására a Papp és Társa Fuvarozó és Szolgáltató Bt.-vel (4535 Nyíribrony, Fő út 24. szám) megbízási szerződést kötött. A megbízási szerződést Újfehértó Város Képviselő-testülete a 193/2018. (IX.07.) számú határozatával hagyta jóvá.

2018. október 31. napjáig a területi ellátási kötelezettséggel működő háziiorvosi és a házi gyermekorvosi szolgálatot működtető orvosok megbízási szerződés keretein belül kötelezően vettek részt a központi ügyeletben, bruttó 40.000-Ft / 12 órás ügyelet díjazásért. Mindez magába foglalta a megbízott részéről az ügyelet ellátásához szükséges gyógyszer, kötszer és jogszabályokban meghatározott valamennyi egyéb szakmai anyag beszerzését, továbbá köteles volt biztosítani az általa ellátott ügyeleti időszakra a szükséges eszközöket és anyagokat, valamint kötelezettséget vállalt arra, hogy az ügyeleti időszakra az egészségügyi szakdolgozókról gondoskodik.

2018. november 01. napjától az önkormányzat külön köt/kötött szerződést az ügyeletben közreműködő orvosokkal (területi ellátási kötelezettséggel működő háziiorvosok/gyermekorvosok esetében kötelező részvétel legalább havonta 48 órában), valamint az ügyeletben résztvevő szakdolgozókkal.

2018. november 01. napjától az orvosok ügyeleti óradíját bruttó 3.500-Ft, az asszisztencia ügyeleti óradíját 1.100-Ft, a gépjárművezetők ügyeleti óradíját bruttó 900-Ft összegben határozta meg a testület.

Újfehértó Város Képviselő-testületének 202/2018. (IX.26.) számú határozata alapján **2018. november 01. napjától az alábbi egészségügyi szolgáltatók vesznek részt a Központi Ügyelet működtetésében.**

- **Dr. Both Attila egyéni vállalkozó** 4244 Újfehértó, Jókai Mór u. 45.
(szolgáltatást nyújtó orvos: **Dr. Both Attila**),
- **Dr. Szilassy és Társa Bt.** 4244 Újfehértó, Bartók Béla u. 20.
(szolgáltatást nyújtó orvos: **Dr. Szilassy István**),
- **Dr. Bélteki Béla egyéni vállalkozó** 4400 Nyíregyháza, Sóstói út 34.
(szolgáltatást nyújtó orvos: **Dr. Bélteki Béla**),
- **Dr. Raáp és Társa Bt.** 4244 Újfehértó, Petőfi u. 36.
(szolgáltatást nyújtó orvos: **Dr. Raáp Mária Magdolna**)
- **Dr. Koncz Tamás László egyéni vállalkozó** 4225 Debrecen, Vashámor utca 1. C. épület (szolgáltatást nyújtó orvos: **Dr. Koncz Tamás László**)
- **PethoMed Bt.** 4244 Újfehértó, Bartók Béla utca 20.
(szolgáltatást nyújtó orvos: **Dr. Pethő Andrea**)
- **Dr. Siket Nándor egyéni vállalkozó** 4030 Debrecen, Budai Ézsaiás u. 24. FE em.2. ajtó (szolgáltatást nyújtó orvos: **Dr. Siket Nándor**)

- **LÁTOS-MED Bt.** 4461 Nyírtelek, Széchenyi utca 26.
(szolgáltatást nyújtó orvos: **Dr. Látos Zoltán**)
- **Dr. Meggyesi Veronika egyéni vállalkozó** 4400 Nyíregyháza, Család utca 27.
(szolgáltatást nyújtó orvos: **Dr. Meggyesi Veronika**)
- **Dr. Metzinger Bt.** 4517 Gégény, Ady Endre utca 4.
(szolgáltatást nyújtó orvos: **Sebestyénné Dr. Metzinger Mária**)
- **Dr. Rozinka Antal egyéni vállalkozó** 4029 Debrecen, Csapó utca 77. 4.em.13.ajtó
(szolgáltatást nyújtó orvos: **Dr. Rozinka Antal**)
- **Dr. Balogh Róbert egyéni vállalkozó** 4130 Derecske, Zrínyi utca 1.
(szolgáltatást nyújtó orvos: **Dr. Balogh Róbert**)

Újfehértó Város Képviselő-testületének 235/2018. (X.31.) számú határozata alapján **2018. november 01.** napjától:

- **Dr. Földvári Ádám Miklós egyéni vállalkozó** 4545 Gyulaháza, Táncsics út 23.
(szolgáltatást nyújtó orvos: **Dr. Földvári Ádám Miklós**)

Újfehértó Város Képviselő-testületének 236/2018. (X.31.) számú határozata alapján **2018. november 01.** napjától:

- **Dr. Vén Péter László egyéni vállalkozó** 4400 Nyíregyháza, Tükör utca 6.
(szolgáltatást nyújtó orvos: **Dr. Vén Péter László**)

Újfehértó Város Képviselő-testületének 253/2018. (XI.28.) számú határozata alapján **2018. december 01.** napjától:

- **Dr. Hódi Gábor egyéni vállalkozó** 4027 Debrecen, Böszörményi út 33. 8.em/26. ajtó
(szolgáltatást nyújtó orvos: **Dr. Hódi Gábor**)

Újfehértó Város Képviselő-testületének 202/2018. (IX.26.) számú határozata alapján **2018. november 01.** napjától az alábbi egészségügyi szakdolgozó szolgáltatók vesznek részt a működtetésben:

- **Fehér András József egyéni vállalkozó** 4501 Kemece, Ságvári út 4/D.
egészségügyi szakdolgozó: Fehér András József
- **Boda Annamária egyéni vállalkozó** 4400 Nyíregyháza, Jég utca 6. H. ép. TT.em
6.ajtó, egészségügyi szakdolgozó: Boda Annamária
- **Kozsla Katalin egyéni vállalkozó** 4400 Nyíregyháza, Északi körút 50. 3.em. 13. ajtó
egészségügyi szakdolgozó: Kozsla Katalin
- **Bencsik József egyéni vállalkozó** 4320 Nagykálló, Táncsics Mihály út 33.

egészségügyi szakdolgozó: Bencsik József

- **Jakab Tibor egyéni vállalkozó** 4400 Nyíregyháza, Fazekas János tér 18. 9.em.73. ajtó, egészségügyi szakdolgozó: Jakab Tibor
- **Kovácsné Besenyei Ildikó egyéni vállalkozó** 4030 Debrecen, Áchim András utca 5. egészségügyi szakdolgozó: Kovácsné Besenyei Ildikó
- **Éliás Erika Ilona egyéni vállalkozó** 4244 Újfehértó, Szent István út 98. egészségügyi szakdolgozó: Éliás Erika Ilona
- **PAPP ÉS TÁRSA BT.** 4535 Nyíribrony, Fő u. 24. egészségügyi szakdolgozó: Pappné Szikszay Valéria

Újfehértó Város Képviselő-testületének 254/2018. (XI.28.) számú határozata alapján **2018. december 01.** napjától:

- **Vatai Pál egyéni vállalkozó** 4485 Nagyhalász, Bocskai út 24. egészségügyi szakdolgozó: Vatai Pál

2018. november 01. napjától mindösszesen 15 fő orvos, és 9 fő egészségügyi szakdolgozó vesz részt az Ügyelet működtetésében.

Az új, 2018. november 01. napjától hatályba lépett ügyeleti működtetéssel egyidejűleg, a házi orvosokkal/házi gyermekorvosokkal hatályos megbízási szerződések, valamint a közreműködő orvosokkal hatályos közreműködői szerződések 2018. október 31. napjával közös megegyezéssel megszüntetésre kerültek.

Újfehértó Város Képviselő-testülete a 205/2018. (IX.26.) számú határozatával hagyta jóvá a központi ügyeleti szolgálat ellátásáról szóló megbízási szerződések megszüntetését, valamint 206/2018. (IX.26.) számú határozatával hagyta jóvá a központi ügyeleti szolgálat ellátásról szóló közreműködői szerződések megszüntetését.

A Központi Ügyeletben történő részvételre (Dr. Kiss Magdolna gyermekorvos) – SUNSHINE MED Bt-vel kötött szerződés 2018. szeptember 30. napjával, az (Dr. Venyige Gabriella gyermekorvos) - ART-SANO Kft-vel kötött szerződés 2018. november 30. napjával került megszüntetésre.

Kérem a beszámoló elfogadását!

Újfehértó, 2019. január 10.



Melléklet a 3-8/2019. számú előterjesztéshez

ÚJFEHÉRTÓ VÁROS ÖNKORMÁNYZATA

KÉPVISELŐ-TESTÜLETÉNEK

...../..... (...) számú

H a t á r o z a t a

**az Újfehértó Város egészségügyi alapellátásának tapasztalatairól
szóló beszámoló elfogadásáról**

A KÉPVISELŐ-TESTÜLET

az Újfehértó Város egészségügyi alapellátásának tapasztalatairól szóló beszámolót elfogadja.

Felelős: polgármester

Határidő: azonnal

Nagy Sándor
polgármester

dr. Szűcs Andrea
jegyző

A határozatról értesül:

- 1./ Dr. Szilassy István
- 2./ Polgármesteri Hivatal (Igazgatási Osztály)
- 3./ Irattár

TÁJÉKOZTATÓ

Újfehértó egészségügyi ellátása 2018-ban

Háziorvosi ellátás

2008-ban alapított Újfehértói Egészségügyi Szolgáltató Közhasznú Nonprofit Kft. üzemelteti a háziorvosi rendelőket. A háziorvosi ellátás az eddigiekhez hasonlóan folyamatos 07⁰⁰-tól 19⁰⁰-ig egymást váltva látják el a betegeket a háziorvosok.

A 6 háziorvos területi ellátási kötelezettséggel rendelkezik és vállalkozási formában működnek a város területén.

Betegfoglalmi adatok a 2018. január 01. – 2018. december 31. közötti időszakban

Betegforgalom	rendelésen megjelentek	lakáson történt látogatás
	80124	893

Ápolónő	összes látogatás
	1211

A Jósa András Kórház keretei között működik a Nőgyógyászati és Diabetológiai szakrendelés.

Nőgyógyászati szakrendelés: heti 3 alkalommal

Diabetológiai szakrendelés: havi 2 alkalommal

Házi gyermekorvosi ellátás

A gyermekorvosi ellátásban nagy változás történt a hosszú ideje településünkön dolgozó gyermekorvosnők az év végével megszüntették munkaviszonyukat. A város polgármesterének és önkormányzatának köszönhetően igen rövid idő alatt sikerült a két körzetbe gyermekorvost biztosítani. Érdemüket különösen emeli az a tény, hogy olyan területen tudták ezt elérni, ahol jelentős orvoshiány áll fenn.

A tanácsadások a felújított épületrészben történnek. A gyermekorvosi rendelők a vállalkozó orvosok tulajdonában vannak, fenntartásukról és felújításukról a vállalkozó orvosok gondoskodnak.

Betegforgalmi adatok a 2018. január 01. – 2018. december 31. közötti időszakban:

Összes ellátás	Rendelőben történő ellátás	Lakáson történő ellátás
31822	31414	408

Az iskolák orvosi ellátását a házi gyermekorvosok végzik az önkormányzattal megkötött szerződés szerint.

Fogorvosi szolgálat

A fogorvosi szolgálatot 3 körzeti fogorvos és 1 rezidens látja el vállalkozási formában. A városban 2 fogorvosi magánrendelő is működik, amelyek szélesebb körű ellátást biztosítanak a lakosság számára.

A fogorvosok köszönik az iskola vezetőinek, hogy az iskolafogászati szűréshez segítséget adva az idén is gördülékenyen történnek meg a vizsgálatok. Kérésük a fogorvosoknak, hogy a gyerekek adatait pontos TAJ számmal, lakcímmel, születési idővel szíveskedjenek rendelkezésükre bocsátani, mivel pontatlan adatbevitel esetén az OEP nem finanszírozza az elvégzett munkát.

Egyre kevesebb gyermek jön vissza szisztémás kezelés céljából. Sajnos a felnőtt lakosság sem veszi igénybe a TB által finanszírozott kezeléseket úgy, mint a korábbi években.

Betegfoglalmi adatok a 2018. január 01. – 2018. december 31. közötti időszakban:

Megjelent felnőttek	Megjelent gyermekek	Összforgalom
4881	4361	9242

Védőnői szolgálat

Újfehértó városában 2018. január 01-től nincs főállású iskola védőnői munkakör. Hat vegyes körzet működik a településen. A felújított épületben jelenleg osztozniuk kell a nőgyógyászati ellátással. Védőnők vállalkozási formában működnek a város területén.

A körzeti védőnői szolgálat számszerű adatai a 2018-as évre vonatkozóan:

0-7 éves gyermekek száma :	852 fő
Koraszülések száma :	3 fő
2018-ban terhések száma :	41 fő
Csecsemőhalálozás 2018-ban :	0fő
Iskolai tanulók létszáma:	1176 fő

A körzeti védőnői munkák tanácsadások valamint családlátogatások kereteiben zajlottak le. Az általános iskolai munka a szűrővizsgálatok mellett, a korcsoportoknak megfelelő védőoltások szervezésével, előkészítésével, orvos által végzett ortopédiai szűrővizsgálattal kiegészülve történtek. Egészségnapok keretében a gyermekek egészséges életmódra történő nevelése, valamint havonta 1 alkalommal drogprevenációs előadásokat tartott Balogh Elvira védőnő.

2016-tól Szöllősiné Falcsik Anikó a nők körében méhnyak szűrést végez. Az idén is, mint minden évben a lakosság ingyenes szűrővizsgálata városi szinten az iskolai és óvodai egészségnapokon a szűrővizsgálat a védőnők közös munkájával történtek meg. Ebben az évben az Anyatejes Világnap rendezésével ismeretet, információt nyújtottak az anyatejes tápláláshoz a jelenlévő várandósok körében.

Fizioterápia

A fizioterápia térítési díj ellenében vehető igénybe. Fizioterápiás szakasszisztensi képzettséggel dolgozik Tódor Irén.

A 2018-as évben az elvégzett kezelések száma 3419 db. volt.

Galván kezelés:	1168db.
Ultrahang kezelés:	1820 db.
Lézer kezelés:	117db.
Mágnes kezelés:	65 db.
Selectív kezelés:	229 db.
Tens kezelés :	20 db.

Egy betegen többféle kezelést is végeznek. A berendezések és készülékek cseréje illetve vásárlása befejeződött, így alkalmasokká váltak az alapvető kezelések elvégzéséhez.

ÁNTSZ által elfogadott engedéllyel rendelkezik új helyén a fizioterápia.

Remélhetően az önkormányzat továbbra is tudja működtetni a fizioterápiát, mely sok fáradságtól és kiadástól kíméli meg Újfehértó lakosságát.

Kislabor

2018-ban az elmúlt évekhez hasonlóan nagy forgalmat bonyolít le a laboratórium. Jelenleg az ügyelet épületében működik, térítési díj ellenében.

Betegforgalmi adatok a 2018. január 01. – 2018. december 31. közötti időszakban

Megjelent betegek száma	Átlagos havi betegforgalom
8764	730

A laboratóriumi vizsgálatok kérésére és az eredmények letöltésére internetes hozzáférés lehetséges minden házi orvos és gyermekorvos számára.

A helyben végezhető laboratóriumi vizsgálatok nagyon sok fáradtságtól és kiadásoktól kímélik meg a betegeket.

Reméljük ennek fenntartását az önkormányzat továbbra is vállalja.

Újfehértó, 2019. január 2.

Dr. Szilassy István

Ügyeleti ellátás Újfehértón

Alkotmányunk kimondja, hogy „A Magyar Köztársaság területén élőknek joguk van a lehető legmagasabb szintű testi és lelki egészséghez. Ezt a jogot a Magyar Köztársaság a munkavédelemmel, az egészségügyi intézmények és az orvosi ellátás megszervezésével valósítja meg.”

A 47/2004.(V.11) ESzCsM rendelet értelmében „Az életet, az egészséget hevenyen veszélyeztető megbetegedés, továbbá a beteg állapotromlásának időben történő megelőzésére, illetve ellátására a beteg számára folyamatosan hozzáférhető egészségügyi ellátást kell biztosítani. Az ügyeleti szolgálat a háziorvosoknak a sürgős a következő rendelési időig nem halasztható- orvosi tevékenységek elvégzése céljából szervezett szolgálata.”

A folyamatos ellátás érdekében az Újfehértói Központi Orvosi Ügyelet hétköznapokon 19 órától reggel 7 óráig, hétvégén pedig 24 órában vehető igénybe az Újfehértó, Bartók Béla út 20 sz. alatti ügyeleti épületben.

2018. november 01-től ügyeletet az Újfehértón területi ellátási kötelezettséggel dolgozó házi felnőtt és gyermekorvosok, ápolónők mellett a Polgármesteri Hivatallal kötött személyes közreműködői, illetve szabadfoglalkozású szerződéseket létesítő orvosok, illetve ápolók is teljesíthetnek. Az ügyelet üzemeltetéséhez kapcsolódó koordináló feladatokra szerződött szervező a Papp És Társa Fuvarozó és Szolgáltató Bt.

Az Újfehértói Központi Orvosi Ügyelet látja el Érpatak község lakosságának ügyeleti ellátását is, mely tevékenységben nem vesz részt az alapellátás személyzete.

Az ügyeleti gépkocsit az önkormányzat vállalkozás keretében működteti. Az ügyelet sofőrjeinek egészségügyi végzettsége nincs.

Az Újfehértói Központi Orvosi Ügyelet által ellátott lakosság száma a következő:

Újfehértó: 12846 fő

Érpatak: 1767 fő

2018. január 01-től - 2018. december 31 -ig az ügyeleti

rendelőben megjelentek száma: 5248 fő

lakáson hívások száma: 367 fő

összes ellátottak száma: 5615 fő

Újfehértó.2019.01.02.

Dr. Szilassy István

kollegiális háziorvos

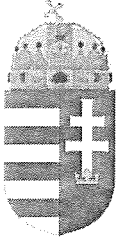

**ÚJFEHÉRTÓ VÁROS
POLGÁRMESTERE**

4244 Újfehértó, Szent István út 10.
Tel.:(42) 290 000 Fax: (42) 290 003
E-mail: polgarmester@ujfeherto.hu
Web: www.ujfeherto.hu

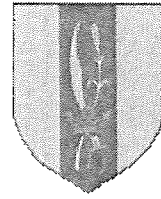

Ügyiratszám: 3 - 3 /2019.

B E S Z Á M O L Ó
- A Képviselő-testülethez -

Az Önkormányzati Tűzoltóság 2018. évi munkájáról

Tisztelt Képviselő-testület!

Újfehértó Város Képviselő-testületének 2019. évi Munkatervében a januári képviselő-testületi ülés napirendjei között szerepel az Önkormányzati Tűzoltóság 2018. évi munkájáról szóló beszámoló.

Az előterjesztéshez az anyagot Aranyos Imre az Önkormányzati Tűzoltóság Elnöke készítette, amelyet teljes terjedelemben mellékelek az előterjesztéshez.

Kérem a beszámoló elfogadását!

Újfehértó, 2019. január 21.



Melléklet a 3-3.../2019. számú előterjesztéshez

**ÚJFEHÉRTÓ VÁROS ÖNKORMÁNYZATA
KÉPVISELŐ-TESTÜLETÉNEK**

...../..... (...) számú

H a t á r o z a t a

Az Önkormányzati Tűzoltóság 2018. évi munkájáról szóló beszámoló elfogadásáról

A KÉPVISELŐ-TESTÜLET

az Önkormányzati Tűzoltóság 2018. évi munkájáról szóló beszámolót a melléklet szerint elfogadja.

Felelős: polgármester

Határidő: azonnal

Nagy Sándor
polgármester

dr. Szűcs Andrea
jegyző

A határozatról értesül:

- 1./ Önkormányzati Tűzoltóság Újfehértó
- 2./ Polgármesteri Hivatal (Jegyzői Titkárság)
- 3./ Irattár

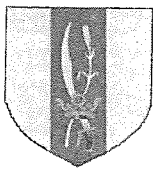

**ÖNKORMÁNYZATI TŰZOLTÓSÁG
ÚJFEHÉRTÓ**

4244 Újfehértó, Béke tér 14.
Tel.:(42) 290 005 Fax: (42) 290 005

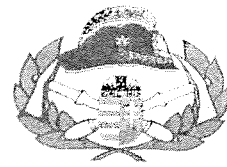

2018. ÉVI BESZÁMOLÓ
Önkormányzati Tűzoltóság Újfehértó
TEVÉKENYSÉGÉRŐL, MŰKÖDÉSÉRŐL
KIMUTATÁS

KIVONATOS VONULÁSI STATISZTIKAI ADATOK
2018. JANUÁR 01 00.00 ÓRÁTÓL – 2018 DECEMBER 31 24.00 ÓRÁIG

I. KÁRESETEK FAJTÁI

1. Műszaki mentések

Közúti baleset	9 esetben
Veszélyes fa eltávolítása	20 esetben
Állatmentés	1 esetben
Épületfal omlás	2 esetben
Magasban lógó tárgy	2 esetben
Kamion elakadt	2 esetben
Akasztott személy	1 esetben
Ajtónyitás	3 esetben
Vízszivítás	4 esetben
Magasban lógó tárgy	1 esetben
Gázpalack szivárgás	1 esetben
CO szivárgás	1 esetben
Kéménytűz	1 esetben
ÖTE önállóan veszélyes fa eltávolítás	4 esetben

Összesen: **52 esetben történt műszaki mentés**

2. Tűzesetek

Melléképület tűz	4 esetben
Kéménytűz	2 esetben
Gaz, avar	4 esetben
Tűzeset	3 esetben
Erdő aljnövényzet tűz	2 esetben
Műhelytűz	1 esetben
Szalmabála tűz	1 esetben
Gépkocsi tűz	2 esetben
Lakóépület tűz	2 esetben
Nádas tűz	1 esetben
Kerti hulladék	4 esetben
Épület füstöl	1 esetben

Összesen: **27 esetben**

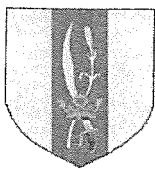

ÖNKORMÁNYZATI TŰZOLTÓSÁG ÚJFEHÉRTÓ

4244 Újfehértó, Béke tér 14.
Tel.:(42) 290 005 Fax: (42) 290 005

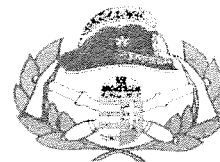

3. Téves jelzés/ Vaklárma

Ajtónyitás	2 esetben
Tűzjelző bejelzett	13 esetben
Gázzzivárgás	2 esetben
Veszélyes fa eltávolítása	4 esetben

Összesen: 21 esetben

4. Segítségnyújtás

Mentőszolgálat munkatársainak 4 esetben

**Együttműködés Nyíregyházával összesen 24 esetben,
Újf. Önk. Tűo. Egyesület Műszaki mentéshez 4 esetben vonult, Önállóan 3 esetben.**

II. VONULÁSOK SORÁN BEVETETT ESZKÖZÖK

1. Önkormányzati Tűzoltóság Újfehértó által bevetett eszközök

- Kéziszerszámok:	39 esetben	- Puttonyfecskendő	6 esetben
- Világító eszköz:	23 esetben	- Porral oltó	2 esetben
- Drótkötél :	12 esetben	- „D” sugár :	27 esetben
- Motoros fűrész :	25 esetben	- Légzőkészülék :	6 esetben
- Áramforrás	8 esetben	- Dugólétra	10 esetben
- „C” sugár	5 esetben	- Átemelő szivattyú	4 esetben
- Mentőkötél:	4 esetben	- Olajbaleseti készlet	2 esetben
- Kihúzó létra :	15 esetben		

III. VONULÁSOK ÖSSZEZÉSE

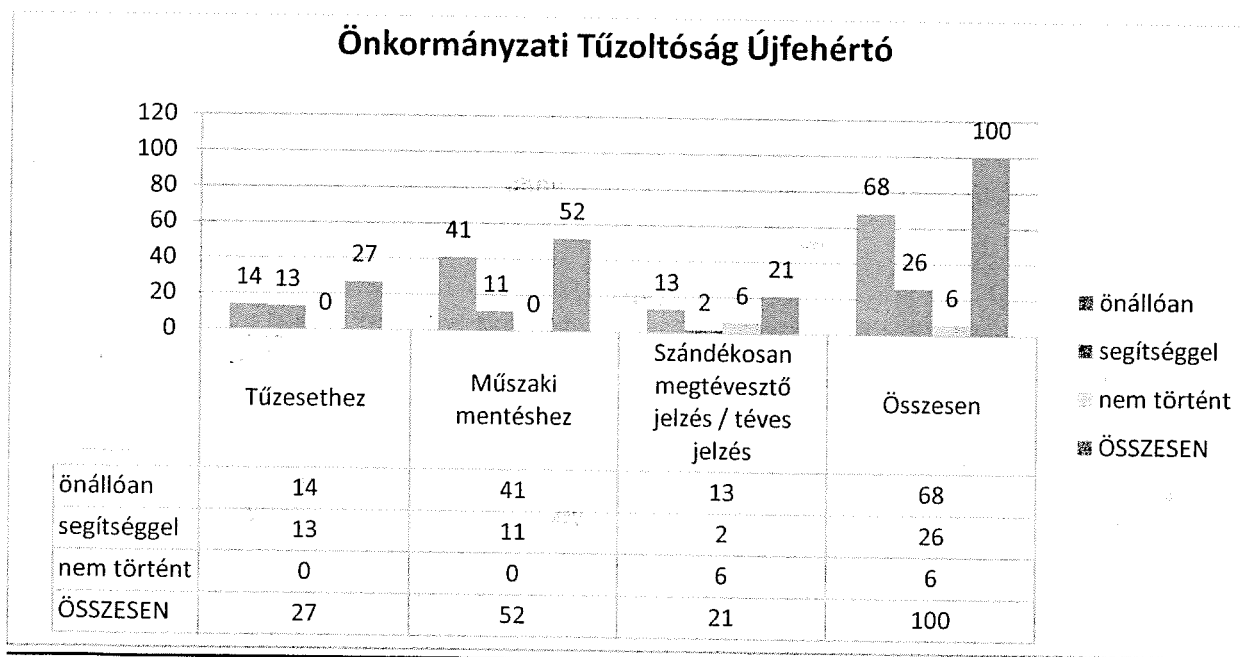

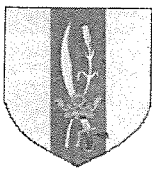

ÖNKORMÁNYZATI TŰZOLTÓSÁG ÚJFEHÉRTÓ

4244 Újfehértó, Béke tér 14.
Tel.:(42) 290 005 Fax: (42) 290 005

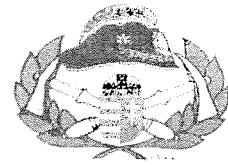

Összegzés:

- **Műszaki mentésre összesen 52 esetben került sor, ebből 41 esetben önállóan az ÖTP részéről,**
- **Tűzeset 27 esetben történt, ebből 14 esetben önállóan, 13 esetben segítséggel történt a beavatkozás.**
- **Téves jelzés/ Vaklárma 21 esetben történt**

Az összvonulások száma: 100

Az együttműködés minden esetben hatékony volt, összesen 24 esetben, Nyíregyházai Hivatásos Tűzoltósággal, Hajdúböszörmény Hivatásos Tűzoltósággal, Újfehértó Önkéntes Tűzoltó Egyesülettel karöltve.

Az irányítás módja minden esetben alapirányítás, az irányító személye pedig az adott szolgálatban lévő rajparancsnok a HT kiérkezéséig.

A tűzoltáshoz, illetve műszaki mentéshez használt eszközök az adott eset megoldására alkalmazhatók és hatékonyak voltak.

Minden beavatkozás az előírt létszámmal történt.

Minden esetben a vonulás a normaidőn belül megkezdve. Amely norma idő 8 perc, sokszor a káreseti lapok szerint már 8 perc elteltével egységünk a beavatkozást meg is kezdte.

A fenti munkákat nem tudtuk volna elvégezni, ha nem kapunk segítséget az Önkormányzattól a közmunkásoktól, és az egyesület tagjaitól, ezúton is köszönjük önzetlen munkájukat.

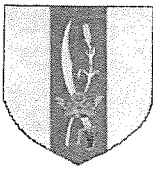

ÖNKORMÁNYZATI TŰZOLTÓSÁG ÚJFEHÉRTÓ

4244 Újfehértó, Béke tér 14.
Tel.:(42) 290 005 Fax: (42) 290 005

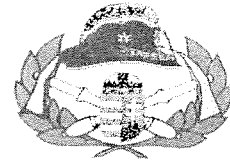

Az Önkéntes és Önkormányzati Tűzoltóság 2018-ben elvégzett munkájának összefoglalása:

2018 évben az Önkormányzat kérésére elvégeztük a városban a veszélyes fák ágainak ritkítását melyek villamos vezetékhez értek illetve közel voltak a vezetékekhez közel 14 fán kellett elvégezni a ritkítást. Ez nincs a statisztikában.

Laktanya fejlesztésre, 845.000FT pályázati összeget nyertünk vizesblokk felújításához A munkálatok végrehajtásra kerültek. Utólagos festés van még folyamatban.

Az új rendszer miatt a laktanya elhagyása, kivonulás csak a Megyei Katasztrófavédelem engedélyével történik.

Az OKF forró drótos telefon hálózatot telepített a Laktanyánkba, továbbá a gépjárművek, is Mobil PAJZS rendszerrel lettek ellátva.

Mindegyik használata a civil hálózattól függetlenül üzemel.

A riasztás a PAJZS rendszeren keresztül történik riasztási lapon hangjelzés következtében.

Minden esetben a riasztási időt 2 perc alatt sikerült teljesíteni, ami a hivatásos szintnek felel meg.

Kiemelt esetekben a tartalék szer is fél rajjal teljesítette az előírt 8 perces riasztási időt.

Létszám alakulása:

Köztisztület: 12 fő állású,

Közmunkás 2 fő,

7 alkalmi munkavállaló.

Az Egyesület létszáma: 33 fő

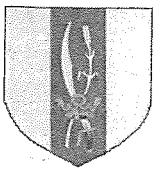

**ÖNKORMÁNYZATI TŰZOLTÓSÁG
ÚJFEHÉRTÓ**

4244 Újfehértó, Béke tér 14.
Tel.:(42) 290 005 Fax: (42) 290 005

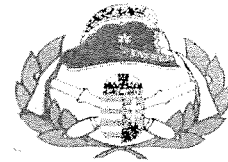

**Önkormányzati Tűzoltóság
2018 JANUÁR 1-TŐL - 2018 December 31-IG.
Pénzügyi Helyzet**

I. Állami támogatás Összege:	27.377.013,-
II. Önkormányzati támogatás összege:	14.000.000,-
III. Egyéb bevétel összege	
Kamat	134,-
2017 évi maradvány	659.635,-
Szabolcs-Szatmár Bereg Megyeiek Korm Hiv	1.620.547,-
Hajdú Bihar Megyei Korm Hiv	1.158.431,-
Egyéb bevétel	160.629,-
2018 tagij befizetés	21.600,-
BM rendkívüli bértámogatás	6.144.134,-

Összesen: 51.142.123,-

A. Személyi Juttatások:

Béreköltség és személyi jellegű kiadások	20.339.183,-
Alkalmi munkavállalói bér	4.733.060,-
Étkezési hozzájárulás	1.100.000,-
Személyi juttatások összesen:	26.232.243,-

B. Adóközelezettségek, járulékok : 13.595.000,-

C. Dologi kiadások :

Alkatrész, egyéb anyag, egyéb költség	3.982.509,-
Biztosítások	528.866,-
Felülvizsgálat, javítás	1.601.873,-
Háztartási szerek	135.185,-
Irodaköltség	107.820,-
Bankszámlakivonat postaköltség	9.100,-
Kiküldetési rendelvény	98.875,-
Számlazárlati díj	176.281,-
Könyvelési díj	520.000,-
Közüzemi számlák	1.365.400,-
Oktatási költség	539.535,-
Orvosi költség	162.000,-
Üzemanyagköltség	418.720,-
Telefonszámla	521.484,-
Védőruha, védőfelszerelés	766.691,-

Dologi kiadások összesen: 10.944.699,-

Működési kiadások összesen: 50.771.942,-

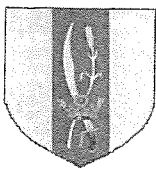

**ÖNKORMÁNYZATI TŰZOLTÓSÁG
ÚJFEHÉRTÓ**

4244 Újfehértó, Béke tér 14.
Tel.:(42) 290 005 Fax: (42) 290 005



Havi lebontásban kapjuk a támogatást

Tervezett bevételünk 2018.ban

- az Újfehértói Önkormányzat támogatása:	14 000 000,-
- BM támogatás	27.377.013,-
-	41.377.013,-
- Egyébb bevétel:	3.620.976,-
- BM rendkívüli bértámogatás	6.144.134,-
- Összesen.	51.142.123,-

Rendszeresen megjelennek a helyi újságban cikkek amiben beszámolunk életünkről az aktuális tűzvédelmi teendőkről, a területünkön végzett tűz és műszaki beavatkozásokról.

-Ezen kívül életünkről, a Megyei lap a Kelet Magyarország is közölt cikket, valamint a területünkön történt tüzesetekről, műszaki mentésekről is folyamatosan beszámolnak.

Ebben az évben is folytattuk az iskolák és óvodák tűzvédelmi ellenőrzését / készülékek, iratok/ Valamint közösen gyakoroltuk a kiürítési terv szerinti kiürítési gyakorlatot, amit összekötöttünk minden esetben a parancsnoki ellenőrző gyakorlattal.

Sikeres műszaki vizsgán van túl mindkét szerünk, továbbá eszközök felülvizsgálata is megtörtént bevizsgálások megközelítőleg 1.600.000,- Forint között mozognak,

A 2019-es évben a védőruházat cseréjét kell elvégezni. 2018 ban pályázati összeg keretében 13 védőruhát illetve 2 db védőcsizmát sikerült nyernünk, melyek összege megközelíti a 4.000.000,- Ft. Továbbá 6 pár csizma, 6 pár kesztyű és 4 védőkámzsa került beszerzésre, melyek összege megközelíti a 700.000,- Forintot.

A 2019 évi kötelező béremelés kb. 6.000.000. Ft többlet költséget okoz a jövő évi költségvetésünkben, amelynek a megoldása nem tisztázott.

Részt veszünk Lengyelországban ez évben negyedik alkalommal nemzetközi tűzoltó versenyen, ahol szép eredményeket értünk el.

Testvértűzoltóságokkal a kapcsolat tartás folyamatos.

Parancsnok illetve elnökválasztásra is sor került a 2018-as évben. Elnökünk Aranyos Imre lett, parancsnokunk pedig Hegedűs Mihály lett.

Az Önkormányzati Tűzoltóság Újfehértó, részt vett a fiatalság életében is, Nyíregyháza HTP közreműködésével, kölcsönkapott habgenerátorral habparti lett szervezve a fiataloknak,

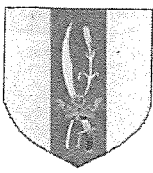

**ÖNKORMÁNYZATI TŰZOLTÓSÁG
ÚJFEHÉRTÓ**

4244 Újfehértó, Béke tér 14.
Tel.:(42) 290 005 Fax: (42) 290 005

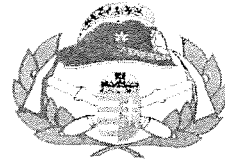

iskolásoknak illetve alsóbb tagozatosoknak. Továbbá részt vettek különböző rendezvényeken, ahol az eszközöket, a tűzoltó munkát illetve a gépjárművet megismerhették.

Rendszeresen megjelenünk az óvodai nyílt napokon, ahol bemutatjuk eszközeinket felszerelésünket, és játékos sugárszerelést gyakoroltatunk a gyerekekkel. Ha az idő engedi habpartit tartunk a gyerekeknek, amit már várnak tőlünk.

2018 01 01 –től 2018.12.31-ig, 3 esetben végeztek Negyedéves ellenőrzést, az ellenőrzési osztály vezetője és a kirendeltség tűzoltó felügyelője és a Nyíregyházi Hivatásos Tűzoltóság Parancsnoka. Az ellenőrzések során mindent rendben találtak. Összesen 10 ellenőrzés volt.

Ezen kívül szerelési gyakorlatokat kellett végre hajtani. Nézték a védőeszközök állapotát, a felszerelés állapotát, a felülvizsgálatok meglétét, a laktanya rendjét, a karbantartást, a szakmai végzettségek meglétét. PÁV vizsgálatok meglétét. Az előirt okmányok meglétét vezetését. Minden alkalommal alkoholszondás ellenőrzést végeznek ami eredménye negatív. Összesen 33 mérést végeztek.

Ellenőrizték a házipénztár működésének rendjét, a védőeszközök nyilvántartási rendjét.

Nagy súlyt fektettek a jogszabály ismeretre.

Minden hónap végén pénzügyi beszámolót kell készíteni a Katasztrófavédelmi Igazgatóság felé, valamint negyed éves, fél éves, és évest is. Minden negyed év előtt pénzügyi tervet kell készíteni.

A Katasztrófavédelmi Kirendeltség az éves gyakorlat és kiképzési terv szerint ellenőrizték azok végrehajtását. Parancsnoki ellenőrzési, a szituációs gyakorlatok végrehajtását amiről jegyzőkönyveket készítettek.

Kérem az Önkormányzati Tűzoltóság beszámolójának elfogadását.

Újfehértó, 2019. január 10.



Aranyos Imre

Elnök



**ÚJFEHÉRTÓ VÁROS
POLGÁRMESTERE**

4244 Újfehértó, Szent István út 10.
Tel.:(42) 290 000 Fax: (42) 290 003
E-mail: polgarmester@ujfeherto.hu
Web: www.ujfeherto.hu

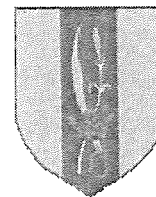

Ügyiratszám: ...3-12.../2019.

B E S Z Á M O L Ó
- A Képviselő-testülethez -

a személyes gondoskodást nyújtó szociális feladatok 2018. évi ellátásáról

Tisztelt Képviselő-testület!

Újfehértó Város Képviselő-testületének 2019. évi Munkatervében a januári képviselő-testületi ülés napirendjei között szerepel a személyes gondoskodást nyújtó szociális feladatok 2018. évi ellátásáról szóló beszámoló.

Újfehértó Város Önkormányzata az étkeztetést, házi segítségnyújtást, tanyagondnoki szolgáltatást, jelzőrendszeres házi segítségnyújtást, nappali ellátást, valamint az idősek átmeneti elhelyezését a fenntartásában működő Szociális Szolgáltató Központ 2007. 06. 30. napjával történő megszüntetését követően, 2007. 07. 01. -től feladatellátási szerződés útján a Dél-Nyírségi Többcélú Önkormányzati Kistérségi Társulás által alapított Dél-Nyírségi Többcélú Önkormányzati Kistérségi Társulás Újfehértói Szociális Szolgáltató Központ útján biztosította.

A családsegítést 2007. március 31-ig a Képviselő-testület saját költségvetési szerve, Újfehértó Város Képviselő-testületének Családsegítő Szolgálatát útján biztosította. 2007. március 31. napjával a Képviselő-testület az intézményt jogutód nélkül megszüntette, amellyel egyidejűleg úgy döntött, hogy a családsegítést 2007. április 01.-től az Újfehértó Családjaiért Alapítvány útján szociális ellátási szerződéssel biztosítja. Az Alapítvány és az önkormányzat között létrejött szerződés közös megegyezéssel 2009. március 14. napjával megszüntetésre került.

A feladatot 2009. március 15-től határozatlan időre – a Dél-Nyírségi Többcélú Önkormányzati Kistérségi Társulás által fenntartott, Dél-Nyírségi Szociális és Gyermekjóléti Központ (4320 Nagykálló Bátor úti 16.) újfehértói feladatellátási helye látta el.

2012-ben kezdeményeztük a Társulásnál, hogy a Gyermekjóléti Központ által ellátott feladatokat 2013. évtől az Újfehértó SZOSZOK biztosítsa településünkön. A döntést a Társulás meghozta, az intézmény a szakfeladatokra a működési engedélyt megkapta.

Az intézmény az alapító okirata szerint az alábbi feladatokat látja el: házi segítségnyújtás, jelzőrendszeres házi segítségnyújtás, tanyagondnoki szolgáltatás, család és gyermekjóléti szolgáltatás, idősek nappali ellátása, szenvedélybetegek nappali ellátása, pszichiátriai betegek

nappali ellátása, étkeztetés, időskorúak tartós bentlakásos ellátása (átlagos ápolást, gondozást nyújtó idősök otthona), közösségi alapellátás pszichiátriai betegek részére.

A személyes gondoskodást nyújtó szociális feladatok 2018. évi ellátásáról a beszámolót az Újfehértó SZOSZOK vezetője készítette, amelyet teljes terjedelemben mellékelek az előterjesztéshez.

Kérem a beszámoló elfogadását!

Újfehértó, 2019. január 21.



Melléklet a 3-12/2019. számú előterjesztéshez

**ÚJFEHÉRTÓ VÁROS ÖNKORMÁNYZATA
KÉPVISELŐ-TESTÜLETÉNEK**

...../..... (...) számú

H a t á r o z a t a

**A személyes gondoskodást nyújtó szociális feladatok 2018. évi ellátásáról szóló
beszámoló elfogadásáról**

A KÉPVISELŐ-TESTÜLET

A személyes gondoskodást nyújtó szociális feladatok 2018. évi ellátásáról szóló beszámolót
elfogadja.

Felelős: polgármester

Határidő: azonnal

Nagy Sándor
polgármester

dr. Szűcs Andrea
jegyző

A határozatról értesül:

- 1./ Újfehértó SZOSZOK
- 2./ Polgármesteri Hivatal
- 3./ Irattár

Dél- Nyírségi Többcélú Önkormányzati Kistérségi Társulás
Újfehértói Szociális Szolgáltató Központ
4244 Újfehértó, Kodály Zoltán út 39. szám
Tel: 42/290-076

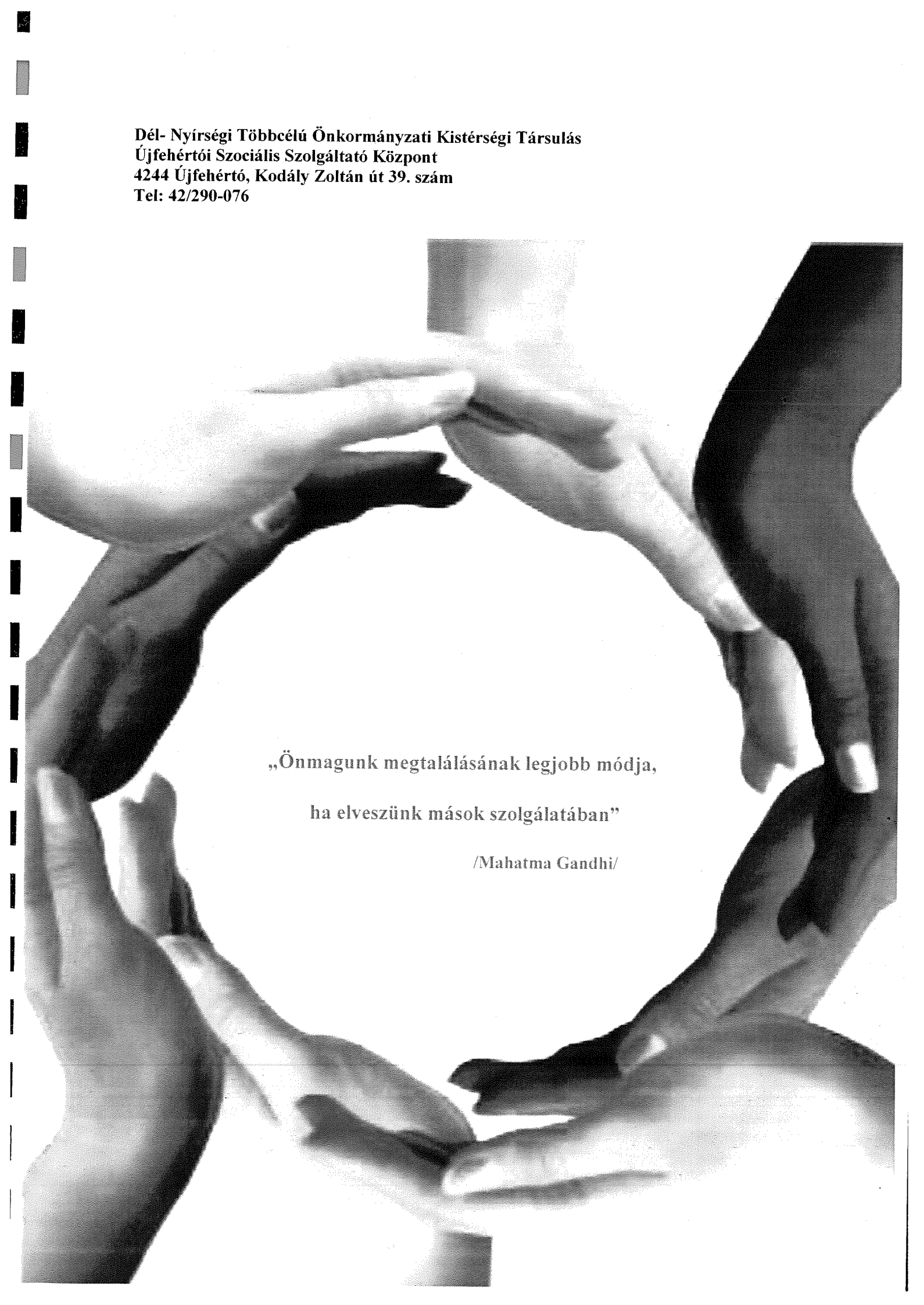

„Önmagunk megtalálásának legjobb módja,
ha elveszünk mások szolgálatában”

/Mahatma Gandhi/

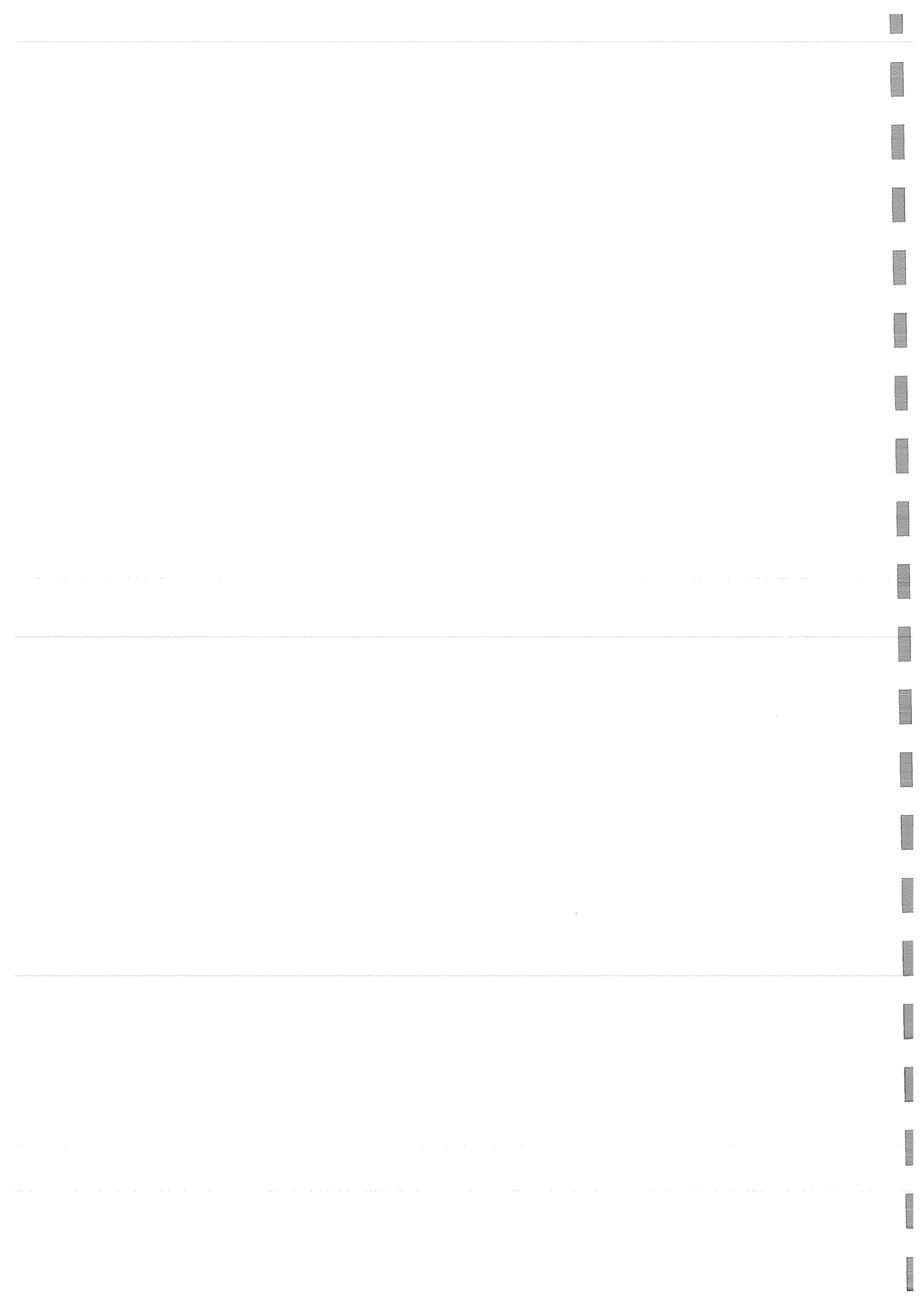

Dél- Nyírségi Többcélú Önkormányzati Kistérségi Társulás
Újfehértói Szociális Szolgáltató Központ
4244 Újfehértó, Kodály Zoltán út 39. szám
Tel: 42/290-076

Beszámoló az Újfehértói Szociális Szolgáltató Központ
2018. éves munkájáról

Az intézmény célja, feladata: a többször módosított 1993.évi III. törvényben foglaltak szerint a szociálisan rászorultak részére személyes gondoskodást nyújtó ellátás biztosítása, a társadalmilag tipikus, de egyénileg jelentkező élethelyzetek feltárása, s azokra a jog által biztosított keretek közti reagálás.

A szociális munkás feladata az egyének, családok, csoportok, közösségek életében fellépő szociális problémák megelőzése, kezelése.

A szociális szolgáltatók és ellátások középpontjában az ember, az egyén és a család szociális egyensúlyának helyreállítása áll. Minden segítséget meg kell adni annak érdekében, hogy a rászoruló minél tovább saját környezetében, otthonában élhessen. A legfontosabb célunk, hogy az ellátást igénylőknek a személyre szabott szolgáltatások széles köre álljon rendelkezésre, azok igazodjanak az ellátottak szükségleteihez. A személyes gondoskodást nyújtó intézmény, különböző szakmai egységeinek a kihasználtsága 2018. évben is maximális volt. A szolgáltatások egymásra épülnek és átjárhatók. Az intézmény szolgáltatásai nyújtásával hozzájárult Újfehértó város illetve a nagykállói kistérség szociálpolitikai céljai megvalósításához, a magas fokú szociális biztonságot és minőséget biztosító, fenntartható, esélyteremtő jóléti rendszer létrehozásához, fejlesztéséhez. Az intézmény szolgáltatásaival részt vállal a társadalmi kohézió erősítésében.

fal, ajtók, ablakok festésére került sor, valamint a bejárati ajtót is kicseréltük. A Mártírok úti telephelyen az épület külső vakolása, belső festése valósult meg. Az Idősek Otthonában az étkező és a folyosó festése vált szükségessé. Az elhasználódott gépjármű cseréjére is sor került, egy Ford Ranger típusú terepjárót vásároltunk, mely a gyors és korszerű ételszállítást biztosítja a szociális étkeztetés szakfeladaton.

Az intézmény székhelye, telephelyei, ellátott szakfeladatok:

Az intézmény székhelye:

- I. 4244. Újfehértó, Kodály Zoltán u. 39. (ellátott szociális feladat: étkeztetés, idősek otthona- férőhely száma: 27 fő, tanyagondnoki szolgáltatás)

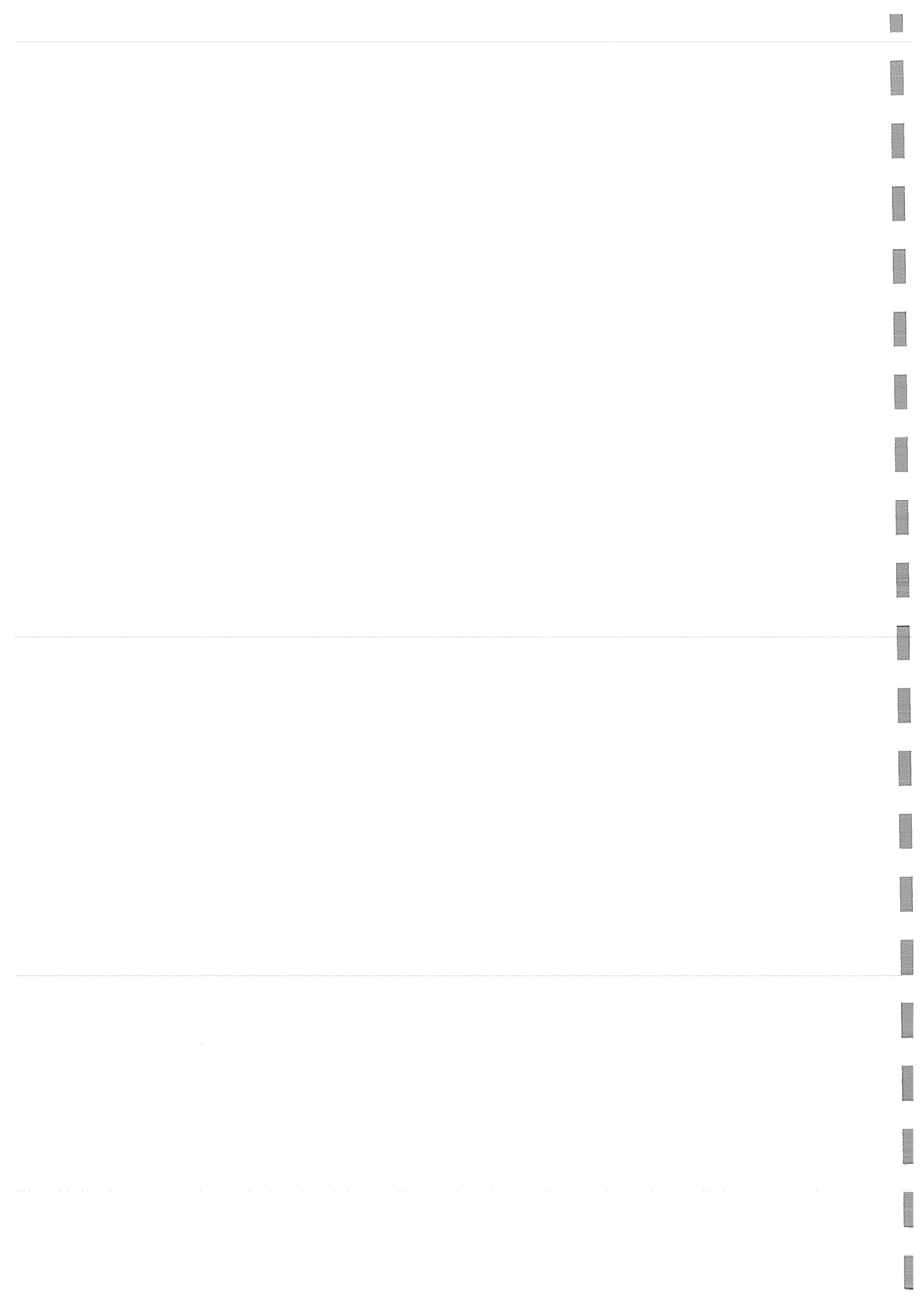

Az intézmény telephelyei:

- II. 4244. Újfehértó, Mártírok u. 6. (ellátott szociális feladat: szenvedélybetegek nappali ellátása-férőhely száma: 50 fő, jelzőrendszeres házi segítségnyújtás: kihelyezhető készülékek száma: 47, házi segítségnyújtás: ellátható személyek száma: 171 fő)
- III. 4244 Újfehértó, Eötvös József u. 26. (ellátott szociális feladat: idősök nappali ellátása- férőhely száma: 60 fő, pszichiátriai betegek nappali ellátása: férőhely száma 50 fő. pszichiátriai betegek közösségi ellátása: ellátható személyek száma: 40 fő)
- IV. 4244 Újfehértó Petőfi u. 14.
(ellátott szociális feladat: család és gyermek jóléti szolgálat)

A tizenegy szakfeladat ellátásához a személyi-, tárgyi feltétel biztosított a négy telephelyen. A telephelyek (székhely) a város központjában vannak, zöldövezetben, tömegközlekedési járművel könnyen megközelíthetőek.

Személyi feltétel biztosított, a dolgozók képzettsége megfelel az 1/2000. (I.7) SzCsM rendeletnek. A dolgozók 100 %-a szakképzett. A 9/200.(VIII.4.) SzCsM r. és a 9/2001. (XII. 20.) SzCsM rendeletben foglaltak szerint, a személyes gondoskodást végző személyek, így az intézmény dolgozói továbbképzésen kötelesek részt venni. A továbbképzési ütemterv alapján ez évben a dolgozók teljesítették a továbbképzési pontértéket.

I/1. Idősök otthona

Városunkban 27 férőhellyel rendelkező Idősök Otthona működik, mely a kor elvárásainak megfelelő személyi és tárgyi feltételekkel rendelkezik. A folyamatos állagmegóvás, karbantartás itt is fontos szerepet kap.

Időotthoni ellátásra az a személy jogosult, akinek gondozási szükséglete meghaladja a napi 4 órát, vagy a jogszabály által előírt egyéb szükséglettel rendelkezik. Ezek a következők: középsúlyos, vagy súlyos demens; egyedül él és elmúlt 80 éves; elmúlt 70 éves és otthonában nincsen közmű; egyedül él, hallás fogyatékos vagy vakok személyi járadékában részesül; egyéb okból fogyatékosági támogatásban részesül; munkaképességét 100%-ban elvesztette, illetve legalább 80%-os mértékű egészségkárosodást szenvedett stb).

Intézményünkben 4, illetve 3 ágyas lakószobák funkcionálnak lakóink élettereként, melyek alapterülete megfelel a vonatkozó jogszabályban előírt egy ellátottra jutó 6 m² mértéknek. A szobák igényesen berendezettek, bútorzatuk és minden berendezési tárgyuk az itt élők

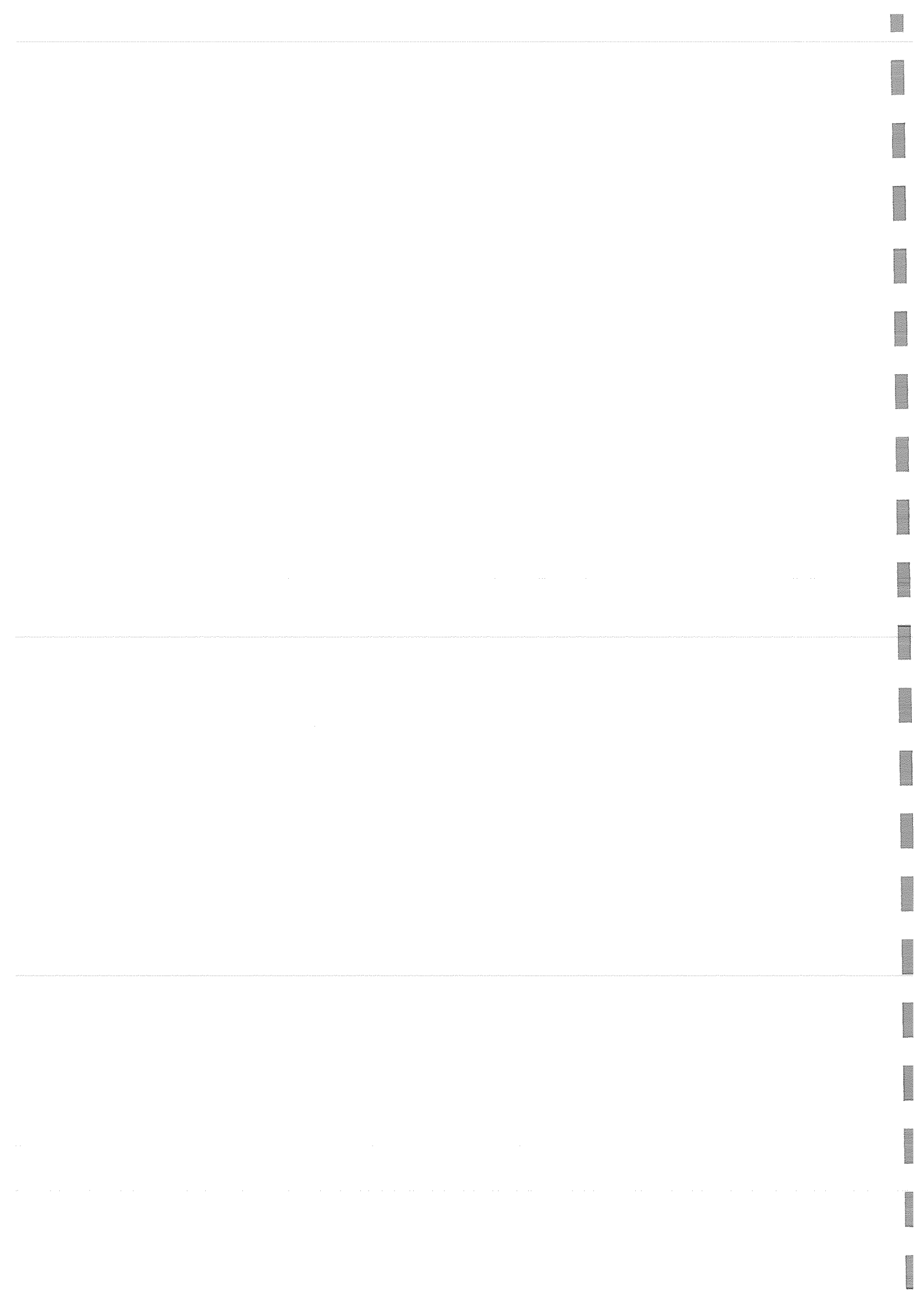

kényelmét, biztonságát, az „igazi otthon” érzetét segítenek megteremteni. A berendezettségéből adódóan saját bútorzat elhelyezésére nincs lehetőség. A lakószobák felszereltségéhez tartozik a füstjelző- illetve, nővérhívó berendezés.

Az intézményben külön női és férfi, valamint egy közösen használható mozgáskorlátozott fürdőszoba, WC növeli lakóink kényelmét, komfortérzetét. Az új épületrészben három szobához külön- külön vizesblokkok kerültek kiépítésre, melyek akadálymentesek, korszerűek. A betegszobához is tartozik egy különálló, akadálymentesített fürdőszoba, melyben a zuhanyzón kívül egy kádát is beépítettek (az esetleges lázcsillapításhoz).

Az intézmény egész területe, minden helyisége mozgáskorlátozottak számára jól megközelíthető, használható, ezzel megteremtve számukra az esélyegyenlőséget. Kényelmüket rámpákkal, a küszöbök akadálymentesítésével, megfelelő vizesblokkok kialakításával, a szobák berendezési tárgyaival, az egész épületben megtalálható kapaszkodókkal biztosítjuk.

Intézményünk szolgáltatásait lakóink igényeihez, életkori sajátosságaihoz, állapotukhoz igazítjuk, így megőrizhetik magánéletük intimitását, ugyanakkor igény szerint bekapcsolódhatnak a közösségi életbe.

A közös étkező kulturált színtere az étkezéseknek. Ez a helyiség és a folyosó ebben az évben tisztasági festésen esett át.

Az épület kialakítása, a tágas belső terek, a széles ajtók, a felszerelt kapaszkodók, az igényesen kialakított, zárt belső udvar az ellátottak biztonságát, ugyanakkor szabad mozgási lehetőségét kívánják szolgálni.

A közösségi együttlétre, a szabadidő hasznos eltöltésére több helyiségben is lehetőség van, melyek elősegítik, növelik a lakóközösség összetartó erejét. Ilyen a teakonyha, étkező, társalgó, mentálhigiénés szoba, imaterem. A szabadidő eltöltéséhez társasjátékokat, kártyát, sakkot tudnak igénybe venni lakóink, a könyvtár szobában napi és hetilapokat, könyveket olvashatnak. A szobákban, illetve a társalgóban televízió van felszerelve, ezzel is szolgálva a lakók kényelmét, szórakozási lehetőségét.

A teljes udvar parkosított, az évszaknak megfelelő virággal gazdagított látvány segíti lakóink pihenését, levegőzését. Kialakítása révén sétára alkalmas, így az ellátottak kielégíthetik mozgásigényüket, de a mozgásukban korlátozott gondozottak is könnyen megközelíthetik az

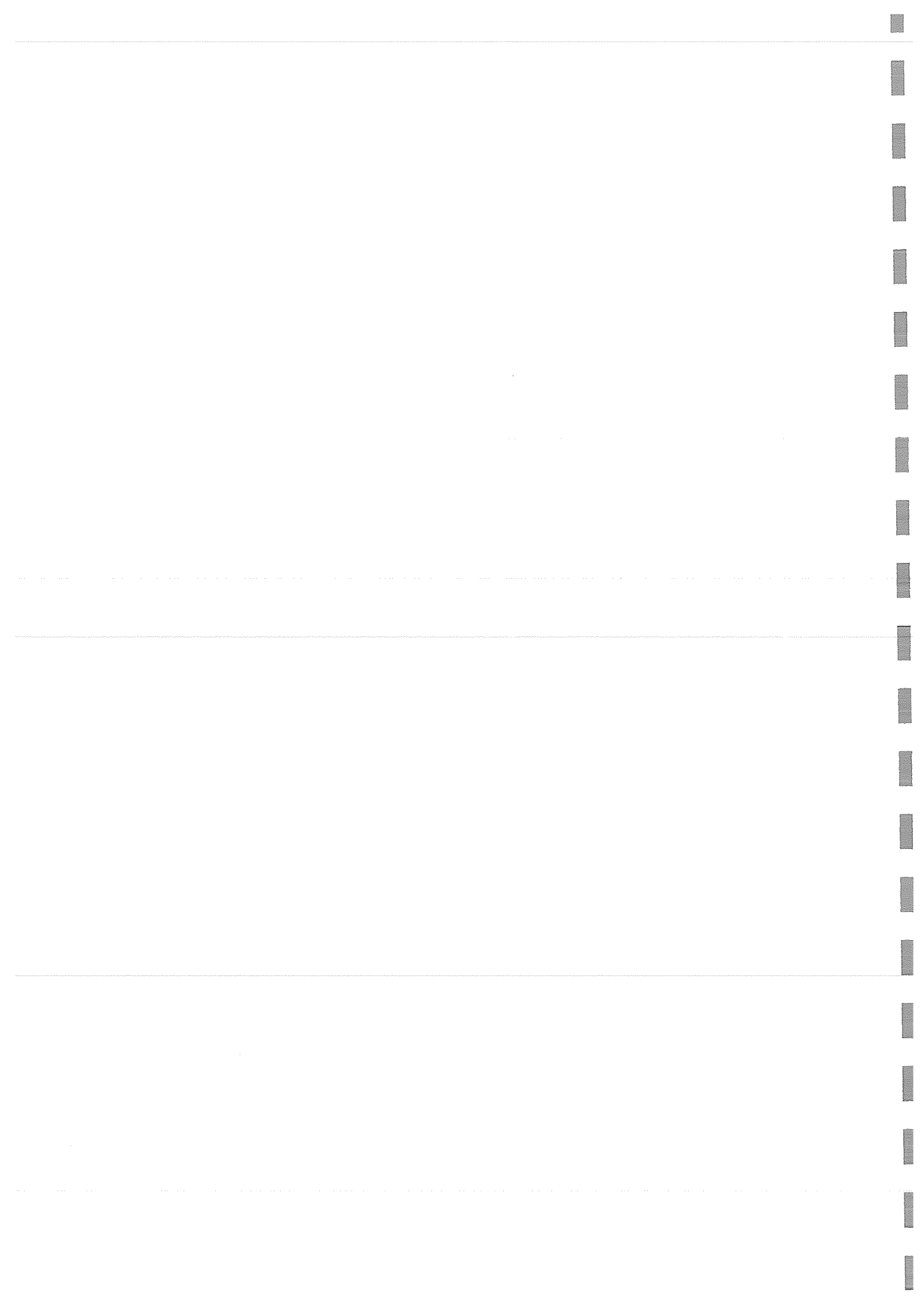

akadálymentesítésnek köszönhetően. Célunk, hogy megszépítsük lakóink mindennapjait, szebbé, élhetőbbé téve az idős éveiket.

Otthonunkban biztosított az ellátottak részére a napi huszonnégy órás szolgálat, a folyamatos működéshez szükséges személyi és tárgyi feltételek. A gondozási tevékenység keretén belül fizikai, mentális, életvezetési segítséget nyújtunk. Ennek során az igénybe vevő szociális, testi és szellemi állapotának megfelelő, egyéni bánásmódban a hiányzó, vagy csak korlátozottan meglévő testi-szellemi funkció helyreállítására, javítására törekszünk.

Az intézmény teljes körű ellátást biztosít az ellátottak részére, mely tartalmazza:

- **az egészségügyi ellátást** (rendszeres orvosi felügyelet, szükség szerinti szakorvosi ellátás, ápolás, gondozás),
- **mentálhigiénés ellátást** (személyre szabott bánásmód, konfliktuskezelés, családi és társadalmi, társas kapcsolatok ápolása, hitélet gyakorlása),
- **foglalkoztatást** (egyéni állapotnak megfelelő szellemi és fizikai aktivitás fenntartása, megőrzése, kultúra, szórakozás),
- **ruházattal és textiliával való ellátást** (azok az ellátottak, akik nem rendelkeznek megfelelő ruházattal, az intézmény ellátja őket, biztosítja a szükséges textiliákat),
- **étkezést** (napi ötszöri étkezés, az ellátott egészségi állapotának megfelelően, szükség esetén diétás étkezés biztosításával, rendszeres kalória- és tápanyagszámítással).

Egészségügyi ellátás keretében napi 24 órás felügyeletet, gondozást, szükség esetén ápolást biztosítunk. Az orvosi feladatokat **dr. Szilassy István** háziorvos látja el, aki heti négy órában rendel az otthonban.

Az egészségügyi ellátást keretében biztosítjuk:

- egészségügyi alapellátást,
- gyógyszer és gyógyászati segédeszköz ellátást,
- szakorvos által előírt kezelést, gyógyszereléseket, rutin vizsgálatok folyamatos kontrollálását,
- szűrővizsgálatok és védőoltások szervezését,
- szakorvosi ellátáshoz való hozzájutást,
- kórházba történő szállítást,
- egészségügyi dokumentációk naprakész vezetését.

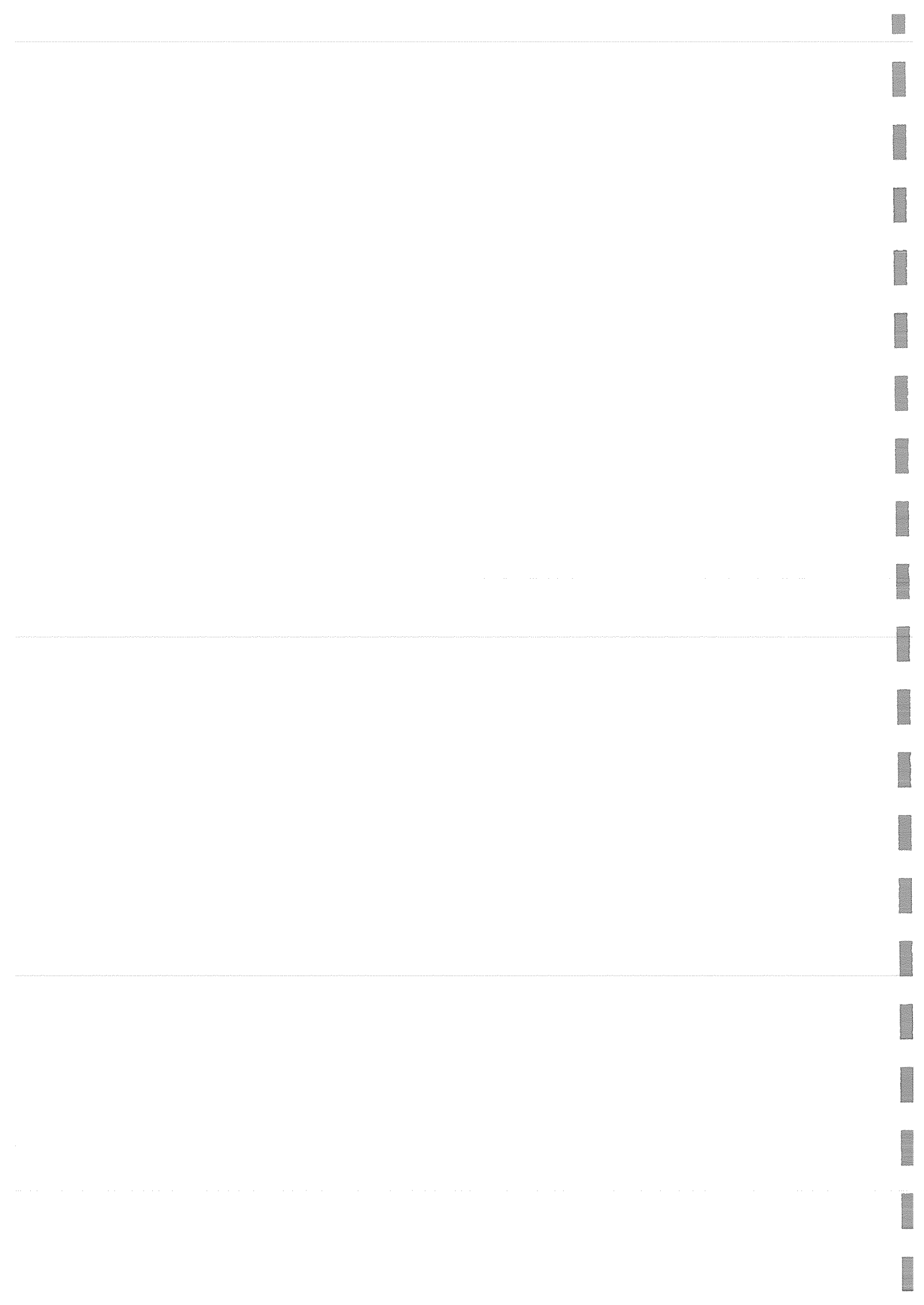

Az ápolás-gondozás során az ellátottak egészségének, képességeinek karbantartására és fejlesztésére is törekszünk. Egészségügyi ellátás keretében biztosítjuk a személyre szabott ápolást és gondozást, háziorvosi-szakorvosi ellátást, gyógyszerellátást.

A szakrendelésre való bejutás a betegszállítókkal történő szoros együttműködés eredménye.

A háziorvos szűrővizsgálatokra folyamatosan küldi lakóinkat, illetve minden lakó influenza, tüdőgyulladás elleni védőoltásban részesült.

A nyomási fekélyek ellátása is nagy kihívás a tartósan ágyban fekvő lakóink esetében. Igyekszünk nagyobb hangsúlyt helyezni a megelőzésre, a kényelmi eszközök használatával.

Az egészségügyi ellátás a gyógyító-megelőző ellátás alapelvéből indul ki, mely szerint a megelőzés és a gyógyítás fogalma egymástól nem választható szét. Az intézményben az egészségügyi ellátás célja, az egészségmegőrzés, az egészség védelme, a megbetegedés megelőzése, a már kialakult betegségek korai felismerése és gyógyítása, az állapotromlás megakadályozása, a gyógyíthatatlan beteg panaszainak enyhítése.

Mentálhigiénés ellátás és foglalkoztatás

Intézményünkben nagy hangsúlyt fordítunk a mentálhigiénés ellátásra. Ennek keretében biztosítjuk:

- a személyre szabott bánásmódot,
- a konfliktushelyzetek kialakulásának megelőzése érdekében az egyéni, csoportos megbeszélést,
- a szabadidő kulturált eltöltésének feltételeit,
- az ellátottak családi és társadalmi kapcsolatainak fenntartásának feltételeit,
- a gondozási tervek megvalósítását,
- a hitélet gyakorlásának feltételeit, és
- segítjük, támogatjuk az intézményen belüli kis közösségek, társas kapcsolatok kialakulását és működését.

A mentálhigiénés gondozásban az intézmény minden dolgozójának részt kell vennie valamilyen formában. A munkatársak őszinte, személyes odafordulása, a nyitottságuk, toleranciájuk és az elhivatottságuk az, amely az otthonosságérzés kialakulását elősegíti és megteremt a bizalom alapját. Közös feladat, hogy az idősök lelki egészségét megőrizzük.

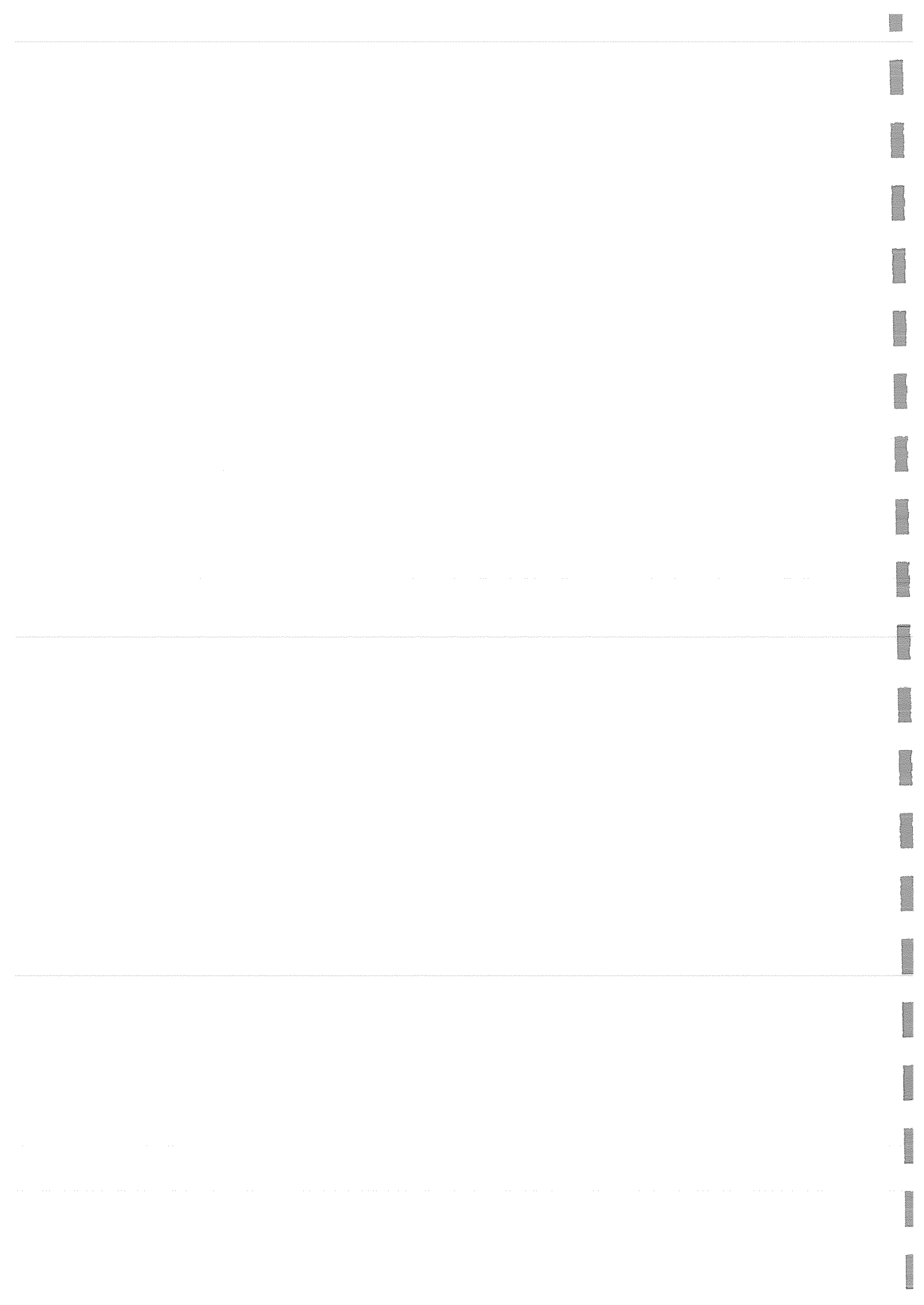

Az idős ember hajlamos felhagyni korábbi szokásaival, visszahúzódóvá válik, esetleg a környezetében élőket elveszíti, ezért az idős kort sokan a veszteségek koraként tartják számon. Az intézménybe való beköltözés, az „intézményi lét” tovább növelheti az izolációt.

Célunk: az Otthonban élők személyiség-szerkezetének fenntartása, belső harmóniájának megőrzése, ezáltal segítve elő a környezetébe való beilleszkedést, békés, szeretetteljes, konfliktusmentes lét megélését. Kötelességünk segíteni az egyént az életkorral járó lehetőségek megtalálásában, kihasználásában és a bizonyos életterületek beszűkülésének elfogadásában, miközben megtartjuk, fenntartjuk érdeklődésüket. Olyan személyre szabott bánásmódot biztosítunk mindenki számára, amely elősegíti az élet utolsó szakaszának méltó befejezését. Szeretnénk, ha a korábbi életeseményeikre való visszatekintés, nem csupán nosztalgia lenne, emlékezés a „rég, szép időkre”, hanem az erőgyűjtés forrása a lakóink számára.

A lelki gondozás a napi tevékenységek szerves része. Az egyéni mentálhigiénés munka keretein belül nyílik lehetőség a segítő beszélgetésekre, segítő kapcsolat kiépítésére.

Feladatköre:

- Az előgondozásban való részvétel
- Az új életmódba való beilleszkedés és a szociális beilleszkedés elősegítése
- A családdal, a hozzátartozókkal való érzelmi kapcsolat fenntartásának elősegítése
- A veszteségélmények feldolgozásának, a gyász munka elősegítése
- A haldokló kísérése, a hozzátartozó segítése, érzelmi támogatása
- Pszichés támogatás, önbizalom erősítése
- Aktivitásra ösztönzés

Figyelmet fordítunk lakóink közösségi mentálhigiénéjére is. Az új környezetben, az új közösségben való élet alkalmazkodást és toleranciát kíván meg a lakók egymás közti kapcsolatában.

Hangsúlyt fektetünk a közösségen belüli kapcsolatok kialakítására, fenntartására. A kialakult feszültségek, konfliktus- és krízishelyzetek megelőzésére. A közösség kiépítését kis és nagycsoportos foglalkozások körében valósítjuk meg.

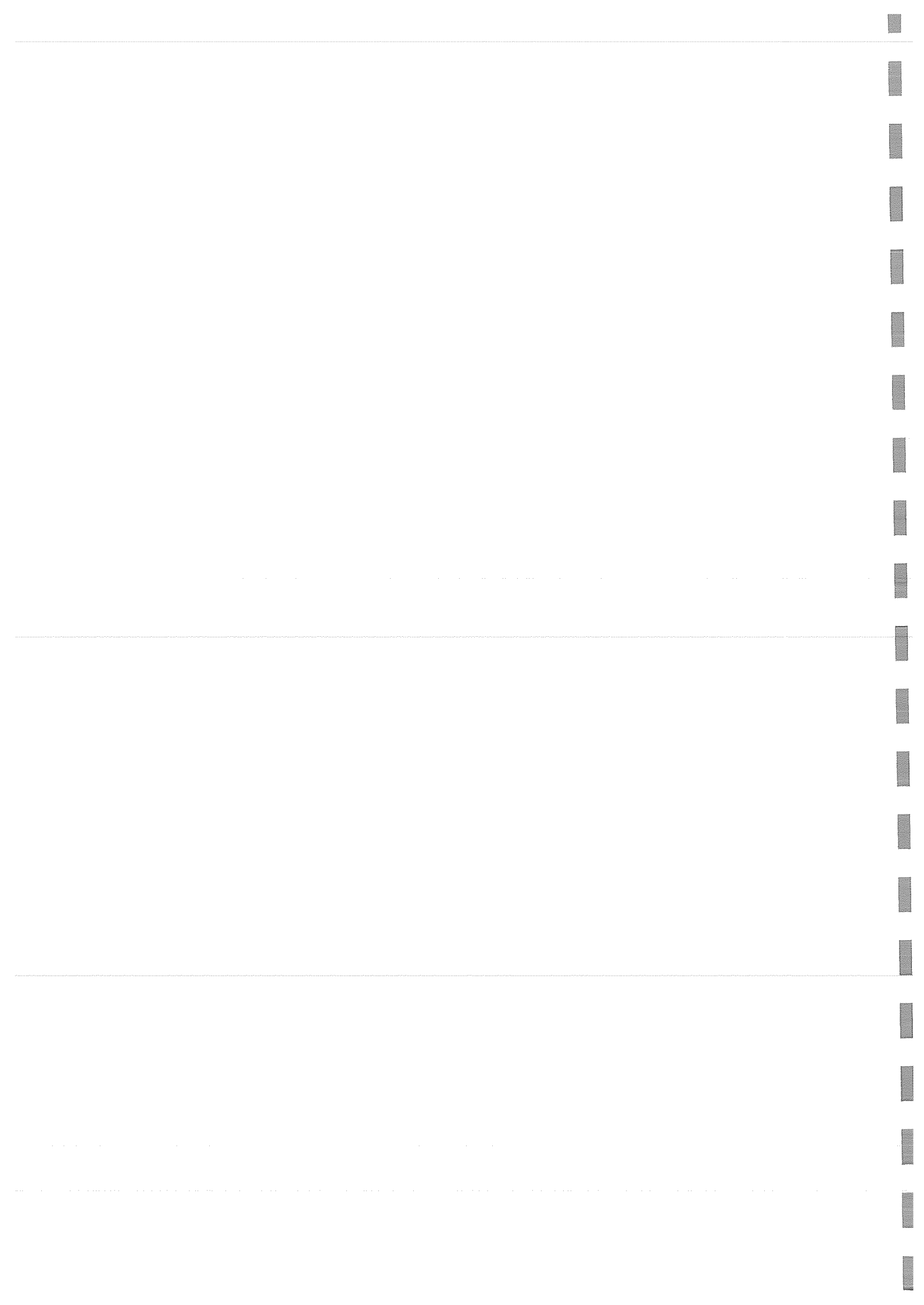

Mindent meg kell tennie az ellátottak testi-lelki aktivitása fenntartásának, megőrzésének érdekében. Ezért koruknak, egészségi állapotuknak, képességeiknek és egyéni adottságaiknak figyelembevételével szervezzük a foglalkozásokat. Ezek a következők:

- az aktivitást segítő fizikai tevékenységeket (séta, sporttevékenység, fekvőbetegek levegőztetése, ágytorna stb.),
- a szellemi és szórakoztató tevékenységeket (pl. előadások, olvasás, felolvasás, rádióhallgatás, tévénézés, kártya-és társasjátékok, vetélkedők, zenehallgatás stb.),
- a kulturális tevékenységeket (pl. rendezvények, ünnepek, névnapok, stb.).

Az aktivitást segítő tevékenységeket - lakóink közreműködésével - előre tervezzük és a megvalósítás folyamatosságát, rendszerességét biztosítjuk.

Foglalkoztatások:

A mentálhigiénés munkatárs különböző típusú – egyéni készségeknek megfelelő – programmal készül heti rendszerességgel, és tart foglalkozást napi szinten. Ezek a következők:

- imaóra,
- kézműves foglalkozás,
- fizikai foglalkozás - torna
- játékos, szellemi csoportfoglalkozás,
- orientációs gyakorlat,
- felolvasás,
- a fekvő betegeknek egyéni, szoba foglalkozás.

Nagyon sokszor halljuk a tevékenykedő időseket hogy: "addig élek, amíg dolgozni tudok", s ebben nagyon sok igazság van. Éppen ezért fontos az idősek aktivitásának fenntartása. A foglalkoztatásnak azonban vannak kötelezően betartandó szabályai. Az első ilyen szabály az önkéntesség. A részvétel soha nem lehet kötelező az idősek számára. Meggyőzéssel, apró „föndorlatokkal”, szinte minden időseMBER bevonható a tevékenységekbe. Hivatkozhatunk az orvosra, aki azt mondja, hogy mozogjon minél többet friss levegőn, sétáljon, vegyen részt az aktív tornában. De tudásukra is rámutathatunk, ha egy-egy kézimunka fonalainak kiválasztásához kérünk segítséget, vagy virágültetéshez kérjük a véleményét, figyelembe vesszük javaslatait, ötleteit, jól ismert praktikáit. Nagyon fontos szabály a célszerűség. Ha nincs "kézzelfogható" értelme a tevékenységnek, akkor az akár még káros hatással is lehet az ellátottra. Beszéljük meg velük közösen, hogy miért is szükséges az aktív torna, a közös séta,

vagy miért készítjük a hímzett terítőket, kispárnákat, miért kell a szép festmény. Ha közösen megbeszéljük, hogy mi a célja tevékenységünknek, akkor sokkal szívesebben vesznek részt a kreatív tevékenységekben. Ezekkel a feladatokkal nem csak azt a célt értük el, hogy közösen és jókedvűen tevékenykednek, hanem szellemi frissességüket, meglévő képességeiket, készségeiket fenntartjuk, netán még fejlesztjük is. A következő nagyon fontos szabály, a folyamatosság. Nem tévesztendő össze a folyamatosság az egyhangúsággal az aktivitás szervezésekor. A folyamatosság azt jelenti, hogy meghatározott napokon, meghatározott időben legyen az aktív program. Ha megszakítjuk ezt a folyamatosságot, akkor elveszíti célját, az ellátottak is érezni fogják, hogy ez a program "nem olyan fontos". Az elmaradt foglalkoztatások miéért el kell mondani, meg kell találni a módját akadályoztatás esetén, hogy valamilyen aktív tevékenységet mégis végezzenek az idős ellátottak. Ha ez elmarad, az idősök körében jön a tétlenség, mely nyugtalanná, türelmetlenné teheti az időseket, s ez a kedélyükre, közérzetükre és egészségükre is károsan hat.

Körültekintően kell a foglalkoztatás helyét és idejét megválasztani. A helyszín kellemes, figyelmet felkeltő, vidám kisugárzású, biztonságos legyen. Olyan légkört kell teremteni, hogy minden lakó érezze, várjuk, és számítunk rá, fontos az ő részvétele is.

Programjaink, foglalkozásaink az idei évben:

- Minden hónapban megünnepeljük az aktuális hónapban születettek születésnapját, névnapját. Ez nagyon kedvelt a lakók körében, megható az, ahogyan köszöntik egymást, mint egy nagycsalád.
- Rendszeresen mindennap van foglalkozás, kis csoportos, nagy csoportos, és egyéni beszélgetés formájában.

Formái:

- az aktivitást segítő fizikai tevékenységek (séta, sporttevékenység, fekvőbetegek levegőztetése, ágytorna stb.),
- a szellemi és szórakoztató tevékenységek (pl. puzzle, memóriajáték, előadások, olvasás, felolvasás, rádióhallgatás, tévézés, kártya-és társasjátékok, vetélkedők, zenehallgatás stb.),
- a kulturális tevékenységek (pl. rendezvények, ünnepek, név és születésnapok, stb.).

A mozgásában korlátozott lakók számára a mentálhigiénés munkatárs délután igényeik szerint bevásárol.

- Naponta visszük ki időseinket a friss levegőre, városi rövid sétákra, hogy minél több inger érje őket.
 - A lehetőségekhez mérten részt veszünk lakóinkkal a városi rendezvényeken.
 - **Farsangi** multság, melyet hagyományteremtő szándékkal vettünk be programjaink közé. Nagy sikere volt az intézmény lakói és dolgozói körében egyaránt.
 - Férfi lakóink szeretettel és apró meglepetéssel köszöntik az intézmény hölgy tagjait.
 - Anyák napján rendszeresen meglátogatnak bennünket a város óvodás csoportjai, köszöntik időseinket és közösen eltöltenek velünk egy délelőttöt.
 - Az idei évben is megrendezésre került a **Családi nap**. Vendégeink még nagyobb számban tisztelték meg rendezvényünket, megtapasztalva a szeretetet, a közös együttlét örömeit. Nagy örömünkre több pozitív visszajelzést kaptunk.
 - A szépen kialakított imateremben rendszeresen tartanak az egyházak képviselői vasárnaponként istentiszteletet. De napi szinten is biztosított a hitélet gyakorlása.
 - Jeles egyházi és állami ünnepek megünneplése a lakók aktív részvételével.
 - Az idén is részt vettünk az Idősek Napja városi rendezvényen. Ezzel is segítve a kapcsolatok fenntartását lakóink és a külvilág között.
 - Advent első vasárnapján ünnepi díszbe öltöztetjük az idősek otthonát és közösen meggyújtjuk az első adventi gyertyát. Az intézmény karácsonyfájára már hetekkel előtte készítik az idősek a díszeket, kézműves foglalkozás keretében.
- A szeretet ünnepének közeledtével meglátogattak minket a Kamillíanus Család tagjai, akikkel együtt énekeltek ellátottjaink, és szeretettel fordultak egymás felé a kialakult beszélgetés során.

A foglalkozások színteréül az imaterem, - ahol egyénileg és csoportosan is lehetőség nyílik a hitélet gyakorlására -; a mentálhigiénés szoba –egyéni, vagy csoportos beszélgetésekre alkalmas-; illetve a társalgó – itt zajlanak a csoportfoglalkozások, torna, és látogatók fogadása-szolgálat.

- ruházattal és textíliával való ellátást

Azok az ellátottak, akik nem rendelkeznek megfelelő ruházattal, az intézmény ellátja őket, biztosítja a szükséges textíliákat.

- étkezést

Az ellátottak napi ötszöri étkezésben részesülnek. Biztosított a napi legalább egyszeri meleg étkezés. Az ételt a P. Dussmann Kft. szállítja a központi főzőkonyháról.

Gondozási, ápolási tevékenységek:

A gondozás, ápolás mértékét mindenkor a lakó egészségi állapota, egyéni szükséglete határozza meg. Az ápolónők munkája több az egyszerű ellátásnál, törődést és együttérzést is jelent. A hivatás végzéséhez olyan speciális ismeretek és készségek szükségesek, amelyek elősegítik a lakók lelki, testi és szociális fejlődését.

- Havonta vérnyomás, testsúly ellenőrzés.
- Cukorbetegeknek hetente, ill. szükség szerint vércukormérés.
- Vérvételek helyben történnek.
- Segítség, étkezésben, folyadékpótlásban, hely-és helyzetváltoztatásban.
- Inkontinenciában szenvedő lakóknak segítségnyújtás.
- Az egészség gondozásához, illetve helyreállításához az ápolási eszközök, segédeszközök biztosítottak.
- Lakók testi - lelki állapotának folyamatos figyelemmel kísérése.
- Segítségnyújtás a napi élet menetében (mosdatás, öltözködés).
- Segítségnyújtás a lakók mobilizálásában (hely- és helyzetváltoztatásban).
- A személyi higiéné biztosítása (fürdetés).
- Életveszélyes állapotok felismerése, megelőzése.
- Kenőcsök felvitele, bedörzsölések alkalmazása, kötések felhelyezése.

Fizikai ellátás:

- Az intézmény lakói részére napi ötszöri étkezést biztosítunk.
- Ruházatot szükség esetén pótolunk, tisztításukról az intézmény gondoskodik, javítása a gondozónők feladata.
- A lakók személyi higiénéjének biztosítása.
- Hajvágást, borotválást, körömvágást az ápoló személyzet végzi, igény szerint térítés ellenében igénybe vehető fodrász, manikűr- pedikűr.
- Takarítást naponta, hetente, illetve szükség szerint végzi a dolgozó.
- Ellátottjaink magas életkorúak. Legnagyobb számban a 80-90 éves kor közötti lakók élnek intézményünkben, köszönhetően a szakdolgozók áldozatos feladatellátásának, valamint az intézményi orvos tevékenységének, és a biztosított optimális

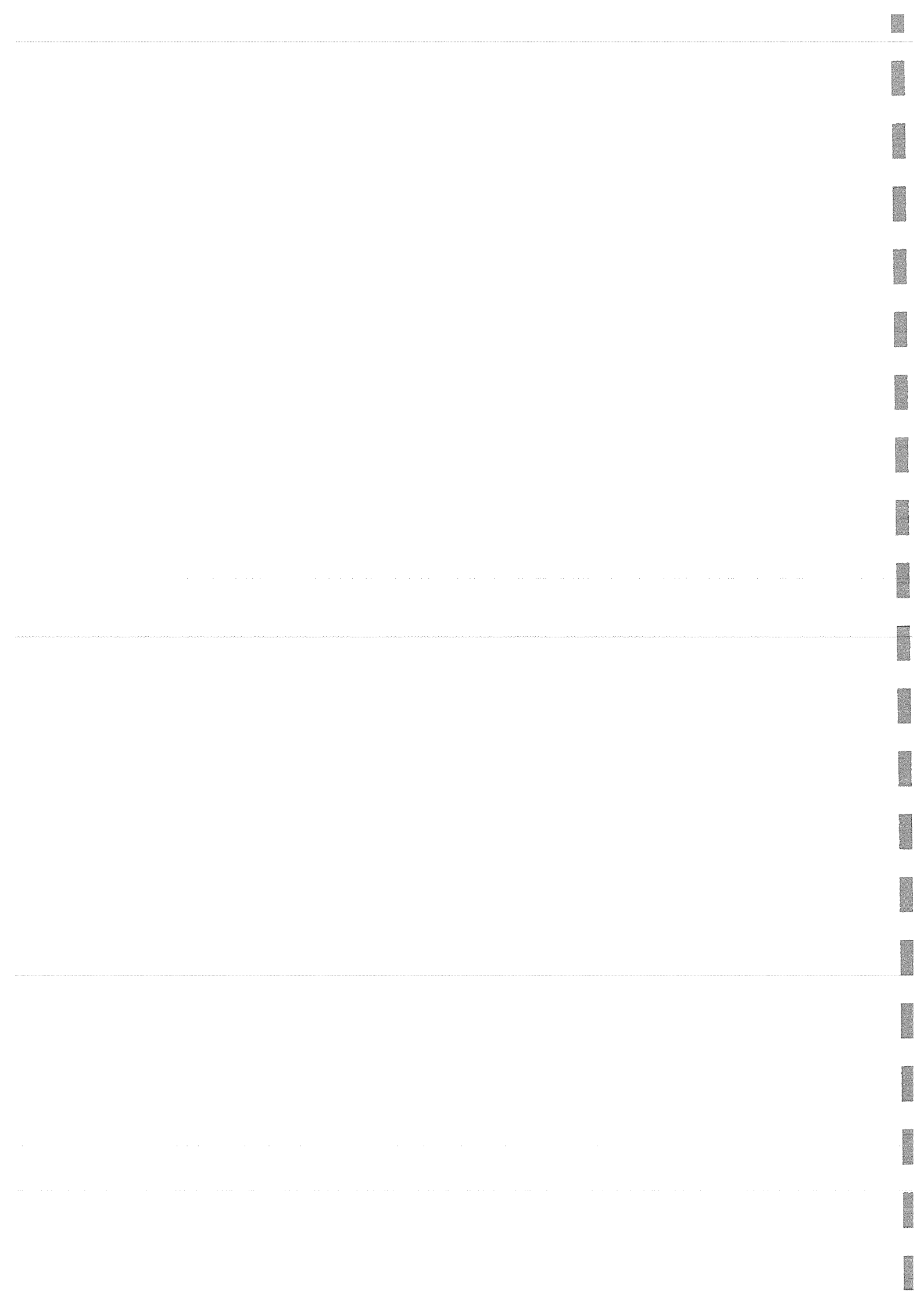

körülményeknek (felügyelet, ételmezés, fűtés, rendszeresség stb.). Az ellátottak átlagéletkora 2018. december 31-én 80 év volt.

A szociális ellátások igénybevétele önkéntes, kérelem alapján történik. Ha az ellátást igénylő cselekvőképtelen, a kérelmét a törvényes képviselője terjeszti elő. A korlátozottan cselekvőképes személy kérelmét a törvényes képviselőjének beleegyezésével, vagy – ha e tekintetben a bíróság a cselekvőképességét nem korlátozta - önállóan terjesztheti elő.

Azokat a személyeket vehetjük gondozásba, akiknek a napi négy órát meghaladja az ápolási szükséglete, vagy a jogszabály által előírt egyéb szükséglettel rendelkeznek. Az érkezett új ellátottak többsége ettől sokkal több ápolási, gondozási órát igényel. Fizikálisan, mentálisan, erősen megromlott állapotban kerülnek ellátásba. Már az is sikerélményt ad, ha a beilleszkedés időszakán át tudjuk segíteni, és gondos ápolással javul az ellátottak életminősége.

Az idősök otthonában egyre többen élnek demencia kórkép valamely fokozatával. A demens betegek ápolása-gondozása komoly kihívást jelent az ápoló és a mentálhigiénés szakember számára egyaránt.

Az intézményvezető az igények beérkezésének sorrendjében gondoskodik az ellátást igénylők elhelyezéséről. Intézményi elhelyezésre jelenleg 52 fő várakozik.

Az év során 2 lakó elhunyt, a felszabadult férőhelyet azonnal feltöltöttük

Intézményünkben működő team összetétele: orvos, intézményvezető, szociális és mentálhigiénés munkatárs, gondozónők. Az intézményvezető a team munkáját koordinálja, és a feladatok teljesítéséről gondoskodik. A szociális team megbeszéléseket tart, felvetik a problémákat, közösen kidolgozzák a megoldási módokat, és értékelik az eredményeket.

Személyre szabott gondozási tervet készítünk, mely szintén team munkában történik az ápoló és a mentálhigiénés munkatárs együttműködésével.

A gondozónők több éves szakmai tapasztalattal rendelkeznek, munkájukat az elhivatottság jellemzi. Gondozott, hozzátartozó részéről ez évben panasz nem érkezett.

Intézményünkben a jogszabályi előírásoknak megfelelően Érdekképviselői Fórum működik.

E szerv hivatott az intézményünkben élők jogainak, érdekeinek érvényesülését elősegíteni.

Az érdek-képviselői fórum tagjai:

a) választás alapján, az intézményi ellátást igénybe vevők közül két fő (az Érdekképviselői Fórum elnöke Maximovics Mihály és Csonka Ferencné tag)

b) választás alapján, az ellátottak hozzátartozói közül egy fő (Petrus István Jánosné)

c) választás alapján, az intézmény dolgozóinak képviselőjében egy fő (Molnár Árpádné)

d) az intézményt fenntartó szervezet képviselőjében egy fő (dr. Dalanics Beáta)

Ahhoz, hogy intézményünk jól és az ellátottak minden igényét kielégítve működhessen, elengedhetetlen a jó kapcsolatrendszer kiépítése más intézményekkel, szervezetekkel.

Az alábbi ábra bemutatja, milyen szervezetekkel állunk kapcsolatban.

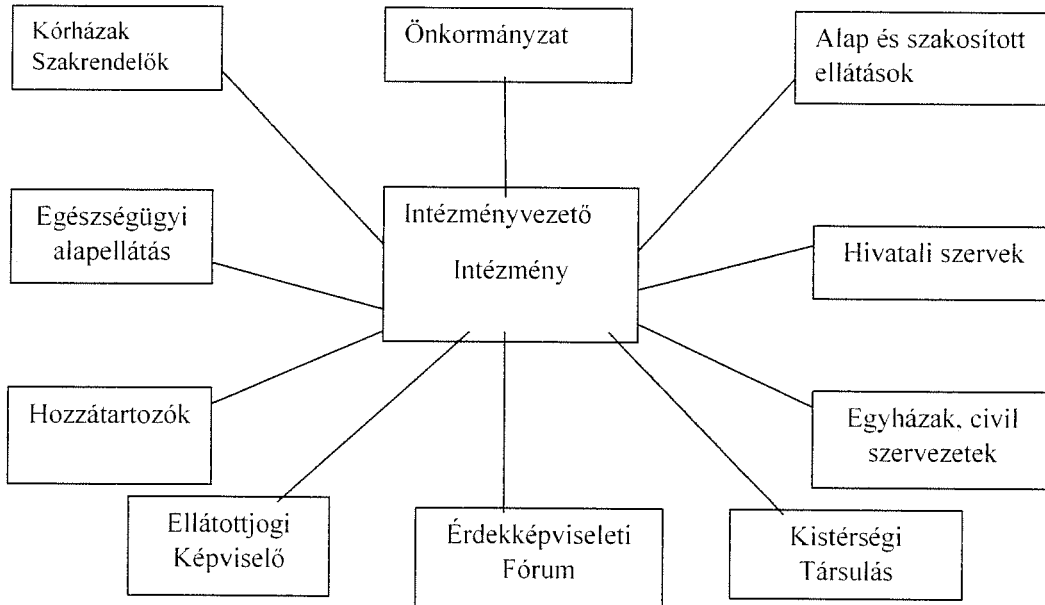

Ellátottak korcsoport illetve nem szerinti megoszlása a 2018. évben

Férfiak és nők kor szerinti megoszlása

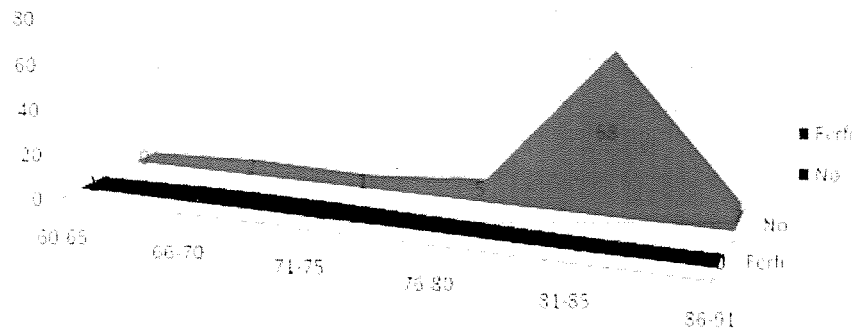

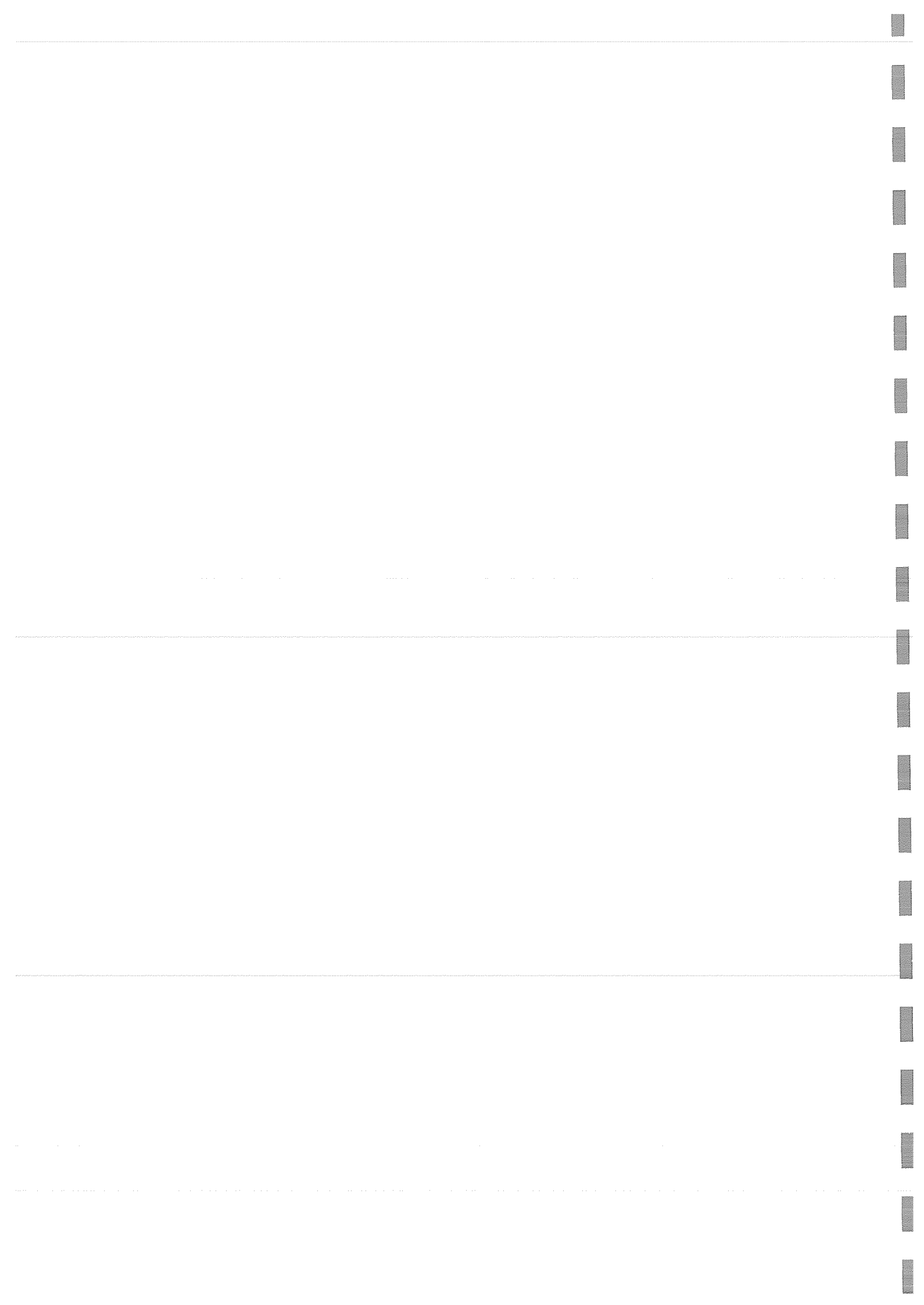

Végezetül néhány pillanatkép mindennapjainkból:







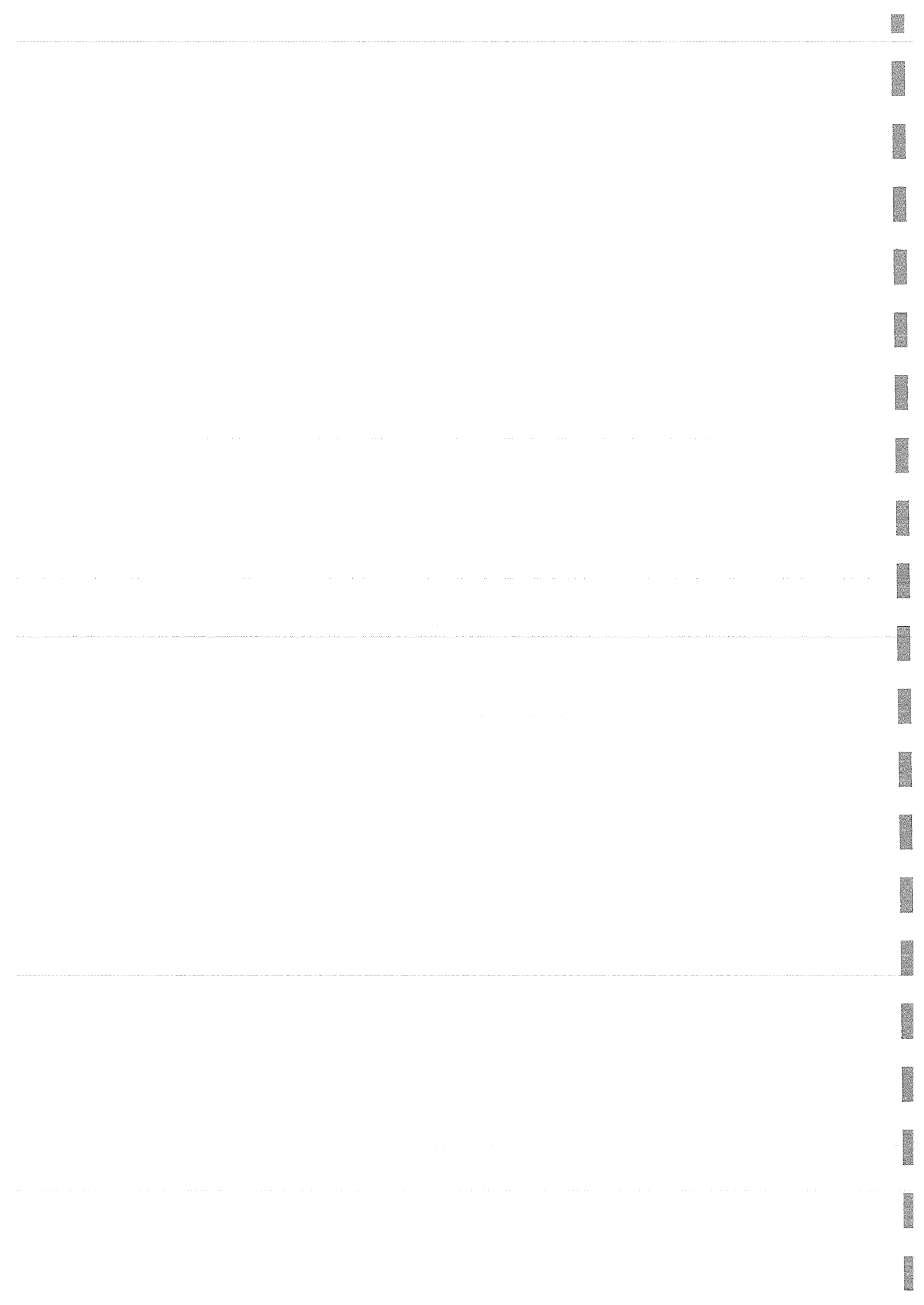







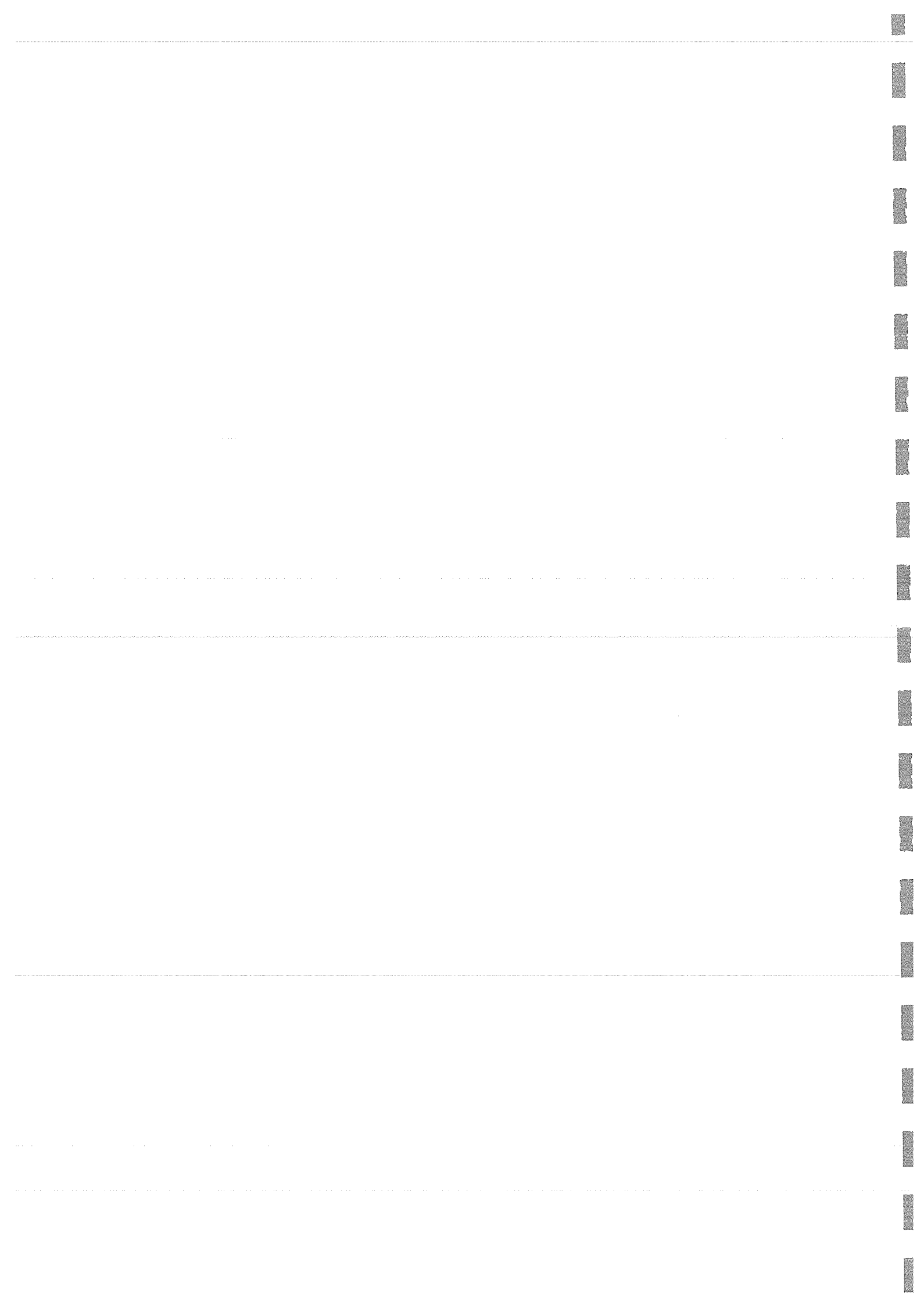





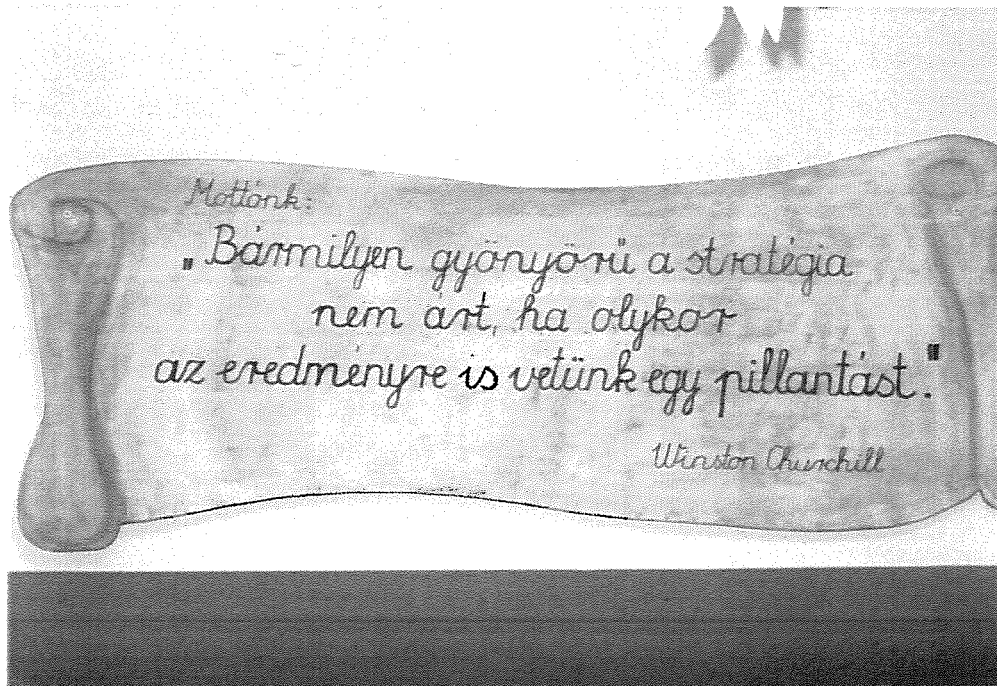

I/2. Étkeztetés

Az Újfehértói Szociális Szolgáltató Központ által talán a legrégebben működtetett ellátási forma az étkeztetés.

Az étkeztetés keretében azoknak a szociálisan rászorultaknak a legalább napi egyszeri meleg étkezéséről kell gondoskodni, akik azt önmaguk, illetve eltartottaik részére tartósan vagy átmeneti jelleggel nem képesek biztosítani, különösen:

- a) koruk (60. életévét betöltötte),
- b) egészségi állapotuk,
- c) fogyatékoságuk, pszichiátriai betegségeik,
- d) szenvedélybetegségeik, vagy
- e) hajléktalanságuk miatt.

A központi konyha, melyet a P. Dussmann Kft. üzemeltet, Újfehértó, Eötvös út 25. szám alatt található, itt kerül kiosztásra naponta az étel. Az idei év tavaszán arra jutottunk, hogy a mai kor követelményeinek megfelelően választási lehetőséget kellene biztosítani a szolgáltatást kérőknek a menü illetően. A főzőkonyha vezetőjével történt rövid egyeztetés után ez meg is valósult, és ma már kétféle ételből választhatnak az ellátottak. Minden héten megkapják az étkezők a következő heti menüt, melyből kiválasztják azt, amit szeretnének elfogyasztani. Ezáltal az étkeztetésben részesülők létszáma kissé emelkedett is, többségük örült az új kezdeményezésnek, hiszen saját döntése szerint étkezhet. A menüt a konyha vezetője állítja össze, szem előtt tartva a főként időskorú lakosok igényeit és a helyi sajátosságokat. Szívesen fogadják az esetleges észrevételeket, javaslatokat, a visszajelzéseket. A felmerülő panaszokat és kifogásokat továbbítjuk az ételmezésvezető felé, aki kivizsgálja azokat, indokolt esetben pedig orvosolják a problémát.

Az ebéd igénybevételenek módja történhet elvitellel vagy kiszállítással.

Elvitel esetén az ellátást igénybe vevő személy a központi konyhán veheti át a napi egyszeri meleg ételt. A kiszállítást igénylők főleg azok a személyek, akiknek egészségi állapota vagy idős kora ezt indokolja. Részükre az intézmény saját gépkocsija hordja ki az ebédet, szigorúan betartva az idevonatkozó egészségügyi előírásokat.

A tanyákon élő emberek számára pedig a tanyagondnok szállítja ki az ebédet.

A munka szervezettségének és a korszerű szállításnak köszönhetően két órán belül mindenki megkapja a meleg ételt.

Az étkeztetés szakfeladaton egy fő dolgozik. Munkája sokrétű, összetett. Feladatkörébe tartozik az ebéd házhoz történő kiszállítása, az új kérelmezőkkel kapcsolatos ügyintézés, kapcsolattartás

az ellátottakkal, egyszerűsített készpénzfizetési számlák kitöltése, a befolyt pénz befizetése, napi analitika vezetése, a hónap végi zárás, valamint a kiszállítással történő étkezést igénybe vevők ételhordóinak heti egyszeri fertőtlenítése.

Az ellátást igénybe vevőknek kell biztosítaniuk az ételhordókat, illetve azok tisztántartásáról maguknak kell gondoskodniuk.

2018-ban a térítési díjak a következők szerint változtak:

Az étkeztetés intézményi térítési díja a fenntartó által kijelölt Nagykálló Város Önkormányzata Képviselő-testületének 4/2017.(III.14.) sz. önkormányzati rendelete alapján a következőképpen alakul:

Ha az igénybevevő rendszeres havi jövedelme az öregségi nyugdíj legkisebb összegének:

- a 200%-a alatt van:- ebéd elvitele esetén 430.-ft/adag
- lakáson történő étkeztetés esetén 630.-ft/adag.
- a 200%-a fölött van:- ebéd elvitele esetén 485.-ft/adag
- lakáson történő étkeztetés esetén 685.-ft/adag
- diétás étkezés esetén: 645.-ft/adag

Továbbá az 1993. évi III. törvény 116.§.(3) alapján az étkeztetés esetén a személyi térítési díj összege nem haladhatja meg a szolgáltatást igénybe vevő személy rendszeres havi jövedelmének 30%-át. Ha az ellátott az étkeztetést, a jelzőrendszeres házi segítségnyújtást vagy a nappali ellátást a hónap nem mindegyik napján veszi igénybe, a napi személyi térítési díj-az Szt. 116 § (2) bekezdésében és 117/B §-ában foglaltak kivételével – nem haladhatja meg az Szt. 116. § (3) bekezdése, illetve 117. § (1) bekezdése szerinti jövedelemhatár harmincad részét. Fizetés módja, ideje: a térítési díjat egyszerűsített készpénzfizetési számlán kell befizetni az Újfehértói SZOSZOK számlájára tárgyhónap 31. napjáig.

A beszedett térítési díjakat napi rendszerességgel befizetjük a Tiszántúli Takarékszövetkezetben, az Újfehértói SZOSZOK számlájára.

Az étkeztetést igénybe vevők korát tekintve vegyes megoszlásról beszélhetünk, köztük sok az idős, egyedül élő ember, akiknek csak így biztosított a napi egyszeri meleg étel.

Az év során az igénybe vevők száma a következőképpen alakult az elmúlt évhez képest, amikor az ellátottak száma 126 fő volt:

Új kérelmezők száma: 55 fő

Megszűnt kérelmek száma: 38 fő

A szolgáltatást igénybe vevők száma jelenleg 143 fő, melynek kb. 85 %-a nyugdíjas, a fennmaradó százalékot a szenvedély-, és pszichiátriai betegek teszik ki. Néhányan ezek közül kórházban vannak, vagy egyéb okból szüneteltetik az ellátást. A tavalyi évhez képest az ellátottak létszáma nem csökkent, köszönhető ez annak is, hogy változatos és finom az ebéd, és nem utolsósorban annak, hogy választani lehet kétfajta menüből.

Az igénylők kor szerinti megoszlása a következőképpen alakult:

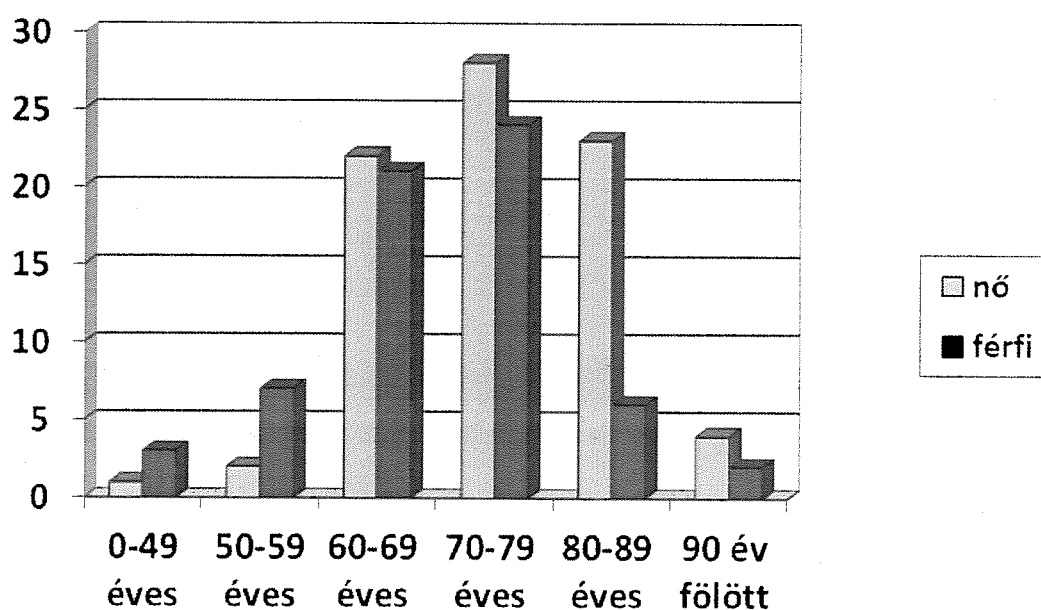

Minden évben az étkeztetésben részesülők esetében jövedelem felülvizsgálatot tartunk, melyről igazolást állítunk ki a következő évre vonatkozóan. Az igénybe vevőket erről a helyi újságban tájékoztatjuk, illetve a kiosztó helyen kifüggesztésre került az erről szóló felhívás.

Ügyfélfogadás helye, időpontja:

4244 Újfehértó, Eötvös u. 26. szám

Hétfőtől- Péntekig: 7:30– 15 óráig.

I/3. Tanyagondnoki szolgálat

A szolgáltatás célja a külterületek, valamint a tanyasi lakott helyek infrastruktúra hiányából eredő hátrányok enyhítése, közszolgáltatásokhoz való hozzáférés segítése, az alapvető szükségletek kielégítését segítő szolgáltatásokhoz, alapszolgáltatásokhoz való hozzájutás biztosítása. Előtérbe kerül még a szociális szükségletek kielégítésének segítése.

Újfehértó nagy területen fekszik. Több mint 160-an élnek külterületen, vagy tanyán. Többségük halmozottan hátrányos helyzetű. Van olyan tanya, ahol a mai napig nincs áramszolgáltatás. Sok közöttük a kisnyugdíjas, fogyatékkal élő, kisgyermekes munkanélküli család. Kispénzű emberekről van szó, akik saját maguk nem tudnak gépkocsit fenntartani, így élni sem tudtak eddig a város adta lehetőségekkel.

Ők eddig hátrányban voltak a városban élőkkel szemben, mivel korlátozottak voltak a lehetőségeik. Ezen hiányosságokat igyekeznek pótolni a tanyagondnoki szolgálat.

A tanyagondnok a meglévő szociális szolgáltató rendszerrel, önkéntesekkel együttműködve, azokat a halmozottan hátrányos helyzetű egyéneket célozza meg, akik segítséget kaphatnak az alapellátás területén. Ez, és az egyéb szolgáltatási feladatok ellátása emeli életszínvonalukat, növeli életésélyeiket, közelebb kerülnek belterületi társaikhoz.

Városunkban 2008-óta működik a tanyagondnoki szolgálat. Ezt a feladatot településünkön Járó Miklós tanyagondnok látja el, aki a munkakör betöltéséhez szükséges tanyagondnoki alapképzéssel rendelkezik. A szolgálat egy Ford Tranzit személyszállító kisbusszal rendelkezik, mely alapvető eszköze a feladatok ellátásának. Egyre többen és egyre gyakrabban veszik igénybe a felkínált lehetőséget. Nagy könnyebbséget jelent az időseknek az autóval történő szállítás. Igénybevételek száma havonként, diagram segítségével ábrázolva:

Igénybevételek száma 2018. évben

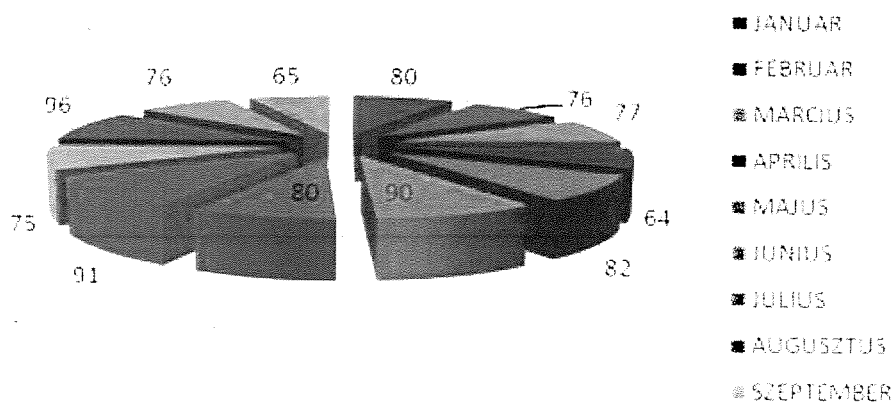

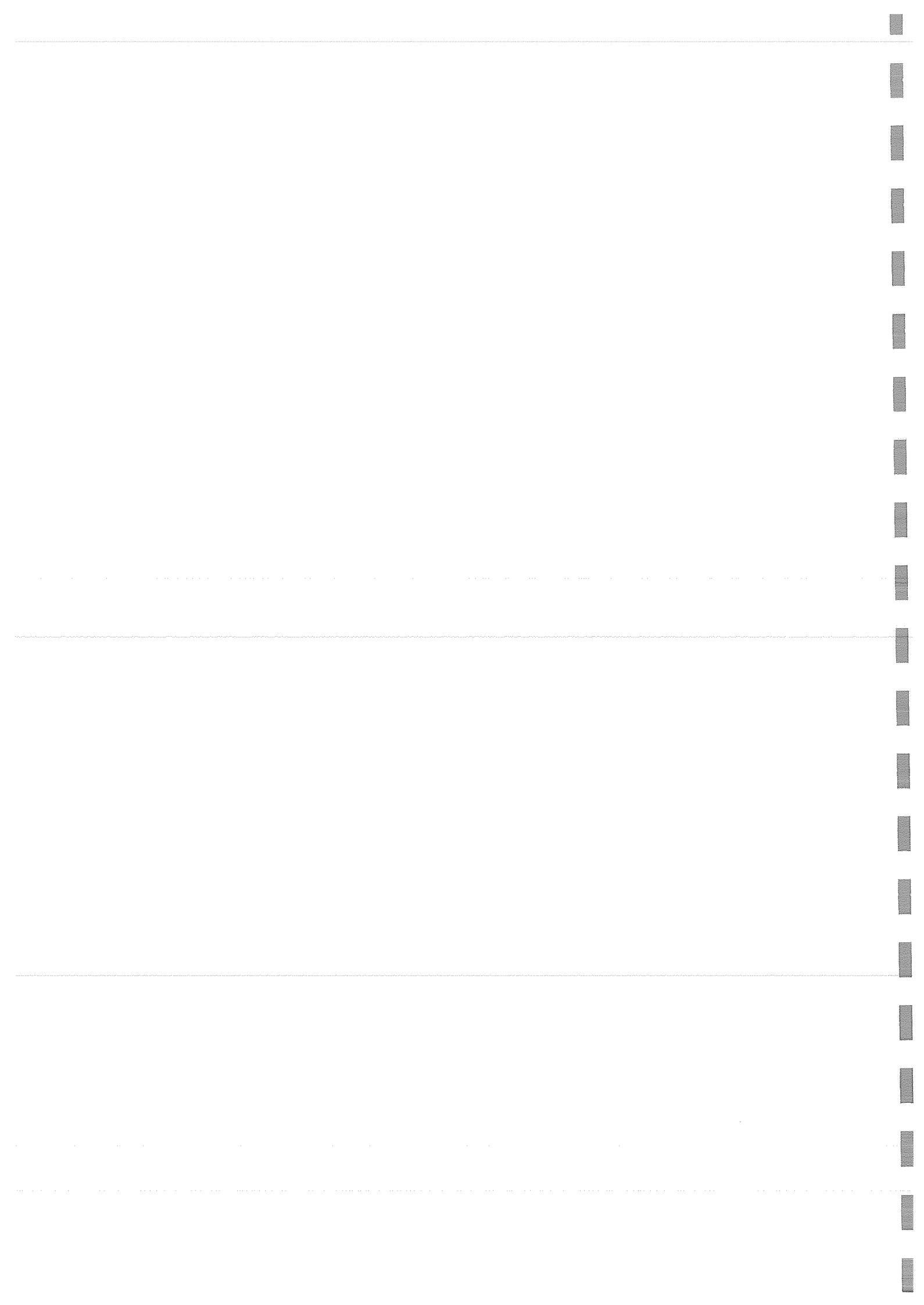

Javítja életminőségüket a szolgálat által elérhető háziorvosi és szakorvosi ellátás, segítve ezzel a rendszeres gyógyszereszedésüket, amely hozzájárul egészségi állapotuk szinten tartásához, javításához. Nyomtatványok beszerzésében, kitöltésében, hivatalos ügyek intézésében is segítséget nyújt a tanyagondnok, ezzel hozzásegítve őket a számukra járó szociális ellátásokhoz.

Mindennapi tevékenységek közé tartozik a közreműködés az étkeztetésben és a házi segítségnyújtásban. Ezzel is javítva életfeltételeiket a várostól elzártan élőknek.

A szolgáltatás igénybevételére jogosultak a település külterületén életvitelszerűen tartózkodó lakosok, rászorultság, kor, egészségi állapot, szociális vagy egyéb tényezőkre tekintet nélkül. Jelenleg 25 fő veszi rendszeresen igénybe a szolgáltatást, valamint 5 fő alkalmanként. Életkoruk széles skálán mozog, mint azt alábbi diagram is mutatja.

Szolgáltatást igénybe vevők kor szerinti megoszlása/ fő

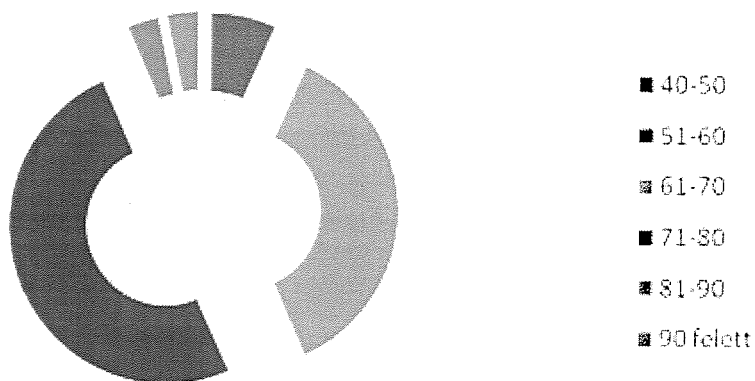

A tanyagondnoki szolgáltatás azon tevékenységek egyike, amely mások jobblétét szolgálja. Ennek feltétele a sikeres együttműködés. Az első és a legfontosabb az információ szolgáltatás és annak áramoltatása, újságok eljuttatása a tanyán élő személyeknek.

A tanyagondnoki szolgáltatás alapfeladata:

- közreműködés az étkeztetésben,

Az étkeztetésben való közreműködés során a tanyagondnok segíti a szociális étkeztetés biztosítását az étel házhoz szállításával.

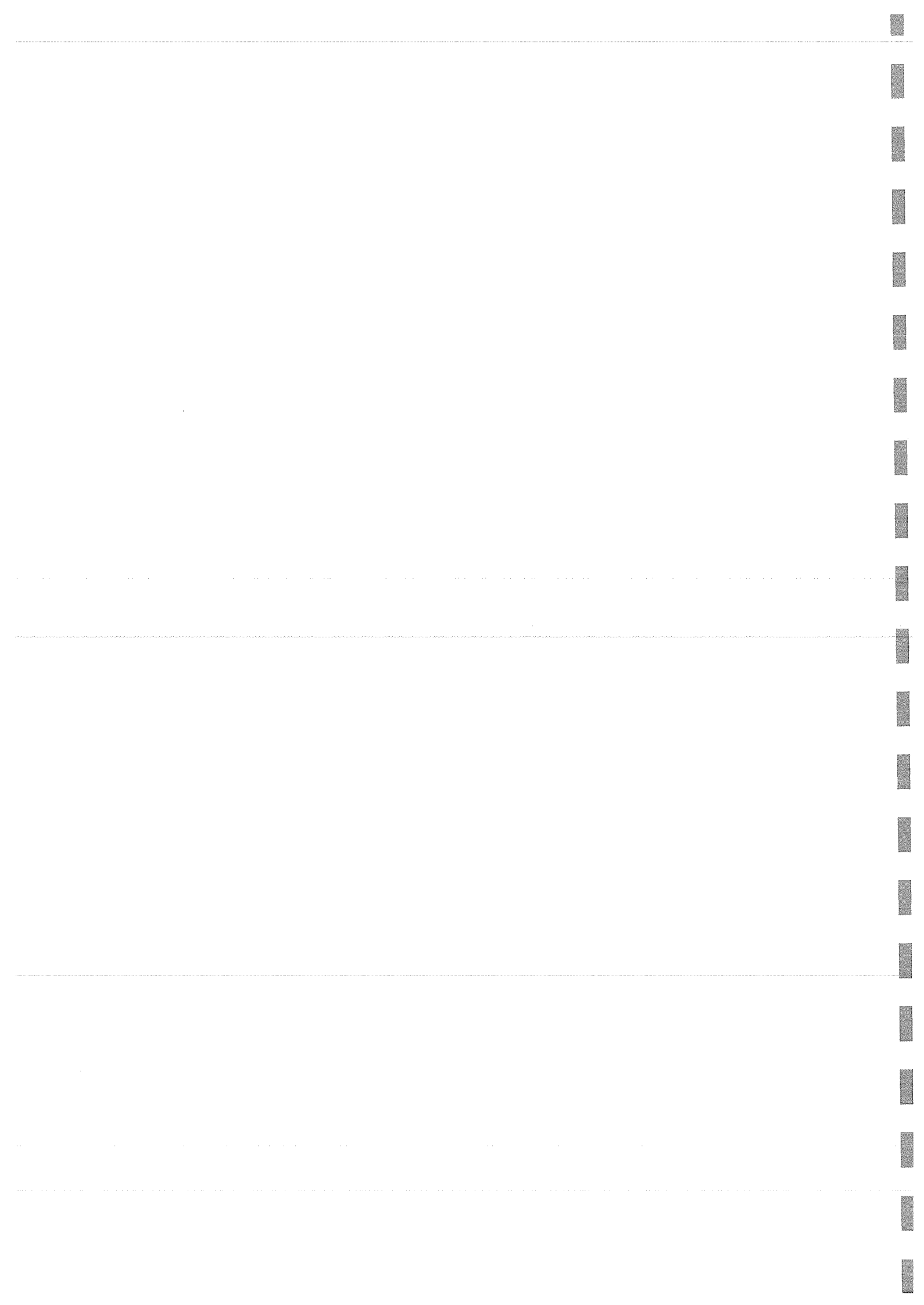

- a házi segítségnyújtásban,

A házi segítségnyújtásban való közreműködés során a tanyagondnok segíti házi segítségnyújtás biztosítását:

- a házi gondozó ellátotthoz való szállításával, és/vagy
- a házi gondozó munkájába tartozó – nem szakmai jellegű – feladatok ellátásával, pl.: favágás, fa behordás, takarítás, bevásárlás, gyógyszer kiváltás

- a közösségi szolgáltatásban,

A közösségi és szociális információk szolgáltatásában való közreműködés során a tanyagondnok az ellátott kérésére tájékoztatást nyújt:

- a szociális és gyermekvédelmi törvényben meghatározott személyes gondoskodást nyújtó ellátásokkal és szolgáltatásokkal, valamint az egészségügyi ellátással kapcsolatban,
- a helyben igénybe vehető pénzbeli és természetbeni ellátások, illetve a személyes gondoskodást nyújtó alap- és szakellátások köréről, feltételeiről és az igénybe vétellel kapcsolatos eljárási kérdésekről.

- az egészségügyi ellátáshoz való hozzájutás biztosításában,

Az egészségügyi ellátáshoz való hozzájutás biztosítása során a tanyagondnok ellátja

- a háziorvosi rendelésre szállítást,
- az egyéb egészségügyi intézménybe való szállítást,
- a gyógyszerkiváltást és a gyógyászati segédeszközök beszerzését

A tanyagondnok munkájával hozzájárul a lakosok egészségi állapotának megőrzéséhez, tájékozódik, és tájékoztatja őket a szűrővizsgálatok lehetőségéről, helyszínéről, időpontjáról.

- az óvodáskorú, iskoláskorú gyermekek szállításában

- az óvodába, iskolába szállítást,
- az egyéb gyermekszállítást.

A tanyagondnoki szolgálat közvetlen, személyes szolgáltatásokon belüli kiegészítő feladatai:

- a közösségi, művelődési, sport- és szabadidős tevékenységek szervezése, segítése,
- az egyéni hivatalos ügyek intézésének segítése, lakossági igények továbbítása,

- az egyéb lakossági szolgáltatások, egyéb alapszolgáltatások biztosításában való közreműködés.

Továbbá közreműködik az önkormányzat rendeletében a tanyagondnoki szolgáltatás számára meghatározott önkormányzati feladatok végrehajtásában.

- az ételszállítás önkormányzati intézménybe,
- az önkormányzati információk közvetítése a lakosság részére,
- a tanyagondnoki szolgálat működtetésével kapcsolatos teendők ellátása.

A tanyagondnoki gépkocsi használatával és üzemeltetésével összefüggő feladatai:

- A hivatali gépkocsi vezetése, illetve tankolása.
- A hivatali gépkocsi külső, belső tisztán tartása, az ehhez szükséges anyagok, eszközök beszerzése.
- A gépkocsi üzemképes állapotának ellenőrzése, a téli illetve nyári átállással kapcsolatos aktuális feladatok megfelelő időben történő ellátása.
- A biztonságos üzemeltetés érdekében a műszaki állapotuk állandó ellenőrzése.
- A felmerülő kisebb, szakszerviz beavatkozását nem igénylő hibák kijavítása.
- A gépkocsi műszaki szemlére (vizsgára) vitele.
- A gépkocsi időszakos vagy eseti szervizelésével kapcsolatos feladatok.
- A gépkocsi menetokmányának megfelelő időn belüli kiállítása, illetve azok pontos vezetése.
- A gépjárművezetéssel kapcsolatos okiratok (pl. üzemanyag kártya, zöldkártya, stb.) érvényességi idejének figyelemmel kísérése, a szükséges intézkedések megtétele a polgármesterrel történt egyeztetés után.
- A hivatal gondnoksági és beszerzési feladataiban való közreműködés.
- A gépkocsi kezelésével kapcsolatos belső szabályzat megismerése, az abban foglaltak betartása.

A szolgáltató és az igénybe vevő közötti kapcsolattartás módja:

- Személyesen, gépjárművel: a gépjármű a közlekedés, a szállítás eszköze. Ez a funkció továbbra is hangsúlyos marad, és meghatározza a tanyagondnoki rendszer jellegét.
- Telefonon: a kapcsolatteremtés és –tartás, más szervezetekkel való együttműködés, az információcsere igénye, szükségessé teszi, hogy a tanyagondnok telefonnal

- rendelkezzen. E két dolog nagyban szélesíti a szolgáltatások körét, fokozza a rugalmasságot és a megbízhatóságot.
- Irodában: a tanyagondnoki szolgálatnak az intézmény minden segítséget megad, hogy a tanyasi emberek részére másológépet, faxot, számítógépet használhasson. A tanyagondnok szolgáltatás alapja, hogy a segítő kapcsolat jól működjön.
 - Üzenő füzetben: amely az intézmény telephelyein van elhelyezve, bárki (akár névtelenül is) üzenetet hagyhat, jelzéssel élhet, ha olyan információhoz jut, hogy valaki, valakik segítségre szorulnak, ellátatlanok, veszélyben vannak.

Az évek során kiderült, szükség van erre az ellátási formára, annak érdekében, hogy élhetőbbé, könnyebbé tegyük a külterületeken, tanyákon élő emberek mindennapjait.

II/1. Házi segítségnyújtás

A házi segítségnyújtás olyan gondozási forma, amely az ellátást igénybe vevő önálló életvitelének fenntartását – szükségleteinek megfelelően – lakásán, lakókörnyezetében biztosítja.

Az alapszolgáltatás keretein belül, a településen jelentkező igényeknek és az érvényben lévő jogszabályoknak megfelelően biztosítjuk a házi segítségnyújtás szolgáltatást.

Szolgáltatásunknak alapvető és elsődleges célja olyan mértékű segítségnyújtás, amely biztosítja az ellátást igénylő ember részére az önálló életvitel fenntartását, valamint egészségi és mentális állapotából vagy más okból adódó problémáinak megoldását. A szolgáltatást igénybe vevők ellátása saját otthonukban történik, az egyéni szükségletek és igények figyelembe vételével.

A szolgáltatás magában foglalja a saját lakáson történő segítségnyújtásnak mindazon formáját, amelyet a rászoruló kora, egészségi állapota miatt elvégezni már nem, vagy csak részben képes. Segítséget jelent az alapvető gondozási, ápolási feladatok elvégzésében, a vészhelyzetek kialakulásának megelőzésében, illetve azok elhárításában, az önálló életvitel fenntartásában, az ellátott és lakókörnyezete higiénés körülményeinek megtartásában.

Összetett, szerteágazó tevékenységeivel – amely az életvitel minden területére kiterjed – teljeskörű, kiszámítható, szükséglet szerinti gondozást biztosít a rászorulóknak.

A szolgáltatás az ellátást igénylő vagy törvényes képviselője által kezdeményezhető. Házi segítségnyújtás igénybe vételét megelőzően vizsgálni kell az ellátott gondozási szükségletét, melynek keretében meg kell állapítani azt, hogy az ellátást igénylő esetében szociális segítség vagy személyi gondozás indokolt. A gondozási szükséglet vizsgálata és a

vizsgálat eredményének igazolása a 36/2007. (XII.22.) SZMM rendelet 3. számú melléklete szerinti Értékelő adatlapon történik, melynek hatálya határozatlan ideig fennáll. A gondozási szükséglet vizsgálatát az intézményvezető vagy a vezető gondozó végzi el. Az értékelő adatlap kitöltésében a házi orvos a megjelölt orvosi szakkérdésekben közreműködik.

Személyi gondozás a 3. számú melléklet szerinti I. vagy II. fokozatban indokolt, a szociális segítség a 3. számú melléklet szerinti I. vagy II. fokozatban indokolt, valamint 0. fokozatban akkor, ha az ellátást igénylő:

- hatvanötödik életévét betöltötte és egyedül él
- hetvenedik életévét betöltötte és lakóhelye közműves vízellátás vagy fűtés nélküli
- hetvenötödik életévét betöltötte.

A 3. számú melléklet szerinti III. fokozat esetén idősotthoni elhelyezés is indokolt lehet.

Ha a szolgáltatást igénylő személy egészségi állapota vagy személyes körülményei a szolgáltatás halaszthatatlan biztosítását teszik szükségessé, a házi segítségnyújtás legfeljebb 30 napos időtartamra akkor is nyújtható, ha a gondozási szükséglet vizsgálata még nem fejeződött be.

Az ellátásért személyi térítési díjat kell fizetni. Az intézményi térítési díj, valamint az ellátást igénylő által fizetendő személyi térítési díj összegét a fenntartó konkrét összegben állapítja meg, és arról az ellátást igénylőt a megállapodás megkötésekor írásban tájékoztatja. A személyi térítési díj megállapításánál figyelembe kell venni a szolgáltatást igénybe vevő személy rendszeres havi jövedelmét. A megállapított személyi térítési díj nem haladhatja meg a jövedelem 25%-át, illetve 30%-át, ha a házi segítségnyújtás mellett étkeztetést is biztosítanak. Újfehértó Város Önkormányzatának Képviselő-Testülete támogatásban részesíti a házi segítségnyújtást igénybe vevőket az idevonatkozó rendelete alapján. A személyi térítési díj összege évente két alkalommal vizsgálható felül és változtatható meg.

A gondozók a napi gondozási tevékenységről „Tevékenység napló házi segítségnyújtáshoz” vezetnek (1/2000. (I.7) SZCSM rendelet 5. számú melléklet), amelyben rögzítik a napi tevékenységeket, az ellátott pedig aláírásával igazolja azok elvégzését.

A gondozók fontos feladata a napi tevékenységek elvégzése mellett, hogy figyelemmel kísérjék az idős emberek egészségi és mentális állapotváltozásait, melyről a vezető gondozónak beszámolnak, aki szükség esetén megteszi a megfelelő intézkedéseket az intézményvezetővel történt egyeztetés után. Ezáltal a házi segítségnyújtás az egészségügyi ellátás egyik jelzőrendszere.

A szolgáltatás szervezés során kiemelt fontosságot nyer a más intézményekkel való együttműködés. A szolgálat szakmai szerepvállalásának fejlesztése a szakmai együttműködés és koordináció területén, illetve a személyekre vonatkozó ellátásban a legkiemeltebb.

A városi önkormányzattal és az alapellátással, fontosnak tartjuk a rendőrség, a polgárőrség, az egészségügyi intézmények, a civil szervezetek bevonását. A szakellátásra nehezedő nyomás csökkentése, férőhely kapacitások racionálisabb kihasználása az a terület, ahol kétirányúvá tehetjük az aktív együttműködések.

Munkatársaink több alap-, illetve szakellátást nyújtó civil szervezettel, illetve önkormányzattal működnek együtt, szakmai tapasztalatsere céljából. Folyamatosan tartjuk a kapcsolatot a módszertani központokkal. Fontosnak tartjuk a szakmai konferenciákon, előadásokon való részvételt mind a fenntartásban részt vevő munkatársak, mind a szolgálatvezetők részéről.

Jelenleg 158 fő veszi igénybe az intézmény által biztosított házi segítségnyújtás szolgáltatásait. Az ellátottak közül 2 fő személyi gondozásban, 18 fő szociális segítségben részesül, 138 főnek szociális segítségre és személyi gondozásra is van megállapodása.

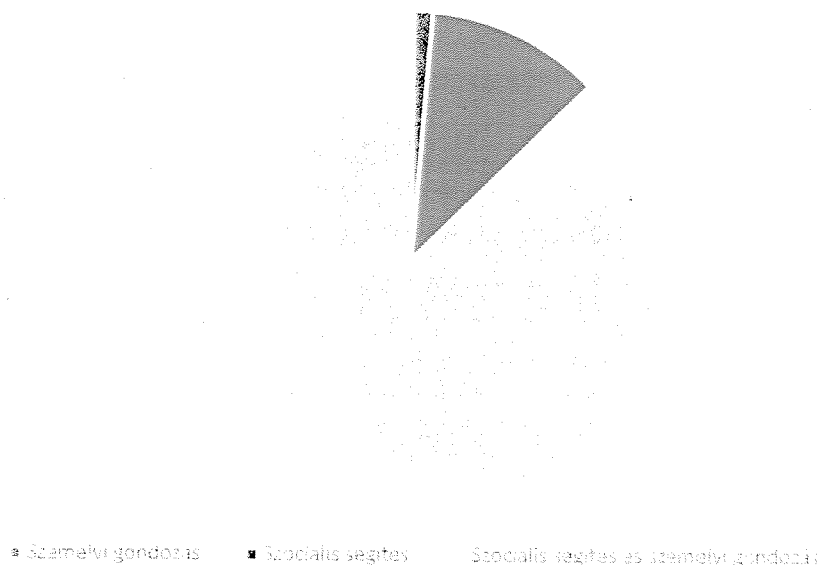

A nemek tekintetében még mindig többségben vannak a nők, bár egyedülálló férfiak is egyre gyakrabban veszik igénybe a szolgáltatást. Általánosságban elmondható, hogy az ellátást igénylők száma nem nőtt, viszont a már meglévő gondozottak közül sokaknak rosszabbodott az egészségi állapota és fekvőbeteggé váltak, így egyre többen kérik a korábban igényelt gondozási órák emelését. Egyes esetekben hosszabb, akár napi két- három óra gondozást is.

17

Az ellátottaknak nemcsak a fizikai, hanem a mentális állapota is romlik. Ez egyrészt a korukkal magyarázható, másrészt viszont egyre gyakoribb a demens beteg is. Ők, ha lehet, még nagyobb odafigyelést és türelmet igényelnek, mint társaik. A betegség vezető tünetei között említendő az emlékezet hanyatlása és a térbeli tájékozódás zavara, a koncentrációzavar és a szellemi lelassulás. Elvész továbbá a tervezés képessége, a logika és az absztrakciós képesség, a kreativitás, valamint a kritikai érzék, de a beteg már nem képes az új helyzetekhez alkalmazkodni sem, beszéde zavarossá, összefüggéstelenné válik. Ezen képességek elvesztésének következménye, hogy a beteg elveszíti szociális kompetenciáit, és nem képes egyedül megbirkózni a hétköznapi feladatokkal sem. Ez a tény természetesen erősen próbára teszi az emberi kapcsolatokat, megnehezíti a hozzátartozók életét és a gondozók munkáját is.

A házi segítségnyújtás feladatait 1 fő vezető gondozó és 19 fő gondozó végzi, akik közül 5 fő jelenleg végzi szociális ápoló-gondozó tanulmányait. A gondozók minden reggel eligazításon vesznek részt, szükség esetén átszervezik a napi szakmai tevékenységet. Szabadság és táppénz esetén egymást helyettesítik, ellátatlanul senki nem marad.

A 2018-as év számokban:

	Férfi	Nő	Összesen
Új igénylők száma	9	16	25
Ellátásból kikerültek száma	9	22	31
Jelenleg ellátásban lévők száma	45	113	158

A házi segítségnyújtás alapvető célja, hogy a településen élő rászorulóknak önálló életvitelének fenntartását lakóhelyükön, saját lakásukban segítse és szükségleteiknek megfelelően, egyenlő eséllyel hozzáférhető szolgáltatást nyújtson a legszükségesebb elemi életfeltételek biztosítása érdekében. A családok életvitelük megváltozott a korábbi évtizedekhez képest, a többgenerációs családok szinte már nem is léteznek, az egyedülálló idősök száma is növekvő tendenciát mutat. Az egyedüllét miatt több gondoskodást és figyelmet igényelnek. Sokan nehezen élik meg, hogy egyedül maradnak, elszigetelődnek, befelé fordulnak és elkeseredetté válnak. Az időskorúak gyakran mentálisan is sérülnek, nehezen tudják feldolgozni, hogy idős korukra támasz nélkül maradnak. Intézményünk próbálja a támasz szerepét betölteni. Az idősök életvitelének fenntartásában, a mindennapok nehézségeiben a gondozók nagy segítséget nyújtanak, és egy idő után nélkülözhetetlenné válnak.

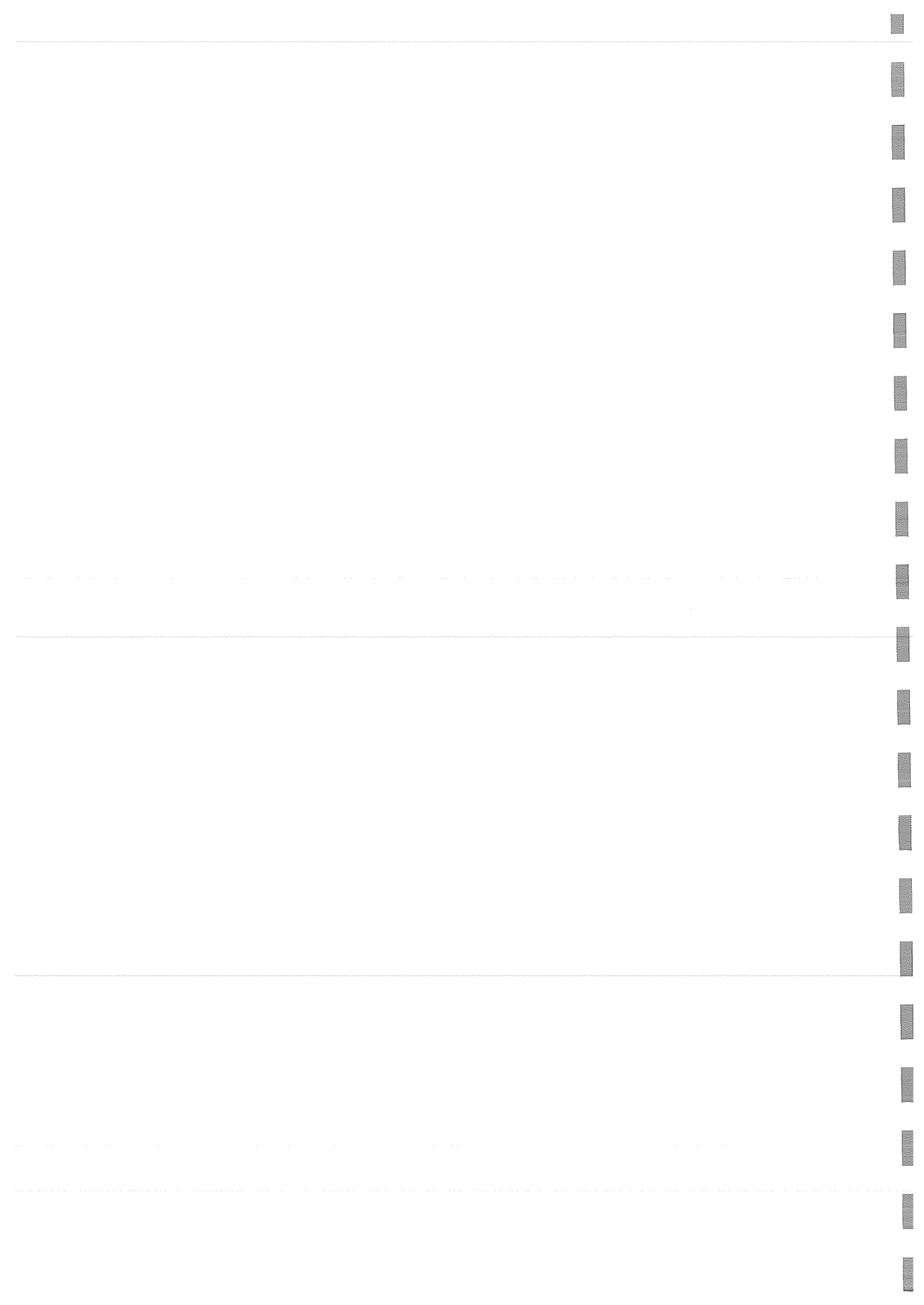

II/2. Jelzőrendszeres házi segítségnyújtás

A jelzőrendszeres házi segítségnyújtással lehetővé válik, hogy az idős ember mindaddig lakókörnyezetében maradjon, amíg egészségügyi állapota állandó felügyeletet, orvosi ellátást nem igényel. A nap 24 órájában az év minden napján működő szolgáltatás nagy biztonságot jelent az ellátásban részesülők számára.

A szolgáltatás a saját otthonukban élő, egészségi állapotuk és szociális helyzetük miatt rászoruló, a segélyhívó készülék megfelelő használatára képes időszerű, vagy fogyatékos személyek, illetve pszichiátriai betegek számára kíván segítséget nyújtani az önálló életvitel fenntartása mellett felmerülő krízishelyzetek elhárítása céljából, amelyek a későbbiekben bentlakásos intézményi elhelyezést indukálhatnak. A szolgáltatás összefügg, és ráépül a házi segítségnyújtásra. A jelzőrendszeres házi segítségnyújtás folyamatos készenléti rendszerben működik.

Az alapszolgáltatás igénybevételének feltétele az igénylő megfelelő mentális és fizikai állapota, amely képessé teszi a rendszer adekvát használatára.

A jelzőrendszeres házi segítségnyújtás az ellátott részére biztonságot nyújt, oldja a magánytól és a tehetetlenségtől való szorongás és félelem érzését az önállósága megtartása mellett.

A jelzőrendszeres házi segítségnyújtás feladata:

- gyors, szakszerű segítségnyújtás krízishelyzetben a gondozott jelzése alapján a nap 24 órájában,
- az ügyeletes gondozónak az ellátott lakásán történő haladéktalan (30 percen belül) megjelenése,
- segélyhívás okául szolgáló probléma megoldása érdekében szükséges azonnali intézkedések megtétele,
- szükség esetén további egészségügyi vagy szociális ellátás kezdeményezése,
- együttműködés a házi segítségnyújtással.

Célja: a szolgáltatást igénybe vevő biztonságos életvitelének fenntartása saját otthonában.

Az ellátott lakásán telepített jelzőrendszeres készülék (egy asztali adó-vevőből és a hozzá tartozó, csuklóra vagy nyakba akasztható pánikgombból áll) – vezetékes, illetve mobil telefonra kötve - egy csuklón viselt segélyhívó karkötő gombjának megnyomásával azonnal jelez a diszpécser központba, ahol 24 órás szolgálat működik.

A segítségnyújtás folyamatának leírása:

- A vészjelző gomb megnyomása után a kihelyezett készülék automatikusan kapcsolatba lép a központtal. A diszpécserközpont munkatársa az eset súlyosságára való tekintettel intézkedik. Felhívja az ügyeletes gondozónőt, és tájékoztatást nyújt a segélykérő nevééről, lakcíméről, életkoráról, állapotáról. A Body Guard Hungary Szolgáltató és Kereskedelmi Kft látja el a diszpécser központ feladatát. Az ügyfelekkel a telefonvonalra csatlakoztatott készülékkel tartják a kapcsolatot, és ennek segítségével nyújtanak egész napos biztonságot.
- A gondozónő elsődleges célja, hogy mielőbb a helyszínre érjen, hogy a segítségnyújtás a lehető leghamarabb megkezdődhessen.
- A gondozónő tájékozódik a problémáról, és a sürgősség fokára való tekintettel megteszi a további intézkedéseket, valamint szükség esetén további egészségügyi vagy szociális ellátást kezdeményez. Más esetekben a megfelelő szerveket irányítják a helyszínre.

Ehhez mindenképpen biztosítani kell azokat az eszközöket, amellyel munkájuk megkönnyíthető (megfelelő közlekedési eszköz, telefon).

Újfehértón sok az egyedül élő, idős, beteg ember. Sokuknak nincs a közelben élő családtagja, akikre probléma esetén számíthatnak. Ezért szolgáltatásunk életmentő lehet számukra.

A krónikus és esetenként tehetetlenséggel is járó betegségekben szenvedőknél egy hirtelen rosszullet, elesés súlyos következményekkel járhat. Ezért fontos számukra az azonnali segítségnyújtás az adott problémára.

A jelzőrendszeres házi segítségnyújtás hatékonyabbá tételéhez fontosnak tartjuk a településen működő Egészségügyi Központtal (házi orvosok, mentőszolgálat) való megfelelő együttműködést, mely jelenleg kiválóan működik. Kölcsönösen segítjük egymás munkáját, megkönnyítve, meggyorsítva ezzel a segítségnyújtás folyamatát.

Az Újfehértói SZOSZOK 2018. évben átlagosan 43 készüléket működtet és 55 fő vette igénybe a szolgáltatást.

Az ellátásra való jogosultság feltételei:

- egyedül élő 65 év feletti személy
- egyedül élő súlyosan fogyatékos, vagy pszichiátriai beteg személy
- kétszemélyes háztartásban élő 65 év feletti, ill. súlyosan fogyatékos v. pszichiátriai beteg személy, ha egészségi állapota indokolja a szolgáltatás folyamatos biztosítását.

Jelzőrendszeres házi segítségnyújtást igénybe vevők összetétele:

Diagram segítségével mutatjuk be az Újfehértó város területén élő, a szolgáltatást igénybe vevők ellátásra való jogosultság feltételeit, ezek alapján az összetételét.

Jól látható, hogy a jelzőrendszeres házi segítségnyújtás lehetőségét legnagyobb százalékban egyedül élő idős emberek veszik igénybe. Számukra ez az egyedüli lehetőség, hogy biztonságérzetüket növeljük, hisz probléma esetén percek alatt érkezik a segítség.

Ellátottak szociális részorultság szerinti megoszlása

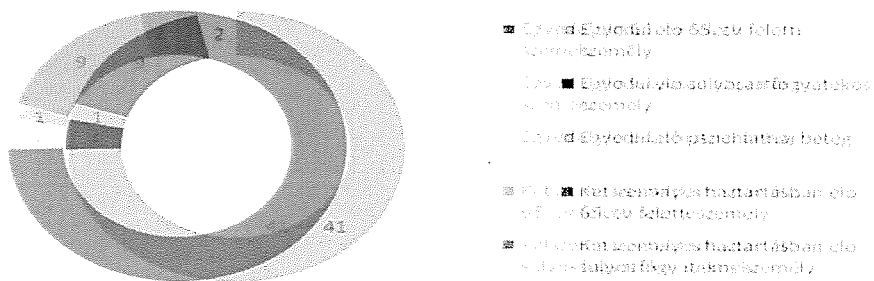

2018. évben 19 alkalommal volt riasztás: 8 esetben elesés, 10 alkalommal rosszullet miatt, illetve 1 esetben a készülék nem volt áram alatt.

A segélykérés főbb okai diagram segítségével bemutatva:

Segélyhívások főbb okai

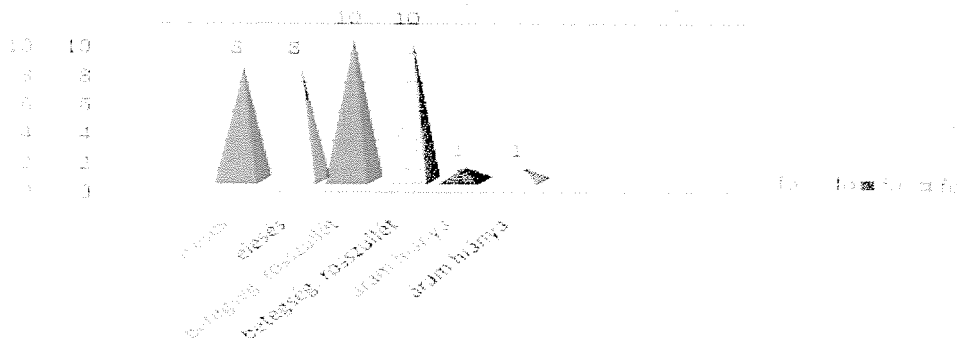

2018. évben a rendszerből kikerültek száma 13 fő.

A kikerülés főbb okai:

- az ellátott már nem képes a készülék megfelelő használatra
- az ellátott már nem képes az önálló életvitel fenntartására, intézménybe vagy családtaghoz költözött

2018. évben a rendszerbe bekerültek száma 12 fő. Mindannyian 65. év feletti személyek, 7-5 az egyedül élő, illetve a kétszemélyes háztartásokban élők aránya.

A jelzőrendszeres házi segítségnyújtás intézményi térítési díja a fenntartó 10/2012. (II.21.) sz. határozata alapján: 20.- Ft/nap (készülékenként).

II/3. Szenvedélybetegek nappali ellátása

A szociális ellátórendszer alapjait az 1993. évi szociális igazgatásról és szociális ellátásokról szóló tv-ben rögzítették hazánkban, melyben először a szenvedélybetegek nappali ellátása szakellátásként került meghatározásra. A szenvedélybetegségekkel érintettek számának emelkedése egyre nagyobb társadalmi gondot jelent.

A nappali megnevezés arra utal, hogy adott helységben, meghatározott napközbeni nyitva tartás mellett különféle szolgáltatásokat nyújt szenvedélybetegek és hozzátartozóik részére.

A szenvedélybetegek részére biztosított nappali ellátás a saját otthonukban élő, tizenhatodik életévüket betöltött, fekvőbeteg-gyógyintézeti kezelést nem igénylő szenvedélybetegek számára nyújt önkéntes alapon igénybe vehető szociális, egészségügyi és mentális állapotuknak megfelelő alapszolgáltatásokat, valamint nyitott formában, az ellátotti kör és a lakosság által egyaránt elérhető lehetőségeket.

A nappali ellátási forma fontos eleme a szolgáltatás preventív hatása, hiszen az egyéni szükségletekre alapozott hosszabb távú szociális és mentális gondozással, az életvitel, életvezetés segítségével, a személyiség fejlesztésével, a közösség erejével megelőzhető, hogy a problémával küzdő egyre inkább izolálódjon, állapota rosszabbodjon. A gondozás hatékonyságát növelni lehet komplex, integrált módon, az ellátott családjával, a környezetében élőkkal, hiszen a szenvedélybetegség esetében a család betegségéről is beszélünk, ahol minden családtag érintett valamilyen mértékben.

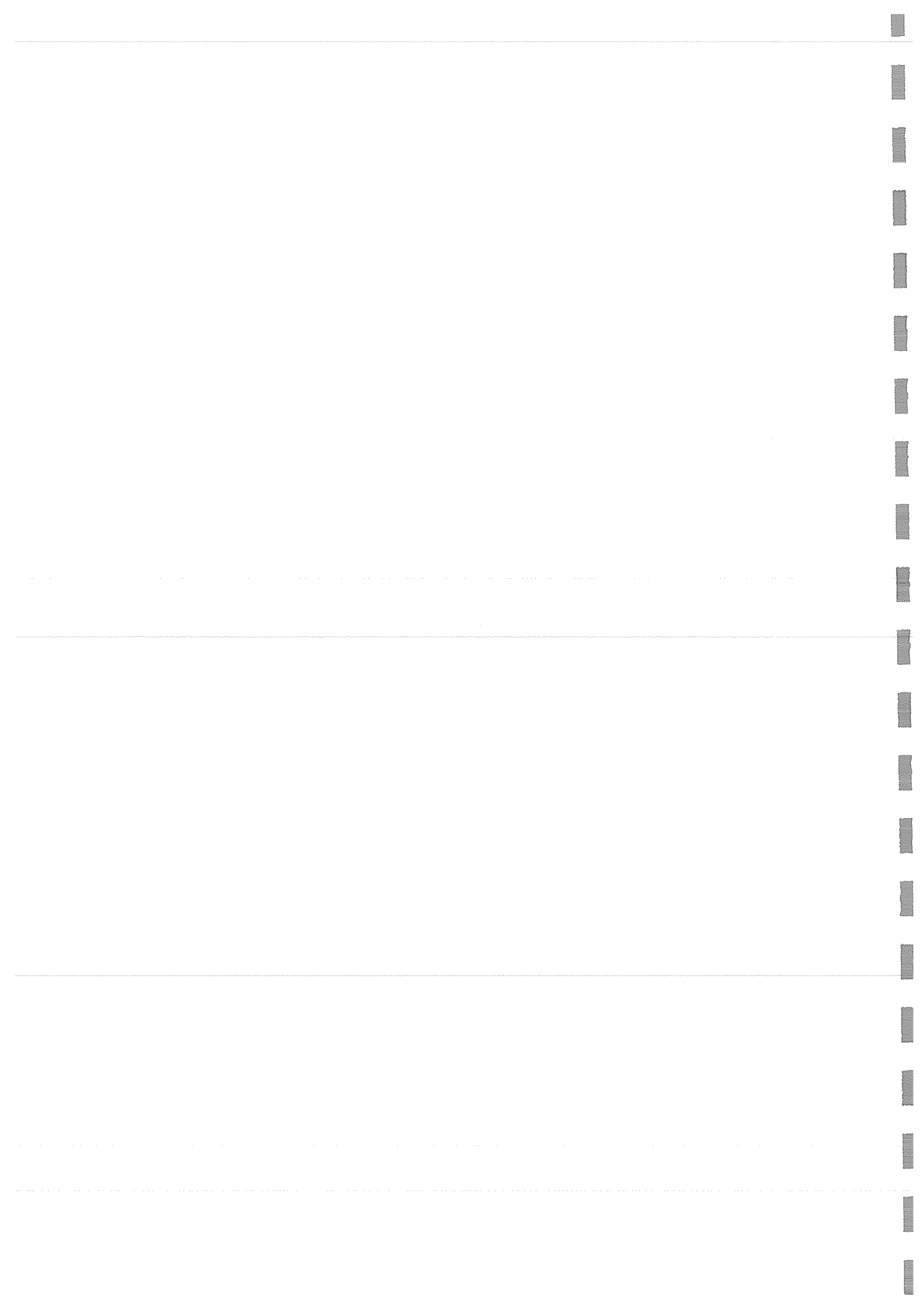

Településünkön a szenvedélybetegek nappali ellátása szakfeladat 2009. óta működik. Ezen ellátási forma kapcsán hangsúlyoznunk kell azt a tényt, hogy az ellátás célja nem pusztán az absztinencia elérése, hanem az optimális életminőség biztosítása. Legalapvetőbb célunk az emberi élet és az emberi méltóság védelme. Ennek érdekében tevékenységeinket a szociális szféra azon területén végezzük, ahol embertársaink a legelesettebbek és a leginkább segítségre szorulnak. Az intézmény szolgáltatásai ingyenesek, programjaink nyitottak és az ellátást igénybe nem vevő személyek számára is hozzáférhetőek.

Az igénybe vevők számára nyújtott szolgáltatások:

- tanácsadás,
- készségfejlesztés,
- háztartási vagy háztartást pótló segítségnyújtás,
- idősek nappali ellátása kivételével étkeztetés,
- esetkezelés,
- felügyelet,
- gondozás és
- közösségi fejlesztés szolgáltatási elemeket szükség szerint biztosít.

Az ellátáshoz a személyi és a tárgyi feltételek biztosítottak (1 fő intézményvezető és 2 fő terápiás munkatárs végzi a segítő tevékenységet). Intézményünk tömegközlekedési eszközzel könnyen megközelíthető helyen van. Az épület akadálymentesített, rendelkezik a közösségi együttlétre alkalmas hellyel, amely lehetőséget ad a foglalkoztatásra, szabadidős tevékenységek lebonyolítására valamint személyi tisztálkodásra, személyes ruházat tisztítására szolgáló hellyel is ellátott. A dolgozók számára kialakított iroda az adminisztrációs munkára ad lehetőséget, de kiválóan alkalmas az egyéni konzultációkra is. Az idén megtörtént az irodai helyiség tisztasági festése, valamint az egész épület külső felújítása.

A nappali ellátáshoz szükséges tárgyi eszközök (sportszerek, társasjátékok, audió-videó, számítógép, könyv, újság, telefon és internet használat) is a kliensek rendelkezésére állnak.

Ellátottjaink nagy része egyedül él. Jellemzően elváltak, illetve élettársi kapcsolatuk betegségük mélyülésével megszakadt. Legtöbb esetben a család támogatására sem számíthatnak. A magányosság érzése pedig nagy kockázati tényezőt jelent a visszaesésben. A nappali ellátás segítségével megtanulhatják azokat az emberi interakciókat, amelyek révén új kapcsolatokat alakíthatnak ki, illetve a közösségi együttlét és a szervezett programok hozzásegítik az ellátottakat a közösséghez tartozás élményéhez.

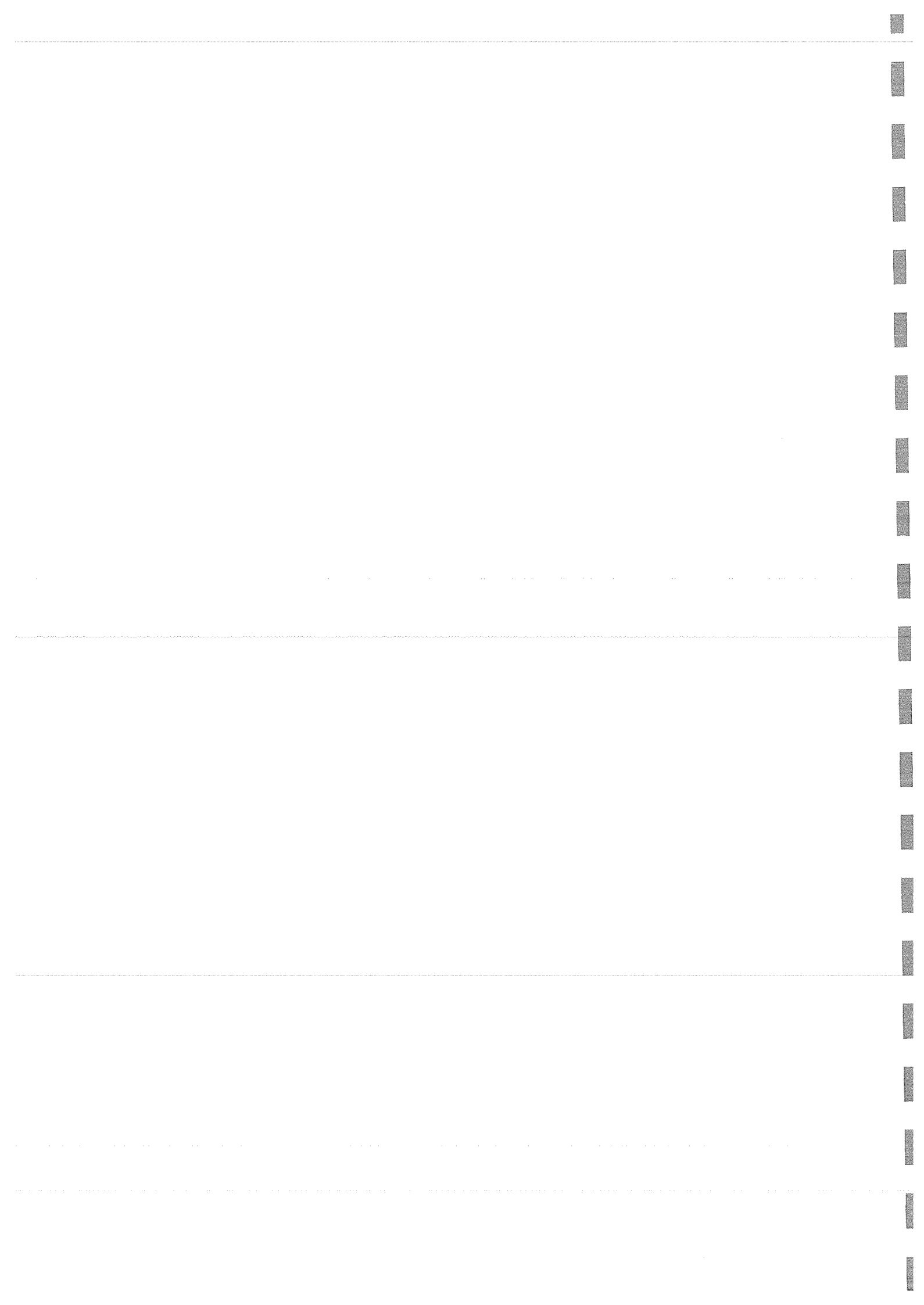

Az ellátás keretein belül az egyik fő feladat a kliensek hivatalos ügyeinek intézése. Szociális, társadalombiztosítási, nyugellátási, lakhatási, foglalkoztatáshoz kapcsolódó, oktatási ügyekben, valamint az alapvető személyazonosításhoz, munkavállaláshoz szükséges okmányok megszerzésének, igénylésének a kliens állapotához igazodó mértékű segítése. Az ellátottak ügyintézésének nagyobb részét a büntetések ledolgozása érdekében szükséges lebonyolítani. Ittas állapotban sok szabálysértést követnek el, de ez többnyire kimerül az ittas állapotban való kerékpározás és közérkölcse megsértésének vétségével.

Az ellátottak részére napi programokat biztosítunk, a foglalkozások rendszerességgel, havi tervbe foglalva valósulnak meg. Az ütemterv elkészítésénél figyelembe vesszük a hagyományos keresztény és állami ünnepek megtartását. Az ellátottak bekapcsolódnak az évszakoknak, ünnepeknek megfelelő dekorációk készítésébe, melyekkel a csoportszobát tesszük otthonosabbá.

Hetente főzéssel egybekötött csoportfoglalkozást tartunk. A nyári időszakban az intézményi udvaron kialakított bográcsoló a főzések területe.

Havi rendszerességgel addiktológus szakember tart részükre foglalkozást. Az év folyamán új addiktológussal kötöttünk megállapodást. Kéthavonta Dr. Szilassy István háziorvos tart előadást. Gyakori téma az egészséges életmód, egészségmegőrzés, szezonális betegségek valamint ezek megelőzésének módjai. Heti rendszerességgel a Fehér-folt Alkohol Ellenes Klub foglalkozásán vesznek részt az ellátás tagjai.



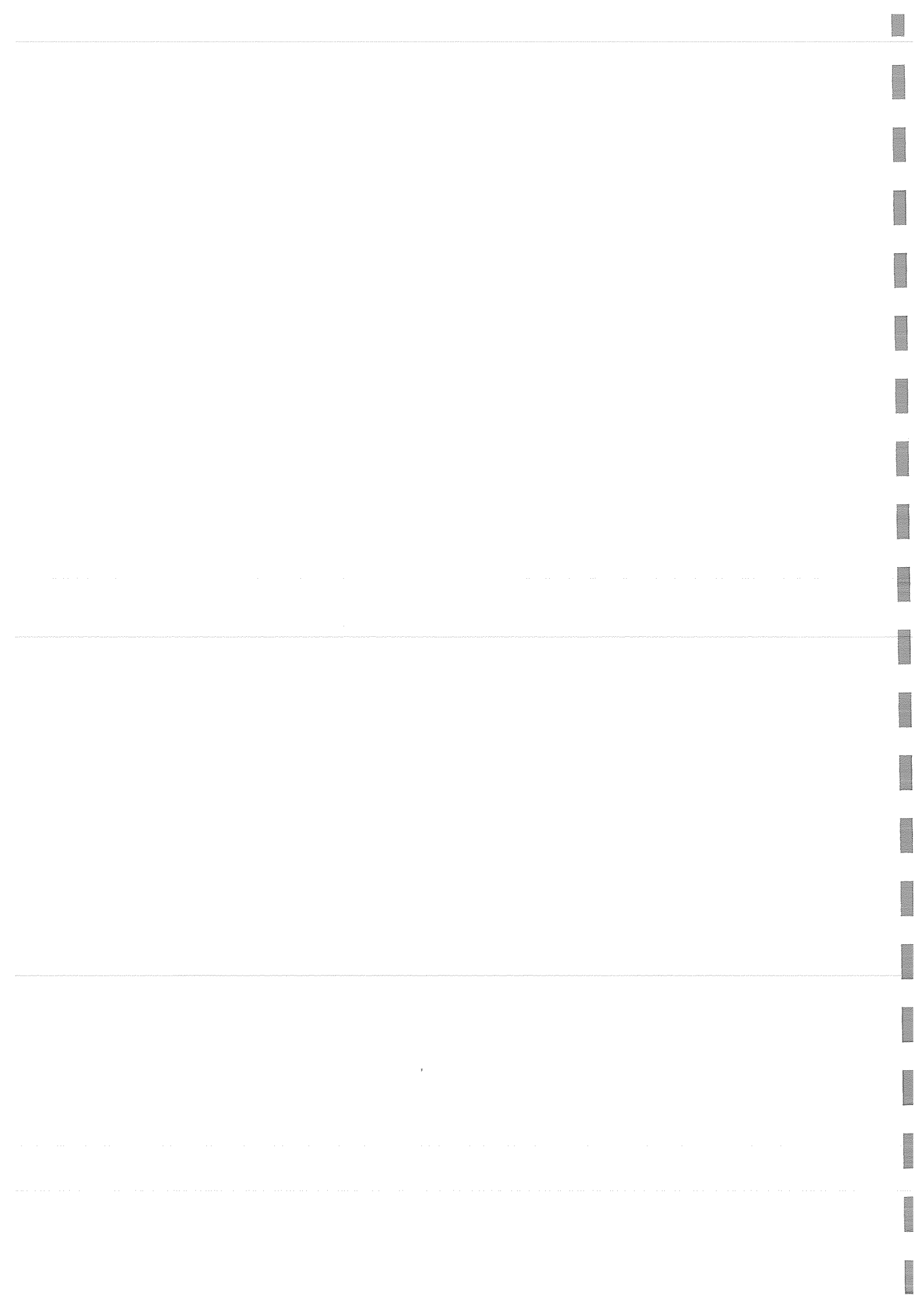

Ellátottjainkat igyekszünk bevonni az intézmény körüli munkálatokba. Szeretnénk elérni, hogy éppen aktuális életterüket magukénak érezzék. Ennek érdekében gondozottjainkkal virágokat, növényeket ültetünk, melyeket később gondozunk. Az intézményi udvar tisztántartása is közös feladattá vált.

Közös programokat szervezünk a pszichiátriai betegek nappali ellátásának tagjaival. Az év folyamán a helyi Szabadidő Központban bowlingozni voltunk, közös főzéseken vettünk részt. A már hagyománnyá vált Mikulásnapot is együtt tartottuk meg. A Karácsonyi ünnepségünket megtisztelte Lóránt atya római katolikus lelkész, aki a Karácsony meghittségéről beszélt és megáldotta az ünnepi ebédet.



A szenvedélybetegek gondozása, krónikus betegségük egyensúlyban tartása és megfelelő kezelése népegészségügyi érdek. Nem lehet tehát megelégedni azzal, hogy az ellátás és az ellátott találkozását csupán a gondozott panaszai és tünetei szabályozzák, hanem az igénybe vevők motiválásával, -szükségük és igényük szerint- fel kell kínálni számukra a felépülés felé vezető utat.

III/1. Idősek nappali ellátása

Az Idősek Nappali ellátása 2008. júliusában kezdte meg működését. A városban élő idős embereknek nyújt szociális és mentális ellátást, akik ezt igénylik. A nappali ellátás keretében napközbeni tartózkodásra, társas kapcsolatok kialakítására van lehetőség.

Jelenlegi tagjainkon kívül, minden ide látogatót szeretettel várunk, ugyanis lehetőség van arra, hogy az ide látogató idősök is tagokká váljanak. Az ide járók nagyon megkedvelték a rendszeresen megrendezésre kerülő programjainkat, de nyitottak az új dolgok iránt is. Előfordul, hogy ismerőseiket, szomszédjaikat is elhozzák magukkal.

Épületünk a városközpontban, könnyen megközelíthető helyen, az Eötvös út 26. szám alatt található. Minden évben igyekszünk szép környezetet kialakítani, annak érdekében, hogy az időseink kellemesen érezzék magukat. Ez év tavaszán került sor az egész épület kifestésre, a helyiségeket új függönyökkel, textíliákkal láttuk el. Az ellátottak jól felszerelt közösségi helyiségekben, csoportszobákban, virágokkal díszített udvaron tölthetik el szabadidejüket.

A szolgáltatást igénybe vevők száma az elmúlt év végén 63 fő volt, jelenleg 62 fő. Az év folyamán az ellátásból kikerült 3 fő. A 2018-as évben 1 fő elhunyt, 1 fő állapot romlás miatt, 1 fő pedig elköltözés miatt kérték megállapodásuk megszüntetését. Új igénylők száma 2 fő. A nemek eloszlását tekintve továbbra is a nők aránya magasabb, akik közül sokan egyedül élők.

A kor és nem szerinti megoszlást a következő táblázat mutatja:

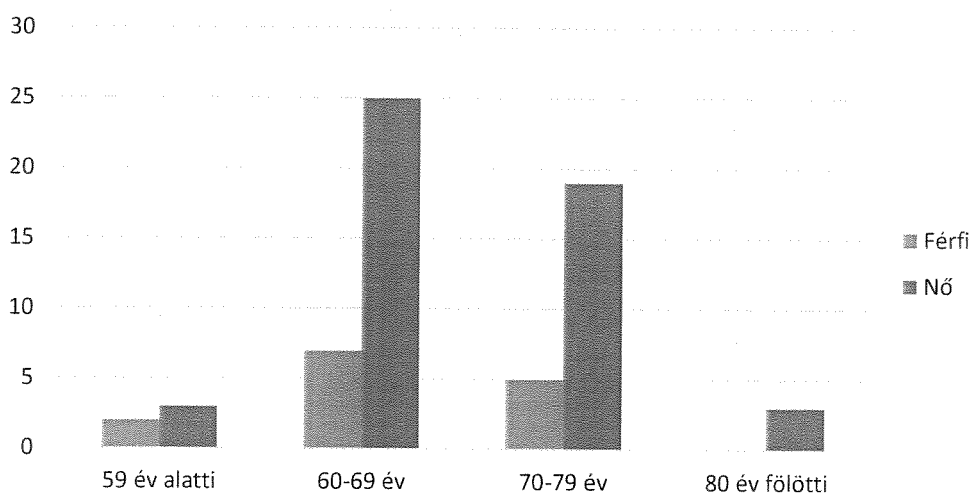

A szakfeladaton egy szociális munkatárs és két gondozónő dolgozik, valamennyien szakképzettek. Munkájuk sokrétű, összetett, hiszen a kötelező dokumentációk naprakész vezetésén kívül, az idősekkel való foglalkozás a legfontosabb. Ezek az emberek nagy türelmet.

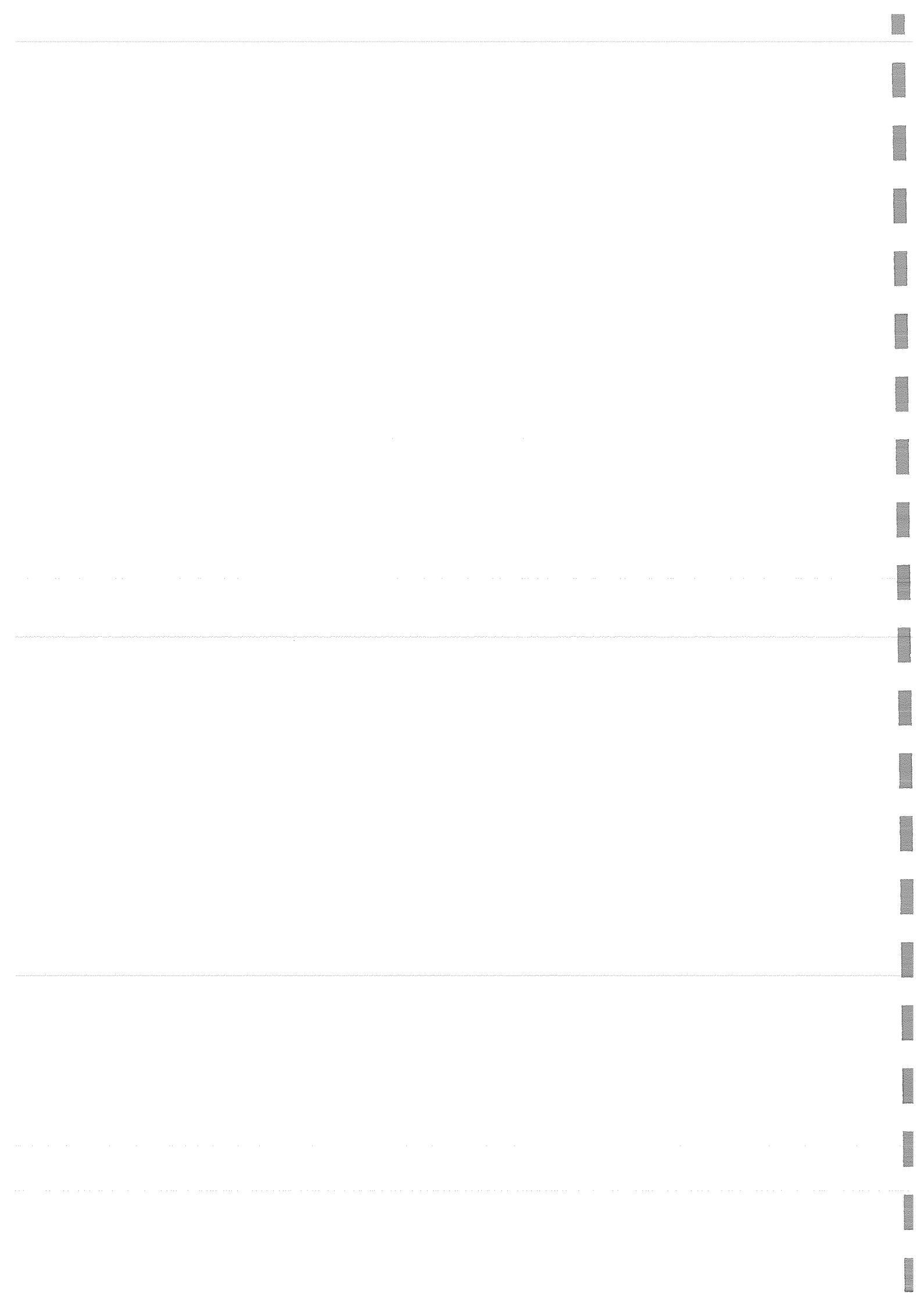

odafigyelést, törődést igényelnek. A napi programokat is úgy állítjuk össze, hogy színesek, érdekesek, vonzóak legyenek számukra, annak érdekében, hogy minden nap legyen kedvük ellátogatni hozzánk.

Programjainkat tekintve törekszünk a rendszerességre, ugyanakkor igyekszünk változatos elfoglaltságot biztosítani ellátottjaink számára. A kiszámíthatóság érdekében ezért havi ütemtervet készítünk, amely a közösségi térben kerül kifüggesztésre.

Ennek megfelelően hétfői napokon csigatészta-készítéssel töltjük a délutánt, amely mindig jó hangulatban, beszélgetés közben zajlik, ezért nem is tűnik munkának. Keddenként a tornáé a főszerep, ezzel a mozogni vágyók igényeit igyekszünk kielégíteni. Sajnos a több éven át működő Népdalkörünk működése jelenleg szünetel, a felkészítő tanár hiánya miatt. Szerdánként egy szintén időseket tömörítő civil szervezetnek biztosítunk helyet, csütörtökön pedig a kézimunka klub tagjai veszik birtokukba a csoportszobát. Ők az évszaknak, illetve a jeles ünnepeknek megfelelő díszeket készítenek – húsvét előtt tojásokat és csibéket, karácsony előtt pedig angyalkákat és csillagokat, terítőket horgolnak. Péntekenként a sütés-főzés a főszerep – a dolgozók irányításával és az idősek közreműködésével hagyományos ételeket készítünk, de új recepteket is ki szoktunk próbálni.

Nyáron szabadtéri főzéseket rendezünk, bográcsban főzünk, szalonnát sütünk, vagy a kemencét fűtjük fel egy-egy finomság elkészítéséhez. Rossz idő esetén az intézmény konyhájában készítjük el közösen az ételeket, amiket aztán szintén közösen fogyasztunk el.

Az idősek minden évben nagyon várják a névnapok közös megünneplését is, amire félévenként kerül sor. Ilyenkor felköszöntjük az ünnepeket, majd közösen énekelünk, és közben elfogyasztjuk a névnaposokkal közösen készített ételt, házias süteményeket.

A kialakított tornaszoba is igen népszerű, amelyben szobakerékpárok, elliptikus tréner, súlyzók, gimnasztikai labda, tornaszőnyeg áll az idősek rendelkezésére.

A szórakozás mellett odafigyelünk a hivatalos ügyek időbeni intézésére is. Tájékoztatjuk lehetőségeikről, segítünk a formanyomtatványok kitöltésében.

Rendszeres kapcsolatot tartunk a helyi önkormányzattal, házi orvosokkal, védőnői szolgálattal. Segítünk egyszeri és méltányossági nyugdíj emelés iránti kérelem kitöltésében, közgyógyellátási igazolvánnyal kapcsolatos ügyintézésben, az Erzsébet Program keretében meghirdetett üdülésekre való pályázat benyújtásában, nyertes pályázat esetén szállásfoglalásban.

Ezen kívül sok érdekes programmal kedveskedtünk a klubtagoknak. Jó kapcsolatot építettünk ki a helyi oktatási intézményekkel, óvodákkal, civil szervezetekkel, egyházakkal.

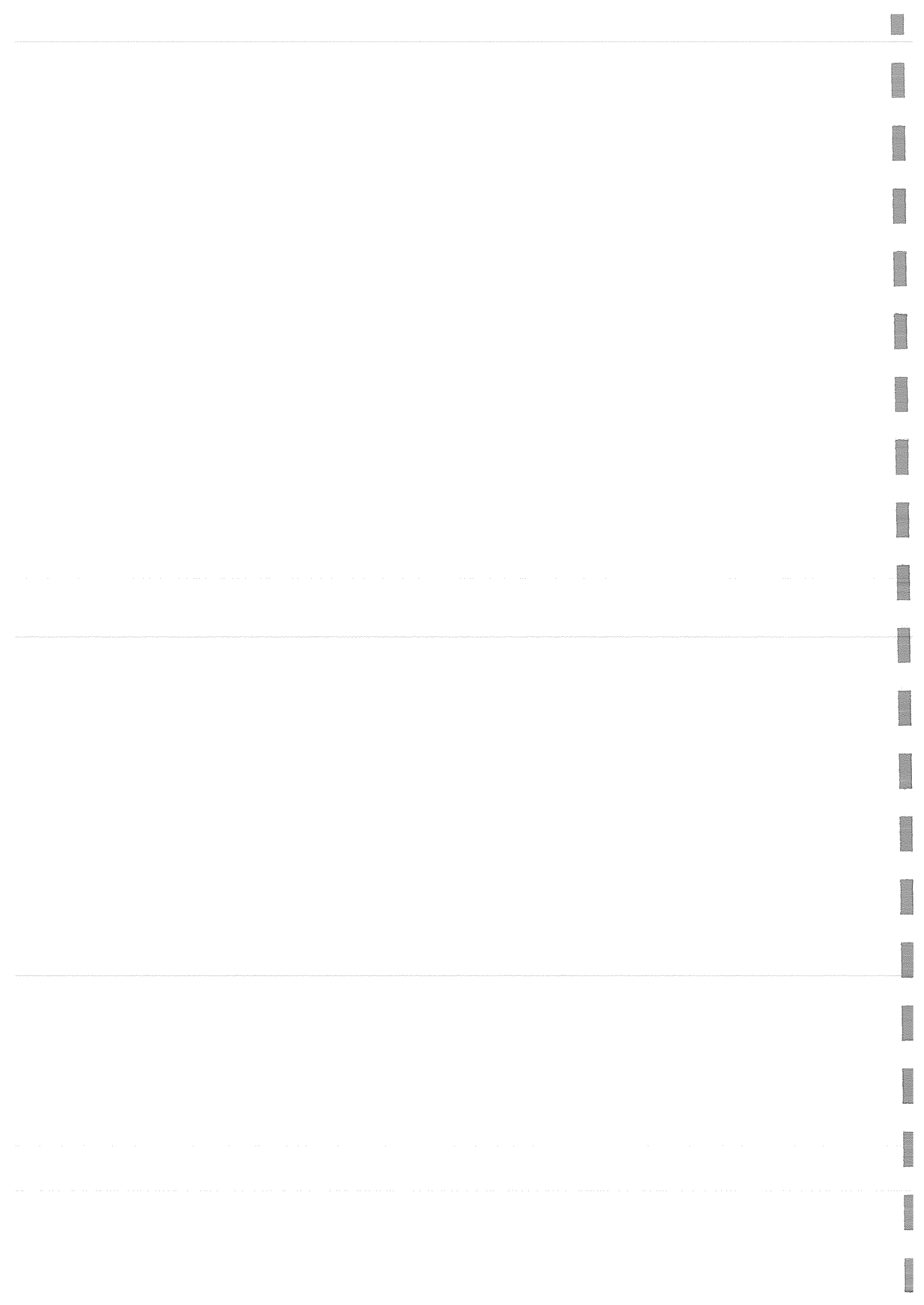

Januárban, a kedvezőtlen időjárási feltételek miatt a hagyományos, nehezen elkészíthető ételek készítésére került sor, mint például káposztás rétes, derelye, nudli.

Februárban került megrendezésre a farsang, ami szintén jó hangulatban zajlott. Az idősek szívesen öltöttek jelmezt, hiszen játszani mindenki szeret. A dolgozók meglepetés műsora után jóízűen fogyasztottuk el a farsangi fánkot, majd pedig kezdetét vette a táncmulatság.



Márciusban már a Húsvéti ünnepre készítettünk dekorációt, horgoltunk tojásokat. Az immár hagyománnyá vált pászkasütésre is sor került. A tésztát közösen dagasztottuk be, majd sütőformákba adagolást követően a felfűtött kemencébe sütöttük meg. A finom, házas kalácsokat közösen fogyasztottuk el.



Áprilisban az idős ellátottjaink közül szép számmal jelentek meg a Városnap rendezvényen. Ebben az évben is sor került a Hajdúböszörményi Bocskai Gyógyfürdő felkeresésére, mely során közösen töltöttünk el egy vidám napot.



Egy áprilisi délután során együtt bowlingoztunk a helyi szabadidőközpontban, időseink egymással versengve igyekeztek megmutatni ügyességüket. Volt olyan, aki először járt az intézményben, és először próbálta ki a különböző tornaeszközöket. A hangulat viszont nagyon jó volt, jókat derültek egymáson és önmagukon is klubtagjaink.

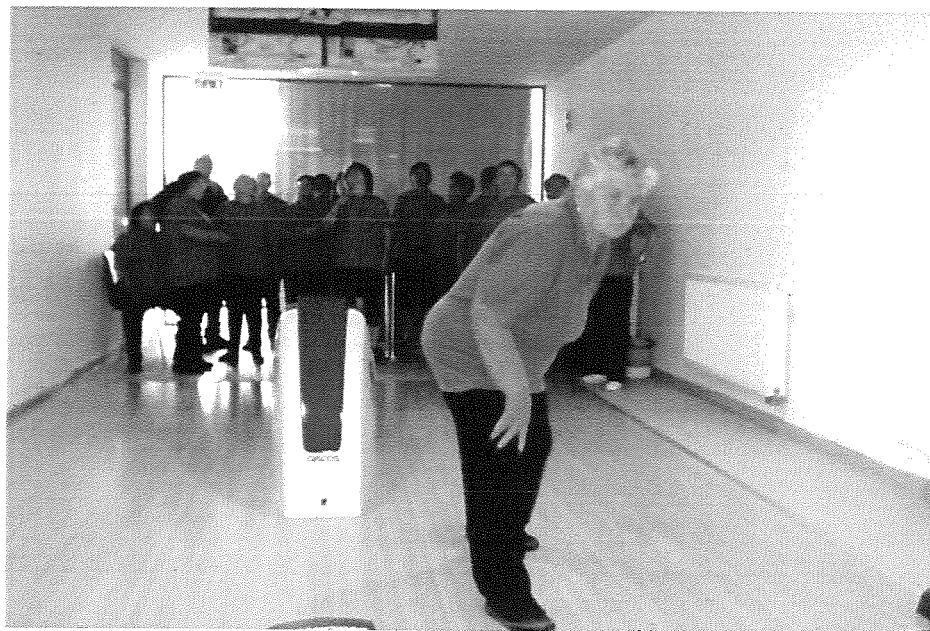

Júniusban került sor az első félévben névnapjukat ünneplők köszöntésére. Üstben főztünk gulyáslevest, valamint kemencében sütöttünk túrós bélest. Az ételek elkészítésében az idősek aktívan részt vettek.



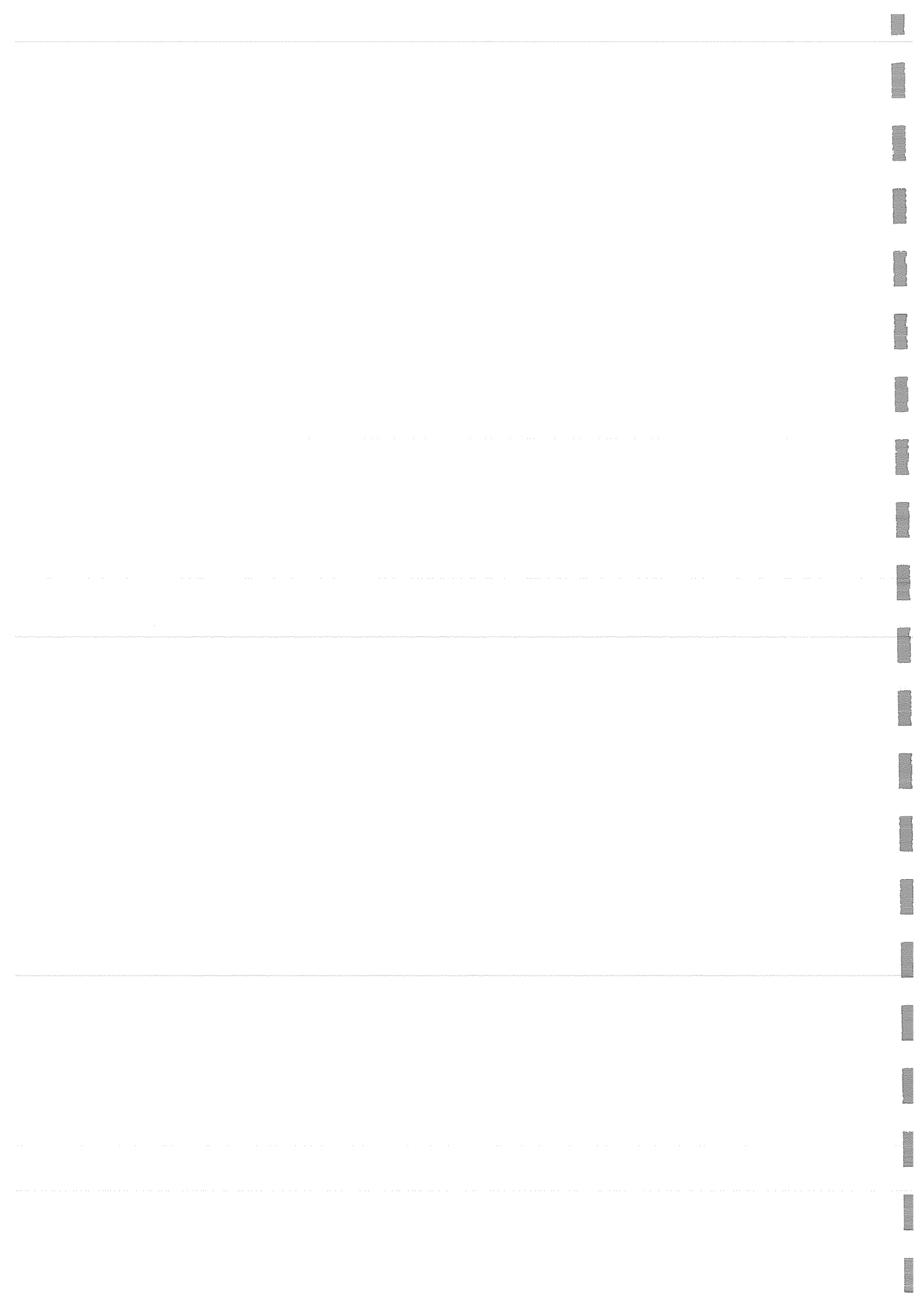

Klubtagjaink nagyon kedvelik a nyári háromnapos kirándulást, mely ez évben Cserkeszőlön valósult meg. A kényelmes szállásról néhány perc alatt a fürdőre értek az idősek, így azok is el tudtak jönni, akiknek nehézkes a mozgásuk már. A kellemes időjárásnak köszönhetően ki tudtuk használni a gyógyvíz nyújtotta lehetőségeket. Az időseink nagyon élvezték a szabadban történő fürdözést. Az estéket közös beszélgetéssel, sétával, nótázással, jó hangulatban töltötték.



Júliusban adtunk igazán teret a közös sütés- főzéseknek, szalonnát sütöttünk, kenyérlángost készítettünk, slambucot főztünk, melyen mindig szívesen vettek részt ellátottjaink.

Augusztusban láttuk vendégül az SNI-s gyerekeket, közösen játszottunk, vetélkedtünk, majd elfogyasztottuk a frissen készített lángost.



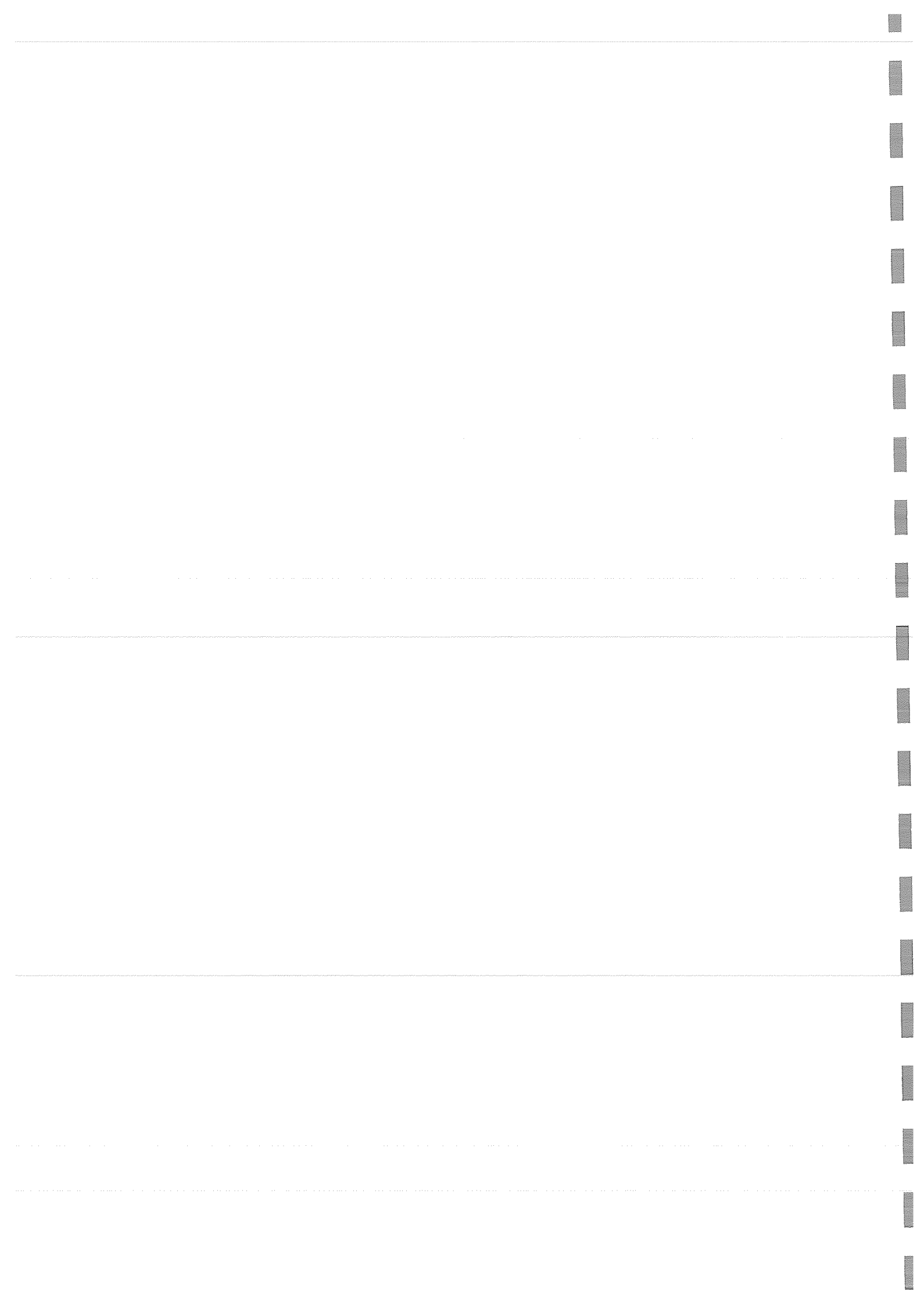

Ebben az évben is sor került, az immár hagyománnyá vált kenyérsütésre, főzésre Szent István ünnepén, egy egész napos rendezvény keretében. Tiszteletbeli klubtagunk, Aknay András tanár úr ünnepi köszöntője után elfogyasztottuk a közösen elkészített gulyáslevest és új kenyeret.



Augusztusban sor került a házi szilvalekvár főzésére is, amelyben az idősek segítségére is nagy szükség volt. Szívesen vettek részt az egész napos programon, így a tél során lesz mit tölteni a különböző süteményekbe.



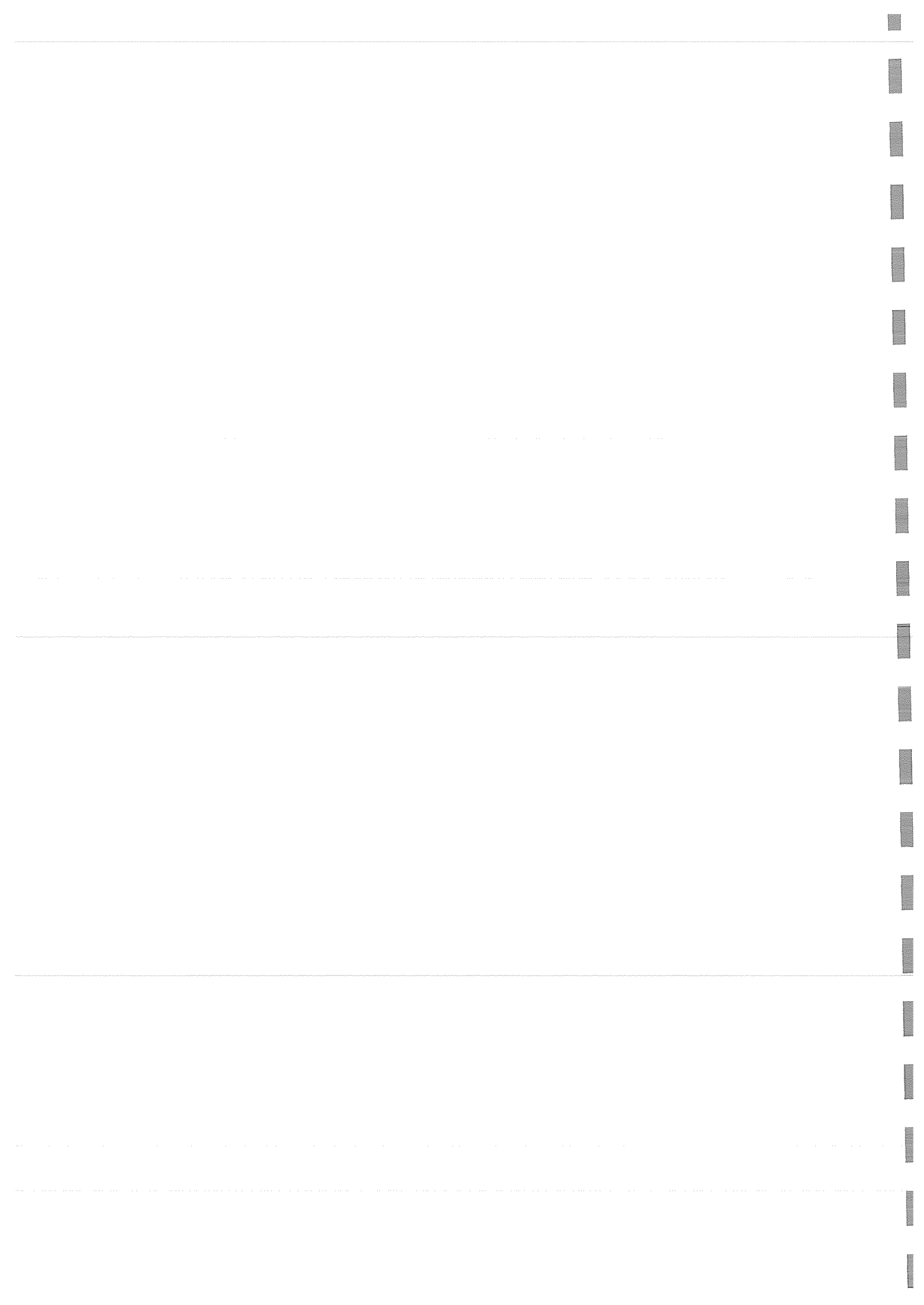

Szeptemberben vettünk részt a Szentkúti zarándoklaton, ahol egy felejthetetlen ünnepi mise és körmenet részesei lehettünk. Ez a program mindig nagyszámú érdeklődőt vonz, hiszen egyedül nem képesek elmenni e jeles helyre az idősek, és bizony már év elején kérdezzetnek felőle.

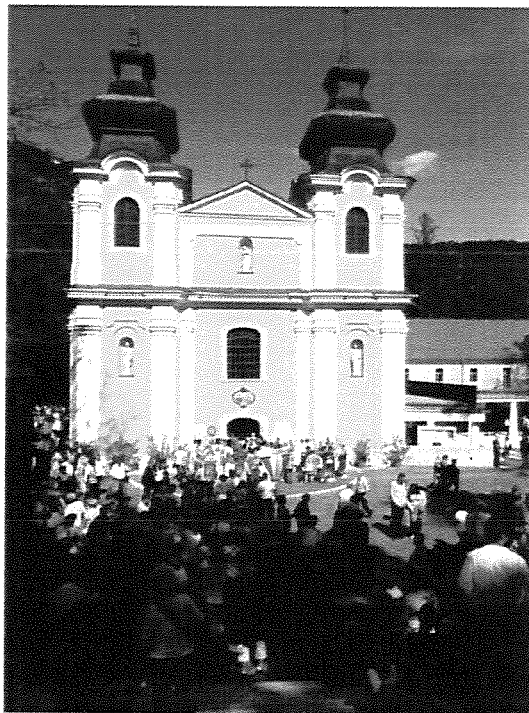

A szeptember végén megrendezett Idősek Napján időseink szép számmal vettek részt. A közös ebéd után a Kulturális Központban tapsolhattak azon kortársaiknak, akik az arany- és gyémánt lakodalmukat ünnepelték, majd egy vidám, szórakoztató előadást élvezhettek.

Októberben ellátogattunk egy egész napos kirándulás keretében a Dunakanyarhoz. Először a Visegrádi várat fedeztük fel, az idegenvezetőnek köszönhetően részletes képet kaptunk elődeink munkásságáról, királyokról, hadjáratokról. Ezután Esztergom útjait jártuk be kisonnival, majd a Bazilikát csodálhattuk meg, és megismertük építésének történetét, szintén a muzeológus végzettségű idegenvezetőnk segítségével. Hazafelé megálltunk és rövid sétát tettünk a festői szépségű Szentendrén. Kellemesen elfáradva, új ismeretekkel gazdagodva tértünk haza, későn este.



November elején köszöntöttük a második félévben névnapjukat ünneplő tagjainkat.. Üstben főztünk toroskáposztát, valamint kemencében sütöttünk túrósbélest, közös nótázásra is sor került.

Novemberben több hagyományos ételt készítettünk, pl. derelyét, nudlit, krumplilángost, héjában sült krumplit olajos káposztával. A hónap végén kezdetét vette az Adventi készülődés is. Évek óta Petrusné Bolega Erzsébet szakképzett virágkötő segítségével készítjük az asztali díszeket, így történt ez most is, amelyeket időseink nagy örömmel vihettek haza.



December végén karácsonyi ünnepségünkre hívtuk az időseket, akik olyan szép számmal jöttek, hogy bizony minden hely megtelt. Meghívott vendégünk Nagytiszteletű Baracsi István az ünnep igazi üzenetét hangsúlyozta, majd közös éneklésre is sor került. Az ünnepi műsort követően elfogyasztottuk a mákos és diós bejglit, és szaloncukorral kedveskedtünk minden résztvevőnek.

Hisszük, hogy munkánk során sok egyedül élő idős embernek nyújtunk támaszt, hasznos elfoglaltságot és lehetőséget ahhoz, hogy mindennapjait társaságban töltsse, ahol jól érezheti magát.

III/2. Pszichiátriai betegek nappali ellátása

A pszichiátriai betegek nappali ellátása 2010. november 01-től vehető igénybe intézményünkben. Az Eötvös úti telephelyünkön, 50 fő pszichiátriai beteg nappali ellátására van lehetőségünk. Az ellátás az Újfehértón, továbbá a Dél-Nyírségi Többcélú Önkormányzati Kistérségi Társulás településein biztosít alapellátást azon pszichiátriai betegek részére, akik 18.

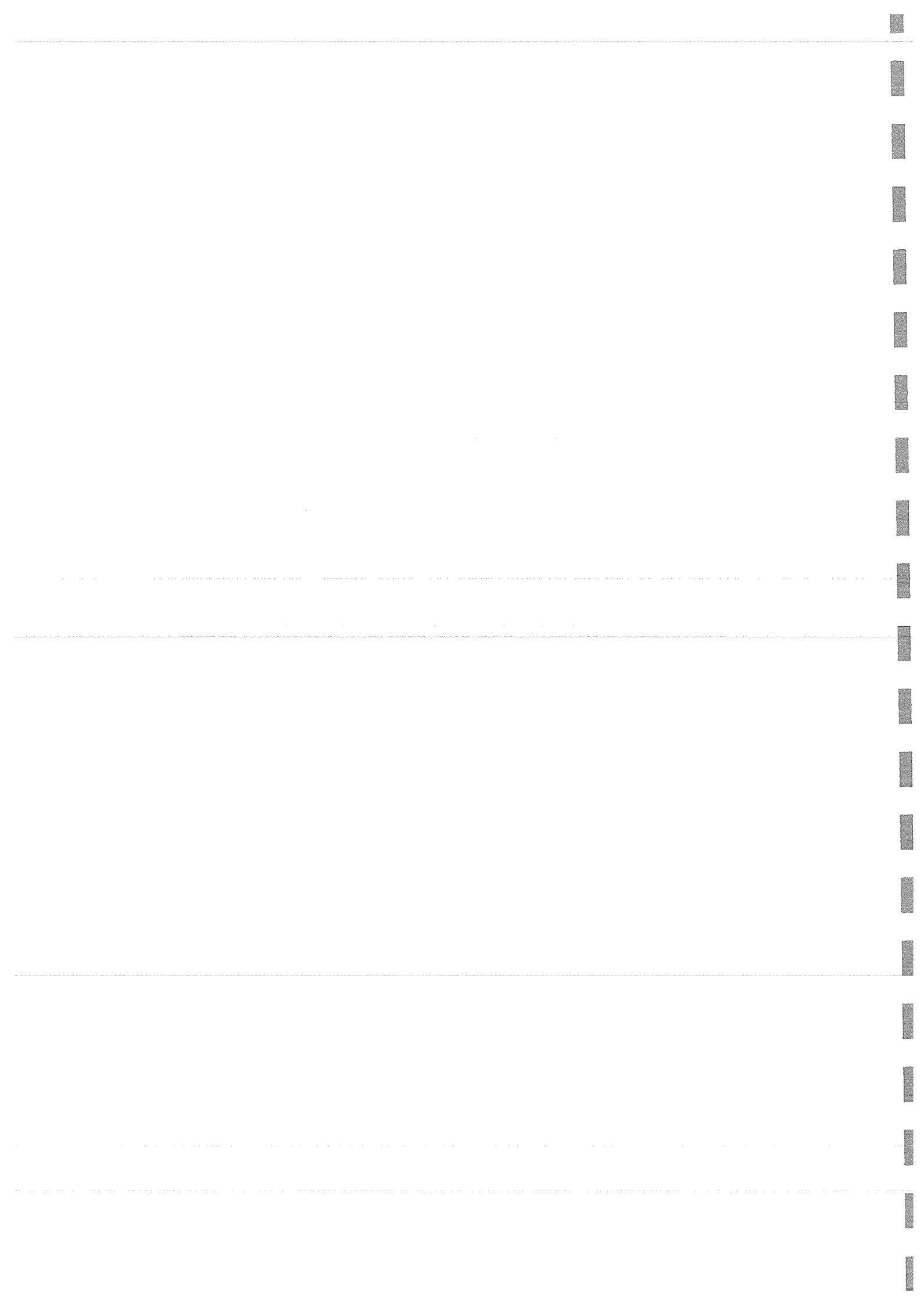

életévüket betöltötték, fekvőbeteg gyógyintézeti kezelést nem igényelnek, de szükségük van mentális támogatásra.

A programjaink elsődleges célja a kliensek számára az ún. „üres idő”-ként megélt időtartam strukturálása. Izoláció megelőzése - családi kapcsolatok mellett vagy helyett, közösség a hasonló betegséggel, problémákkal küzdő emberek részére.

Az ellátás további célja az ellátottak kommunikációjának, és kapcsolatteremtő és konfliktuskezelő képességeinek javítása, az önellátásra való felkészítés, a stresszes helyzetek megfelelő kezelésének elsajátítása egyéni képességfejlesztéssel, gyakorlatokkal, különös figyelmet fordítva a problémamegoldásra.

Napi feladatunk a pszichés gondozás, a társadalomba való beilleszkedés elősegítése mellett a hivatalos ügyek intézésének segítése, a szabadidős programok szervezése, a szakellátásokhoz való hozzájutás segítése, a stressz kezelése segítő kapcsolat keretében. Napi tevékenységünk része a feleslegesség, az üresség, a büntudat-érzés, a környezet elvárásainak való meg nem felelés érzések feloldása, a belső hasznosságnak a környezet felé történő kifejezése. Munkánk során segítséget nyújtunk a pszichiátriai beteg számára az egészségi és pszichés állapot javításában, a meglévő képességek és készségek megtartásában, fejlesztésében, a mindennapi életben adódó konfliktusok feloldásában, problémák megoldásában, egyéb szociális ellátáshoz való hozzájutásban.

Munkatársaink kapcsolatot tartanak a háziorvosokkal, szakorvosokkal, polgármesteri hivattal és gyámhivatallal, a kliensek szükségleteinek kielégítése érdekében. Probléma esetén jelzéssel is élünk a szakember felé. A pszichiátriai betegség hatásaiban nem csak az azzal élő egyén érintett, hanem családtagjai, szűkebb, illetve tágabb környezete is, ezért a nappali ellátás a kliens környezete számára is igyekszik megfelelő segítséget nyújtani.

A pszichiátriai betegek nappali ellátása jelenleg 51 fő pszichiátriai beteg számára nyújt lehetőséget napközbeni tartózkodásra. Az ellátás igénybevétele önkéntes. Az intézmény szolgáltatásai ingyenesek, programjai nyitottak, és az ellátást igénybe nem vevő személyek számára is hozzáférhetőek. A szolgáltatás pszichiáter szakorvos által kiállított szakorvosi véleménnyel vehető igénybe.

Jelenleg 14 férfi és 37 nő veszi igénybe ezt a szolgáltatási formát.

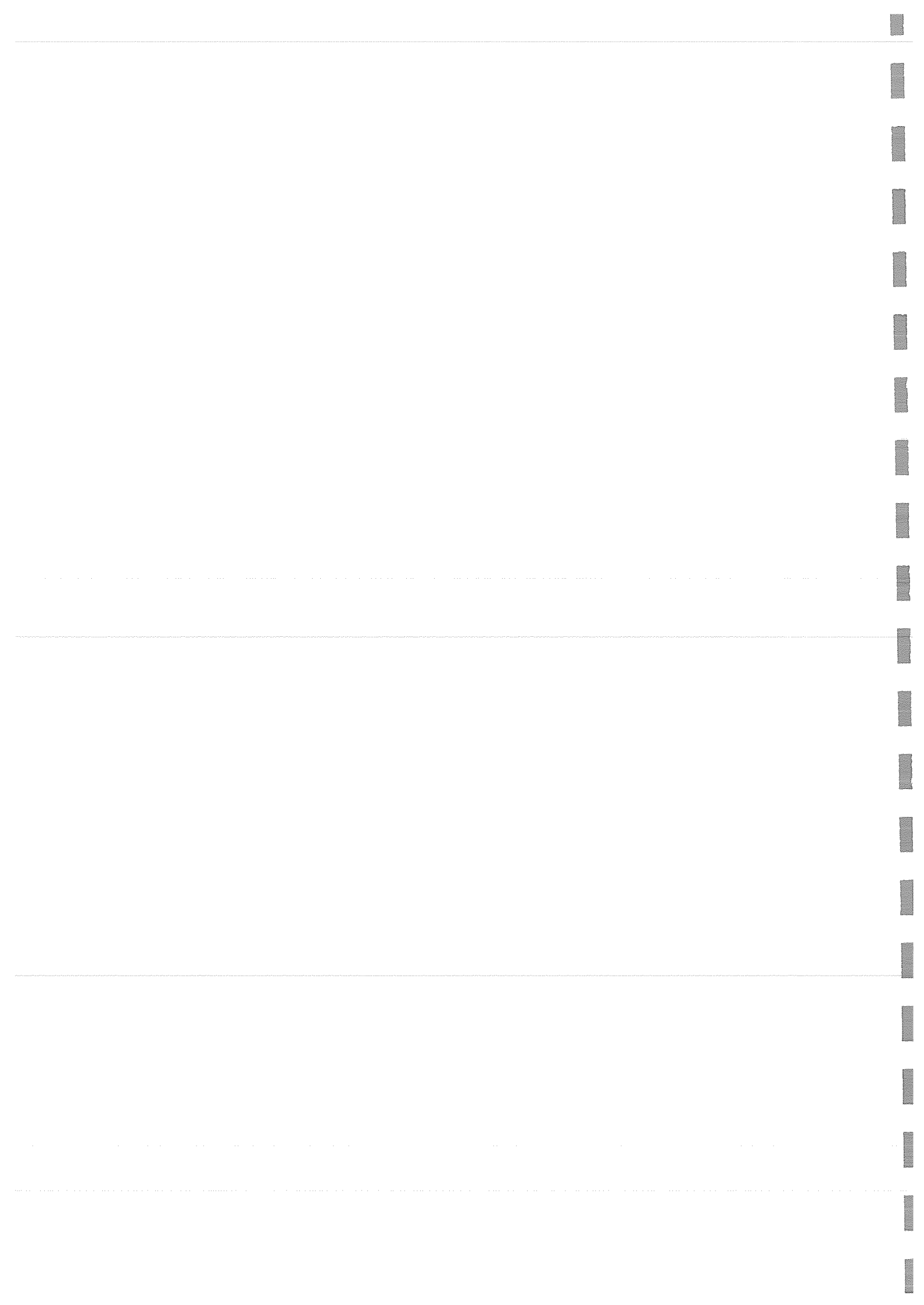

Nők – férfiak aránya életkor szerinti csoportosításban

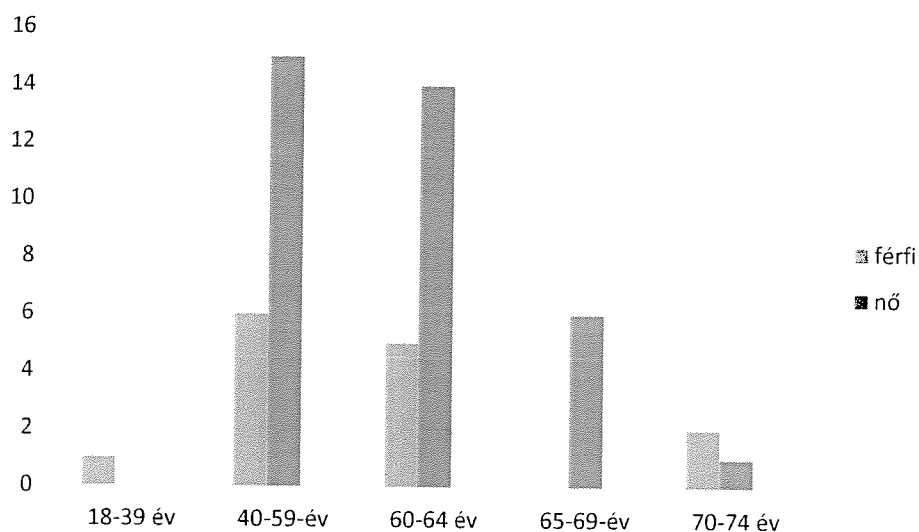

A BNO kód szerinti megoszlás a következő:

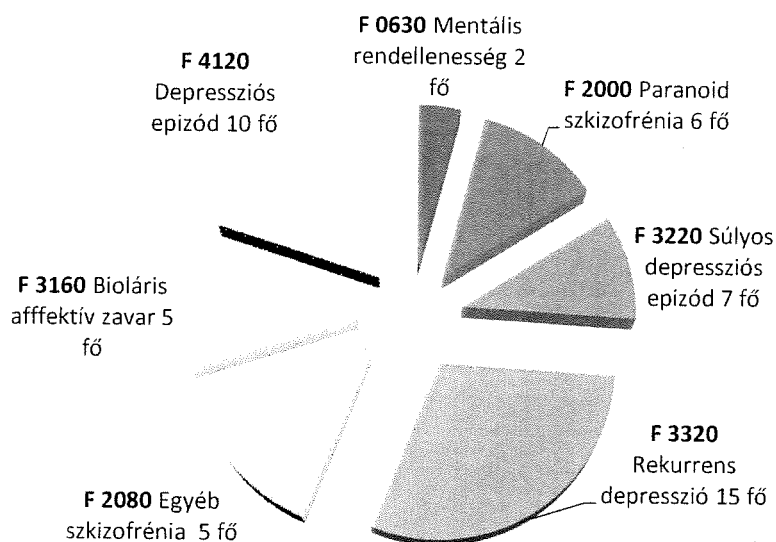

Ezen a szakfeladaton 1 fő szociális munkatárs és 2 fő terápiás munkatárs dolgozik. Jelenleg 51 fővel van érvényes megállapodásunk. Az év folyamán 3 fővel bővült az ellátottak létszáma és 2 főnek szűnt meg a jogviszonya.

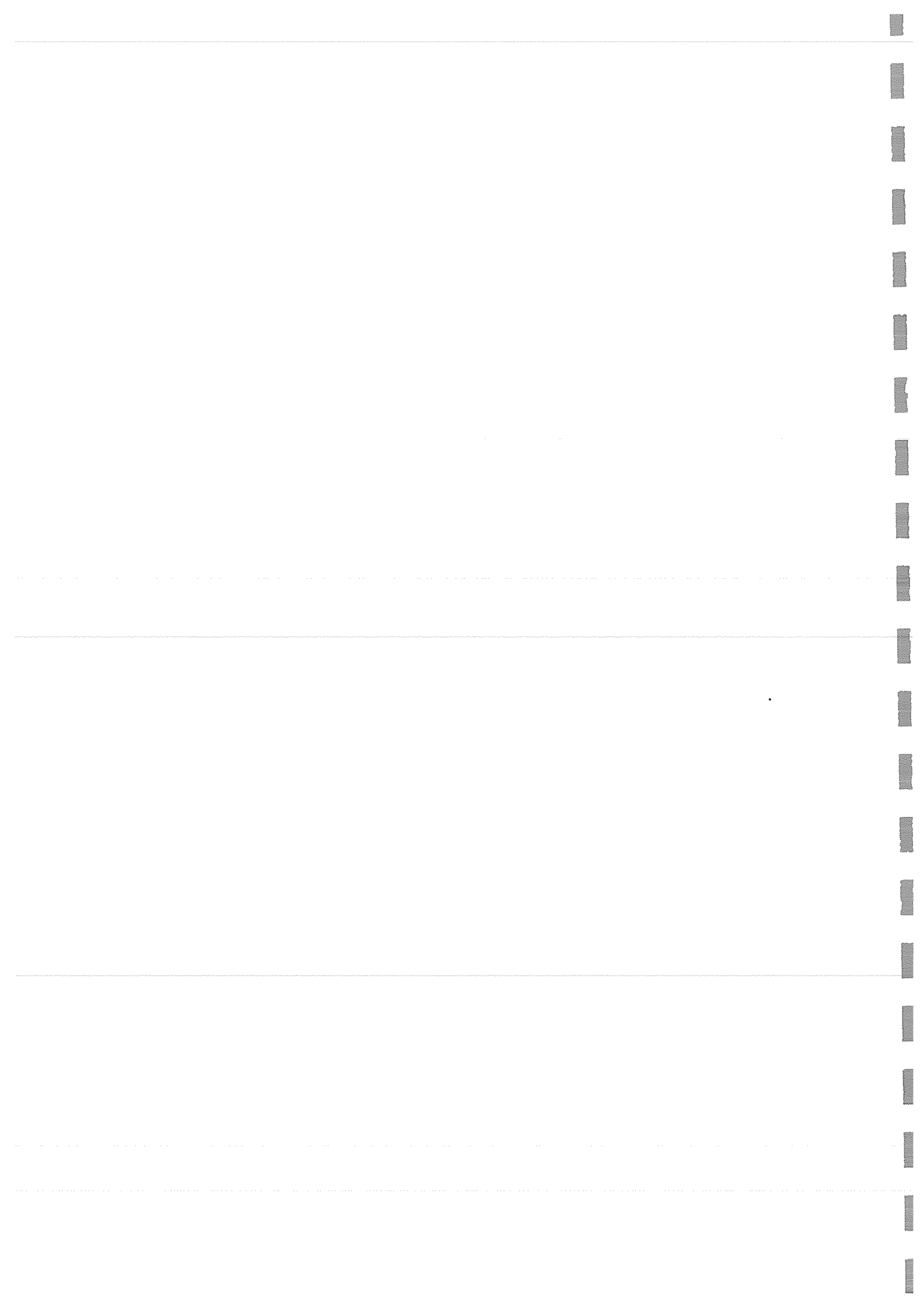

Igyekszünk olyan programokat szervezni, melyek lehetővé teszik az ellátást igénybe vevőnek a társadalomba, a korábbi közösségbe történő visszailleszkedését. Ennek elérésére többek között életvezetési tanácsadást, a természetes támogatórendszer megismerését, a biztonságérzet és felelősségvállalás erősítését, valamint hasznos elfoglaltságot biztosít az intézmény. A programokat a korábbi évekhez hasonlóan, ebben az évben is a klubtagok igényeit figyelembe véve állítottuk össze.

A 2018-as évet is mondókákkal, versekkel, jókívánságokkal együtt köszöntöttük. A hideg időjárás ebben az időszakban nem kedvez a kültéri programok szervezésének. Éppen ezért a foglalkozásaink, programjaink széles körével igyekeztünk kielégíteni klienseink igényit.

Ebben az évben is megszervezésre került a téli időszakot lezáró farsangi multság. A multság előtti hetek már a készülődés jegyében teltek. Elkészítettük a farsangi álarcokat illetve feldíszítettük a közösségi teret. Klienseink a saját maguk által készített ötletesebbnél ötletesebb jelmezbe bújva, vicces alakításukkal nevettek meg minket. Néhány klubtagunk részvételével egy rövid vidám kabaréjelenet előadására is sor került. A jelenlévőket frissen és helyben sült fánkkal kínáltuk. Nagyon vidám hangulatban, énekléssel és táncolással telt a délután. A farsangról fényképeket készítettünk, melyeket közösen néztünk meg egy kellemes délutáni program keretében.



Az idei évben is biztosította Nőnap alkalmából a Polgármester Úr a H2O Szabadidőközpont által nyújtott szolgáltatások ingyenes használatát a város hölgylakosai számára. A nappali

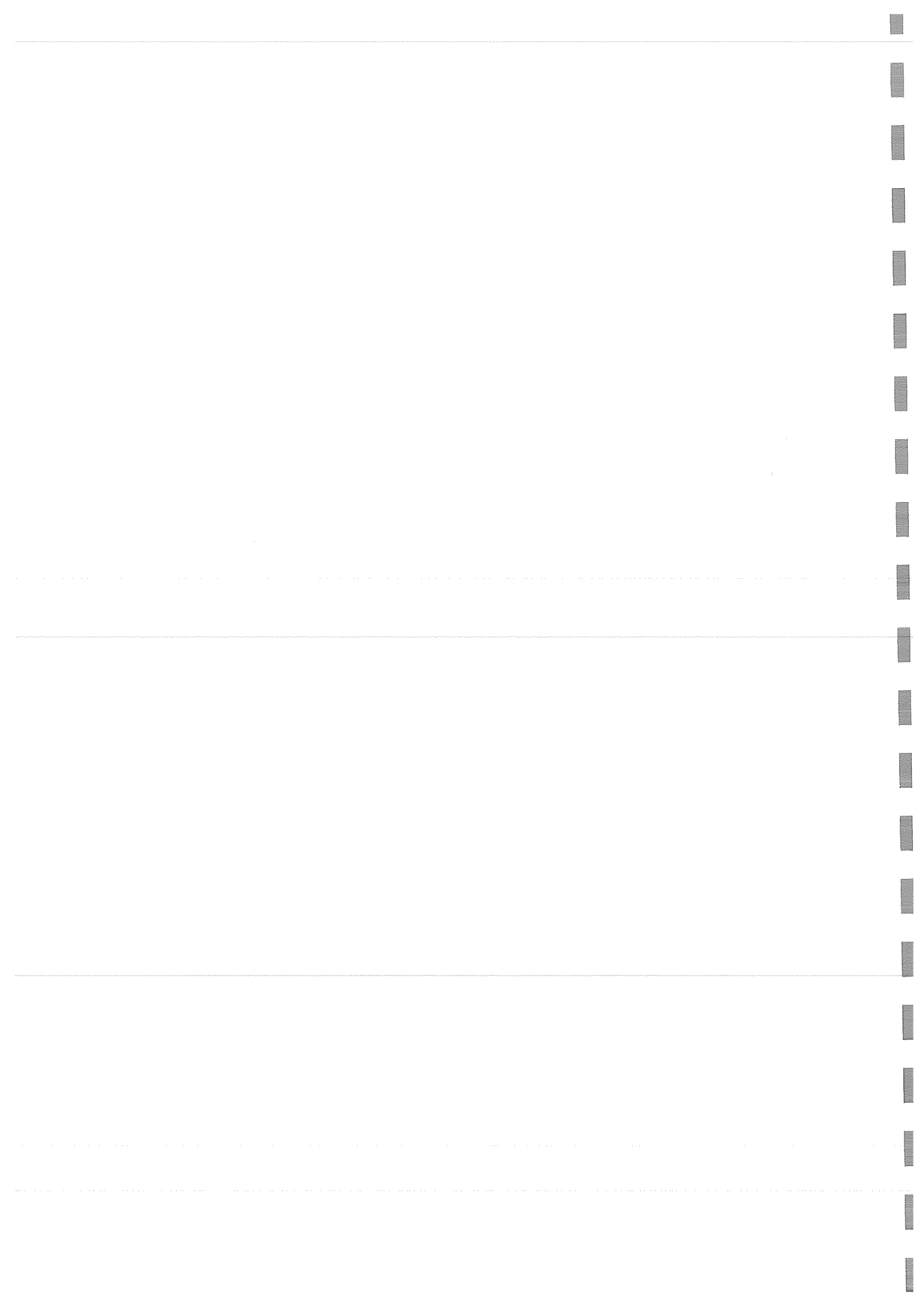

ellátás nőtagjai közül többen is éltek ezzel a kedvező lehetőséggel. A megjelentek minden szolgáltatást kipróbáltak a szabadidőközpontban, de a legtöbb időt az uszodában töltötték. Március végén a tavalyi évhez hasonlóan a hajdúböszörményi Termálfürdőben töltöttünk el egy napot, ahonnan mindenki kellemesen elfáradva, élményekben gazdagon indult haza.



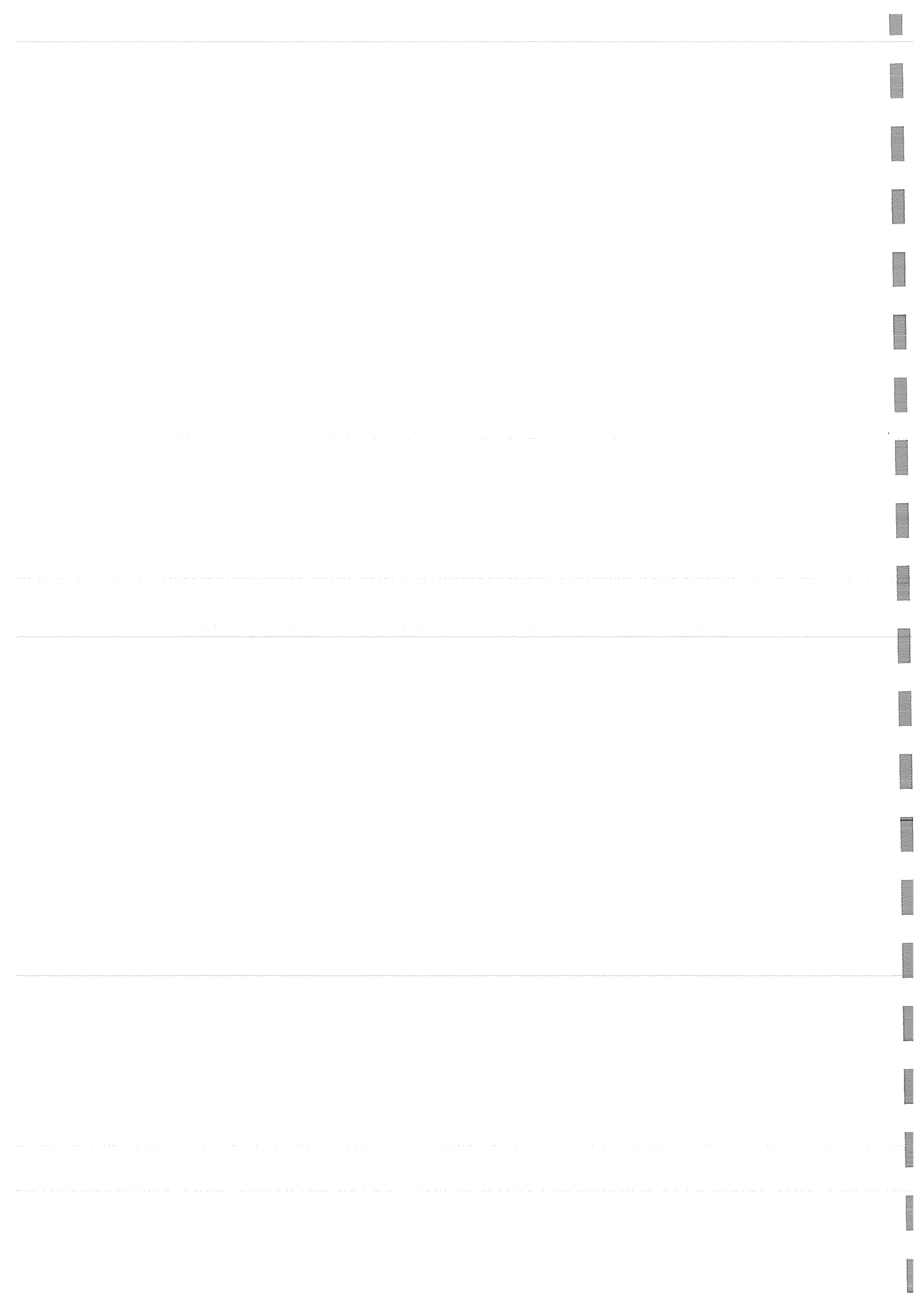

13

A húsvéti dekorációk készítésével és pászkasütéssel igyekeztünk ráhangolódni a húsvéti ünnepekre. Az ellátottakkal közösen készítettünk húsvéti dekorációkat. Immár második alkalommal próbáltuk ki a tojásírást. A gyakorlásnak köszönhetően mindenkinek nagyon szép motívumok kerültek ki a keze közül. A tojás megfestése és a viasz eltávolítása után gyönyörködhettünk igazán az igazi hímes tojás szépségében. Ezúttal is nagy kedvvel készítettük el a quilling csíkokkal díszített tojásokat, ahol gyönyörű alkotások születtek. Az elkészített kis művészi alkotások egy részét a klubban barkaágakra akasztottuk. A kemencében sült kalácsot közösen fogyasztottuk el, és alkalomhoz illő egyházi énekekkel igazi ünnepi hangulatot sikerült varázsolni a szépen megterített asztal köré.

Április már a szabadban történő foglalkozásokkal telt, amikor az időjárás kedvezett a kültéri programoknak. Többször főztünk bográcsban különböző ételeket, sütöttünk szalonnát, illetve a telephely udvarán álló kemence is több alkalommal került befűtésre, melyben kelt tésztából készítettünk különféle ízletes ételeket, például húsvéti kalácsot, kenyérlángost, túrós bélest, lekváros buktát stb.

A hűvös filagória alatt kártyázással és társasjátékokkal, beszélgetéssel töltöttük el az időt. Vannak, akik csak a beszélgetések és a jó hangulat miatt járnak be, de már a kreatív tevékenységek nem teljesen kötik le a figyelmüket. Ők is megtalálják a számukra érdekes foglalatosságokat.

Tavasszal egy projekt keretében felzárkóztató számítógépes tanfolyam indult. Lépj egyet előre a digitális világ felé címmel, kétszer 10 alkalom a nappali ellátásunk tagjai számára, melyet kifejezetten az olyan emberek számára indítottak, akik nem értik a számítógép kezelését. Szakképzett oktató tartotta a képzést, és a készülék bekapcsolásától az internet használatán át, az e-mail cím létrehozásáig megtanította a legalapvetőbb műveleteket.

Az év során több alkalommal szerveztünk közös programot a szenvedélybetegek nappali ellátásának tagjaival. A résztvevők bowlingozásban, sor és váltó versenyben mérhették össze ügyességüket. Igazi verseny hangulat alakult ki a csapatok között és szoros versenyben vereséget szenvedtünk. Emellett a közös bográcsosítások során töltöttek el az ellátottjaink egy-egy vidám délutánt.

Az idén augusztusban is megemlékeztünk egy egész napos program keretében az államalapításról, illetve Szent István királyról. A kenyér dagasztása már korán reggel kezdődött. A klubtagok és a dolgozók közösen sütötték meg az új kenyeret a kemencében, és gulyáslevest

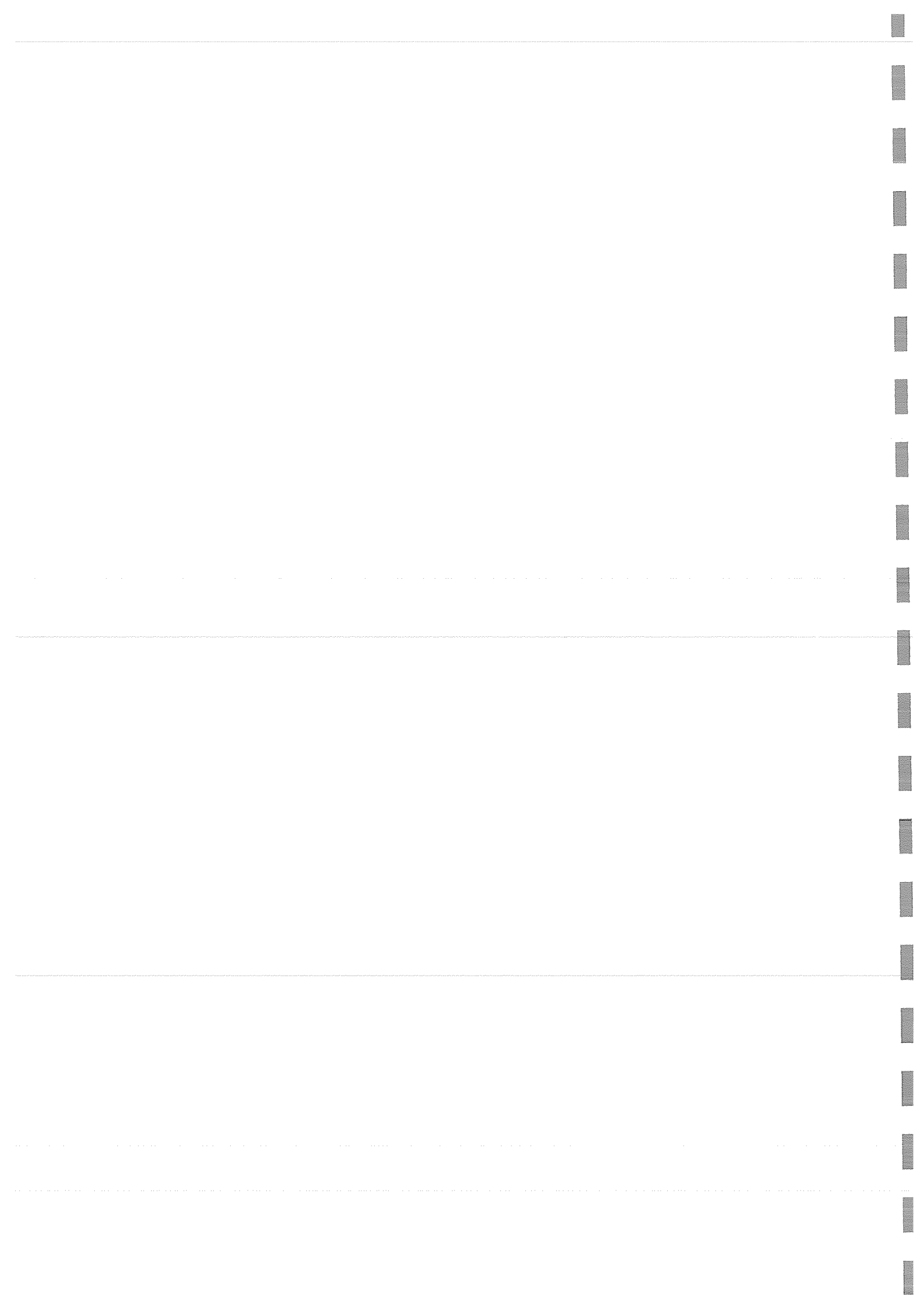

főztek az üstben. Aknay András nyugalmazott történelemtanár tartott egy színvonalas előadást a honfoglalásról, az államalapítás koráról, és István királyról, majd elfogyasztottuk a finom levest és a kemencében sült kenyeret.

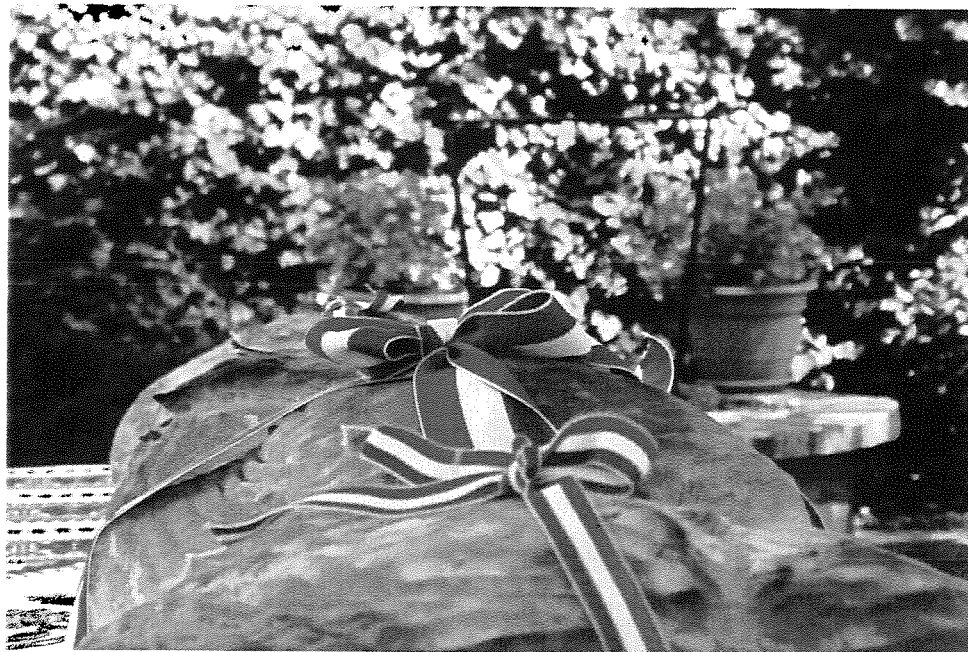

Kisboldogasszony napján, több mint hetven fővel ellátogattunk a Mátraverebélyen található híres zarándokhelyre, Szentkútra, ahol szabadtéri oltárnál hallgattuk meg a szentmisét. A

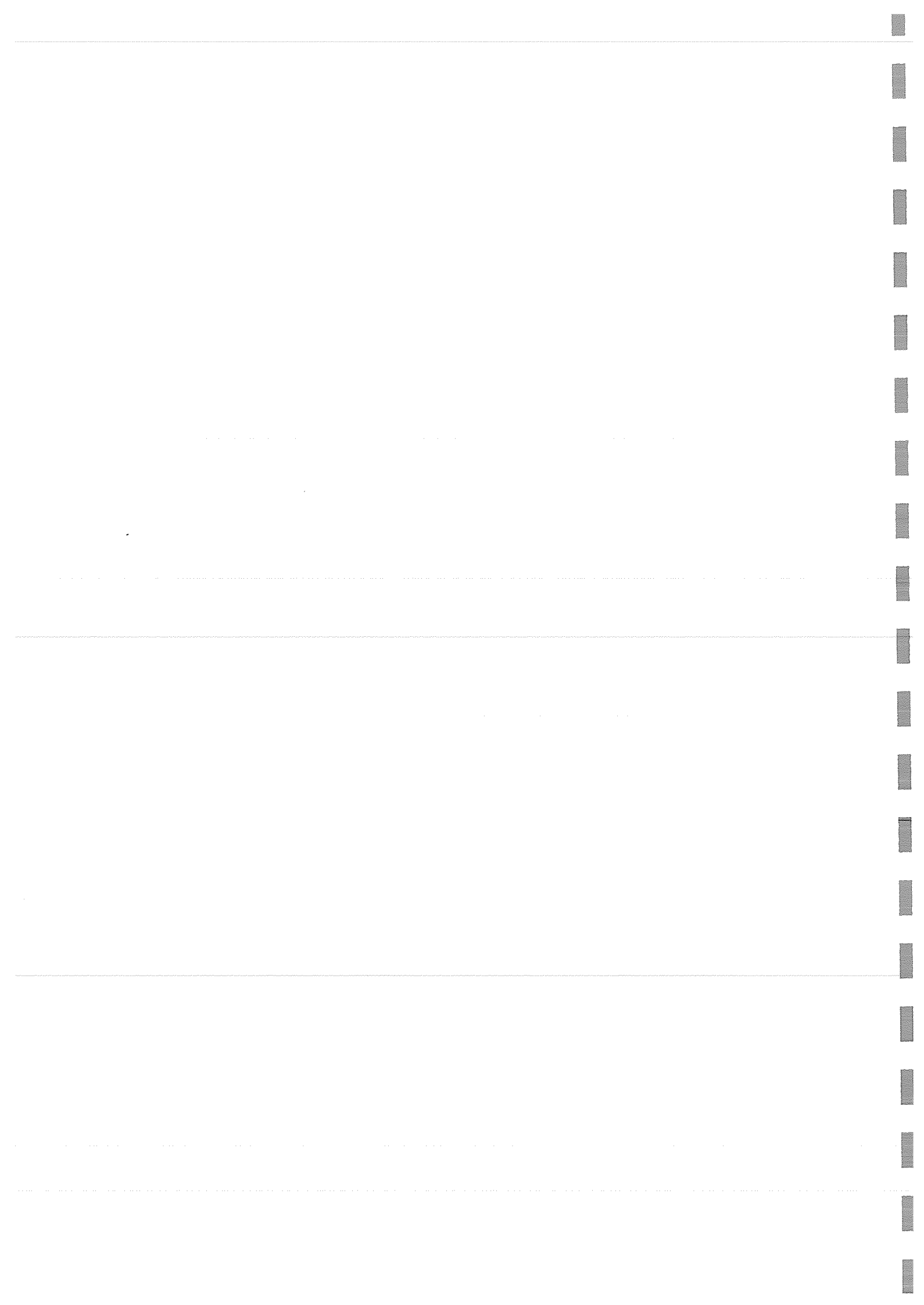

szertartás előtt lehetőség volt a gyónásra és gyertyagyújtásra is. A misét követően környezetben is részt vettünk. A búcsú után kegytárgyak és ajándéktárgyak vásárlására is volt lehetőség, majd közösen elfogyasztottuk az előzőleg közösen sütött süteményt.

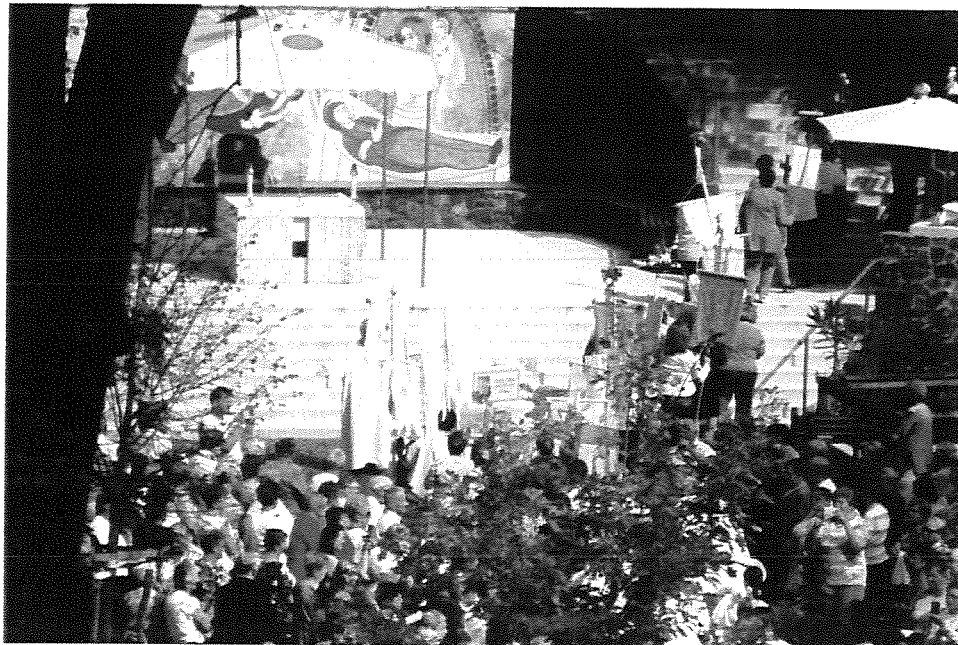

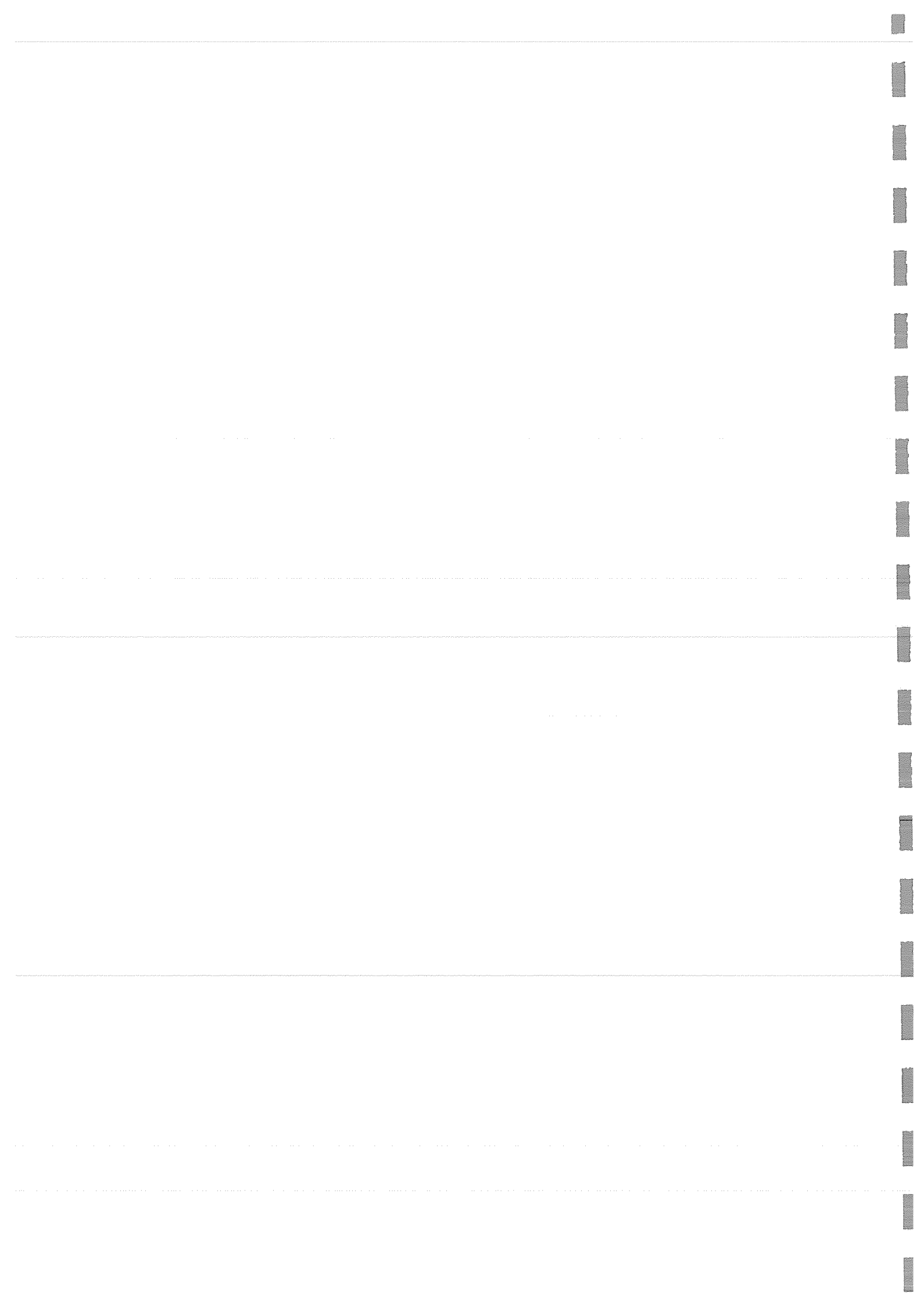

A hűvösebb idő beköszöntével inkább kézműves tevékenységekkel, kézimunkával, horgolással töltöttük az időt, a férfiak pedig sakkoztak, kártyáztak és újságot olvastak. A leleményesebbek az interneten találtak nagyon ötletes díszítéseket.

Október elején a nappali ellátásunk tagjai a Dunakanyar természeti szépségeit, történelmi emlékeit ismerhették meg egy kellemes kiránduláson. Megnéztük a Visegrádon található királyi palotát, a fellegrárat, majd Esztergomban folytattuk utunkat. Kis vonatra ülve érintettük Párkányt, majd hazánk legnagyobb templomát csodálhattuk meg. A kiváló idegenvezetésnek köszönhetően a középkori építészetről, az uralkodókról, a szokásokról szinte mindent megtudtunk. Hazafelé megálltunk Szentendrén, hogy egy rövid sétát tegyünk a gyönyörű óvárosban.

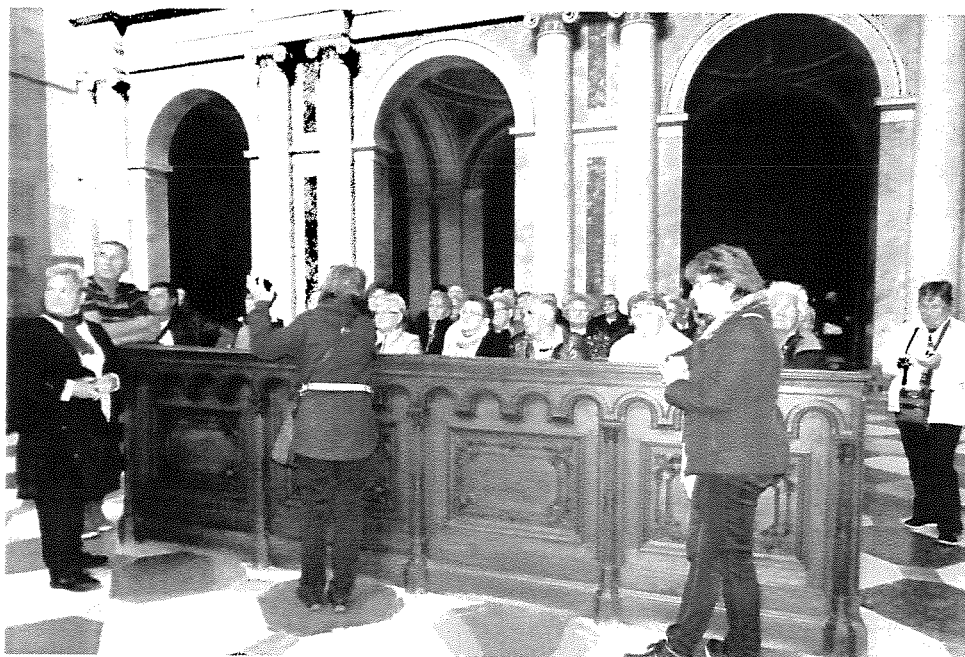

November vége az adventi készülődés jegyében telt. Szakképzett virágkötő segítségével klienseink maguk készíthették el a saját elképzelésüknek megfelelő asztali- és ajtódíszeket az alapanyagok széles kínálatából válogatva. Az elkészített kompozíciókat a lelkes alkotók természetesen hazavihették saját otthonuk díszítésére.

Idén is megrendezésre került a karácsonyi ünnepség, melyre Nagytiszteletű Baracsi István református lelkészt hívtuk meg. Megsütöttük a hagyományos diós, mákos bejglit, melyet felszolgáltunk az ünnepségen részt vevő klubtagoknak, vendégeknek.

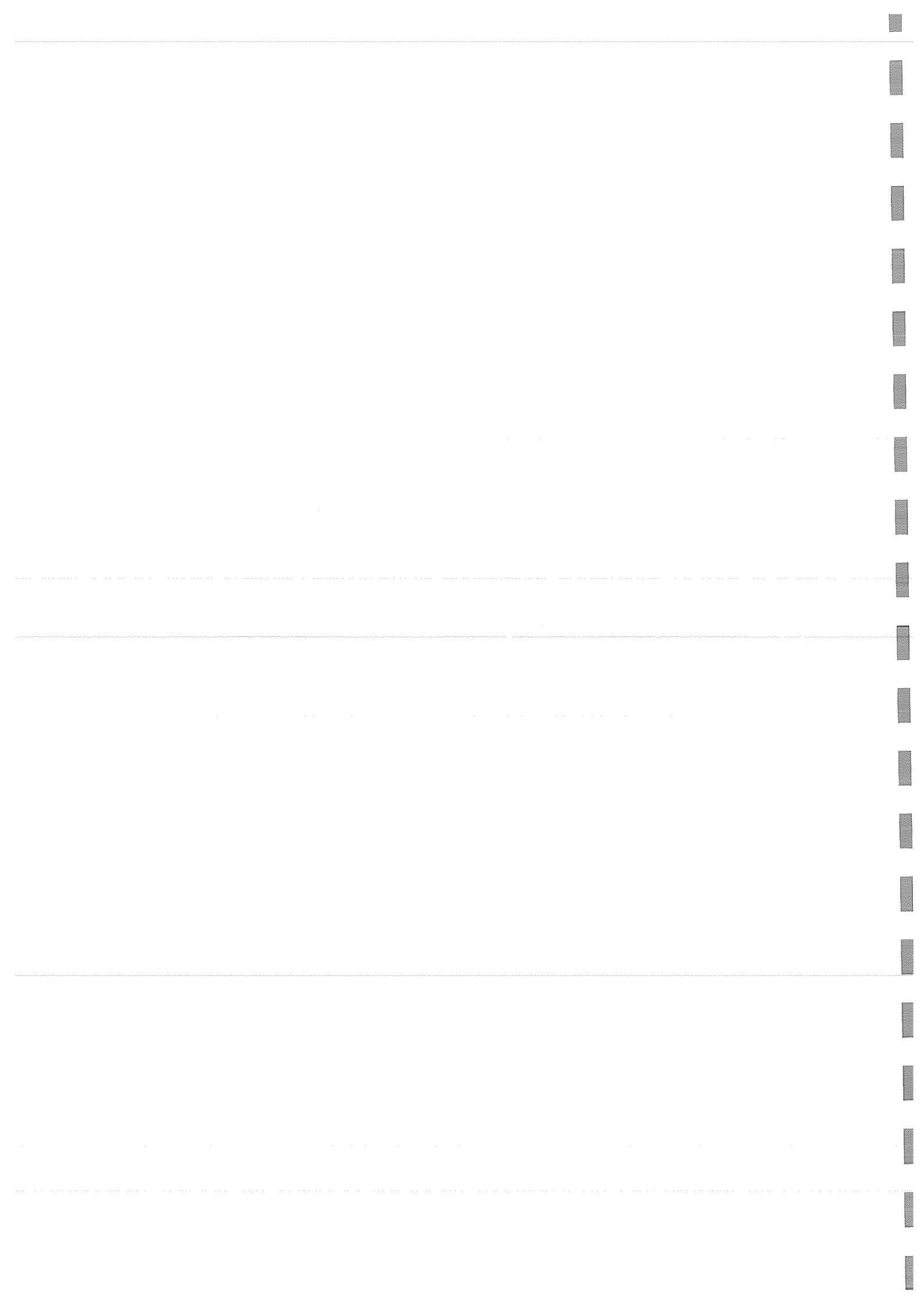

Ebben az évben is több alkalommal szerveztünk közös programot a szenvedélybetegek nappali ellátásának tagjaival, voltunk néhányszor a helyi Szabadidő Központban bowlingozni, emellett többször tartottunk sorversenyt, sakk partikat, és közös főzéseket.

A foglalkozások széles spektrumát mutatja, hogy a rendszeres karbantartó torna, számítógépes tanfolyamok és csigatészta készítő klub mellett, a kézműves, kreatív foglalkozások, az egészséges életmódot segítő foglalkozások egyaránt megtalálhatók. Kedvelt foglalkozások a szellemi frissességet fenntartó vetélkedők, ismeretterjesztő klubok, torna. További lehetőségek a szabadidő hasznos eltöltésére az olvasás (könyv, újság, napi-, heti lapok, folyóiratok), rejtvényfejtés, rádiózás, zenehallgatás, tévézés. A társasjátékok és a kézműves tevékenységek során a szociális készségek is fejlődnek (a szabálytanulás időszakában fontos a segítő jelenléte). A kártyázás csak akkor megengedhető, ha nem kötődik hozzá „hazardjáték-szellem”, fogadás, nem pénzben, nem cigarettában stb. játszanak. Az uszodai foglalkozások szintén szerves részei voltak szabadidős programjainknak, ahol az úszni nem tudó ellátottak is megtalálták a számukra megfelelő időtöltést.

III/3. Pszichiátriai betegek közösségi ellátása

Ezen ellátási forma 2017 januárja óta elérhető az Újfehértón, és a nagyállói kistérség közigazgatási területén élők számára, akik 18 év feletti, és pszichiátriai betegségük okán ellátást, segítséget igényelnek. A célcsoport heterogén, mivel a kliensek eltérő egészségi állapottal, más-más családi háttérrel, kapcsolatrendszerrel, anyagi háttérrel rendelkeznek, ebből fakadóan mások a személyes céljaik, amelyekhez a közösségi munka komplex eszközrendszerével nyújthat és adhat támogatást.

A közösségi ellátás szolgáltatásai révén az abba bekapcsolódó kliensek és hozzátartozóik mindennapi életvitele könnyebbé válik, felmerülő konfliktusaikra hamarabb találnak hatékony megoldást. A szolgáltatások komplexitása révén rövidülhet a fekvőbeteg intézeti elhelyezés, kitolódhat a tartós elhelyezést nyújtó ápolást-gondozást biztosító otthonba történő elhelyezés, hiszen egyes feladatok átvállalásra kerülnek, mind az egyén, mind a hozzátartozó megtanul együtt élni irreverzibilis tünetekkel, folyamatokkal.

Olyan otthonukban élő, nem veszélyeztető állapotú betegekről van szó, akik pszichiátriai ellátásban részesülnek, betegségük ambuláns szakorvosi ellátás mellett egyensúlyban tartható, de a szükségleteiknek megfelelő életvitelük, rehabilitációjuk és szociális biztonságuk csak intenzív közösségi ellátással segíthető optimálisan. A pszichiátriai betegek közösségi ellátása hosszútávú segítséget nyújt a pszichiátriai betegek szociális kompetenciájának javításában, a stigmatizáció csökkentésében, az egészségügyi ellátás igénybevételében, foglalkoztatási

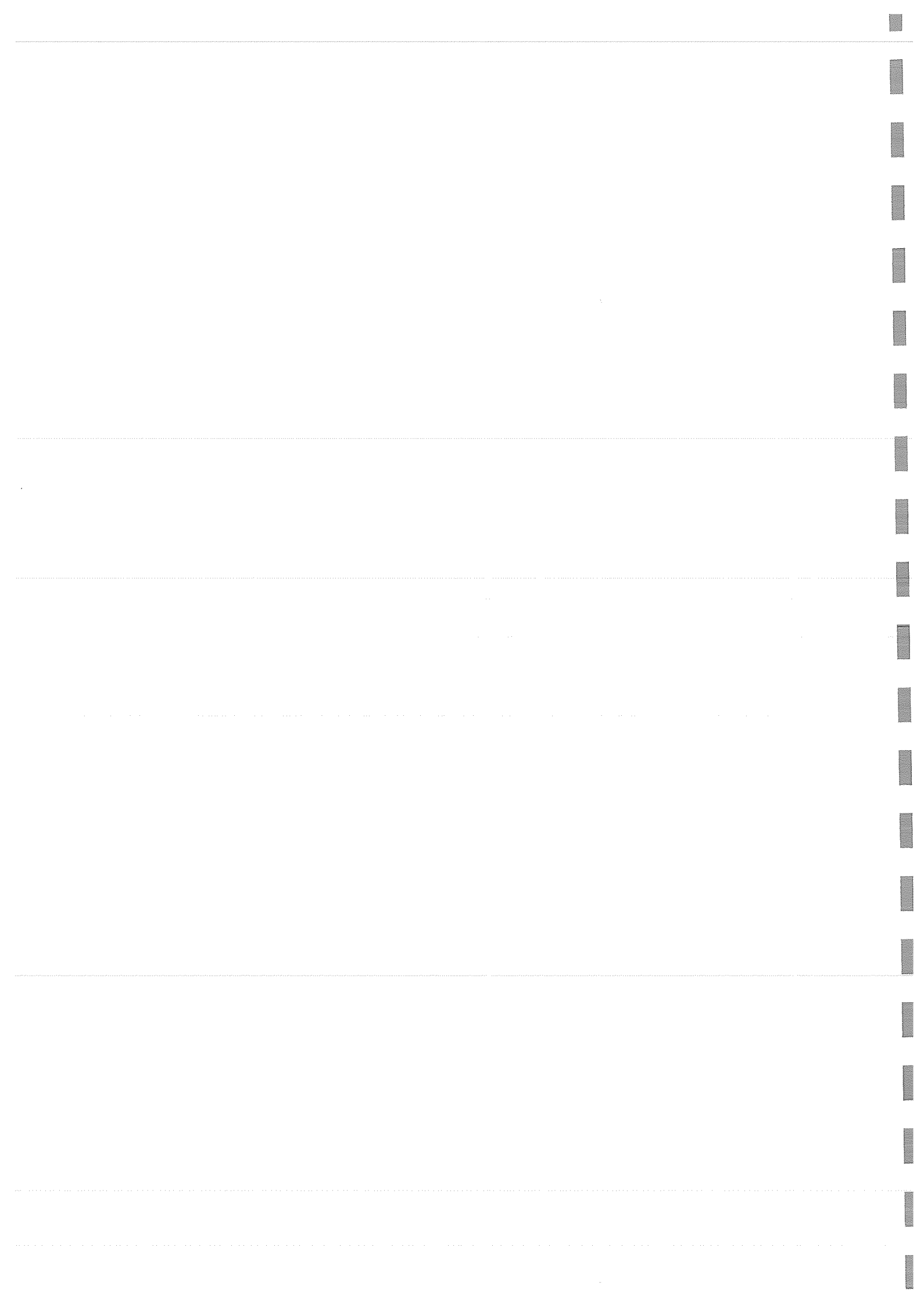

rehabilitációban, a társadalmi szerepvállalásban, melyek által az ellátásban résztvevők képesek lesznek a személyes céljaik elérésére.

A szolgáltatás igénybevétele önkéntes, és térítésmentes. Az ellátottak és érdeklődők számára biztosított az Eötvös út 26. szám alatt egy fogadó helyiség, mely munkanapokon 8-16 óra között áll rendelkezésre a kliensek számára. Ezen kívül állandó telefonos ügyelet van, a krízishelyzetekben történő azonnali segítségnyújtáshoz, hiszen a pszichiátriai betegek bármikor kerülhetnek ilyen helyzetbe.

A szolgáltatás a beteg lakókörnyezetében történik, ott, ahol a probléma keletkezik, javítva a segítséghez jutás esélyét és az igénybevételi hajlandóságot.

A pszichiátriai betegek közösségi ellátás keretében nyújtott szolgáltatások a következők:

- Pszichés problémák megelőzése mentálhigiénés módszerekkel.
- Életvezetési tanácsadás.
- Pszichológiai, pszichiáteri konzultáció.
- Szükség esetén lelkészsel, pappal kapcsolatfelvétel.
- Állapotrosszabbodás esetén megfelelő kezelőhelyre juttatás.
- Segítségnyújtás a szociális ügyekben való ügyintézéshez.
- Szabadidős programok szervezése.

Együttműködési megállapodásunk továbbra is életben van a területileg illetékes Nagykállói Megyei Pszichiátriai Szakkórház főorvosnőjével, aki biztosítja a rendszeres kapcsolattartást az intézmények között. Az ellátási területen élő pszichiátriai betegeknek a kórházból való távozásukkor javasolja a közösségi ellátás igénybevételének lehetőségét, segítve ezzel az utógondozást. A járó-beteg ellátást végző pszichiátriai szakambulanciával is rendszeres a kapcsolattartás. Az itt működő szociális munkacsoporttal már hosszú évek óta segítjük egymás munkáját, hatékony munkakapcsolatban vagyunk.

Jó az együttműködés az egészségügyi ellátórendszerrel, és az ellátásban résztvevő más szolgáltatókkal, hivatalokkal.

A szakfeladaton 1 fő koordináló terápiás munkatárs, és 2 fő gondozó dolgozik. A szolgáltatást jelenleg 42 fő veszi igénybe.

A férfiak és nők arányát tekintve a nők nagyobb arányban veszik igénybe ezt az ellátási formát. Az összes ellátást igénybe vevők 71%-a nő (30 fő), és 29%-uk férfi (12 fő).

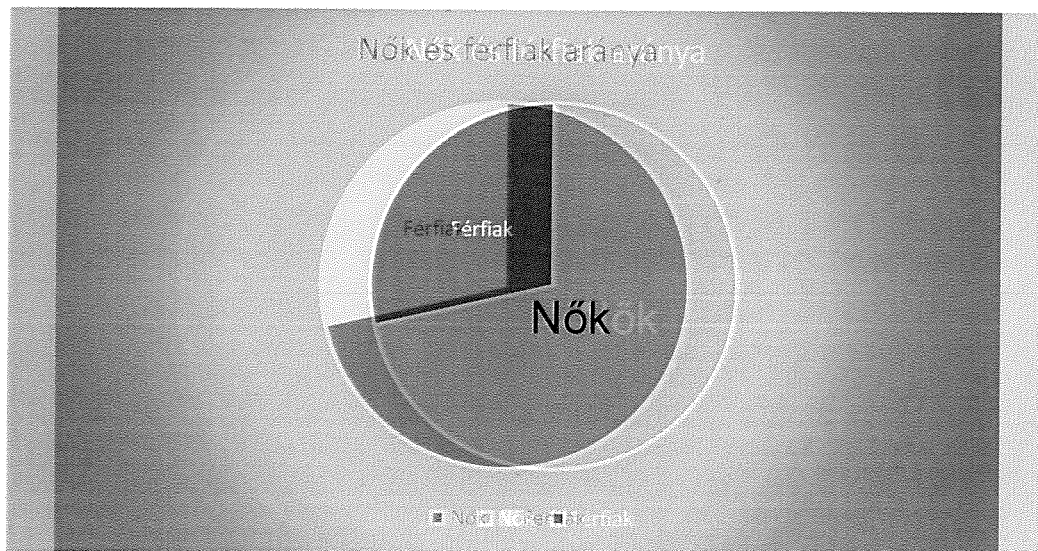

Az életkort tekintve a kliensek életkora igen változatos képet mutat, a legfiatalabb 30 éves, a legidősebb 85 éves, ami mutatja, hogy a pszichiátriai betegségek minden korosztályt érintenek.

Az alábbi táblázat a nők-férfiak életkor szerinti megoszlását prezentálja.

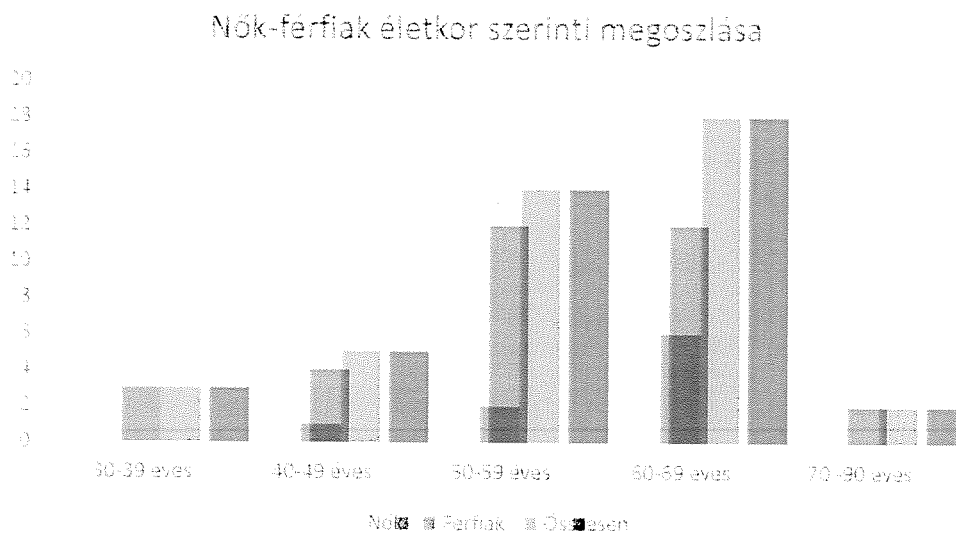

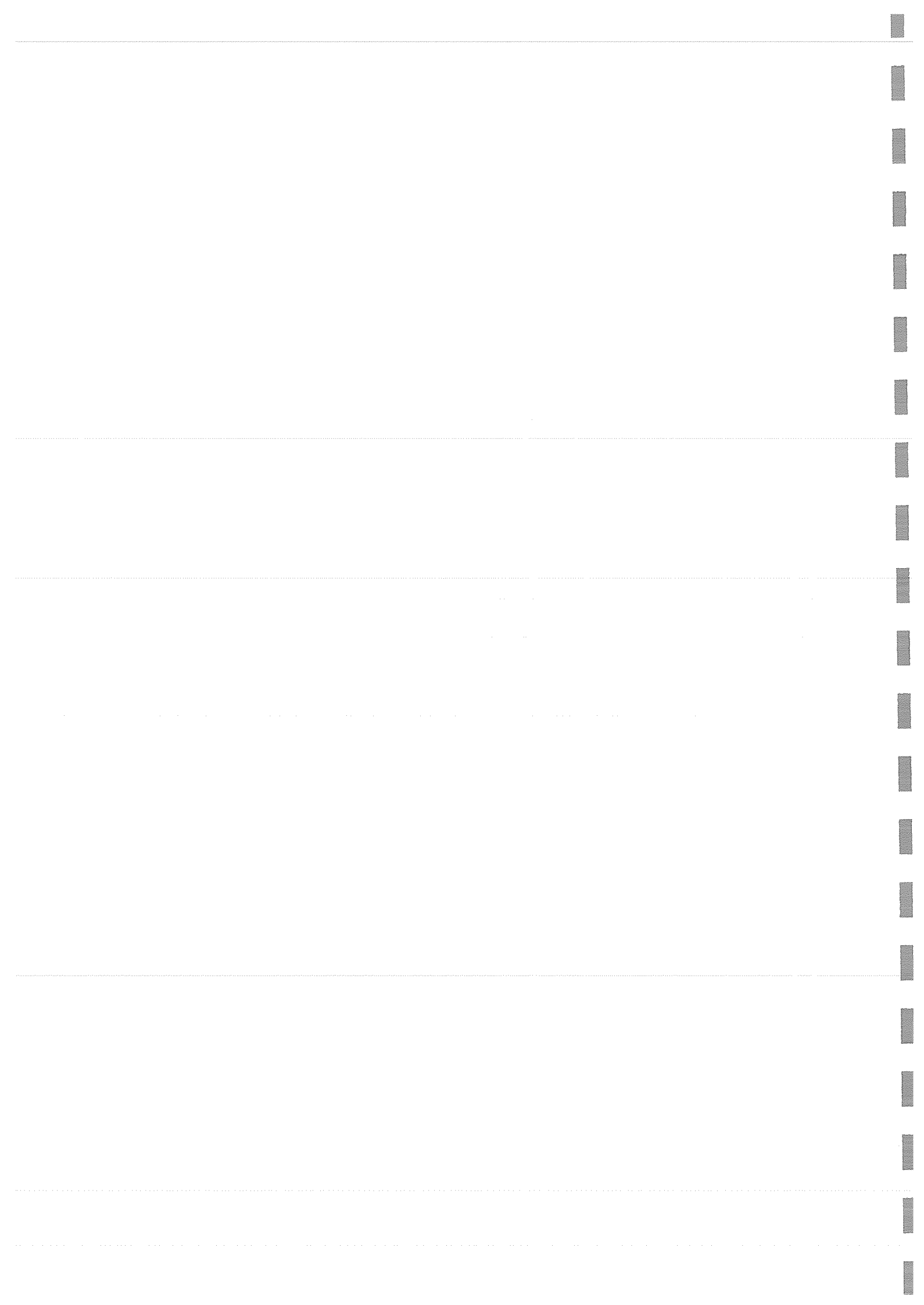

A pszichiátriai közösségi ellátás az úgynevezett pszichiátriai kórképpel rendelkező betegeket célozza meg, akiknek lakókörnyezetükben történik a segítségnyújtás.

A gondozók az alább felsorolt szolgáltatásokat biztosítják:

- Problémaelemzés, probléma megoldás tanulása.
- A kliens személyes céljainak meghatározása.
- Problémamegoldó beszélgetés levezetése.
- Készségfejlesztés, önellátásra való képesség javítása, fenntartása.
- Az életvitellel kapcsolatos tréning szervezése, közvetítése.
- Tájékoztatás a betegségről, az ahhoz való alkalmazkodásról és a kezelés teendőiről.
- Pszicho-szociális rehabilitáció, támogató csoportok szerveződésének segítése.
- A szabadidő szervezett eltöltésének segítése.
- Tanácsadás, információnyújtás az egészségügyi, szociális ellátások és szolgáltatások igénybevételéről.
- A foglalkoztatási, oktatási, lakhatási lehetőségek igénybevételének lehetőségéről.

A szolgáltatást igénybe vevő kliensek pszichiátriai kórképei igen változatosak, megtalálható közöttük a schizofréniában, rekurrens depresszióban, illetve a bipoláris zavarban szenvedő beteg is.

Az ellátásunkat igénybe vevő kliensek betegségük BNO kód szerinti és nemek szerinti megoszlását az alábbi diagramm mutatja be.

BNO KÓD SZERINTI MEGOSZLÁS NEMEK SZERINT

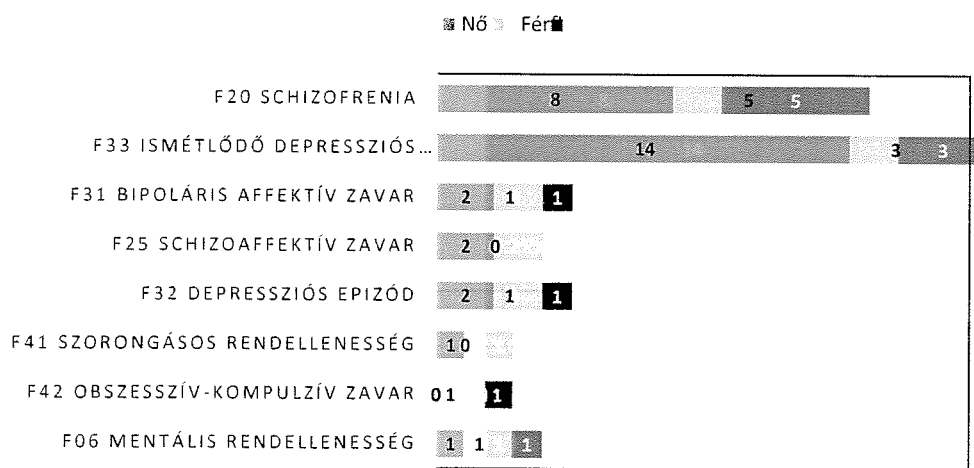

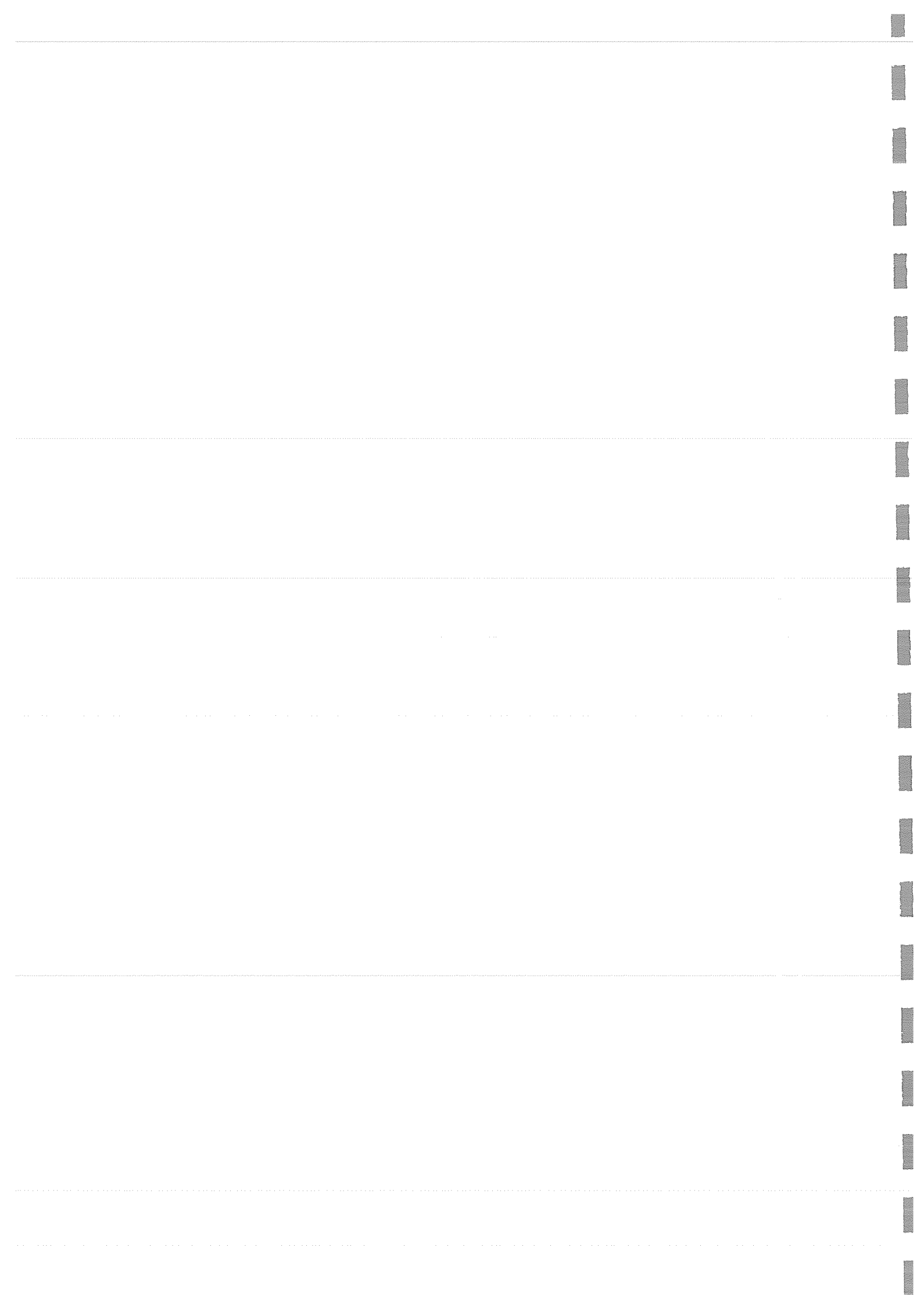

Programjainkról:

A pszichiátriai közösségi ellátást igénybe vevő klienseinket az év folyamán több közösségi eseményre invitáltuk. A februárban tartott farsangi mulatságra is eljöttek néhányan, megnézték a fellépőket, jóízűen elfogyasztották a farsangi szalagos fánkot, láthatóan jól érezték magukat.



A húsvétot, a már hagyománnyá vált kemencében sült pászkával vártuk márciusban, melyet az idősekkel közösen fogyasztottak el azon klienseink, akik részt vettek az eseményen.



Április végén néhány ellátott az idős nappali ellátás tagjaival részt vett a hajdúböszörményi gyógyfürdőbe szervezett kiránduláson.

Nőnap alkalmából lehetőség volt a városi sportszarnokban ingyenes bowling-ra; fal labdázásra, valamint a konditermet is ki lehetett próbálni, mely lehetőséggel a kliensek közül éltek páran.

Augusztusban az államalapítás ünnepére készülve, a hagyománnyá vált kemencés kenyérsütésre, gulyásleves főzésre hívtuk és vártuk ellátottjainkat, melyre néhányan szívesen eljöttek.

Szeptember elején néhány ellátottunk a szentkúti zarándoklaton vett részt, melyről élményekkel gazdagon tértek haza.



Szeptemberben a lekvárfőzésbe is besegítettünk az időseknek, jó hangulatban telt a nap.



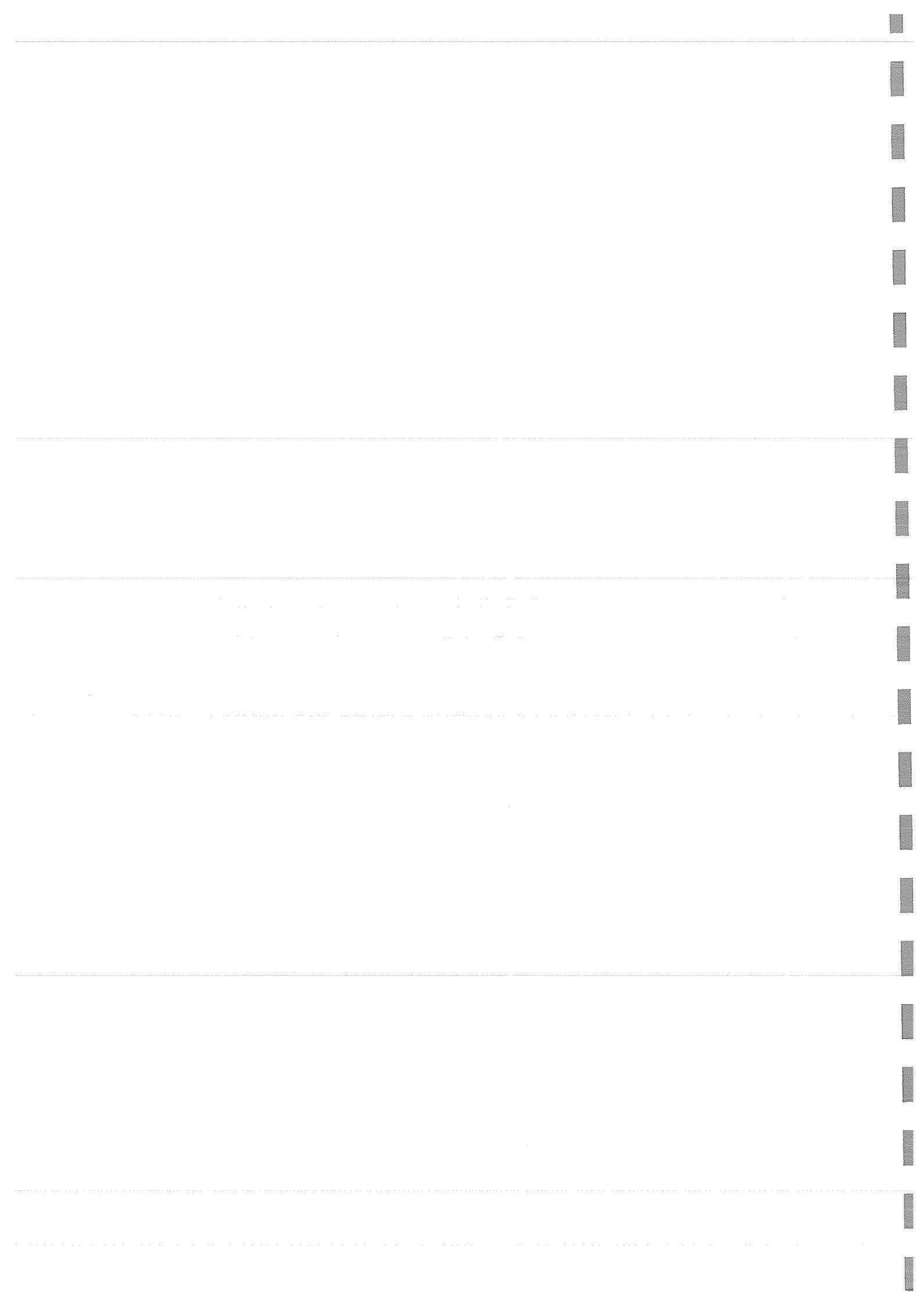

Szeptember 13.-án a nappali pszichiátriai klubtagokkal közösen szerveztünk ellátottjainknak kemencés kenyérlángos sütést, melyen szép számmal részt vettek a gondozottak.



Októberber 4.-én néhány gondozottunk részt vett egy kiránduláson, ahol is a Dunakanyar, Esztergom és a Pilis látványosságait csodálhatták meg.

A pszichiátriai betegek nehezen integrálhatók vissza a társadalomba, nagy a veszélye az izolálódásnak, mivel a megszokott környezetüket nehezen hagyják el. Látható, hogy az ellátottjaink nagy része nem képes elhagyni saját lakókörnyezetét, csak otthon érzik magukat biztonságban. A természetes erőforrásaik újra aktivizálásával lehetőség van a már kialakult krónikus zavar negatív hatásainak csökkentésére, esetleges rehabilitációra.

IV. Család-és Gyermekjóléti Szolgálat

A Család-és Gyermekjóléti Szolgálat 2018. évben is három fővel végezte Újfehértó Város területén a család-és gyermekjóléti munkát.

A családsegítők jelenleg 57 családdal állnak napi kapcsolatban.

Helyi szinten a családsegítést a szolgálat végzi, a hatósági intézkedést igénylő esetben a Család-és Gyermekjóléti Központ jár el a szolgálat munkatársai segítségével (környezettanulmányok, védelembe vétel esetén), illetve biztosítja speciális szolgáltatásokat (jogi tanácsadás, pszichológiai tanácsadás, kapcsolattartási ügyelet, stb).

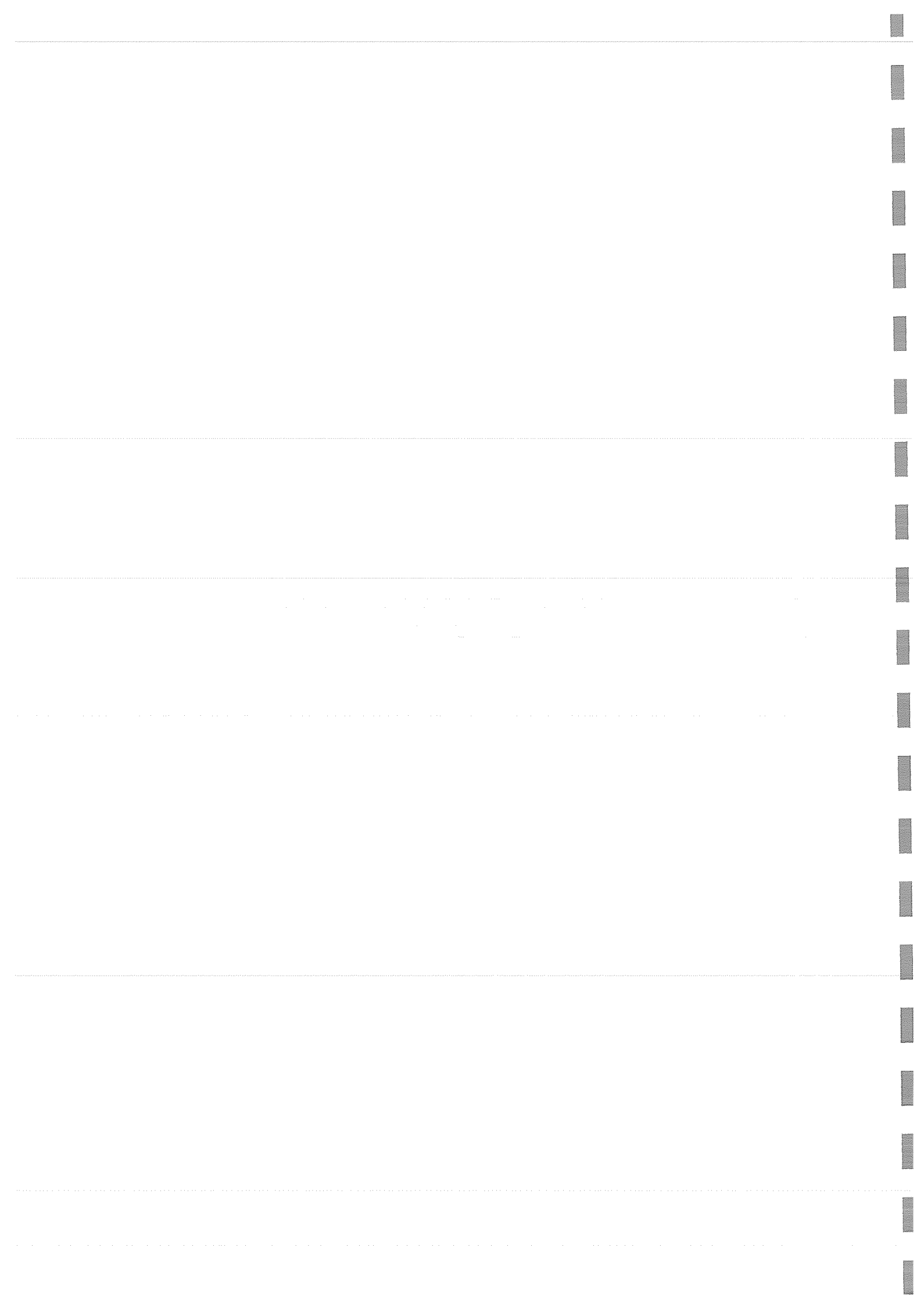

A gyermekek jólétének biztosítása, a segítségre szoruló családok támogatása, a hatósági intézkedésekkel történő gyermekvédelmi gondoskodás kizárólag az észlelő- és jelzőrendszer, a család-és gyermekjóléti szolgálatok, a család- és gyermekjóléti központok szoros együttműködésével valósítható meg. A hatékony együttműködés egymás szakmai tudásának, kompetenciájának a tiszteletben tartásával, egymás munkájának segítségével, kölcsönös kommunikációval érhető el.

A jelzőrendszer tagjaival (iskolák, bölcsődék, rendőrség, óvodák, orvosok, védőnők képviselőivel) évente hat alkalommal előre meghatározott témában tartunk megbeszélést, ill. ezen kívül egy alkalommal értékeljük az előző évet a jelzőrendszer tagjai által javasoltak, észrevételek alapján.

A jelzőrendszer tagjaival napi kapcsolatban állunk, tájékoztatjuk, informáljuk egymást gondozott családjainkkal kapcsolatban, a hatékony munka érdekében.

A 2018. évi munkatervünket igyekeztünk úgy összeállítani, hogy a jelzőrendszer tagjai minél szélesebb tájékoztatást kaphassanak a pártfogói, gyámhivatali, önkormányzati munkáról, ellátásokról.

Az idén kértük minden jelzőrendszeri tag véleményét arról, hogy a területén van –e olyan gyermek, aki éhezik. Nagy örömünkre a jelzőrendszer tagjai azt a tájékoztatást nyújtották, hogy ilyen gyerekről nincs tudomásuk. erre mindenki odafigyel, legyen szó bölcsödéről, iskoláról, óvodáról, védőnőről, orvosról.

A 2018.évben végzett szakmai munkáról:

A 3 családsegítő jelenleg 57 családot gondoz (a gondozás 81 gyereket érint).

A 2018. évben összesen 85 családdal és 130 gyerekkel állunk, álltunk kapcsolatban.

Napi munkánkhoz tartozik még környezettanulmányok készítése a gyámhivatal felkérésére. A 2018. évben eddig 67 db környezettanulmány elkészítésére került sor, melyeket elsősorban gondnokoltak ügyében kért a gyámhivatal.

A szolgálatnál 85 ügyfél kért egyszeri segítséget, pl. ügyintézés, önéletrajz írás, szakrendelésre időpont kérés, gyermek nevelésével kapcsolatos tanácsadás, gázóra bejelentés, gyermek láthatással kapcsolatos információ, mely ügyek egyszeri találkozással lezárhatóak voltak, nem igényeltek további gondozást.

A 2018-es évben is az **iskoláktól** érkezett a legtöbb jelzés, összesen 13 esetben.

A jelzések nagy része igazolatlan hiányzásról értesítette szolgálatunkat, 1 esetben 50 órát meghaladó hiányzásról értesített az iskola.

Az 50 órát meghaladó esetben a gyermekvédelembe vételére került sor. A gyámhivatal kezdeményezte a gyerek után járó iskoláztatási támogatás szüneteltetését is.

Az iskolától érkező jelzések zöme igazolatlan hiányzásról értesíti szolgálatunkat. Sajnos azonban több esetben is előfordult, hogy az iskola magas hiányzást jelzett, majd utólag mégis elfogadott igazolást, de ezt már nem jelezték felénk.

A **rendőrségtől** eddig 9 esetben kaptunk jelzést. Egy fiatal esetében 3 alkalommal érkezett jelzés szabálysértés ügyében. 1 gyermekkorú és két 14. év feletti fiatal szabálytalanul quadozott, esetükben is szabálysértési eljárás van folyamatban. Két esetben lopásért, másik esetben a fiatalot verekedésért vonták felelősségre.

A Szabolcs- Szatmár- Bereg Megyei Kormányhivatal Gyámügyi és Igazságügyi Főosztály Igazságügyi **Osztály pártfogója** 7 fiatal pártfogását végezte, időközben 6 fiatal esetében lezárásra került a pártfogás. A pártfogó felügyelő fogadóóráit továbbra is szolgálatunknál tartja meg (nemcsak a fiatalokékat fogadja, hanem a felnőtt pártfogoltaknak is tart fogadóóráit).

A **Védőnői Szolgálat**tól két esetben érkezett jelzés szolgálatunkhoz. Az egyik esetben higiéniai problémáról jeleztek. A jelzést követően felvettük a kapcsolatot a családdal. A kapcsolatfelvételt követően a szülők elkezdtek környezetük, lakásuk rendbetételét. Azonban a család folyamatos odafigyelést, segítséget igényel, annak érdekében, hogy a megkezdett munkálatokat ne szakadjanak meg, és a pozitív változások tartósak maradjanak. Másik esetben lakhatási problémák és más veszélyeztető ok miatt jelzett a Védőnői Szolgálat, de időközben a család elköltözött Újfehértóról.

A **gyermekorvosoktól** 2 esetben érkezett jelzés, egyik esetben a gyermek egészségügyi veszélyeztetése miatt kellett gondozásba venni a gyermeket, majd a védelembe vételre is sor került.

A **kórházból** egy alkalommal érkezett jelzés, amely esetben a szülő saját felelősségére hazahozta gyermekét, arra hivatkozva, hogy gyermeke nem kapott megfelelő ellátást. Felvettük

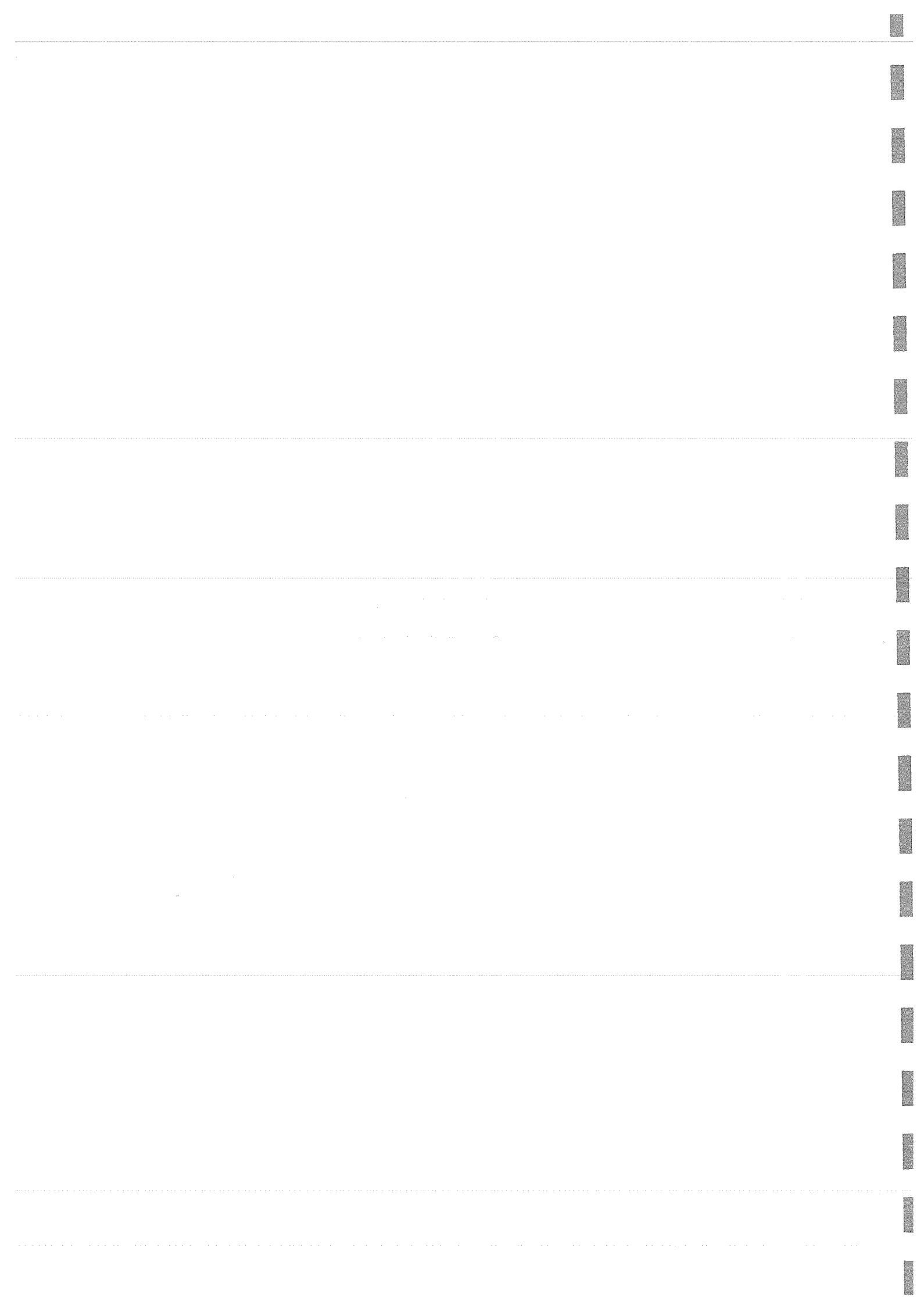

a kapcsolatot a gyermek háziorvosával, aki elmondta, hogy véleménye szerint a szülő mindent megtesz gyermekéért, nincs szükség gondozásra.

Több esetben (4) önként (szülő keresett gyermeke magatartási problémája miatt), ill. a gyermekjóléti központon keresztül értesültünk a problémákról. Minden jelzés után felvettük a kapcsolatot a családdal, akivel nem állunk kapcsolatba, ha a probléma súlyossága megkívánta, gondozásba vettük a gyerekeket, családot.

Az óvoda egy alkalommal élt jelzéssel szolgálatunk felé, felvettük a kapcsolatot a családdal, és egy időben jelzéssel éltünk a gyámhivatal felé, mivel gyermekbántalmazásról szólt az értesítés.

A szolgálat által 2018-ban kezelt problémák típusai:

Probléma típusa	Esetek száma
anyagi	959
gyermeknevelési	878
életviteli	1189
beilleszkedési nehézség gyermek intézménybe	162
magatartászavar, teljesítmény zavar	144

A Család- és Gyermekjóléti Szolgálat tevékenységi adatai:

Tevékenységi forma	Esetek száma
Családlátogatás	1859
Intézményen belüli találkozás	1711
Hivatalos ügyekbe való közreműködés	518
Információ nyújtása	1487

Ebben az évben pozitív észrevétel, hogy a családok nagy része, egyre kevesebb alkalommal keresi fel szolgálatunkat, anyagi segítség kérés ügyében, ennek oka valószínűleg, hogy sok ember a közmunkaprogram keretein belül dolgozik, sokan vállaltak munkát, vagy valamilyen képzésbe vesznek részt, amely anyagi helyzetüket javítja.

Városunkban több olyan családdal, egyénnel találkoztunk, aki segítséget kér, a szükséges információt, tanácsot megkapja, de a rá eső feladatokat nem végzi el.

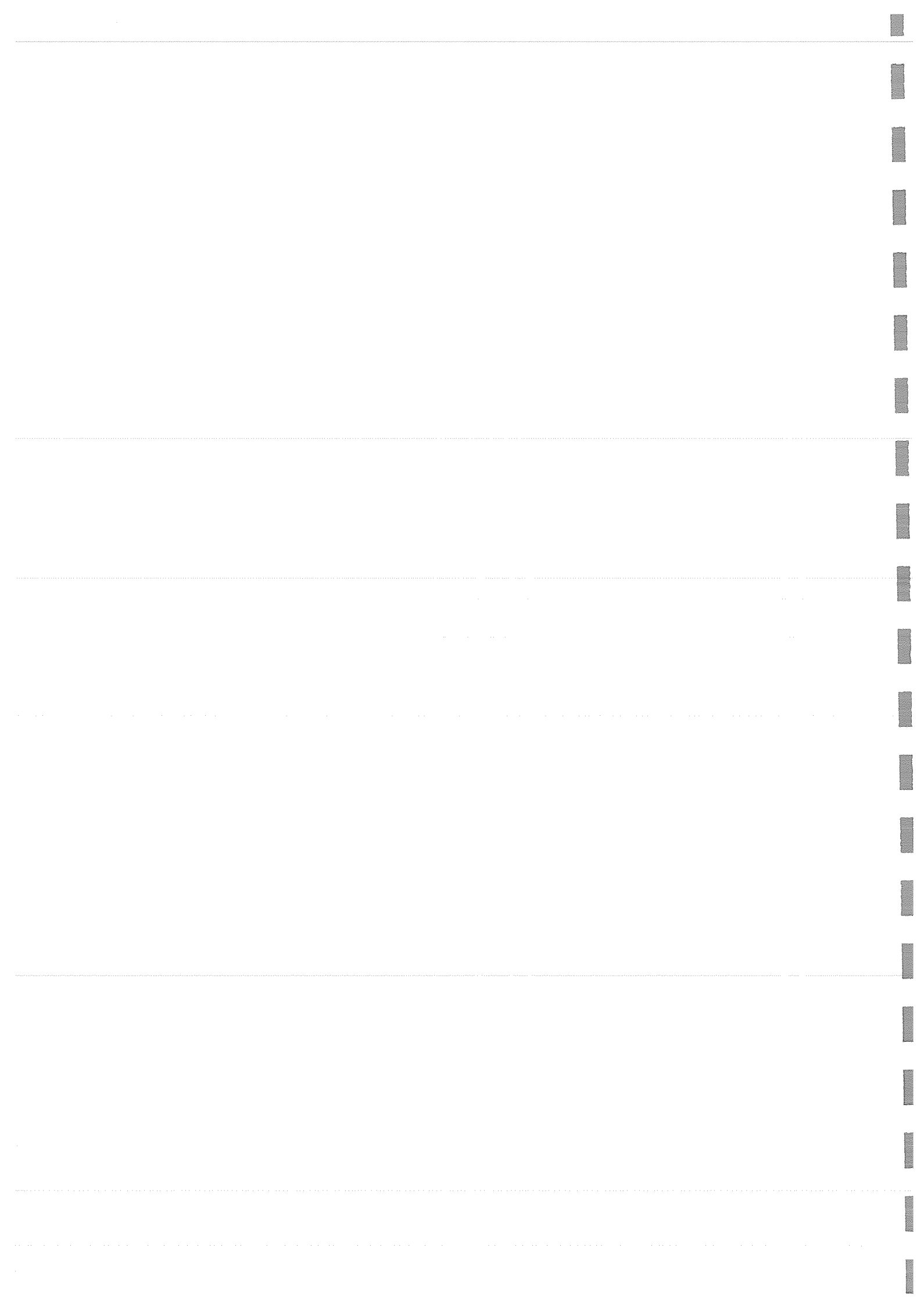

Sok esetben az ügyfél személyes jelenlétét igénylő esetekben akad el az ügy rendezése.

A 2018. évben több alkalommal szerveztük meg a Család- és Gyermejkölési Központ jogásza és ügyfeleink közötti találkozót, jogi segítségnyújtás céljából, ill. kértük pszichológus segítségét szülő részére.

A 2018. évben is élelmiszer adományt tudunk juttatni családoknak. Az Aldi élelmiszer üzletlánc két Nyíregyházi boltjából kerül kiszállításra az áru, mely 2018. júliusától minden munkanapon meg is történik (megmaradt élelmiszer a rászorulóknak kerül szétosztásra).

Szolgáltatunk 2018-ban kb. 5 tonna élelmiszert kapott és osztott szét, kb. 11-120 családnak.

Az adomány pékárut, gyümölcsöt és zöldséget tartalmaz.

Mind ez csak úgy tud megvalósulni, hogy az intézmény autójával a kollégák kiszállítják Nyíregyházáról az adományt, melyet mi osztunk szét családoknak.



Ebben az évben is pályáztunk és nyertünk az **Erzsébet programban meghirdetett táborozásra**. A tábor egy hétig tartott itt Újfehértón. A táborban 27 gyermek vett részt, a gyerekek számára reggelit, tízórait, ebédet és uzsonnát biztosítottunk. A tábor ideje alatt igyekeztünk minél színesebb programokat biztosítani a résztvevők számára.

Voltunk az uszodában, a sportsarnokban, fagyaltoztunk, kézműves foglalkozások, szabadtéri játékokat játszottunk. Egy napot a Hajdúdorogi strandon töltöttünk el, mely talán a legnagyobb élményt nyújtotta a gyerekeknek. Nagyon élvezték az egész napos fürdözést.

Az ötnapos tábor zárásaként ellátogattunk Boldogkőváraljára, ahol megtekintettük a várat, majd a visszafelé úton betértünk Tokajba, ahol megebédeltünk és fagyaltoztunk.



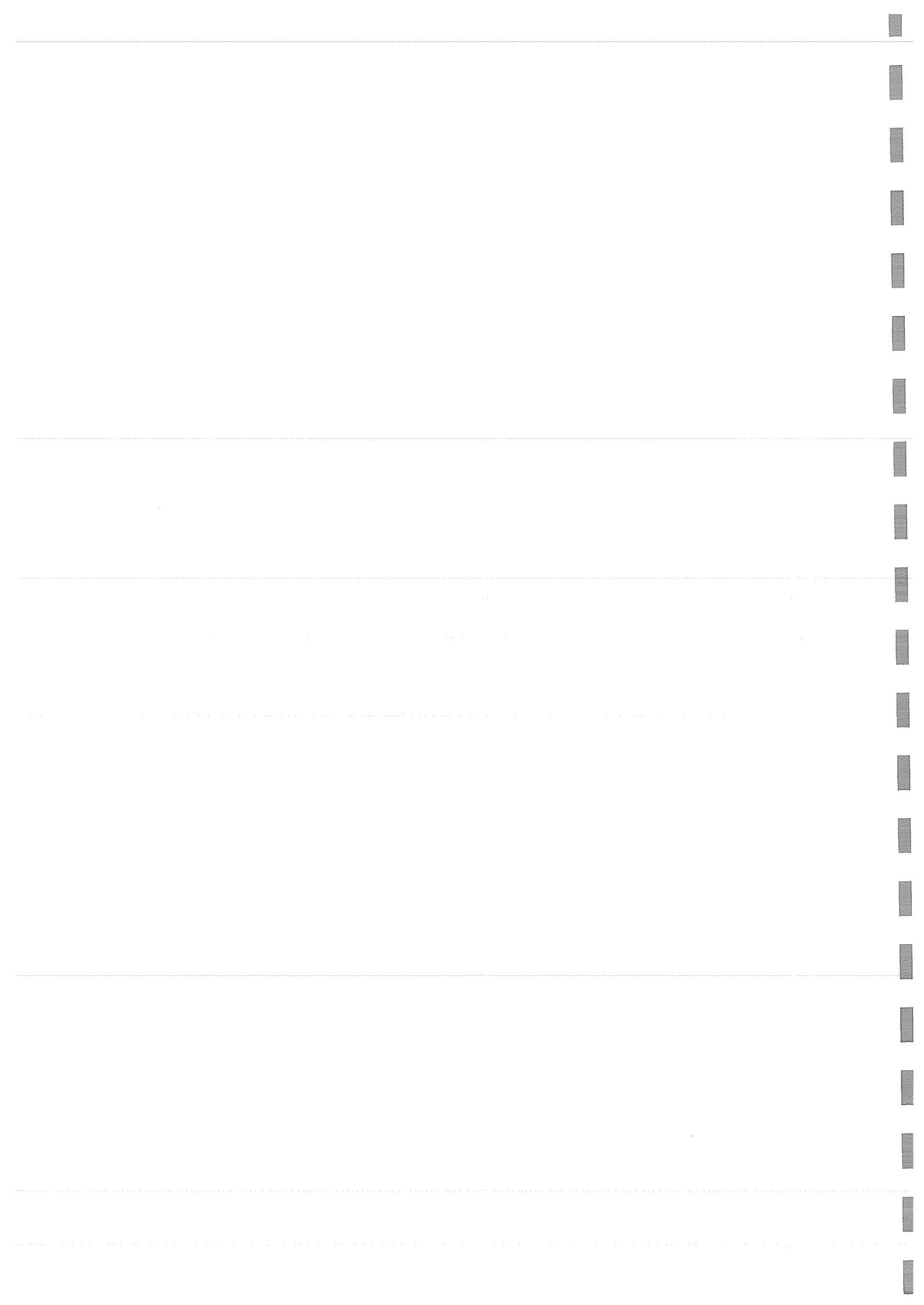

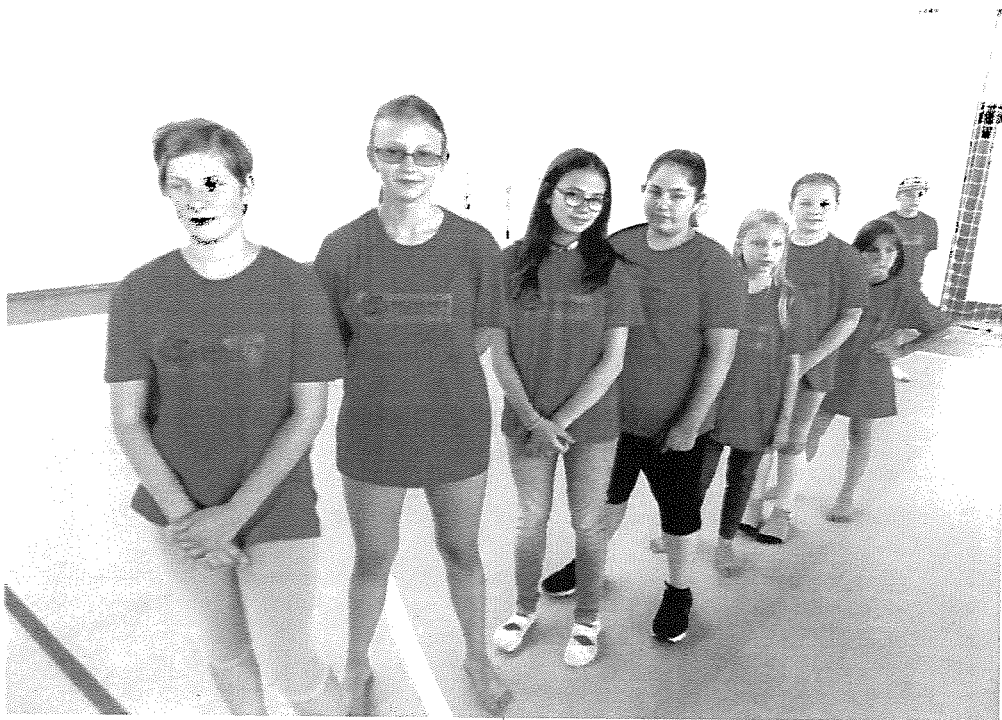

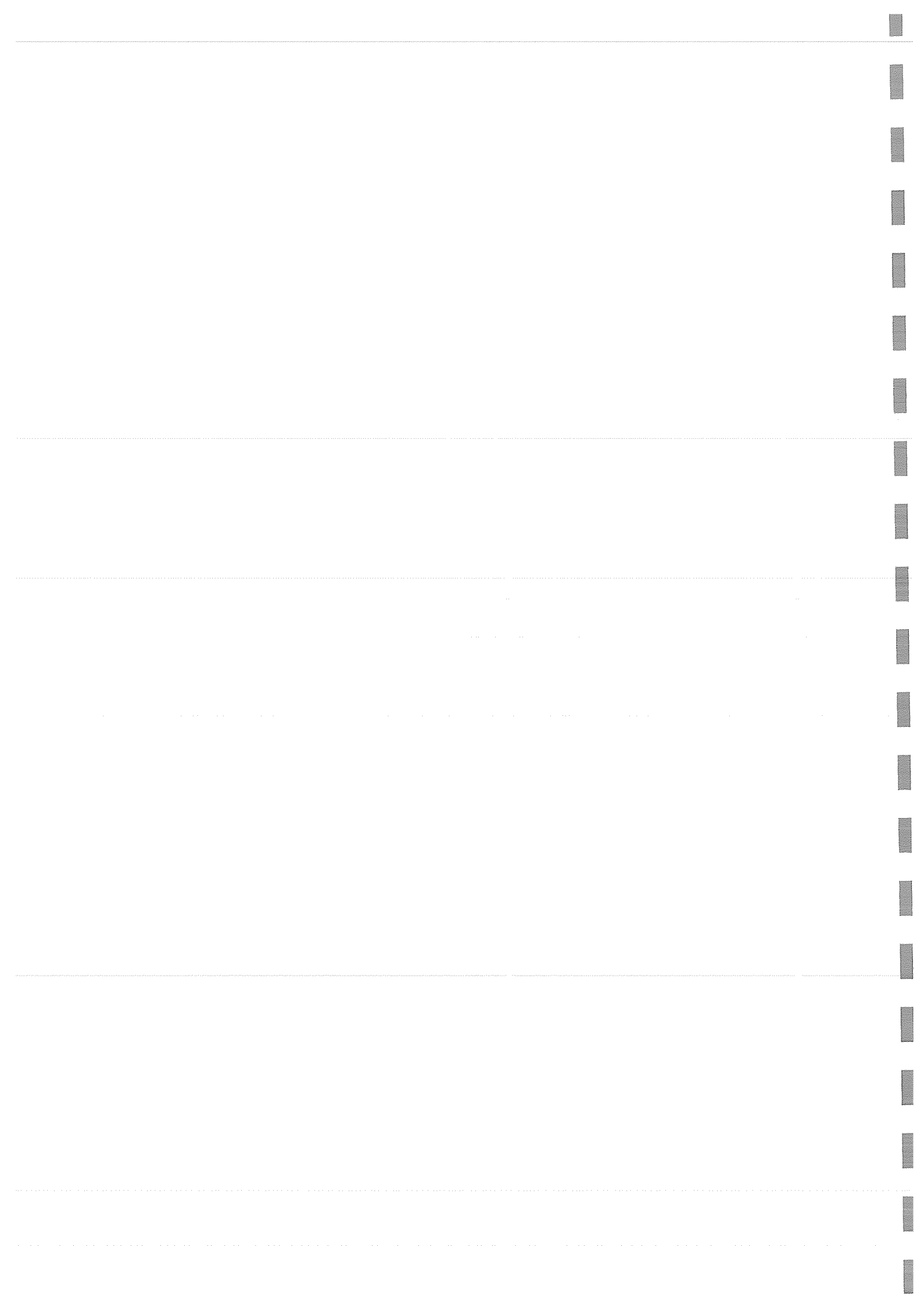

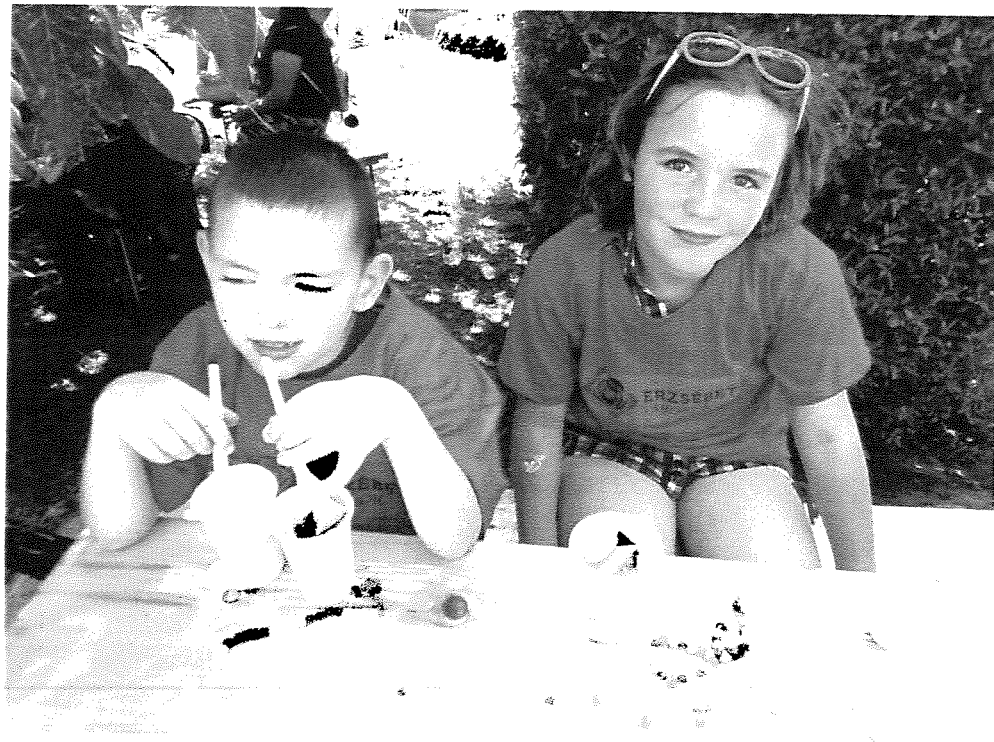

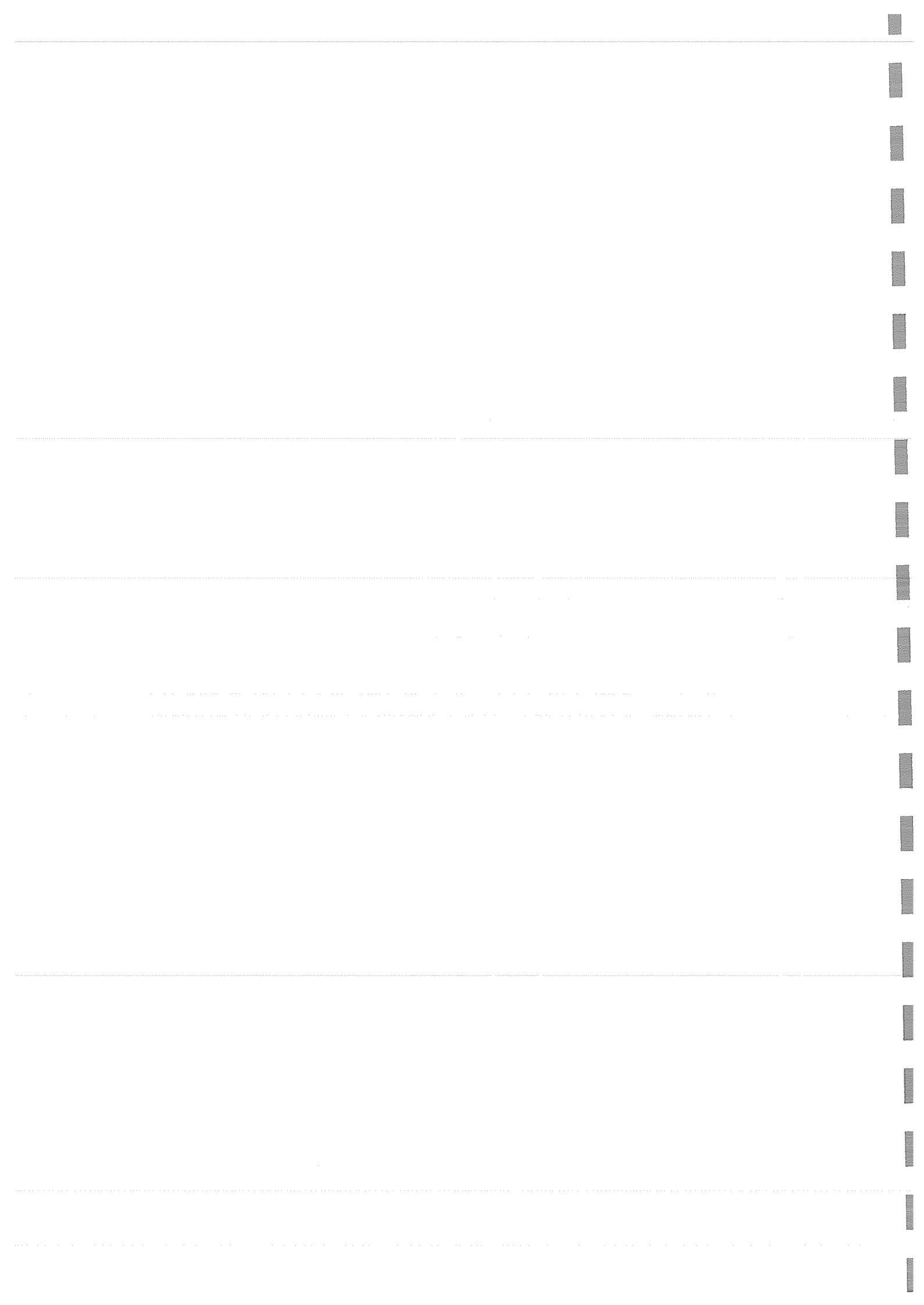



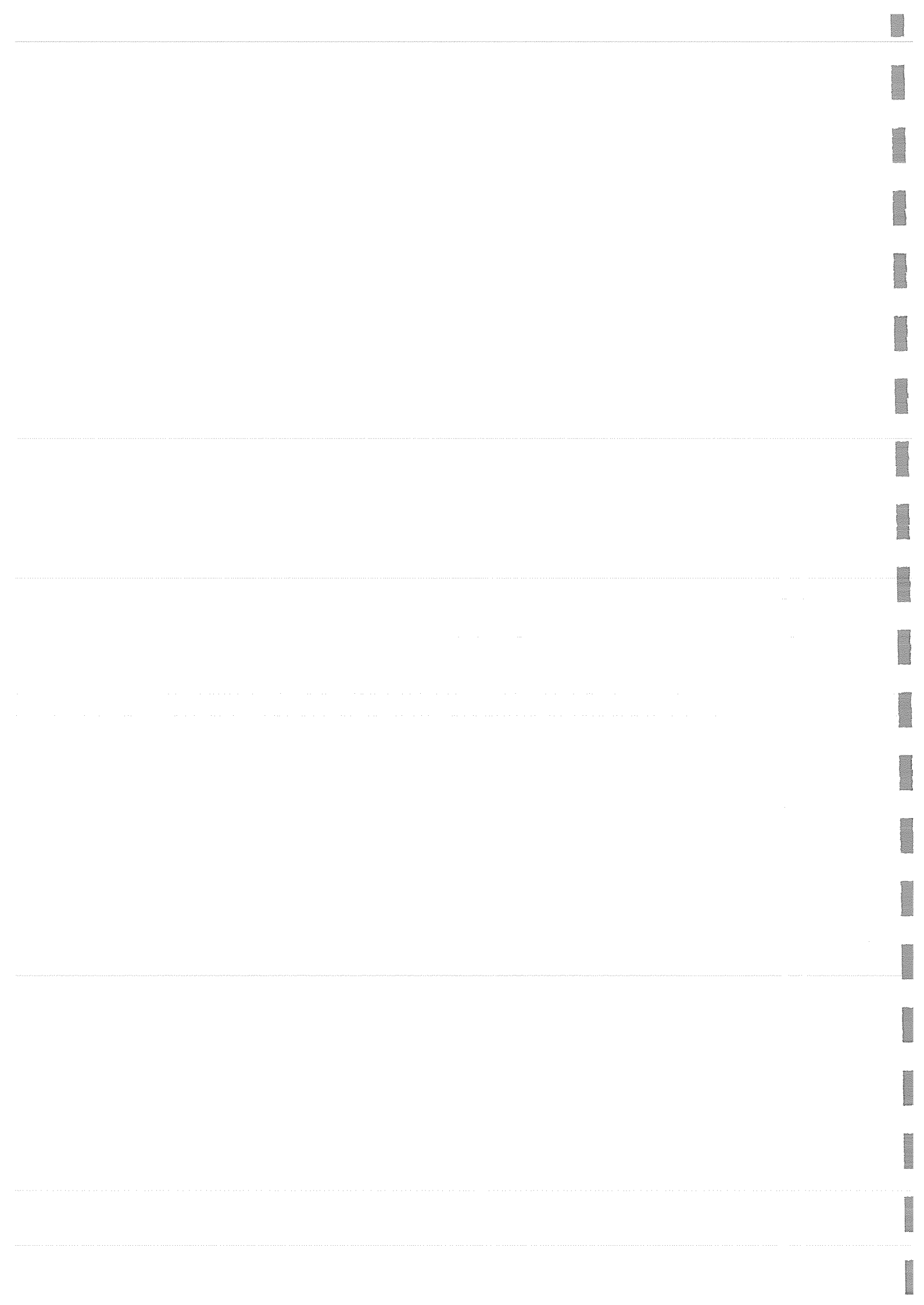

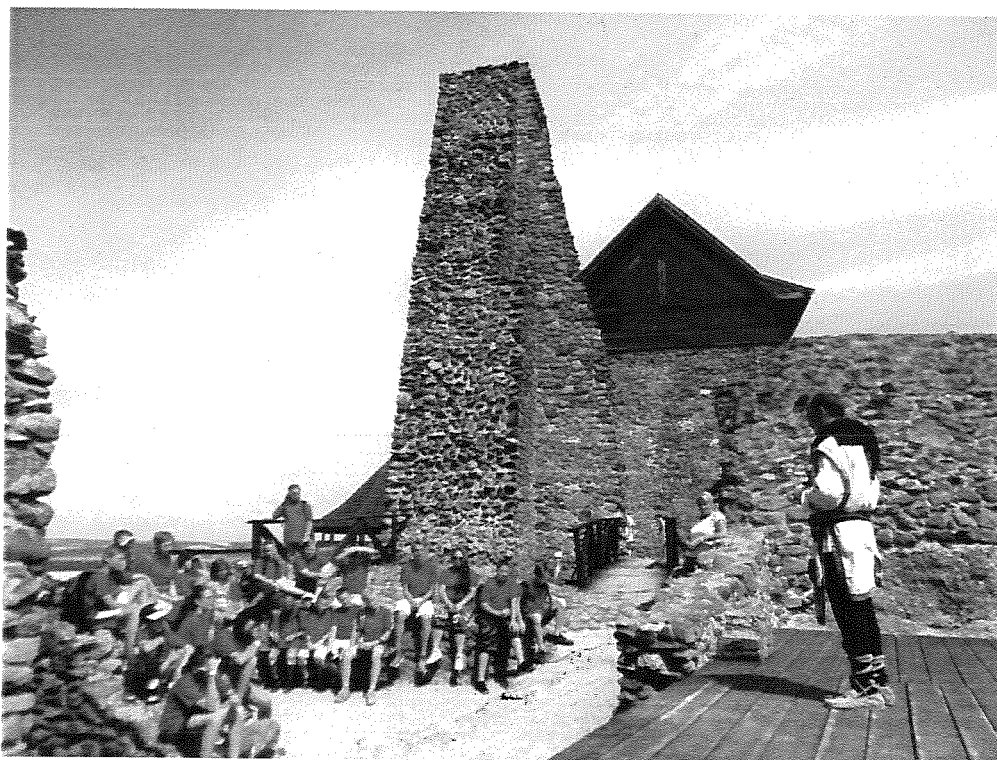

A 2018. évben is több alkalommal szerveztünk kézműves foglalkozást a gondozott gyermekeink számára, amelyeket mindig egy – egy ünnephez, alkalomhoz kötünk – Húsvét, anyák napja, gyermeknap, Karácsony.

A gyerekek örömmel készítenek családtagjaik számára apróbb ajándékokat.

Több éves tapasztalataink alapján, úgy látjuk, hogy a gyermekeket elkísérő szülők is szívesen vesznek részt a foglalkozásokon.

A kézműves foglalkozásokon kívül az idén is szerveztünk gyermeknapot, volt arcfestés, kézműves foglalkozás, szabadtéri játék az udvaron, palacsintázás, ruha és játékválogatás.

A résztvevő gyerekeket minden alkalommal igyekeztünk vendégül látni, a nyári programokon bográcsoztunk, illetve apró süteménnyel és szendvicsekkel kedveskedtünk a gyerekeknek.

December hónapban, karácsony előtt ismét kézműves foglalkozást szerveztünk a gyermekek számára, melyet összekötöttünk édesség és játék adományozással.

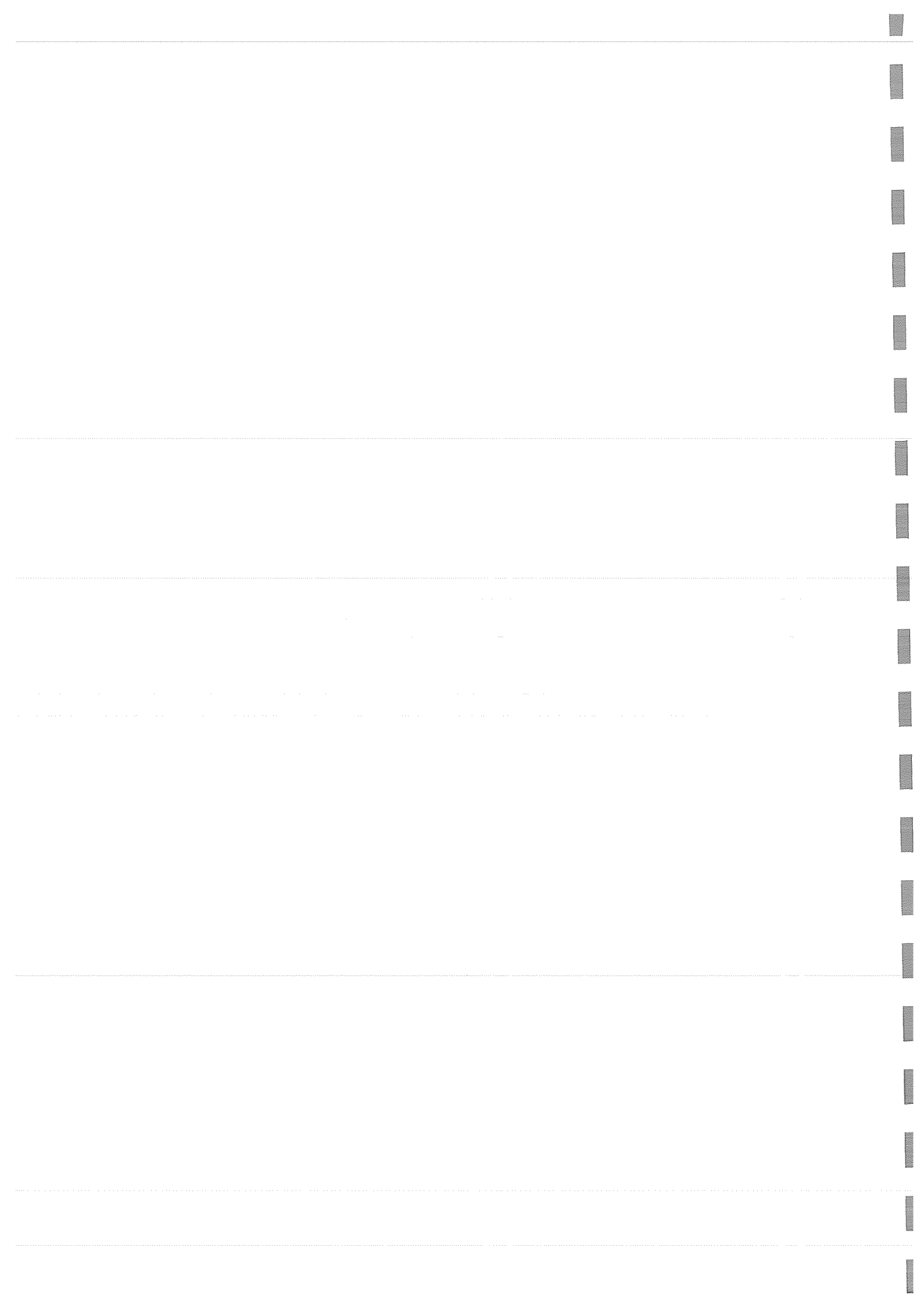



2018. decemberben a gyerekekkel ellátogattunk Nyíregyházára a karácsonyi forgatagba, illetve a McDonalds'étterembe hívtuk meg a gyerekeket uzsonnára, mely az előző évek tapasztalatai alapján nagyon –nagy élmény a gyermekek számára, hiszen többen közülük csak velünk jutnak ide el.



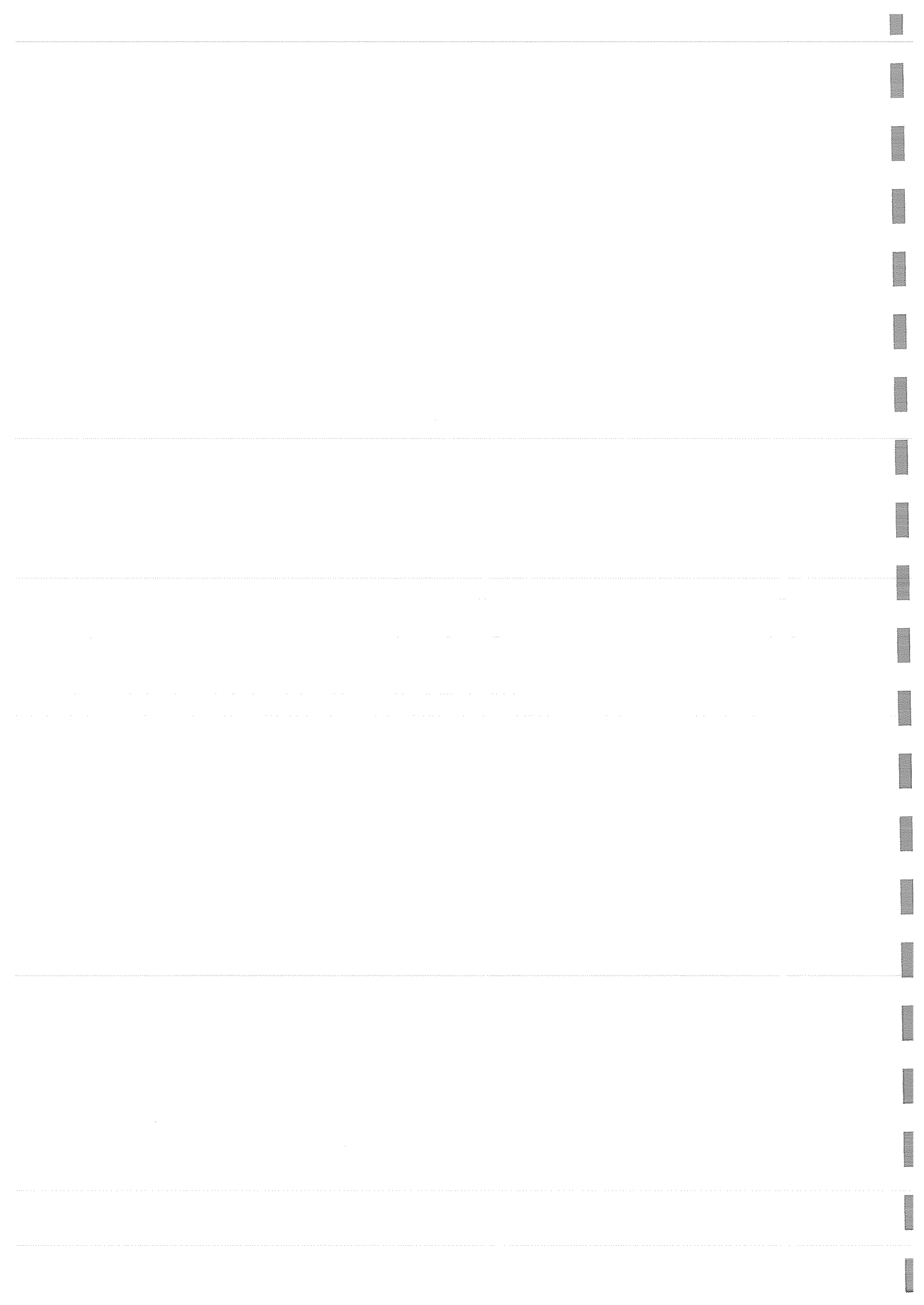



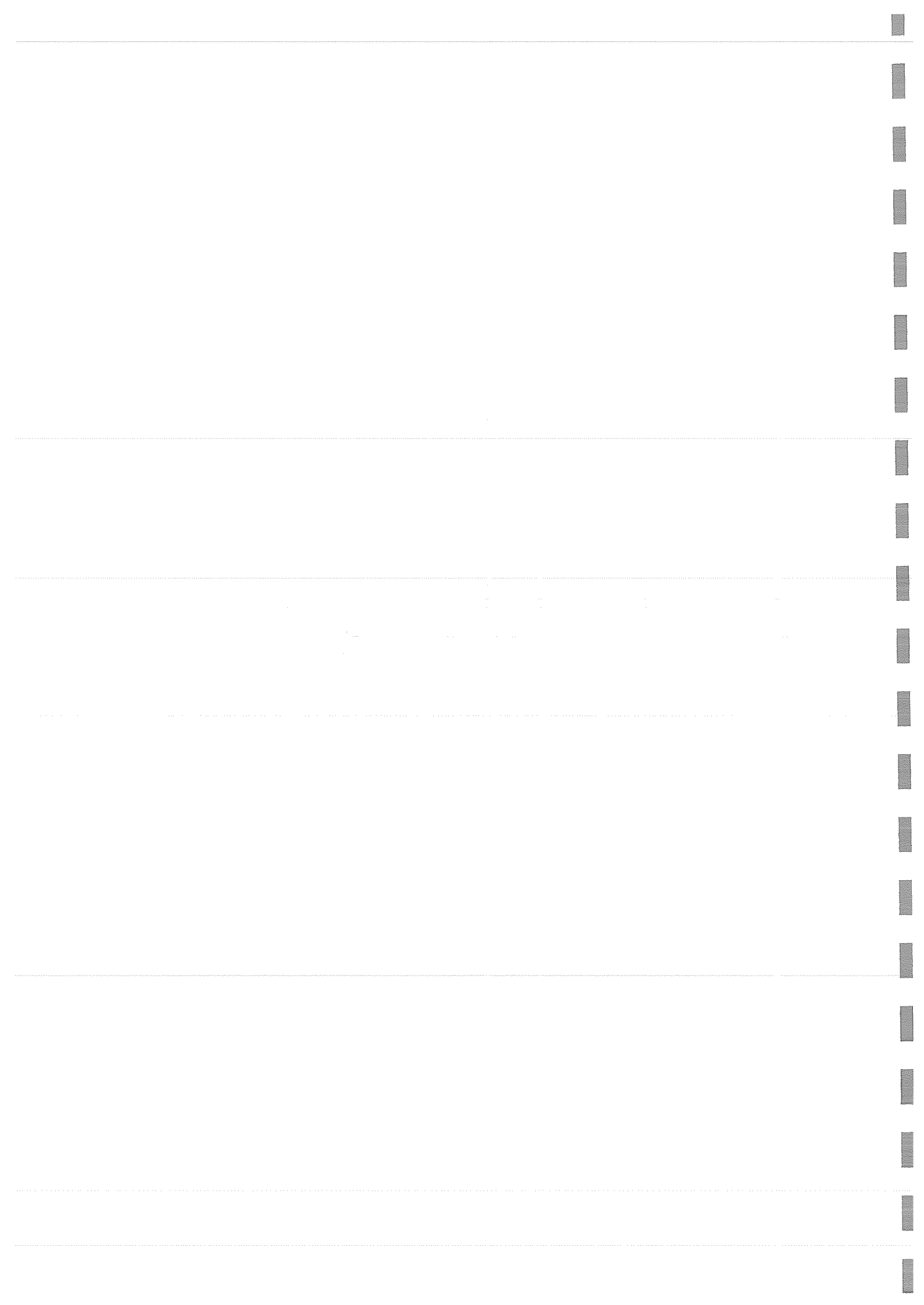

A törvény szerint az alapellátásnak hozzá kell járulnia a gyermek testi, értelmi, érzelmi és erkölcsi fejlődésének, jólétének, a családba történő nevelésének elősegítéséhez, a veszélyeztetettségének megelőzéséhez és a kialakult veszélyeztetettség megszüntetéséhez, valamint a gyermek családjából történő kiemelésének a megelőzéséhez.

A Család-és Gyermekjóléti Szolgálat családsegítői azon dolgozunk, hogy minél több gyereken, családon tudjunk segíteni, mutassunk példát, hogy lehet másként is élni, hogy napi rutinná váljon a napi tisztálkodás, a tiszta ruha, a rendezett otthon igénye, környezet rendezettségének fontossága, odafigyelés másokra.

Újfehértó, 2019.01.07.

Puhola Józsefné
Puhola Józsefné
Intézményvezető



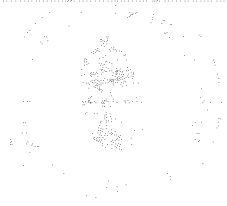

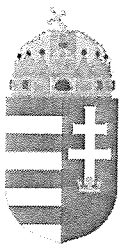

ÚJFEHÉRTÓ VÁROS
POLGÁRMESTERE
4244 Újfehértó, Szent István út 10.
Tel.:(42) 290 000 Fax: (42) 290 003
E-mail: polgarmester@ujfeherto.hu
Web: www.ujfeherto.hu

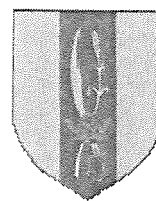

Száma: 13-9 /2019.

BESZÁMOLÓ

- a Képviselő-testülethez –

kegyeleti közszolgáltatási szerződés végrehajtásáról

Tisztelt Képviselő-testület!

Újfehértó Város Önkormányzata (fenntartó) és a Részvét Plusz Kegyelet Temetkezési Szolgáltató Kft. között 2005-ben 15 évre az újfehértói köztemető fenntartása, üzemeltetése és a temetkezési szolgáltatási tevékenység ellátása tárgyában kegyeleti közszolgáltatási szerződés jött létre 2020. január 17-ig tartó időtartamra. 2018-ban a szerződést a Képviselő-testület felülvizsgálta és bővített tartalommal jóváhagyta, ezzel egyidejűleg új szerződés aláírására is sor került, amelynek hatálya 2030. január 17-ig tart.

A köztemetőről és a temetkezés rendjéről szóló 30/2004. (XII.10.) önkormányzati rendelet 2.§. (2) bekezdése alapján, az önkormányzat a szolgáltatóval kötött szerződés végrehajtásának tapasztalatait évente értékeli az üzemeltető beszámolója alapján.

A Kft. képviselője, Orosz Erzsébet elkészítette a beszámolót, amely teljes terjedelemben az előterjesztés mellékletét képezi.

A 2018. évben az önkormányzat által a temetőben végzett fenntartói feladatokról a Polgármesteri Hivatal beszámolójában található tájékoztatás.

Kérem az előterjesztés megtárgyalását!

Újfehértó, 2019. január 19.

11677
Nagy Sándor
polgármester



Melléklet a ...3-9..... /2019. számú előterjesztéshez

ÚJFEHÉRTÓ VÁROS ÖNKORMÁNYZATA

KÉPVISELŐ-TESTÜLETÉNEK

...../..... (.....) számú

h a t á r o z a t a

a kegyeleti közszolgáltatási szerződés végrehajtásáról szóló beszámoló elfogadásáról

A KÉPVISELŐ-TESTÜLET

a Részvét Plusz Kegyelet Temetkezési Szolgáltató Kft. valamint Újfehértó Város Önkormányzata között létrejött kegyeleti közszolgáltatási szerződés végrehajtásáról szóló beszámolót elfogadja.

Határidő: azonnal

Felelős: polgármester

Nagy Sándor
polgármester

dr. Szűcs Andrea
jegyző

A határozatról értesül :

- 1./ Részvét Plusz Kegyelet Kft.
- 2./ Polgármesteri Hivatal (Városüzemeltetési Osztály)
- 3./ Irattár

**Újfehértó Város Polgármesteri Hivatal
Jegyzője és Képviselő-testülete részére**

**Újfehértó
Szent István út 10.
4244**

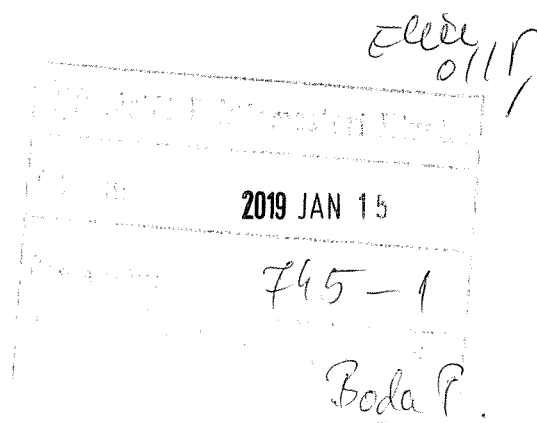

Tárgy: Tájékoztatás a temetésszolgáltatási és temető üzemeltetési tevékenység 2018. évi feladatainak ellátásáról.

Tisztelt Képviselő testület!

A korábbi évek gyakorlatának megfelelően eleget téve a kegyeleti közszolgáltatói szerződésben foglalt kötelezettségeinknek, adunk tájékoztatást a társaságunk által 2018. évben elvégzett temetésszolgáltatási és temetőüzemeltetési tevékenységről. Természetesen beszámolónk kiterjed a kegyeleti közszolgáltatói szerződésben meghatározott köztemetőket illető bevételek és költségek alakulásának áttekintésére is.

Ismeretes, hogy az Újfehértó város önkormányzata és a Részvét Plusz Kegyelet Kft. között 2005. január 18. napján megkötött kegyeleti közszolgáltatási szerződés jött létre, 15 éves határozott időtartamra. A szerződés létrejötte óta bekövetkezett jogszabályváltozásokra tekintettel a szerződés felülvizsgálata időszerűvé vált.

A szerződő felek a kegyeleti közszolgáltatási szerződés felülvizsgálatát a hatályos jogszabályi előírások tükrében, illetve a temetőkről és a temetkezésről szóló 1999.évi XLIII törvény 39. §-ban meghatározott követelményekre figyelemmel elvégezték. A módosításokkal egységes szerkezetbe foglalt szerződést az ÚJFEHÉRTÓ VÁROS ÖNKORMÁNYZATÁNAK KÉPVISELŐTESTÜLETE a 149/2018.(VI.29.) számú határozatával hagyta jóvá.

A szerződő felek rögzítik, hogy a jelenleg is hatályban lévő kegyeleti közszolgáltatási jogviszony a közöttünk 2005. január 18. napján kelt szerződés alapján 15 éves határozott időtartamra, azaz 2020. január 17. napjáig szól.

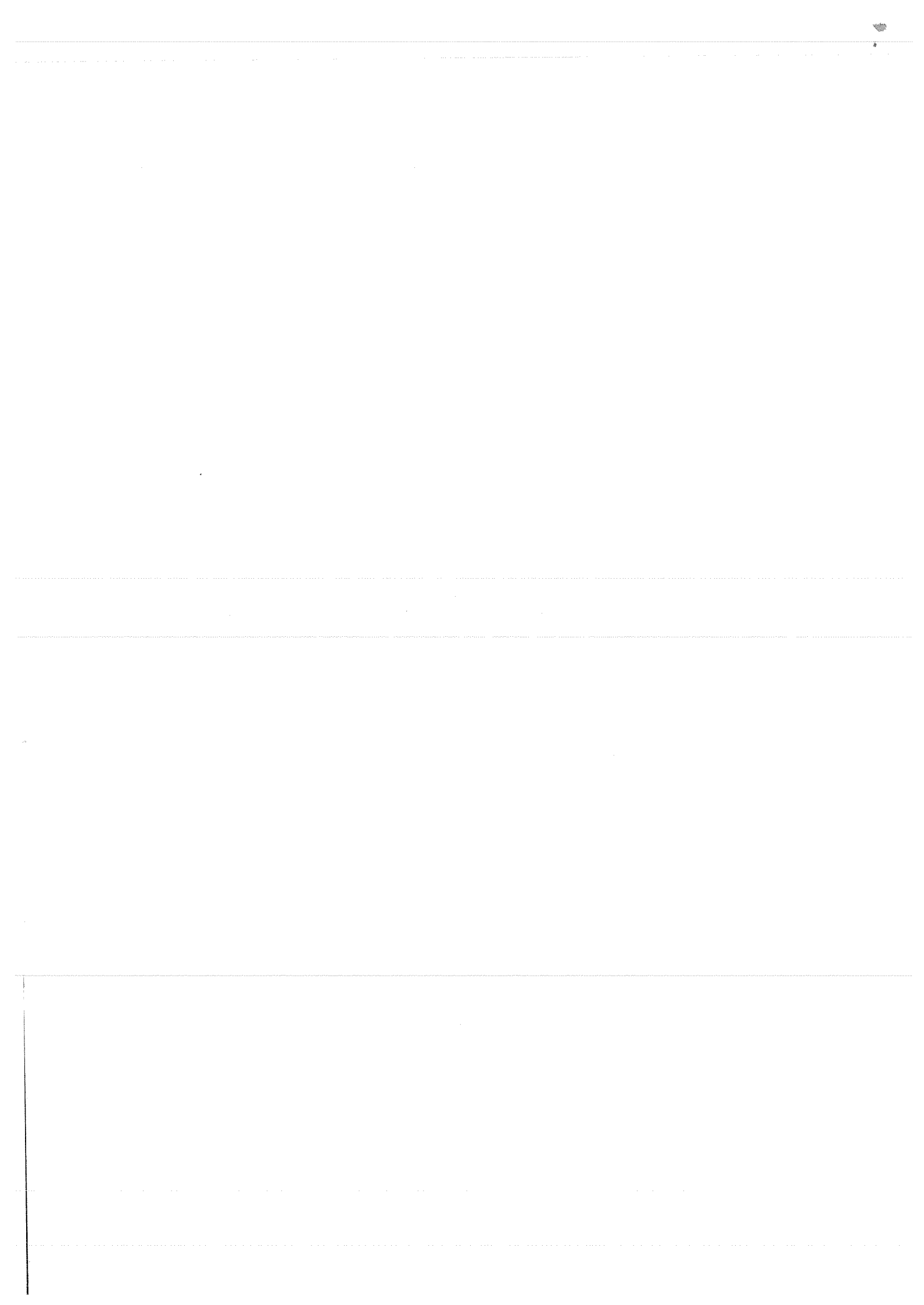

Az érvényes szerződés tartalmazza a temetésszolgáltatás, temetőüzemeltetés területén folyamatosan elvégzendő feladatokat. A bevételek a képviselőtestület által elfogadott és megállapított temetőüzemeltetési díjszabás és az ehhez kapcsolódó szolgáltatás eset, illetve darabszámának figyelembevételével tételesen került begyűjtésre a kiállított számlák alapján. Tájékoztatásunkat e felépítésnek megfelelően készítettük el. A társaság számlarendje a számviteli politika 1. számú mellékletét képezi.

A számlarend a számviteli politikában meghatározott célok feladatok megvalósításának eszköze számviteli rendszerek kialakítása. A számlarend 1. számú mellékletét képezi a társaság teljes körű számlatükre, mely tételesen tartalmazza a gazdasági események rögzítésére kijelölt számlák alábontását. A vállalkozás számlarendjével szemben támasztott követelmény feleljen meg a számviteli törvényben rögzített alapelveknek, biztosítsa a különböző szintű vezetés, információs, valamint a külső adatszolgáltatások elszámolási igényeit. Jelen számviteli szabályzat a számviteli politika a számlarend alapján készült.

A Részvét Plusz Kegyelet Kft. az új szerződésében vállalja, hogy az elhunyt hűtőket saját költségén az önkormányzattal egyeztetve és az önkormányzat által jóváhagyottaknak megfelelően kicseréli az alábbi ütemezés szerint.

- 2018. július 31. napjáig az egyik halott hűtőt (kétszemélyes)
- 2020. január 17. napjáig a másik halott hűtőt (kétszemélyes)

Az új hűtők határidő előtt a (két darab két személyes) 2018. július 31. napján beépítésre kerültek. Az új hűtők a beépítéssel az önkormányzat tulajdonába kerültek.

A közszolgáltató az új hűtők ellenértékére megtérítésére tulajdoni, vagy egyéb igényt nem támaszt.

A szerződés 9. pontjában a közszolgáltató vállalja az önkormányzattal előzetesen egyeztetve, hogy a saját költségén 2018. és 2019. évben évente 15-15 db fát vagy cserjét ültet a temető területére.

A társaság október hónapban 15 db cserjét ültetett ki. A cserjék a telepítéssel az önkormányzat tulajdonába kerültek.

A szerződés 10. pontjában a közszolgáltató vállalja az önkormányzattal előzetesen egyeztetve és az önkormányzat jóváhagyásával a saját költségén 2018. és 2019. évben évente kettő-kettő darab pihenő padot helyez ki a ravatalozó épülete mellé, illetve két – két darab hulladékgyűjtő edényt helyez ki a temető területén. Ezek kihelyezése az októberi hónapban megtörténtek. A padok és a hulladékgyűjtő edények az önkormányzat tulajdonába kerültek.

A szerződés 11. pontjában a közszolgáltató köteles a szennyvízhálózatra történő rácsatlakozáshoz szükséges munkálatokat saját költségén 2019. június 30. napjáig elvégeztetni. Ezen munkálatokat a közszolgáltató saját költségén 2018. év novemberében elvégezte.

A szerződés 12. pontjában a közszolgáltató köteles gondoskodni arról, hogy áramszünet esetén a berendezések megfelelő működéséhez (különös tekintettel a halott hűtőkre) szükséges áramforrás rendelkezésre álljon. A közszolgáltató 2018. július 31. napján beszerezte az aggregátort saját költségén. Annak folyamatos rendelkezésre állását és használatát, alkalmasságát biztosítja

Temetésszolgáltatási tevékenység:

A szerződés meghatározza társaságunknak azokat a szolgáltatási kötelezettségeket, amelyeket a szerződés érvényességének időtartama alatt folyamatosan el kell végeznünk. A tevékenységi kör tekintetében társaságunk teljes körű temetkezési szolgáltatással áll a lakosságuk rendelkezésére, amely természetesen magába foglalja a temetések ügyintézésétől a temetés, halott szállítás befejezéséig terjedő szolgáltatási fázisokat. E feladatok között kiemelten kap helyet az újfehértói köztemető és azok létesítményeinek üzemeltetése az itt végezendő szolgáltatások végrehajtása, koordinálása az éjjel-nappali halott szállítási szolgálat biztosítása, a helyközi és távolsági halott szállítási igények kielégítése.

2018-as évben Újfehértó város köztemetőben 157 temetés volt, ebből 109 db hagyományos koporsós temetés. 42 db urnás temetés: 7 db urnafalba 29 db urna földbetemetés, 6 db urna kriptába, valamint 6 db exhumálás volt.

Köztemető üzemeltetése:

Az újfehértói köztemető feladatainak körébe tartozik egyrészt a temetői létesítmények állapotának állagmegóvását biztosító tárgyi eszköz fenntartási tevékenység, melyet társaságunk a szerződésben foglaltaknak megfelelően végzett el az elmúlt gazdálkodási év folyamán. A köztemető állapotát és összképét közép és hosszú távra is meghatározó tevékenységünk keretén belül természetesen ez évben is folyamatosan végeztük a temető teljes területének kézi illetve gépi kaszálását. Ugyancsak folyamatosan végeztük a sövények nyírását, karbantartását, felújító metszését. A fakivágási és fagallyazási tevékenység szintén a temető rekonstrukciós tervének megfelelő ütemezésében

halad. A temető fenntartás feladatai minden évben nehezedő kötelezettségeket rónak társaságunkra. A lakosság a köztemetővel kapcsolatban fokozottan jelentkező egyre magasabb elvárásai a temető fenntartási tevékenység folyamatos végzését teszik szükségessé. **Ez a növekvő igényesség természetesen kihat a temető fenntartás költségeinek alakulására is.** A temető területeinek folyamatos kaszálása, a temetői hulladékok, sírhely parcellák területeiről való kiszállítása, gyűjtése és elszállítása a temető területeiről napi rendszerességgel kell, hogy történjen. De igény van az utak melletti területek folyamatos gondozására, a temető átláthatóságát biztosító aljnövényzet folyamatos irtására, a temetői növényállomány (fák, cserjék, örökzöldek stb.) rendszeres karbantartására is.

A köztemető bevételek és azok felhasználásának alakulása:

Az újfahértói köztemetőben végzett közszolgáltatói tevékenységekből származó díjak 1. számú mellékletében meghatározott díjak beszédéséből származó köztemetőt illető bevételeket, a beszámoló 1. számú melléklete tartalmazza. Tekintettel arra, hogy társaságunk a köztemetők létesítményeinek használatával végez temetésszolgáltatói tevékenységeket is, így ezen árbevételeket természetesen a 145/1999. Korm. számú rendelet 55 §-ában foglaltaknak megfelelően számoltuk el.

Az 1. számú mellékletből kitűnik, hogy a 2018-as évben az újfahértói köztemetőt illető árbevétel: 4.660.481 - Ft volt.

Természetesen a köztemetőt illető árbevételt az érvényes szabályozás szerint a köztemetőben végzett üzemeltetési munkák finanszírozására fordítottuk. A 2. számú melléklet tartalmazza az újfahértói köztemetőben 2018 évben elvégzett temetőüzemeltetési és kegyeleti közszolgáltatói feladatok ellátása során felmerült költségeket.

Az 2. számú mellékletből kitűnik, hogy a 2018-as évben az újfahértói köztemető temetőüzemeltetési és kegyeleti közszolgáltatás ellátásával kapcsolatos költségek: 7.908.173 –Ft volt.

Kérjük a beszámolónkban foglaltak elfogadását és az illetékes bizottság elé terjesztését.

Demeccser, 2019.01.10.

Tisztelettel:

Orosz Erzsébet
Orosz Erzsébet
ügyvezető

RÉSZVÉT PLUSZ KEGYELET
Temetkezési Szolgáltató Kft.
4516 Demeccser, Szent István u. 24.
Adószám: 13342391-2-15
Polg.Tak.Szöv: Nyíregyháza
61200412-10029345

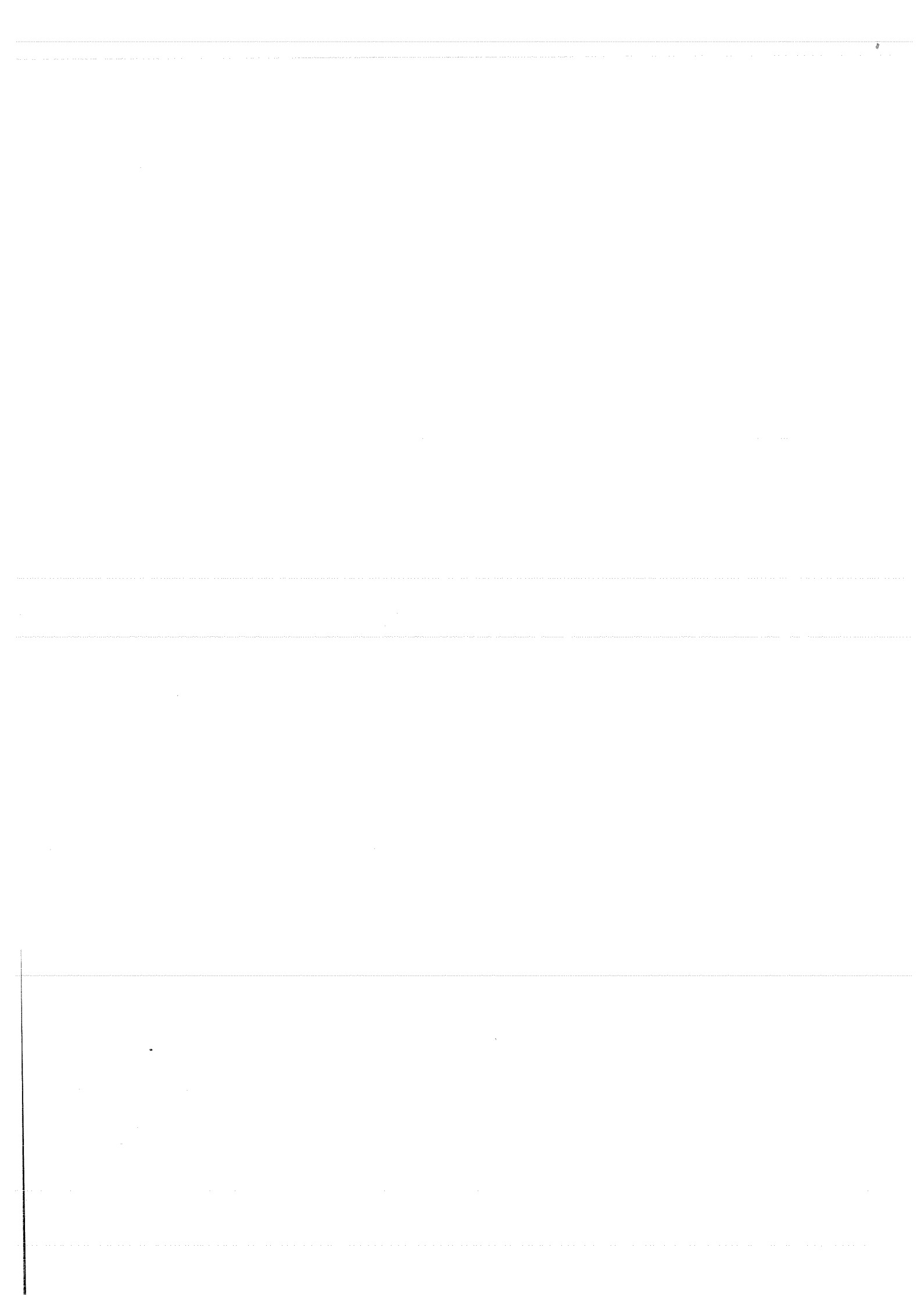

**Újfehértó Köztemető-fenntartási és kegyeleti
közszolgáltatási bevétele
2018. év
2018.01.01. - 2018.12.31.**

Sírnyitás:	1 423 108 Ft
Hantolás:	873 632 Ft
Ravatalozó használati díj:	546 625 Ft
Hűtési díj:	661 082 Ft
Elhunyt és a koszorúk sírhoz szállítása gyászgépjárművel / gépjármű:	639 245 Ft
Temetőfenntartási hozzájárulási díj	138 756 Ft
Közköltséges temetés:	378 033 Ft
Összesen:	4 660 481 Ft

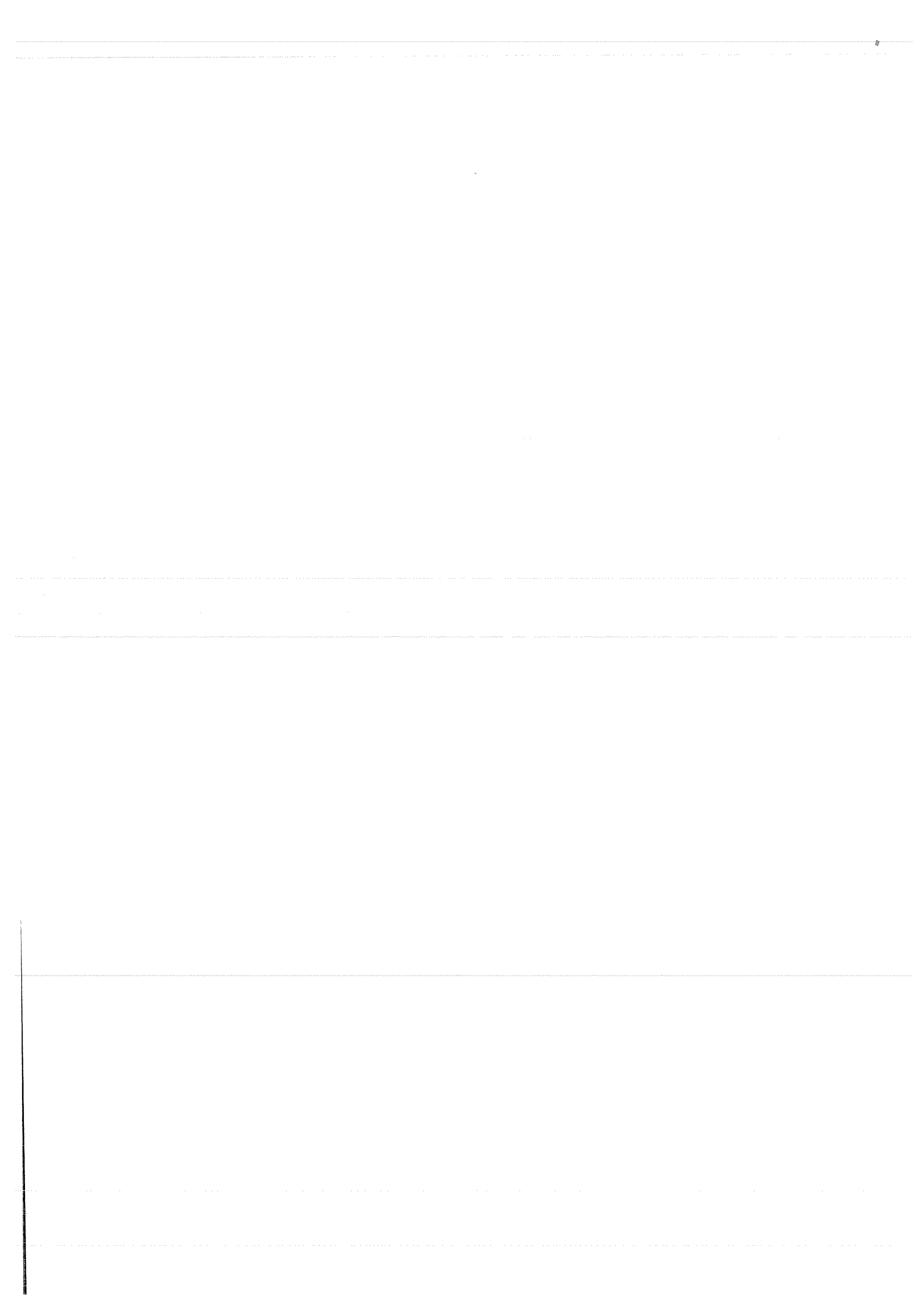

**Újfehértó köztemető temetőüzemeltetési és kegyeleti közszolgáltatásaival
kapcsolatos költségek
2018. év
2018.01.01. - 2018.12.31.**

Bérek és járulékok:

Alkalmazottak és ügyvezető bére:	4 332 000 Ft
Egyszerűsített foglalkoztatottak bére:	0 Ft
Szociális hozzájárulási adó:	727 752 Ft
Szakképzési hozzájárulás:	64 992 Ft
Egyszerűsített foglalkoztatás járuléka:	0 Ft

Telefonköltség:	120 708 Ft
Könyvelési díj:	340 152 Ft
Vizdíj:	231 978 Ft
Áramdíj:	180 012 Ft
Üzemanyagköltség:	1 599 878 Ft
Egyéb anyagköltség:	273 731 Ft
A köztemető parkgondozási munkáinak / a temető területének kaszálása, cserje- és növényápolási munkák, úttisztítás, gallyazás, sírhelytáblák takarítási és hulladék szállítási munkái, télen hótolás, síkosság mentesítés /, temető üzemeltetésével összefüggő szállítási és rakodási költségei:	0 Ft
Egyéb szolgáltatás:	36 970 Ft
Összesen:	7 908 173 Ft

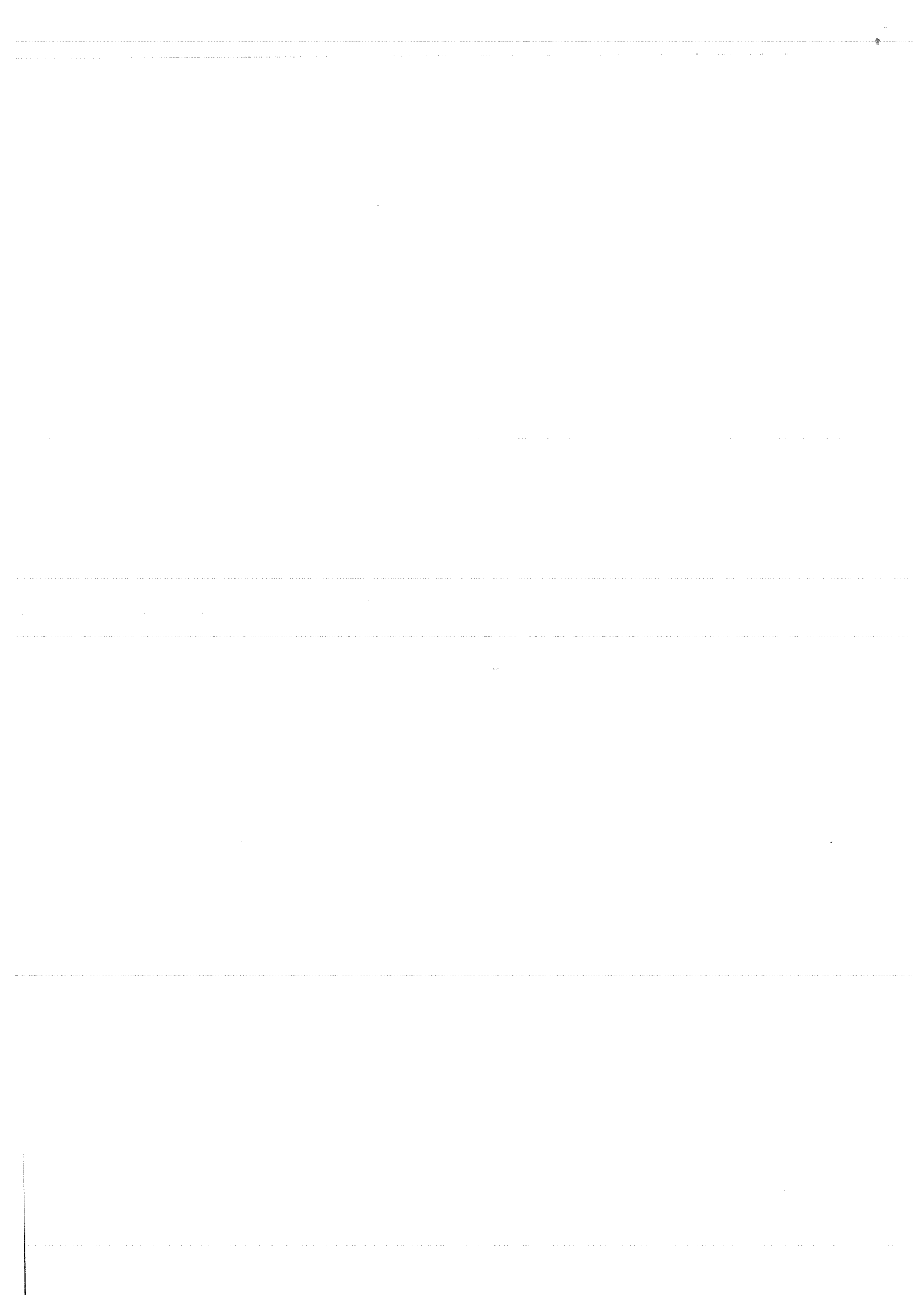

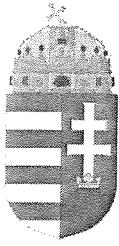

ÚJFEHÉRTÓ VÁROS
JEGYZŐJE
4244 Újfehértó, Szent István út 10.
Tel.:(42) 290 000 Fax: (42) 290 003
E-mail: jegyzo@ujfeherto.hu
Web: www.ujfeherto.hu

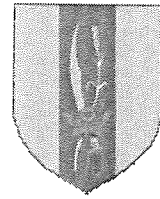

Száma: 5-31...../2019.

BESZÁMOLÓ
- A Képviselő-testülethez -

az Újfehértói Polgármesteri Hivatal 2018. évi tevékenységéről

Tisztelt Képviselő-testület!

I. A Képviselő-testület 2019. évi munkatervében a januári ülés napirendjén szerepel a Polgármesteri Hivatal 2018. évi tevékenységéről szóló előterjesztés, amelyről az alábbiak szerint tájékoztatom Önöket.

A Polgármesteri Hivatal hatályos szervezeti és működési szabályzata szerint a hivatalban öt osztály működik:

1. Gazdasági Osztály
2. Igazgatási Osztály
3. Jegyzői Titkárság
4. Pénzügyi Osztály
5. Városüzemeltetési Osztály

A Jegyzői Titkárság a jegyző, a Gazdasági Osztály az aljegyző közvetlen irányítása, vezetése alá tartozik. A Pénzügyi, az Igazgatási osztály, és a Városüzemeltetési Osztály élén osztályvezetők/szakmai tanácsadó áll.

II. Gazdasági Osztály

Osztályvezető: dr. Pataki Nikoletta

Adóügyi ügyintézők: Liptákné Bereczki Mária

Nagy Antalné

Pazonyi Józsefné

Tahóczki Andrásné 2018. április 14. napjáig

Verdesné Petrus Katalin

Ágoston István adóügyi asszisztens

Pályázati ügyintézők: Horváthné Jászay Ildikó 2018. december 31. napjáig- Dankóné Váradi Mónika 2018. december 07. napjától

Suga Ferenc Krisztián

A pályázati ügyintézők által végzett fontosabb feladatok

Az osztály készíti elő és koordinálja az önkormányzat által benyújtandó és nyertes pályázatokat, a közbeszerzéseket, valamint bonyolítja a beszerzési eljárások jelentős részét.

I. A 2018. évben benyújtott és folyamatban lévő pályázatok:

1. Magyarország Kormányának a Terület- és Települési Operatív Program keretében meghirdetett „Felhívás ipari parkok, iparterületek fejlesztésére” elnevezésű felhívásra benyújtott pályázat.

A projekt elnevezése: Iparterületek fejlesztése Újfehértón

Azonosítószáma: TOP-1.1.1-15-SB1-2016-00012

Tervezett összköltség: 472.642.025.-Ft.

Igényelt támogatás: 472.642.025.-Ft.

Tervezett saját forrás: 0.-Ft

A támogatás formája: vissza nem térítendő támogatás.

A pályázat határidőben benyújtásra került, a jogosultsági szempontoknak megfelelt, a támogatási kérelem 2018.06.20-án elutasító döntésben részesült. A döntés ellen kifogást nyújtottunk be a Magyar Államkincstár területi igazgatóságához, melyet az Innovációs és Technológiai Minisztérium elutasított.

A projekt keretében Újfehértó közigazgatási területén, a lakott részekről észak-keletre található iparterület fejlesztése valósult volna meg, melyet nyugatról a 4. számú főút, északról és délről mezőgazdasági területek, keleti oldalról pedig a Nyíregyháza – Debrecen vasútvonal határol.

2. Magyarország Kormányának a Terület- és Települési Operatív Program keretében meghirdetett „Helyi gazdaságfejlesztés” elnevezésű felhívásra benyújtott pályázat.

A projekt elnevezése: Hűtőház építés Újfehértó és környéke termékeiért

Azonosítószáma: TOP-1.1.3-15-SB-2016-00035

Tervezett összköltség: 496.526.664.-Ft.

Igényelt támogatás: 496.526.664.-Ft.

Tervezett saját forrás: 0.-Ft

A támogatás formája: vissza nem térítendő támogatás, a támogatás mértéke a projekt elszámolható összköltségének 100%-a.

A pályázat határidőben benyújtásra került, a jogosultsági szempontoknak megfelelt, a támogatási kérelem 2018. 06. 22-én elutasító döntésben részesült. A döntés ellen kifogást nyújtottunk be a Magyar Államkincstár területi igazgatóságához, melyet az Innovációs és Technológiai Minisztérium elutasított.

3. Magyarország Kormányának a Terület- és Települési Operatív Program keretében meghirdetett „A foglalkoztatás és az életminőség javítása családbarát, munkába állást segítő intézmények, közszolgáltatások fejlesztésével” elnevezésű felhívásra benyújtott pályázat.

A projekt elnevezése: Lengyel Laura Óvoda Aranykapu Tagóvoda infrastrukturális fejlesztése

Azonosítószáma: TOP-1.4.1-15-SB1-2016-00001
Tervezett összköltség: 295.191.339.-Ft.
Igényelt támogatás: 295.191.339.-Ft.
Tervezett saját forrás: 0.-Ft

A támogatás formája: vissza nem térítendő támogatás, a támogatás mértéke a projekt elszámolható összköltségének 100%-a.

A pályázat határidőben benyújtásra került, a jogosultsági szempontoknak megfelelt, a támogatási kérelem 2018. 07. 03.-án elutasító döntésben részesült. A döntés ellen kifogást nyújtottunk be a Magyar Államkincstár területi igazgatóságához, melyet az Innovációs és Technológiai Minisztérium elutasított.

A projekt keretében az Újfehértó, Rákóczi út 2. szám alatti Aranykapu Tagóvoda épületrész teljes felújítása, bővítése valósult volna meg.

4. Magyarország Kormányának a Terület- és Települési Operatív Program keretében meghirdetett „Zöld város kialakítása” elnevezésű felhívásra benyújtott pályázat.

A projekt elnevezése: Piaccsarnok kialakítása fenntartható zöldterület fejlesztéssel kombinálva Újfehértón

Azonosítószáma: TOP-2.1.2-15-SB1-2016-00010
Tervezett összköltség: 486.087.455.-Ft.
Igényelt támogatás: 486.087.455.-Ft.
Tervezett saját forrás: 0.-Ft

A támogatás formája: vissza nem térítendő támogatás, a támogatás mértéke a projekt elszámolható összköltségének 100%-a.

A pályázat határidőben benyújtásra került, a jogosultsági szempontoknak megfelelt, a támogatási kérelem 2018. 06. 20-án elutasító döntésben részesült.

5. Magyarország Kormányának a Terület- és Települési Operatív Program keretében meghirdetett „Zöld város kialakítása” elnevezésű felhívásra benyújtott pályázat.

A projekt elnevezése: Piaccsarnok kialakítása fenntartható zöldterület fejlesztéssel kombinálva Újfehértón

Azonosítószáma: TOP-2.1.2-15-SB1-2017-00035
Tervezett összköltség: 367.535.385.-Ft.
Igényelt támogatás: 300.000.000.-Ft.
Tervezett saját forrás: 67.535.385.-Ft
Elnyert támogatás: 300.000.000.-Ft

A támogatás formája: vissza nem térítendő támogatás, a támogatás mértéke a projekt elszámolható összköltségének 100%-a.

A pályázat határidőben ismételt benyújtásra került a korábbi pályázathoz képest csökkentett műszaki tartalommal és költségvetéssel.

A projekt a jogosultsági szempontoknak megfelelt, a támogatási kérelem pozitív döntésben részesült. A pályázat támogatási szerződésének előkészítése és a további együttműködés részleteinek kidolgozása folyamatban van.

Projekt bemutatása, rövid leírása:

A projekt keretében az alábbi tevékenységek valósulnak meg: a 4244 Újfehértó, Béke tér, hrsz: 15. alatti területen az Újfehértói Városi Piaccsarnok és kiszolgáló épületei kialakítása, és a 4244. Újfehértó, Vasvári Pál u. 13. szám alatti területen Városi Játsszótér kialakítása.

6. Magyarország Kormányának a Terület- és Települési Operatív Program keretében meghirdetett „Települési környezetvédelmi infrastruktúra- fejlesztések” elnevezésű felhívásra benyújtott pályázat.

A projekt elnevezése: Újfehértó- belvíz elöntési gócpontok csapadékvíz elvezetése

Azonosítószáma: TOP-2.1.3-15-SB1-2016-00020

Projekt teljes költsége: 158.592.649,-Ft.

Igényelt támogatás: 139.878.990,-Ft.

Saját forrás: 18.713.659,-Ft

A támogatás formája: vissza nem térítendő támogatás, a támogatás mértéke a projekt elszámolható összköltségének 100%-a.

A pályázat határidőben benyújtásra került, a jogosultsági szempontoknak megfelelt, a támogatási kérelem döntésre felterjesztése után támogatásra érdemesnek ítélték. A támogatási szerződés aláírásra került, a projekt kivitelezése befejeződött, a műszaki átadás-átvétel megtörtént, folyamatban van az elszámolás.

Projekt bemutatása, rövid leírása:

A projekt célja: - az újfehértói belvízelvezető rendszer fejlesztése. Megvalósítási helyszínek: Görgey u., Böszörményi u., Bajcsy-Zs. u., Levente u., Szegfű u., Őz u., Tokaji u., Deák F. u., Egészségház u., Kossuth u..

7. Magyarország Kormányának a Terület- és Települési Operatív Program keretében meghirdetett „Fenntartható települési közlekedésfejlesztés” elnevezésű felhívásra benyújtott pályázat.

A projekt elnevezése: Újfehértó kerékpárhálózatának továbbfejlesztése

Azonosítószáma: TOP-3.1.1-15-SB1-2016-00032

Tervezett összköltség: 407.168.595.-Ft.

Igényelt támogatás: 407.168.595.-Ft.

Tervezett saját forrás: 0.-Ft

A támogatás formája: vissza nem térítendő támogatás, a támogatás mértéke a projekt elszámolható összköltségének 100%-a.

A pályázat határidőben benyújtásra került, a jogosultsági szempontoknak megfelelt, a támogatási kérelem 2018. 06. 20-án elutasító döntésben részesült. A döntés ellen kifogást nyújtottunk be a Magyar Államkincstár területi igazgatóságához, melyet az Innovációs és Technológiai Minisztérium elutasított.

A Pénzügyminisztérium Regionális Fejlesztési Programok Végrehajtásáért Felelős Helyettes Államtitkárság vezetőjének 2018. december 19-én kelt levelében 407.168.595 Ft összegű támogatásra érdemesnek ítélte a projektet. Az Európai Bizottság a 2017. évi TOP EPSA audit jelentésében előírta a tagállam részére, hogy vizsgálja felül a TOP TKR döntéshozatal keretében meghozott döntéseket, illetve a kialakított elutasító döntési javaslatokat, és szükség esetén tegye meg a megfelelő intézkedéseket a döntési folyamat átláthatóságának érdekében. Az Irányító Hatóság a fenti felülvizsgálatot elvégezte,

amelyet a hazai audit hatóság (EUTAF) validált. A felülvizsgálat eredményeként a támogatási kérelem támogató döntésben részesült. A támogatás előfeltétele a Nemzetgazdasági Minisztérium Regionális Fejlesztési Programokért Felelős Helyettes Államtitkársággal a Támogatási szerződés megkötése.

A megvalósítás északról dél felé haladva érinti a Szent István utcát a Vasvári Pál utcától, a Kodály Zoltán utcát (ezen utcaszakasz nem része a projektnek, az önkormányzat vállalta, hogy a belváros teljes hálózatosodása érdekében ezen kerékpárút szakaszt jelen projekttel párhuzamosan, azzal egyidőben saját beruházásában megvalósítja.), a Bartók Béla utcát, a Kossuth Lajos utcát, valamint a Debreceni utat a Százados utca csatlakozásáig. Így a Debreceni úton már meglévő kerékpárúttal össze lesz kötve a belváros. A teljes új kerékpárút hossza 2910 m. A Kodály Zoltán utcai szakasz további 178 m.

8. Magyarország Kormányának a Terület- és Települési Operatív Program keretében meghirdetett „Önkormányzati épületek energetikai korszerűsítése” elnevezésű felhívásra benyújtott pályázat.

A projekt elnevezése: Újfehértói Iskola épület energiamegtakarítást eredményező felújítása

Azonosítószáma: TOP-3.2.1-15-SB1-2016-00027

Tervezett összköltség: 305.251.913.-Ft.

Igényelt támogatás: 305.251.913.-Ft.

Tervezett saját forrás: 0.-Ft

Elnyert támogatás: 305.251.913.-Ft

A támogatás formája: vissza nem térítendő támogatás, a támogatás mértéke a projekt elszámolható összköltségének 100%-a.

A projekt határidőben benyújtásra került, a projekt a jogosultsági szempontoknak megfelelt, a támogatási kérelem pozitív döntésben részesült.

A projekt keretében a 4244 Újfehértó, Kodály Zoltán utca 1. szám alatt lévő Erkel Ferenc Általános Iskolai Tagintézmény épülete újult meg. Az épület teljes homlokzat- és lábazat szigetelésére, külső nyílászáró cseréjére került sor, valamint a lapos tető is hőszigeteléssel lett ellátva. A fentiekén kívül az épület fűtési rendszere (kazán, fűtési vezeték, radiátorok, valamint új kémények), elektromos hálózata (világító testek, elektromos vezetékek, kapcsolók) is felújításra került. Az energetikai felújítás részét képezte a napelemek és napkollektorok beépítése.

A projekt fizikai befejezése 2018. december 21-e volt, a projekt zárása folyamatban van.

9. Magyarország Kormányának a Terület- és Települési Operatív Program keretében meghirdetett „Önkormányzatok által vezérelt, a helyi adottságokhoz illeszkedő, megújuló energiaforrások kiaknázására irányuló energiaellátás megvalósítása, komplex fejlesztési programok” elnevezésű felhívásra benyújtott pályázat.

A projekt elnevezése: Újfehértó Város Önkormányzata által vezérelt helyi közcélú energiaellátás megvalósítása megújuló energiaforrások felhasználásával

Azonosítószáma: TOP-3.2.2-15-SB1-2016-00001

Tervezett összköltség: 83.140.468.-Ft.
Igényelt támogatás: 83.140.468.-Ft.
Tervezett saját forrás: 0.-Ft

A támogatás formája: vissza nem térítendő támogatás, a támogatás mértéke a projekt elszámolható összköltségének 100%-a.

A pályázat határidőben benyújtásra került, a jogosultsági szempontoknak megfelelt, a támogatási kérelem 2018. 06. 27-én elutasító döntésben részesült. A döntés ellen kifogást nyújtottunk be a Magyar Államkincstár területi igazgatóságához, melyet az Innovációs és Technológiai Minisztérium elutasított.

A projekt keretében a Polgármesteri Hivatal, a Zajti Ferenc Helytörténeti Gyűjtemény, Művelődési Központ és Könyvtár, az Újfehértói Szabadidőközpont, a Játékvár Bölcsőde, a Lengyel Laura Óvoda Árvácska úti Tagóvoda épületeire kerültek volna kiépítésre napenergia alapú villamos erőművek.

10. Magyarország Kormányának a Terület- és Települési Operatív Program keretében meghirdetett „Egészségügyi alapellátás infrastrukturális fejlesztése” elnevezésű felhívásra benyújtott pályázat.

A projekt elnevezése: Az újfehértói orvosi ügyelet épületének felújítása
Azonosítószáma: TOP-4.1.1-15-SB1-2016-00002

Tervezett összköltség: 40.815.177.-Ft.
Igényelt támogatás: 40.815.177.-Ft.
Tervezett saját forrás: 0.-Ft

A támogatás formája: vissza nem térítendő támogatás, a támogatás mértéke a projekt elszámolható összköltségének 100%-a.

A pályázat határidőben benyújtásra került, a jogosultsági szempontoknak megfelelt, a támogatási kérelem 2018. 06. 20-án elutasító döntésben részesült. A döntés ellen kifogást nyújtottunk be a Magyar Államkincstár területi igazgatóságához, melyet az Innovációs és Technológiai Minisztérium elutasított.

Az orvosi ügyelet épülete rég felújításra szorul, nem felel meg a kor követelményeinek. Az épület egy részének lapos a teteje, beázik, ezáltal salétromosak a falak. Az épület nincs szigetelve, a pince beázik. Költségtakarékossági szempontból teljes szigetelésre szorul az épület és a pince is. Nyílászárókat, bádogos szerkezeteket is cserélni szükséges. A projekt keretében az épület felújítása valósult volna meg.

11. Magyarország Kormányának a Terület- és Települési Operatív Program keretében meghirdetett „Szociális alapszolgáltatások infrastruktúrájának bővítése, fejlesztése” elnevezésű felhívásra benyújtott pályázat.

A projekt elnevezése: Újfehértó, Eötvös J. u. 26. szám alatti SZOSZOK épületének rekonstrukciója

Azonosítószáma: TOP-4.2.1-15-SB1-2016-00056

Tervezett összköltség: 79.602.688.-Ft.

Igényelt támogatás: 79.602.688.-Ft.

Tervezett saját forrás: 0.-Ft

A támogatás formája: vissza nem térítendő támogatás, a támogatás mértéke a projekt elszámolható összköltségének 100%-a.

A pályázat határidőben benyújtásra került, a jogosultsági szempontoknak megfelelt, a támogatási kérelem 2018. 06. 28-án elutasító döntésben részesült. A döntés ellen kifogást nyújtottunk be, melyet az Innovációs és Technológiai Minisztérium elutasított.

Az Újfehértói Szociális Szolgáltató Központ Újfehértó, Eötvös út 26. szám alatti telephelyének infrastrukturális felújítása valósult volna meg a projekt keretében.

12. Magyarország Kormányának a Terület- és Települési Operatív Program keretében meghirdetett „Kulturális és közösségi terek infrastrukturális fejlesztése és helyi közösségszervezés a városi helyi közösségi fejlesztési stratégiához kapcsolódva” elnevezésű felhívásra benyújtott pályázat.

A projekt elnevezése: Helyi Közösségfejlesztési Stratégia megvalósítása Újfehértón

Azonosítószáma: TOP-7.1.1-16-2017-00096

Tervezett összköltség: 500.000.000.-Ft.

Igényelt támogatás: 500.000.000.-Ft.

Tervezett saját forrás: 0.-Ft

A támogatás formája: vissza nem térítendő támogatás, a támogatás mértéke a projekt elszámolható összköltségének 100%-a.

A korábban TOP-7.1.1-16-2016-00026 azonosítószámon benyújtott pályázatot a konzorcium visszavonta, majd átdolgozott, csökkentett szakmai tartalommal újból benyújtotta.

A pályázat pozitív döntésben részesült, az 50%-os csökkentett szakmai tartalomnak megfelelően.

Újfehértó Városfejlesztési Helyi Közössége (HACS) 2016. 05. 17-én jött létre - melynek tagja Újfehértó Város Önkormányzata is -, abból a célból, hogy helyi szintű összefogás keretében átfogó városfejlesztést valósítson meg.

A HACS szervezet tíz tagból tevődik össze, egyaránt megtalálhatóak köztük a köz-, a civil-, és a gazdasági szféra képviselői is.

1. Újfehértó Város Önkormányzata - Nagy Sándor (alelnök)
2. Újfehértour Kft. - Pásztor Ferencné
3. Váradi László egyéni vállalkozó
4. Puskásné Kálmánchey Erika egyéni vállalkozó
5. Pa-Comp Kft. - Papp Levente Dezső (alelnök)
6. Papp Company Kft. - Papp Krisztián Sándor
7. Hosszú Team Sportegyesület - Hosszú Ferenc
8. Együtt Egymásért Újfehértón Egyesület - Szűcs Lászlóné
9. Fiatalok Újfehértóért Ifjúsági Egyesület - Papp Gábor László (elnök)
10. Újfehértói Kézilabda Egyesület - Puskás László

A HACS alapvető szervezete a közgyűlés, tagjai a HACS tagok. A HACS tagjai közül választja ki az elnökséget, Papp Gábor László az elnöki, Nagy Sándor és Papp Levente Dezső az alelnöki pozíciót tölti be. A HACS adminisztratív tevékenységéért a Munkaszervezet felel. A Munkaszervezet feladatát a HACS egyik tagja, a Fiatalok

Újfehértóért Ifjúsági Egyesület látja el. A HACCS és annak Munkaszervezete megkezdte az operatív munkát, ennek eredményeként megjelent az első - a kulcsprojektekre vonatkozó TOP-7.1.1-16-H-096-2 kódszámú Zajti Ferenc Kulturális Központ fejlesztése című - helyi felhívás, amely jelenleg a bírálati szakaszban tart, a további felhívások kidolgozása folyamatban van.

13. Magyarország Kormányának a Környezeti és Energiahatékonysági Operatív Programok keretében meghirdetett „Szemléletformálási programok” elnevezésű felhívásra benyújtott pályázat.

A projekt elnevezése: Zöld települések kialakítása Szabolcs-Szatmár-Bereg megyében
Azonosítószáma: KEHOP-5.4.1-16
Tervezett összköltség: 4.860.728.-Ft.
Igényelt támogatás: 4.860.728.-Ft.
Tervezett saját forrás: 0.-Ft

A támogatás formája: vissza nem térítendő támogatás, a támogatás mértéke a projekt elszámolható összköltségének 100%-a.

A pályázat határidőben benyújtásra került, a jogosultsági szempontoknak megfelelt, a támogatási kérelem döntésre felterjesztésre került.

Projekt bemutatása, rövid leírása:

Az Integráció Minőségi Fejlesztésért Alapítvánnyal együttműködve a megújuló energiákban rejlő lehetőségek népszerűsítését elősegítő programok megvalósítása mellett a benyújtott projekt széleskörű tapasztalatszerését, szakmai együttműködést generálna az együttműködő települések között: Szabolcsbáka, Újfehértó, Vasmegyer, Tiszabezdéd.

14. Az Innovációs és Technológiai Minisztérium Európa legnagyobb közlekedéssel összefüggő környezetvédelmi kampányához csatlakozva szemléletformáláshoz kapcsolódó egyedi támogatási lehetőséget biztosított, amely alapján Újfehértó Város Önkormányzata a 2018.09.20-án tartandó Autómentes Nap programhoz nyert támogatást.

Összköltség: 593.640.-Ft.
Elnyert támogatás: 593.640.-Ft.
Tervezett saját forrás: 0.-Ft

A program megvalósult, elszámolása folyamatban van.

15. Újfehértó Város Önkormányzata pályázatot nyújtott be a Bethlen Gábor Alapkezelő Zrt. a Bethlen Gábor Alapról szóló 2010. évi CLXXXII. törvény, valamint annak végrehajtásáról szóló 367/2010. (XII.30.) Korm. rendelet alapján meghirdetett nyílt pályázatra a Bethlen Gábor Alap 2017. évi „Nemzetpolitikai célú támogatások” előirányzat terhére.

A projekt elnevezése: Testvér-települési programok megvalósítása Újfehértón
Azonosítószáma: TTP-KP-1-2017/01-000324
Összköltség: 2.500.000.-Ft
Igényelt támogatás: 2.500.000.-Ft
Elnyert támogatás: 500.000.-Ft

A projekt a támogatói döntés következtében elnyert támogatásnak megfelelően csökkentett tartalommal megvalósult, a testvértelepülések képviselői tiszteletüket tették a városnapon, ahol színvonalas előadásokon, programokon vettek részt. A projekt elszámolása keretében a szakmai és pénzügyi beszámoló benyújtásra és elfogadásra került a Támogató részéről, a projekt sikeresen lezárult.

16. Magyarország Kormányának a „Csatlakoztatási konstrukció az önkormányzati ASP rendszer országos kiterjesztéséhez” elnevezésű felhívására benyújtott pályázat, önkormányzatok részére a közigazgatási eljárásokban hivatal-ügyfél, hivatal-hivatal közötti relációban felmerülő adminisztratív terhek csökkentésének megvalósítása érdekében.

A projekt elnevezése: Újfehértó Város Önkormányzata ASP Központ-hoz való csatlakozása

Azonosítószáma: KÖFOP-1.2.1-VEKOP-16-2017-00911

Összköltség: 9.000.000.-Ft.

Elnyert támogatás: 9.000.000.-Ft.

Saját forrás: 0.-Ft

A támogatás formája: vissza nem térítendő támogatás, a támogatás mértéke a projekt elszámolható összköltségének 100%-a.

A projekt keretében, az ASP Korm. rendelet alapján, az önkormányzati ASP rendszer bevezetése során a települési önkormányzatoknál felmerülő egyes feladatok költségeinek támogatására került sor.

A projekt megvalósult, az eszközök beszerzésre kerültek, a szabályzatok kidolgozásra kerültek, az elektronikus ügyintézés - az Önkormányzat honlapján keresztül- biztosított. Jelenleg a projekt elszámolása folyamatban van.

17. Újfehértó Város Önkormányzata pályázatot nyújtott be a Közép-és Kelet-európai Történelem és Társadalom Kutatásáért Közalapítvány XX. Század Intézete az első világháború centenáriumi rendezvénysorozata keretében az Első Világháborús Centenáriumi Emlékbizottság megbízásából az első világháború történelmi emlékeit őrző emlékművek rendbetételére, renoválására, helyreállítására, továbbá új emlékművek felállítására közzétett pályázati felhívásra.

A projekt elnevezése: I. világháborús emlékmű felújítása Újfehértón

Azonosítószáma: KKETTKK-CP-02

Tervezett összköltség: 2.349.000.-Ft.

Igényelt támogatás: 2.349.000.-Ft.

Tervezett saját forrás: 0.-Ft

A pályázat határidőben benyújtásra került, csökkentett műszaki tartalommal a projekt pozitív döntésben részesült, az elnyert támogatás összege 500.000.-Ft.

A támogatásból a Fő téren álló I. világháborús emlékmű felújítása valósult meg. A projekt elszámolása keretében a szakmai és pénzügyi beszámoló benyújtása megtörtént.

18. Magyarország Kormányának a Terület- és Települési Operatív Program keretében meghirdetett „A helyi identitás és kohézió erősítése” elnevezésű felhívásra konzorciumi formában benyújtott pályázat.

A projekt elnevezése:	Új Fehértó - innovatív közösségek fejlesztése Újfehértón
Azonosítószáma:	TOP-5.3.1-16-SB1-2017-00010
Tervezett összköltség:	54.924.988.-Ft.
Igényelt támogatás:	54.924.988.-Ft.
Tervezett saját forrás:	0.-Ft
Elnyert támogatás:	54.924.988.-Ft
Konzorciumi partner: Fiatalok Újfehértóért Ifjúsági Egyesület.	

A projekt határidőben benyújtásra került, a projekt a jogosultsági szempontoknak megfelelt, a támogatási kérelem pozitív döntésben részesült. A projekt kapcsán közösségi térségi, települési, illetve településrészi helyi identitást erősítő közösségfejlesztési folyamatok, továbbá közösségi részvételre épülő szabadidős, bűnmegelőzési, közbiztonsági és közlekedésbiztonsági programok valósulhatnak meg.

A pályázat támogatási szerződésének előkészítése és a további együttműködés részleteinek kidolgozása folyamatban van.

19. Az Európai Unió által kiírásra került Europe for citizens – Európa a polgárokért felhívás, melynek keretében testvérvárosi találkozók megvalósítására nyújtottunk be pályázatot. A program során a lengyelországi Zarow, a romániai Árpástó, a romániai Székelyhíd és a romániai Kiskereki településekkel közösen testvérvárosi találkozók megvalósítására került volna sor. A projekt nem részesült pozitív elbírálásban.

20. Újfehértó Város Önkormányzata pályázatot nyújtott be a Nemzeti Kulturális Alap Ismeretterjesztés és Környezetkultúra Kollégiuma által kiírásra került Magas színvonalú, hagyományteremtő, valamint többéves hagyománnyal rendelkező ismeretterjesztő és környezetkultúra rendezvények – szakmai táborok, fesztiválok, konferenciák, közönségtalálkozók – megvalósítására.

A tervezett pályázat célja a „IX. Fürtös fesztivál 2018” elnevezésű rendezvény megvalósítása volt.

A projekt teljes költsége: 15.000.000.-Ft.

Az igényelt támogatás mértéke: 15.000.000.-Ft.

A pályázat nem részesült pozitív elbírálásban.

21. Újfehértó Város Önkormányzata pályázatot nyújtott be az emberi erőforrások minisztere – a belügyminiszterrel és a nemzetgazdasági miniszterrel egyetértésben – meghirdetett, Magyarország 2017. évi központi költségvetéséről szóló 2016. évi XC. törvény 3. melléklet II. 4. a) pontjában meghatározott, Közművelődési érdekeltség-növelő támogatásra, melynek keretében a **Zajti Ferenc Kulturális Központ Színháztermének világitáskorszerűsítése** vált volna megoldottá. A pályázat keretében 299.000.-Ft megítélésére került sor, amely támogatásról - a megvalósításához szükséges saját forrás nagyságára való tekintettel - az önkormányzat lemondott, és elállt a pályázat megvalósításától.

22. Újfehértó Város Önkormányzata pályázatot nyújtott be a 2018. évi központi költségvetéséről szóló 2017. évi C. törvény 3. melléklet II. 4. c) pontjában meghatározott, a muzeális intézmények szakmai támogatására (Kubinyi Ágoston Program), amely sikeres elbírálásban részesült.

A projekt keretében az Újfehértói Helytörténeti Gyűjtemény állományvédelmi fejlesztése (nyílászáróinak cseréje) valósul meg.

A projekt teljes költsége:	1.500.000.-Ft.
Az igényelt támogatás mértéke:	1.500.000.-Ft.
Az elnyert támogatás:	1.500.000.-Ft

A támogatás felhasználásának kezdő időpontja: 2018. szeptember 1., véghatárideje (pénzügyi teljesítés időpontja): 2019. december 31.

A projekt megvalósításának előkészítése folyamatban van.

23. Az Európai Bizottság **WiFi4EU** kezdeményezésére pályázatot nyújtottunk be, amelynek keretében közterületen Wifi pontot szerettünk volna létesíteni.

A felhívást első körön a túlzott jelentkezések miatt ideiglenesen felfüggesztették, az újabb kiírás megjelent, a pályázat benyújtásra került, viszont az első körös bírálat során nem részesült pozitív elbírálásban. A következő körös kiírás előkészítése folyamatban van.

24. Újfehértó Város Önkormányzata a meglévő ebrendészeti telep hiányosságainak megszüntetésére és új ebtelep kialakítására pályázatot nyújtott be az Agrárminisztérium „Ebrendészeti telepet működtető civil szervezetek és települési önkormányzatok számára” elnevezésű 2018. évi pályázati kiírására.

A működési engedély kiadására jogosult hatóság ellenőrzése során megállapította, hogy a jelenlegi ebtelep nem rendelkezik többek között olyan alapvető infrastrukturális és higiéniai elemekkel, mint a mosdó és tisztálkodó helyiség, zárható gyógyszeres szekrény, hűtési/melegítési lehetőség, tápanyagraktár, állategészségügyi vizsgálatok végzésére alkalmas helyiség. A projekt során a fent felsorolt hiányok orvoslására, a kialakítandó ebrendészeti telepen 1 db irodakonténer beszerzése, takarmány/szárazáru raktár felépítése, közművek (víz, áram) csatlakozása és szennyvíz-tároló kiépítése, valamint a telep biztonságát szolgáló kerítés kialakítása valósult volna meg.

A benyújtott pályázat forráshiány miatt nem nyert támogatást. Azért, hogy az ebtelep és az általa ellátott feladat/szolgáltatás folytonossága biztosított legyen, valamint a hatóság által támasztott feltételeknek eleget téve a további jogszerű működés fennállhasson, a Képviselő-testület döntése alapján, az Önkormányzat saját költségén fogja megvalósítani a beruházást.

25. Újfehértó Város Önkormányzata pályázatot nyújtott be a „Helyi hagyományápolás, kulturális és közösségi, egyéb szabadidő hasznos eltöltését szolgáló kezdeményezések és fejlesztések támogatása” elnevezésű VP6-19.2.1.-67-1-17 azonosítószámú pályázati felhívásra.

A projekt elnevezése:	Az újfehértói ravatalozó épületének felújítása
Azonosítószáma:	1918180916
Tervezett összköltség:	14.666.093.-Ft.
Igényelt támogatás:	10.999.570.-Ft.
Tervezett saját forrás:	3.666.523.-Ft

A fejlesztés célja Újfehértó Város Önkormányzatának tulajdonában álló Újfehértó, külterület - 0760. hrsz. alatt található, a városi köztemető területén elhelyezkedő földszintes, hagyományos szerkezetű, 1691 m² nagyságú ravatalozó épületének felújítása.

A felújítás során a főbejárat elé egy antracit színű, acél vázszerkezetű, öntisztító, edzett üvegezésű üvegtető kerülne, a homlokzati nyílászárók helyére antracit színű, hőszigetelő üvegezésű, műanyag- míg a ravatalozó helyiség északi és déli oldalán antracit színű, hőszigetelő üvegezésű alumínium tokszerkezetű nyílászárók kerülnének beépítésre. A homlokzatok előtt található fa díszburkolat, és a lamellás fa szerkezetű árnyékoló bontását követően, a homlokzati falak alapozás után új fehér színű nemesvakolat-, a lábazaton antracit színű gyöngykvacs lábazati vakolat felületképzést-, míg a belső falak új diszperziós festést kapnának fehér színben. Homlokzati fa szerkezetek (ereszdeszkázat, tetőablakok) csiszolás és alapozás után antracit színű festést kapnának. Az urnafal melletti beton pengefalak helyreállítása gazdaságtalan, így annak bontása után új falazat épülne urnafallal és a szükséges alapozással.

A támogatási kérelem benyújtásra került, jelenleg támogatói döntésre vár.

26. Újfehértó Város Önkormányzata pályázatot nyújtott be a „Helyi klímastratégiák kidolgozása, valamint a klímatudatosságot erősítő szemléletformálás” elnevezésű KEHOP-1.2.1 azonosítószámú pályázati felhívásra.

A projekt elnevezése: Klímatudatos Újfehértóért
Azonosítószáma: KEHOP-1.2.1-182018-00208
Tervezett összköltség: 20.000.000.-Ft.
Igényelt támogatás: 20.000.000.-Ft.
Tervezett saját forrás: 0.-Ft

A támogatási kérelem benyújtásra került, jelenleg támogatói döntésre vár.

A felhívás célja a klímaalkalmazkodást és klímaváltozás megelőzését szolgáló tevékenységek kereteinek, peremfeltételeinek biztosítása, helyi szintű klímastratégiai dokumentumok kidolgozása, valamint széleskörű szemléletformálási programok megvalósítása. A projekt során megvalósuló tevékenységek kiválasztása a későbbi együttműködési megállapodások tárgyát képezi.

27. A Honvédelmi Sportközpontok fejlesztéséhez szükséges feltételek biztosításáról szóló 1611/2017. (IX. 5.) Korm. határozat alapján, a Honvédelmi Sportközpontok kialakításával és fejlesztésével összefüggő Program keretében, lőtérrrel is rendelkező multifunkciós sportközpont kialakítására kerül sor az Újfehértó, külterület 0174/24 hrsz-ú ingatlanból az önkormányzat által felajánlott területen.

A Beruházás jelenleg a területnek a kivitelezés megvalósítására való alkalmassá tételénél tart (közművek biztosítása, területrendezés, bekötő út kialakítása). A Beruházás fizikai megvalósítása 2019-2020-ban várható.

28. A Kormányzati Informatikai Fejlesztési Ügynökség által kiírt Digitális Jólét Program Hálózati Pont kialakítása című felhívásra Újfehértó Város Önkormányzata sikeresen pályázott, melynek keretében a Zajti Ferenc Helytörténeti Gyűjtemény, Művelődési Központ és Könyvtár (Fő tér 3.) épületében a megfelelő sávszélesség elérésének biztosítása mellett az alábbi informatikai eszközöket biztosították:

- 3 db notebook, - 2 db mobiltelefon, - 1 db projektor,- 1 db nyomtató,- 2 db tablet, - 1 db kültéri wifi Access Point, - 1 db beltéri wifi Access Point, - 1 db router,- 1 db rack szekrény.

A projekt keretében a településen élők ingyenesen megtanulhatják használni a helyi Digitális Jólét Program Mentor segítségével ezeket az eszközöket.

29. A Magyar Labdarúgó Szövetség defibrillátor eszközbeszerzési pályázatára Újfehértó Város Önkormányzata sikeresen pályázott. A pályázat célja életmentő eszközök beszerzésének támogatása amatőr csapatok részére. A program részben állami, részben FIFA támogatás felhasználásával valósult meg.

Elnyerhető támogatás maximális összege: bruttó 450.000 Ft
Önrész mértéke a pályázatban elszámolható költség 10%-a.

A defibrillátor eszköz az Újfehértói Szabadidő Központban (4244 Újfehértó, Vasvári P. u. 15.) lett elhelyezve, így bármilyen sportesemény során fellépő életmentéshez elérhető. 2 fő oktatáson vett részt, így ők segíteni tudnak, ha a sporteseményeken szükséges az eszköz használata.

30. Újfehértó Város Önkormányzata pályázatot nyújtott be az Emberi Erőforrás Támogatáskezelőhöz, a Nemzeti Kulturális Alap pályázati felhívására, Varróműhely berendezési tárgyainak és a kor ruháinak bemutatása az 1900-1950-es évekig-kapcsolódó pedagógiai programra, mely pozitív elbírálásban részesült.

A megvalósítás teljes időtartama: 2018.10.15-2019.01.30.

Kiállítás helyszíne: Nonprofit Közösségi-Szolgáltató Ház (4244 Újfehértó, Rákóczi u. 2.).

Elnyert támogatási összeg: 800.000,- Ft

A kiállítás témája: „Hogyan készült Pomádé király ruhája...” a vásári szabóságtól az úri szabósáig (korok, képek, öltözetek).

31. Újfehértó Város Önkormányzata sikeresen pályázott, az Emberi Erőforrások Minisztériuma által meghirdetett, Határtalanul! program keretében, Kárpátaljai szolidaritási programra.

A pályázat célja a határon túli magyarsággal kapcsolatos ismeretek bővülése, a határon átnyúló kapcsolatépítés, segítségnyújtás, mellyel segíteni kívánják a Kárpátalján a rendkívüli helyzet miatt nehéz helyzetben élő magyar lakosságot.

A támogatás felhasználása: 2018.06.16-2019.06.15.

Elnyert támogatás: 1.200.000,- Ft.

Utazáson résztvevők száma: 20 fő

A támogatás elnyerésének feltétele volt, minimum 200.000,- Ft összegű adomány összegyűjtésére vagy minimum 200.000,- Ft értékű segítségnyújtásra tett vállalás.

Az adományra összegyűjtött összeget olyan adományra javasolják fordítani, amely szükséges a kárpátaljai partnerintézmény, testvértelepülés, önkormányzat számára. A Képviselő-testület úgy határozott, hogy adományként 410.000 Ft-ot adunk Gút testvértelepülés számára a program sikeres megvalósítása érdekében. Ezen kívül 4 napon keresztül vesz majd részt szervezett programokon az Újfehértói delegáció. A pályázat keretein belül, Újfehértó Város Képviselő-testülete a testvértelepülésen találkozik majd

az ottani önkormányzat vezetőivel, testületi tagokkal, személyesen megismerhetik a település jelenlegi helyzetét, problémáit.

32. Újfehértó Város Önkormányzata 2018-ban is részt vett „A legszebb konyhakertek” - Magyarország legszebb konyhakertjei programon.

Idén 10 jelentkező indult a helyi megmérettetésen városunkban, melyből a helyi zsűri az országos versenyre 6 továbbjutót javasolt. Az országos versenyen Varga Sándorné országos díjat nyert, a többi 5 versenyzőnek pedig oklevéllel jutalmazták a munkáját.

II. Beszerzések, közbeszerzések:

1. Újfehértó Város Önkormányzata tulajdonát képezi a 4244. Újfehértó, Vasvári Pál utca 1. szám alatt lévő 55 lakásos Társasház, amelyben a meglévő kazánok többsége elavult, a funkcióját nem kellő hatékonysággal látja el, ezért az Önkormányzat a **Társasház gázkazánjainak a szabványoknak, előírásoknak megfelelő rendszerekre szükséges cseréjéről** döntött. Újfehértó Város Önkormányzata a munkálatok elvégzésével kapcsolatban beszerzési eljárást folytatott le, melynek eredményeképpen a TERMOZOL PLUSZ Kft került kihirdetésre nyertes ajánlattevőként. A munkálatok a benyújtott ajánlat szerint nettó 14 080 820,- Ft + Áfa, azaz bruttó 17 882 641,- Ft értékben valósultak meg. A beszerzés keretében a 4244. Újfehértó, Vasvári Pál utca 1. szám alatti 55 lakásos Társasház F, G és H lépcsőházaiban 20 db meglévő, üzemelő kazán 24 kW-os teljesítményű kombi kondenzációs gázkazánra történő cseréje valósult meg a szükséges beépítési, átalakítási és helyreállítási munkálatok elvégzésével. Az átadás-átvételi eljárás 2018. november 20-án zárult.

2. **Újfehértó város belterületén található meghatározott földutak zúzottkő útalapot is érintő karbantartási munkálatainak, illetve útpadka rendezési munkálatainak elvégzése** tárgyában kiírt közbeszerzési eljárás alapján, útkarbantartási feladatokra a nyertes ajánlattevővel, a Magyar-Útépítő Kft-vel kötött szerződést az önkormányzat az alábbiak szerint:

- Homok utca - 2781 hrsz: 352 fm hosszan, 3,3 m szélességben, 4 db R4 ív, 30 m; útsatlakozás kiépítésével
- Alma utca - 1485 hrsz.: 627 fm hosszan, 3,3 m szélességben
- Bercsényi Miklós utca - 995 hrsz.: 179 fm hosszan, 4,3 m szélességben, 2db R3, 1db R5, 1db R10 ív, 44 m; útsatlakozás kiépítésével
- Gábor Áron utca - 948 hrsz.: 266 fm hosszan, 4,3 m szélességben, 3db R4, 1db R5, 1db R3 ív, 20 m útsatlakozás kiépítésével
- Tábornok utca - 2402 hrsz., 0121 hrsz: 374 fm hosszan, 3,3 m szélességben, 2db R3 ív
- Éva utca - 1194 hrsz, 1195 hrsz.: 243 fm hosszan, 3,3 m szélességben, 1db R2, 1db R4 ív
- Szarvas utca - 2800 hrsz.: 190 fm hosszan, 4,3 m szélességben, 3db R3, 1db R2 ív
- Obsitos utca - 2921 hrsz.: 125 fm hosszan, 3,3 m szélességben
- Lehel utca - 732 hrsz.: 207 fm hosszan, 4,3 m szélességben
- Móricz Zsigmond utca - 611 hrsz: 32 fm hosszan, 3,3 m szélességben
- Mária utca - 1020 hrsz: 111 fm hosszan, 2,7 m szélességben
- Szövő utca - 691 hrsz: 205 fm hosszan, 3,3 m szélességben
- Nyírfá utca - 591/1 hrsz, 591/2 hrsz: 213 fm hosszan, 3,3 m szélességben
- Béke tér (köz) - 16/1 hrsz szilárd burkolattal nem rendelkező szakasza: 31 fm hosszan, 3,3 m szélességben

Az útsatlakozások minden utca esetében kialakításra kerültek, a hozzátartozó megfelelő méterben és sugárban, lekerekítő ívvel, a Homok utca, Bercsényi Miklós utca és a Gábor Áron utca esetében sárrázókat kellett kiépíteni, a becsatlakozó utcáknál 10- 10 m hosszúságban. Az Óvoda utca (162 fm hosszan, 4 m szélességben, 1 db 4 m-es és 1 db 12 m-es lekerekítő ívvel) és a Márvány utca esetében (393 fm hosszan, 4 m szélességben, 2 db 8 m-es lekerekítő ívvel) mart aszfaltos útstabilizáció készült. A Márvány utca és Óvoda utca esetében mészkő nemespadka készült 0,5 m szélességben, 8 cm vastagságban, tömörítéssel.

Az elvégzett munkálatok értéke nettó 76.720.585.-Ft +20.714.558.-Ft Áfa, azaz bruttó 97.435.143. Ft volt. A munkálatok 2018. november 21-én befejeződtek.

3. Bárányhimlő (varicella) vírus elleni vakcina beszerzése, a helyi szociális rendeletben szabályozott ellátás biztosítása érdekében

A beszerzési eljárás nyertese: MAGNUS PHARMA Kft. (székhely: 4244 Újfehértó, Kossuth Lajos utca 1., adószám: 14019551-2-15)

A ténylegesen igénybevett vakcinák száma: 143 doboz

A beszerzés bruttó összege: 1.276.080 Ft

4. Az Önkormányzat közfoglalkoztatás támogatására irányuló programja keretében anyagok, eszközök beszerzése

Újfehértó Város Önkormányzatának hosszabb időtartamú közfoglalkoztatás támogatására irányuló programja keretében anyagok, eszközök beszerzése valósult meg.

A beszerzési eljárás nyertese: "SALAMON" Kft. (székhely: 4244 Újfehértó, Szent István út 33.) Az adásvételi szerződés keretében munkavédelmi eszközök, szerszámkészletek motorolajok beszerzésére került sor. A beszerzés bruttó értéke: 3.696.420 Ft

5. Kiviteli tervdokumentáció készítése:

Újfehértó Város Önkormányzata a „TOP-3.2.1-15 Önkormányzati épületek energetikai korszerűsítése” c. felhívás keretében sikeresen pályázott a TOP-3.2.1-15-SB1-2016-00027 azonosítószámú „Újfehértói Iskola épület energia-megtakarítást eredményező felújítása” elnevezésű projektjével.

A projekt megvalósításához kapcsolódóan Újfehértó Város Önkormányzata - a 2015. évi CXLI. törvény hatálya alá nem tartozó beszerzési eljárás keretében - kiviteli tervdokumentáció elkészítése tárgyában ajánlattételi felhívást tett közzé. A beszerzési eljárás nyertese: "ETALON 2000" Kft. (székhely: 4400 Nyíregyháza Szegfű utca 54.) Tervezési díj: bruttó 5.389.904 Ft

6. Betonelemek, sóder, cement beszerzése

Újfehértó Város Önkormányzatának hosszabb időtartamú közfoglalkoztatás támogatására irányuló programja keretében betonelemek, sóder, cement beszerzésére került sor. A beszerzési eljárás nyertese: Petrus Mihály egyéni vállalkozó (székhely: 4244 Újfehértó, Németh László utca 26.) A beszerzési érték: bruttó 3.999.484 Ft

7. Élelmiszercsomagok beszerzése

Újfehértó Város Önkormányzata a 60 év feletti újfehértói lakosok számára a szociális rendelete alapján, „karácsonyi csomagot” biztosított.

A csomagok beszerzésére és összeállítására Újfehértó Város Önkormányzata beszerzési eljárást folytatott le. A nyertes ajánlattevő neve: FŐTÉR KILENC KFT. (székhelye: 4244 Újfehértó, Főtér 9.) A beszerzés során 2591 db csomag került összeállításra 3937 Ft/csomag áron. A beszerzés összege: bruttó 12.954.974 Ft volt.

8. Egészségügyi tárgyú közbeszerzések

Újfehértó Város Önkormányzata **házi orvosi központi ügyelet ellátása** tárgyában, a Kbt. 113.§ (1) bek. szerinti közbeszerzési eljárást indított, amelynek alapján, öt gazdasági szereplőnek került megküldésre az ajánlattételi felhívás és az egyéb közbeszerzési dokumentumok. Az ajánlattételi határidőig egy ajánlat érkezett, azonban a Képviselő- testület az ajánlat összegére tekintettel, a közbeszerzési eljárást a Kbt. 75.§ (2) bek. b) pont alapján – fedezet hiánya miatt - eredménytelené nyilvánította.

A Képviselő- testület az újonnan megindított közbeszerzési eljárást a 194/2018. (IX. 07.) számú határozatával visszavonta és az egészségügyi alapellátás körén belül biztosított ügyeleti feladatellátás folyamatos és zavartalan biztosítása érdekében 2018. november 01. napjától határozatlan időre a központi ügyelet szervezési, koordinálási feladatainak ellátására megállapodott a Papp és Társa Kft-vel. A Képviselő-testület az ügyeleti rendszert új alapokra helyezve a meglévő szerződéseket felülvizsgálta és személyes közreműködői valamint szabadfoglalkozású jogviszony keretében ellátott egészségügyi feladatokra új szerződéseket kötött a meglévő személyzettel és a 2018. utolsó negyedében bevont új orvosokkal és ápolókkal.

Újfehértó Város Önkormányzata **iskola-egészségügyi feladatok ellátására** vonatkozóan a Kbt. 113.§ (1) bek. szerinti közbeszerzési eljárást indított. Az ajánlattételi határidőig egy ajánlat érkezett a Bélteki és Kati Korlátolt Felelősségű Társaságtól. (Székhelye: 4400 Nyíregyháza Sóstói út 34.) A közbeszerzési eljárás eredményes lett, 2018. október 10-én sor került a szerződés aláírására. A szerződés hatálybalépésnek feltételeként az önkormányzat előírta a szolgáltató (nyertes ajánlattevő) részére a működési engedély beszerzését, melynek a szolgáltató nem tudott eleget tenni, emiatt a szerződés nem lépett hatályba.

9. Újfehértó Város Önkormányzata 2018. április 10-én a Kbt. 115.§ (2) bek. szerinti eljárást indított „**Újfehértói Iskola épület energia megtakarítást eredményező felújítása a TOP-3.2.1-15-SB1-2016-00027 azonosítószámú projekt keretében**” tárgyában és hat gazdasági szereplőnek került megküldésre az ajánlattételi felhívás és az egyéb közbeszerzési dokumentumok.

A Képviselő- testület a 135/2018. (VI. 14.) számú határozata alapján, az eljárás nyerteseként a Nyírségi Magasépítő Kft. ajánlattevőt hirdette ki (ajánlati ár: nettó 198.869.214.-Ft), és a vállalkozási szerződést vele kötötte meg.

Az önkormányzati adóhatóság 2018. évben végzett munkájáról

A települési önkormányzat jegyzője (a továbbiakban: adóhatóság) látja el a helyi önkormányzat hatáskörébe tartozó adók és adók módjára behajtandó köztartozásokkal kapcsolatos feladatokat.

Ez kiterjed

- a helyi adókra, városunk esetében a helyi iparüzési adóra, magánszemélyek kommunális adójára,
- belföldi rendszámú gépjárművek gépjárműadója,
- a magánszemély termőföld-bérbeadásából származó jövedelmének adójára,
- a talajterhelési díjra,
- azokra az adók módjára behajtandó köztartozásokra, amelyeknek a végrehajtását (beszedését) vagy nyilvántartását jogszabály az adóhatóság hatáskörébe utalja,
- az önkormányzati adóhatóságnál fizetendő államigazgatási eljárási illetékekre, amelyet nem illetékbélyegben kell leróni.

2018. január 01. napjától az adóigazgatási feladatok ellátása tekintetében jelentős változások következtek be, egyrészt az ettől az időponttól hatályba lépett új jogszabályok, másrészt a bevezetésre kerülő önkormányzati ASP rendszer és az elektronikus ügyintézés miatt.

2018. év elején az adóhatóság elkészítette, illetve postázta valamennyi adónem - gépjárműadó, helyi iparüzési adó, magánszemélyek kommunális adója - adóalanyai részére az I. félévi fizetési határidő előtt – a fizetési értesítőt, amely tartalmazta az adóalanyok valamennyi adónemben fennálló 2018. I. félévi fizetési kötelezettségeit és fennálló tartozásait. A kiküldött értesítők száma: 8075 db

Gépjárműadóban 2018. január 01. napjától fizetési kötelezettséget megállapító határozatok készültek azon adóalanyok részére, akiknél előző évben nem szerepelt az adott gépjármű, illetve adómérték (személygépkocsi esetében) változás következett be. A kiadott – adófizetési kötelezettséget megállapító – határozatok száma: 1280 db.

Szintén gépjárműadóban fizetési kötelezettséget megszüntető határozatok készültek azon adóalanyoknak, akik a 2018. január 01.-jei nyitó állapot kialakítását követően nem szerepelnek az adott gépjármű adóalanyaként, de előző évben (2017) az önkormányzati adóhatóság nyilvántartásában szerepeltek. Ezen határozatok száma: 641 db.

A Nyíregyháza és Térsége Víz- és Csatornamű Zrt-től kért és kapott adatszolgáltatás alapján, 2017. évről 2018. március 31. napáig benyújtandó talajterhelési díjról szóló bevallási csomag postázásra került azon fogyasztók részére, akik a műszakilag rendelkezésre álló közcsatornára nem kötöttek rá. 2018. évben 106 db talajterhelési díj bevallás került feldolgozásra.

Az elektronikus ügyintézés és a bizalmi szolgáltatások általános szabályairól szóló 2015. évi CCXXII. törvény 1. §. 23 pontja szerinti gazdálkodó szervezetnek (ide tartozik az egyéni vállalkozó is) minősülő adózó elektronikus úton köteles kapcsolatot tartani az önkormányzati adóhatósággal. Az adózó az állandó jellegű helyi iparüzési adóról szóló adóbevallási kötelezettségét – ideértve az adóbevallás kijavítását és az önellenőrzéssel való helyesbítést – és az adóelőleg-kiegészítés összegéről szóló bevallási kötelezettségét az állami adóhatósághoz (NAV) elektronikus úton is teljesítheti. Az állami adóhatóság a hozzá beérkezett adóbevallást az adóalany által megjelölt székhely, telephely szerinti önkormányzati adóhatóság részére haladéktalanul, elektronikus úton megküldi.

Fenti jogszabályi rendelkezések alapján, a 2017. évről 2018. évben benyújtott helyi iparüzési adóbevallások nagy része elektronikus úton érkezett.

A NAV-on keresztül történő bevallás benyújtásának lehetősége előny az adózók részére, hiszen a nap bármely időpontjában, otthonról kényelmesen benyújtható a bevallás, hátránya

azonban, hogy egyeztetés hiányában nagyon sok hibás bevallás kerül beküldésre, amely többletmunkát keletkeztet az adóhatóságnál.

A helyi iparüzési adóról az adóévet követő év május 31-éig kell bevallást tenni. 2018. évben 1277 db helyi iparüzési adóbevallás került feldolgozásra.

A III. negyedév legnagyobb feladatát minden évben az adózók adónemenkénti számla egyenlegének elkészítése jelenti. Ha az adószámla ötezer forintot meghaladó tartozást vagy túlfizetést mutat, az adóhatóság az adózó adószámlájának adónemenkénti egyenlegéről, valamint annak részletezéséről és a tartozásai után felszámított késedelmi pótlékról az adózó részére október 31-ig értesítést ad ki. A fenti feltételeknek megfelelő adóalanyok az értesítőt a 2018. II. félévi fizetési határidő (2018. szeptember 15.) előtt megkapták. 10712 értesítő postázására került sor, illetve 2697 értesítő elektronikus úton került megküldésre az elektronikus kapcsolattartásra kötelezettek (egyéni vállalkozók, társas vállalkozások) részére.

A jegyző adóügyi feladata és hatáskörébe tartozik - az 1991. évi XX. törvény 140. §. (2) bekezdés d./ pontja szerint – az adó- és értékbizonyítvány kiállítása. Az önkormányzati adóhatóság 2018. évben 330 db adó- és értékbizonyítványt állított ki a megjelölt ingatlanokról.

Automatikus részletfizetési kedvezmény, adómérséklés

Az adóhatóság kérelemre az általa nyilvántartott, legfeljebb ötszázezer forint összegű adótartozásra évente egy alkalommal legfeljebb 12 havi pótlékmentes részletfizetést engedélyez. A kérelmet kizárólag magánszemély – ideértve a vállalkozási tevékenységet folytató, illetve az általános forgalmi adó fizetésére kötelezett magánszemélyt is – terjesztheti elő. Ezen részletfizetést az adóhatóság automatikusan biztosítja és kizárólag a kérelem benyújtására való jogosultságot vizsgálja. Az automatikus részletfizetési kedvezmény lehetőségével 2018. évben négy fő adóalany élt.

Az adóhatóság a természetes személy kérelme alapján az öt terhelő adótartozást, valamint a bírság- vagy pótléktartozást mérsékelheti vagy elengedheti, ha azok megfizetése az adózó és a vele együtt élő közeli hozzátartozók megélhetését súlyosan veszélyezteti.

Az adóhatósághoz 2018. évben 7 magánszemély nyújtott be adótartozás mérséklésére irányuló kérelmet. Az adóhatóság kettő adózó esetében a kérelemnek helyt adott, 4 adózó esetében a kérelemnek részben helyt adott és a mérséklést feltételhez kötötte, 1 adózó esetében az adóigazgatási eljárás megszüntetésre került.

Magánszemélyek kommunális adója bevallási kötelezettség teljesítésével kapcsolatos ellenőrzés:

Az adóhatóság 2018. évben elkezdte a magánszemélyek kommunális adójában a bevallási/bejelentési kötelezettség teljesítésével kapcsolatos ellenőrzését. Az ingatlan-nyilvántartást vezető hatóság (Földhivatal) adatszolgáltatása, illetve az önkormányzati adóhatóság nyilvántartásának összevetése alapján megállapításra került, hogy 1264 db adótárgy vonatkozásában szükséges annak felülvizsgálata, hogy az adóalanyok teljesítették-e bevallási/bejelentési kötelezettségeiket. Az eddig felülvizsgált ingatlanok esetében 210 főt tájékoztattott arról az adóhatóság, hogy mely ingatlanok esetében nem teljesítették adóbevallási (bejelentési) kötelezettségüket. A kiküldött tájékoztatókra 2019. január 28-ig 153 db bevallás/bejelentés érkezett az adóköteles adótárgyakról.

Az adóhatóság a megkezdett ellenőrzést 2019. évben tovább fogja folytatni, illetve befejezi.

Adók módjára behajtandó köztartozásokkal kapcsolatos változások:

2018. január 01-től a NAV jár el minden adók módjára behajtandó köztartozás, általános közigazgatási rendtartásról szóló törvény (Ákr.) szerinti végrehajtás esetében, kivéve, ha azt törvény, kormányrendelet nem utalja más hatósághoz. A folyamatban lévő, a nem önkormányzati adóhatóság hatáskörébe tartozó végrehajtási ügyeket 2018. január 8-ig átadtuk az állami adóhatóságnak.

2018. évben 29 fő esetében összesen 571.300.-Ft adók módjára behajtandó köztartozás behajtását kérték (az adóhatóság hatáskörében maradt adók módjára behajtandó köztartozások, jellemzően elővezetési költség, gondozási díj) a tartozást kimutató szervek az önkormányzati adóhatóságtól.

A 2018. évben kimutatott, valamint a korábbi évekről fennálló tartozás beszedése érdekében folytatott eredményes végrehajtási eljárás során 2018. évben összesen 879.738.-Ft tartozás beszedése teljesült, mely összegből 578.738.-Ft összeget más szerv részére, 301.000.-Ft-ot pedig a saját költségvetésünk részére utaltunk át.

Adóvégrehajtás 2018:

Az Adóhatóság hátralékos magánszemély esetén elsődlegesen a letiltás végrehajtási cselekményt igyekszik foganatosítani, így 2018. január 1. napjától 2018. december 31. napig mindösszesen 1019 darab megkeresést küldött – aktuális munkáltatóról való értesülés céljából – a Nemzeti Egészségbiztosítási Alapkezelő felé.

Amennyiben a Nemzeti Egészségbiztosítási Alapkezelő adatszolgáltatása alapján az adós munkahellyel nem rendelkezik, vagy nem magánszemély adózóról van szó, úgy a hátralékos adózó tulajdonában lévő, pénzforgalmi szolgáltatónál kezelt számlaszám kerül végrehajtási cselekmény alá. Amennyiben az inkasszó nem teljesül, úgy az adóhatóság gépjárműfoglalás, gépjármű forgalomból való kivonásának eszközével él, végső esetben pedig kezdeményezi az adós tulajdonában lévő ingatlanra jelzálogjog bejegyzését.

2018. január 1. napjától 2018. december 31. napjáig Újfehértó Város Önkormányzata hozzávetőlegesen **44.342.681 forint adóbevételhez jutott végrehajtás útján**, az alábbiak szerint:

letiltás: 24 076 814,- Ft
inkasszó: 12 172 948,- Ft
foglalás: 3 185 898,- Ft
jelzálogjog bejegyzés: 384.677,-Ft
NAV visszatartás: 3.307.944 Ft
átvezetés: 1.214.400 Ft

1.387 adózóval szemben született végrehajtási cselekmény 2018-ban:

inkasszó: 477

letiltás: 546

foglalás: 114

jelzálogjog bejegyzés: 33

NAV visszatartás: 216

átvezetés: 1

Adóbevételek alakulása:

Adónem	Adózók száma	Befolyt bevételből a költségvetési számlára átutalt összeg
Magánszemélyek kommunális adója	4538	52.427.088.-Ft
Helyi iparüzési adó	1385	221.965.774.-Ft
Gépjárműadó	4274	38.898.064.-Ft
Termőföld bérbeadásból származó jövedelemadó	0	0
Talajterhelési díj	156	2.471.196.-Ft
Összesen		315.762.122.-Ft

A Gazdasági Osztály egyéb feladatai:

- a. szerveződések el-és előkészítése, megszüntetése, módosítása illetve a végrehajtás ellenőrzése:

Újfehértó Város Önkormányzata valamint az önállóan működő költségvetési szervek feladatellátásához kapcsolódóan folyamatos az igény meghatározott tárgyú szerveződések, megállapodások létrehozásához, a megkötött szerveződések, megállapodások feltételrendszere teljesülésének folyamatos nyomon követéséhez, a megkötött szerveződések, megállapodások szükség szerinti módosításához kapcsolódó feladatok ellátására, illetve a szerveződésekben, megállapodásokban vállaltak nem teljesülése esetén a szükséges intézkedések megtételére.

Az ügyintéző feladatokat az Osztály a teljesség igénye nélkül az alábbi szerveződések esetében látta el:

- Újfehértó Város Önkormányzatának Képviselő-testülete határozata alapján, egyes civil szervezetek támogatási szerveződései
- egyszerűsített foglalkoztatásra irányuló szerveződések
- a piacfelügyelői feladatok ellátása tárgyú megbízási szerveződés felülvizsgálata, módosítása
- Újfehértói Szabadidőközpont Uszoda- és Tornacsarnok részlegének, valamint az egyéb önkormányzati tulajdonú helyiségek használata tárgyú bérleti szerveződések, piaci árusítóhelyek bérleti szerveződései
- Újfehértó Város Önkormányzata tulajdonában lévő intézmények nyári karbantartási munkáinak elvégzése tárgyú vállalkozási szerveződés
- Lengyel Laura Óvoda Tagóvodái, Újfehértói Játékvár Bölcsőde meghatározott helyiségei festési- javítási munkálatainak elvégzése tárgyú vállalkozási szerveződés
- Újfehértói Játékvár Bölcsőde bölcsődei orvosi ellátás biztosítása tárgyú megbízási szerveződés
- Újfehértó Város településrendezési eszközeinek módosításához kapcsolódó tervezési és településrendezési szerveződések
- E.ON Tiszántúli Áramhálózati Zrt. (4024 Debrecen, Kossuth Lajos u. 41.) mint Elosztói Engedéllyel kötött közcélú közvilágítás használati megállapodás
- közvilágítási aktív elemek karbantartásához kapcsolódó szolgáltatási szerveződés (2019. január 01. napjától 2019. december 31. napjáig)

- pályázatokhoz, projektek előkészítéséhez, végrehajtásához kapcsolódó szerződések, megállapodások készítése, a Városüzemeltetési Osztály feladatellátásához kapcsolódó szerződések elkészítése
 - közbeszerzésekhez kapcsolódó szerződések
 - a Honvédelmi Minisztérium, a Nemzeti Sportközpontok és Újfehértó Város Önkormányzata között létrejött Együttműködési Megállapodás
 - a Magyar Nemzeti Vagyonkezelő Zrt-vel a Nyíregyháza, Dália utca 8. szám alatti állami tulajdonú ingatlan meghatározott részének önkormányzat általi ingyenes használata tárgyú megállapodás tervezet
 - a városi rendezvényeken fellépő művészekkel kötött megbízási szerződések
 - GOLDONI RONIN típusú fűnyíró gép megvásárlásához kapcsolódó üzemeltetési és vételi jogot alapító szerződések
 - RÉSZVÉTEL PLUSZ KEGYELET Kft-vel kötött kegyeleti közszolgáltatási szerződés felülvizsgálata és módosítása, és új közszolgáltatási szerződés 2020. január 18. napjától 2030. január 17. napjáig terjedő időtartamra
 - Újfehértói Kézilabda Egyesülettel a „Kisrétkör Szabadidőpark” felújítása, bővítése tárgyú pályázat megvalósítása és üzemeltetése tárgyában előszerződés és szándéknyilatkozat rögzítése
 - A Fiatalok Újfehértóért Ifjúsági Egyesület részére biztosított kölcsönszerződések, azok módosításai
 - Hajdúdorog Város Önkormányzata és Újfehértó Város Önkormányzata között együttműködési megállapodás a Hajdúdorogi Strandfürdő és az Újfehértói Szabadidőközpont szolgáltatásainak kedvezményes igénybevétele tárgyában
- b. **Újfehértó Vasvári Pál utca 1. szám alatti Társasház működésével kapcsolatos feladatok** ellátásában, bérleti szerződések elkészítésében közreműködés, a Társasház működéséhez kapcsolódó közös képviselő által elkészített pénzügyi elszámolásának, beszámolójának folyamatos nyomon követése, közreműködés a beszámoló Számvizsgáló Bizottság elé terjesztésében.
- c. az Újfehértói Polgármesteri Hivatal feladatellátásához kapcsolódó **belső szabályzatok elkészítése, felülvizsgálata, módosítása:**
- az Újfehértói Polgármesteri Hivatal 2018. évi munkatervéről szóló 3/2018. (I. 05.) Jegyzői Utasítás előkészítése, a Jegyzői utasítás alapján a Gazdasági Osztály 2018. évi ügyrendjének elkészítése
 - Az Újfehértói Szabadidőközpont igénybevételeinek díjairól és az igénybevétel szabályairól szóló 2/2018. (I. 09.) számú Polgármesteri Intézkedés felülvizsgálata
 - Az Újfehértói Polgármesteri Hivatal Gazdasági Osztálya Ellenőrzési Nyomvonalának jogszabályváltozások miatti aktualizálása
 - Újfehértó Város Önkormányzata Beszerzési Szabályzatának felülvizsgálata. A módosított Szabályzatot Újfehértó Város Önkormányzatának Képviselő- testülete a 93/2018. (IV. 25.) számú határozatával fogadta el.
 - Információátadási Szabályzat elkészítéséhez kapcsolódó adategyeztetések lefolytatása.
 - a közérdekű adatok megismerésére irányuló igények teljesítésének rendjéről szóló jegyzői utasítás felülvizsgálata
 - a Szerződéskötési Szabályzat felülvizsgálata
 - Az Újfehértói Polgármesteri Hivatal Szervezeti és Működési Szabályzatának módosítása

- d. **közérdekű adatigénylésekkel** kapcsolatos megkeresések: 2018. évben 2 megkeresés érkezett közérdekű adatigénylés tárgyában.

III. Igazgatási Osztály

Osztályvezető: Dr. Velkeszi Zsanett

Ügyintézők: Kalocsai Zsuzsanna

Nagy Zoltán Józsefné

Pellessné Kolló Edit Mária

Az Igazgatási Osztály elsődlegesen a jegyzői hatáskörbe utalt közigazgatási hatósági (igazgatási) feladatokat látja el. Ezen kívül intézi a birtokvitás, anyakönyvi ügyeket, valamint a szociális és egészségügyi igazgatás feladatait. Előkészíti a feladatkörébe tartozó önkormányzati hatósági ügyeket, valamint az osztály feladatkörét érintő testületi előterjesztéseket.

A hatáskörhöz tartozó feladatok elvégzése során az ASP keretrendszer és az osztályt érintő szakrendszerek (Hagyaték, Ipar- kereskedelem, Iratkezelő) használata kötelező.

Ipar-kereskedelem szakrendszerbe tárgyév első negyedében Újfehértó Város közigazgatási területén nyilvántartásba vett valamennyi telep, kereskedelmi bejelentéssel és működési engedéllyel rendelkező üzlet és kereskedő, valamint a szálláshelyek kézzel kerültek migrálásra. Ezen szakrendszeren belül kerül sor minden kereskedelmi – és ipari igazgatási, valamint szálláshely szolgáltatási ügyet érintő kérelem feldolgozására, rögzítésére, engedély, igazolás kiadására, feltöltésére és elektronikus továbbítására a társhatóságok és ügyfelek felé.

Igazgatási hatáskörben ellátott feladatok:

1. Újfehértó Város Jegyzői Kereskedelmi Hatósága hatáskörébe tartozó ügyek:

A kereskedelmi tevékenységek végzésének feltételeiről szóló 210/2009. (IX.29.) Kormányrendelet határozza meg az üzletköteles termékek körét.

Az előírt okiratok, hatósági, szakhatósági hozzájárulások, megléte, beszerzése esetén kiadásra kerül az üzletköteles termékek körére a működési engedély, illetve bejelentési kötelezettség alá tartozó termékek esetén az igazolás a kereskedelmi tevékenység megkezdésének bejelentéséről.

A bejelentésről (a nyilvántartásba vett üzletekről, tevékenységekről) a jegyző meghatározott adattartalommal nyilvántartást vezet, amely nyilvános. (www.ujfeherto.hu oldalon tekinthető meg.)

Az eljárásért az illetékekről szóló 1990. évi XCIII. törvény 29. § (1) bekezdése alapján 3000 forint illetéket kell fizetni (általános tételű eljárási illeték), melyet 2018. január 01. napjától kezdődően az elektronikus ügyintézés kötelező biztosításnak hatálybalépésével egyidejűleg elektronikusan (átutalással) kell megfizetni.

A működési engedély, illetve igazolás adataiban bekövetkezett változást kötelező bejelenteni a kereskedőnek az adatváltozásnak megfelelő eljárás lefolytatása érdekében. Ha ellenőrzés

során megállapítást nyer, hogy az üzlet, vagy az üzletben kereskedelmi tevékenységet folytatók a jogszabályokban foglalt előírásoknak nem felelnek meg, azokat nem tartják be, az észlelt hiányosság megszűntetéséig, de legfeljebb 90 napra ideiglenes bezárását elrendelő határozattal bezárásra kerül az üzlet. Határozattal kerül visszavonásra a működési engedély, pl: ha a működési engedély kiadásának feltételei már nem állnak fenn. Határozattal azonnali bezárásra kerül az üzlet, ha az üzletre a kereskedő működési engedéllyel, igazolással nem rendelkezik. A működést kezdő, megszűnt és üzletkört módosított üzletekről nyilvántartást kell vezetni és félévente statisztikai jelentést kell készíteni a Központi Statisztikai Hivatal felé.

Üzlet engedélyezéssel – bejelentéssel kapcsolatban:	
- kiadás / adatváltozás / módosítás:	41 db
- működési engedély leadása – üzletbezárások:	30 db
- nyitvatartási idő változása:	17 db
- helyi termelői piac bejelentése:	0 db
- szálláshely engedélyezése:	0 db
- szálláshely bejelentése:	0 db
- Fogyasztóvédelmi ellenőrzés:	18 db

A beszámolóval érintett időszakban üzlet ideiglenes bezárására, a nyitvatartási idő korlátozására, kötelező zárva tartási időszak elrendelésére, valamint zeneszolgáltatás megtiltására nem került sor.

Tárgykörben vizsgált időszakban 5 esetben került sor belföldi jogsegély teljesítésére, illetve 54 esetben került sor egyéb hatósági intézkedésre, nyilvántartásba vételre, vagy hatósági irat küldésére.

Tárgyi időszakban a kereskedelmi hatóság által meghozott döntésekkel, intézkedésekkel szemben nem került sor jogorvoslat, fellebbezés benyújtására.

Vizsgált időszakban szálláshely engedély, közösségi szálláshely engedély, valamint rendezvénytartási engedély iránti kérelem nem érkezett.

2. Újfehértó Város Jegyzői Ipari Hatósága hatáskörébe tartozó ügyek:

A telepengedély, illetve a telep létesítésének bejelentése alapján gyakorolható egyes termelő és egyes szolgáltató tevékenységekről, valamint a telepengedélyezés rendjéről és a bejelentés szabályairól szóló 57/2013. (II.27.) Kormányrendelet értelmében a jogszabály mellékletében meghatározott ipari tevékenység - a határon átnyúló szolgáltató tevékenység kivételével - csak a külön jogszabály szerinti telken, építményben vagy építményen belül önálló rendeltetési egységben (a továbbiakban együtt: telep) a rendeletben meghatározottak szerint bejelentés alapján, vagy telepengedély alapján folytatható.

A telep létesítése iránti bejelentésért az illetékekről szóló 1990. évi XCIII. törvény 29. § (1) bekezdése alapján 3000 forint illetéket kell fizetni, 2018. január 01. napjától az elektronikus ügyintézés hatálybalépésével egyidejűleg elektronikusan (átutalással), a telepengedély kiadása iránti kérelem díja 5.000-Ft.

Telep engedélyezéssel – bejelentéssel kapcsolatban:	
- kiadás / adatváltozás / módosítás:	9 db
- telep engedély leadása – telepbezárások:	2 db
- nyitvatartási idő változása:	0 db

A beszámolóval érintett időszakban bejelentés alá tartozó tevékenység bejelentésének elmulasztása végett 2 esetben került sor telep hivatalból történő azonnali bezárására. Mindkettő esetben az ipari tevékenység (gépjármű tárolása) megtiltásra került, a döntés jogerőre emelkedett.

Egy esetben a végrehajtási kötelezettség nem teljesítése végett a jegyzői hatóság végrehajtási bírságot szabott ki a vállalkozó részére.

3. Birtokvédelem és panaszügyek:

Birtokvédelem azt a birtokost illeti meg, akit a birtokától jogalap nélkül megfosztanak, vagy a birtoklásában zavarnak (tilos önhatalom).

Újfehértó Város Jegyzője részére a birtokvédelmi hatáskört

- a Polgári Törvénykönyvről szóló 2013. évi V. törvény, valamint
- a jegyző hatáskörébe tartozó birtokvédelmi eljárásról szóló 17/2015. (II.16.) Korm. rendelet állapítja meg.

A Polgári Törvénykönyvről szóló 2013. évi V. törvény (a továbbiakban Ptk.) 5:5. § (1) bekezdése alapján, a birtokost birtokvédelem illeti meg, ha birtokától jogalap nélkül megfosztják, vagy birtoklásában jogalap nélkül háborítják (tilos önhatalom).

A Ptk. 5:7. § (1)-(2) bekezdései szerint tilos önhatalom esetén a birtokos az eredeti birtokállapot helyreállítását vagy a zavarás megszüntetését kérheti a bíróságtól. A bíróság a birtokláshoz való jogosultság alapján dönt.

A Ptk. 5:8.§ (1)-(2) bekezdései alapján a birtokos egy éven belül a jegyzőtől is kérheti az eredeti birtokállapot helyreállítását vagy a zavarás megszüntetését. A jegyző elrendeli az eredeti birtokállapot helyreállítását és a birtoksértőt a birtoksértő magatartástól eltiltja; kivéve, ha nyilvánvaló, hogy az, aki birtokvédelmet kért, nem jogosult a birtoklásra vagy birtoklásának megzavarását túrni volt köteles. Az eljárás kizárólag kérelemre indul a jogszabályban meghatározott tartalmi elemekkel ellátott kérelem benyújtásával. Az eljárásért az illetékekről szóló 1990. évi XCIII. törvény 29. § (1) bekezdése alapján 3000 forint illetéket kell fizetni (általános tételű eljárási illeték).

A jegyzői hatóság előtt 2018. évben 8 darab birtokvédelmi eljárást kezdeményeztek. A birtokvédelmi eljárás során meghozott érdemi döntések ellen kizárólag bírósági úton van jogorvoslatnak helye. Az eljárások során meghozott döntésekkel szemben jogorvoslattal nem éltek, a jegyzői hatóság határozatai jogerőre emelkedtek.

Állatvédelmi, állattartással kapcsolatosan 3 bejelentés érkezett.

4. Községi együttélés szabályait sértő magatartásokkal kapcsolatos ügyintézés

2017. novemberében fogadta el a Képviselő-testület a községi együttélés alapvető szabályait sértő magatartásokról szóló 20/2017. (XI.16.) önkormányzati rendeletet, mely tételesen rögzíti a szankcionálandó községi együttélést sértő magatartást megvalósító cselekményeket, mely eljárások lefolytatására felhatalmazás alapján a jegyző jogosult. Ezen szabályellenes magatartások elleni - főként a közterület-felügyelő által tett feljelentésekkel kapcsolatos - ügyintézés, az eljárás lefolytatása, meghallgatások foganatosítása, a tényállások tisztázása, a közigazgatási szankciók, mind a figyelmeztetés, mind a bírság kiszabása az igazgatási osztályhoz került.

2018. évben gyomos, gazos, elhanyagolt ingatlanok, valamint szabálytalan csapadékvíz elvezetés végett tett feljelentést a közterület-felügyelő a jegyzői hatóság előtt.

A beszámolóval érintett időszakban 127 feljelentés érkezett, melyből 110 feljelentési ügy jogerősen lezárásra került, 17 db ügy - tényállás tisztázása végett - folyamatban van.

elbírált ügyek száma	áttétel	eljárás megszüntetése	bírság (5000-Ft)	figyelmeztetés	végrehajtás	önkéntes megfizetés
110	1	7	40	62	24	16

Tárgyi időszakban a meghozott közigazgatási döntésekkel, intézkedésekkel szemben fellebbezést nem nyújtottak be.

5. Hatósági bizonyítványok, talált tárgyak, méhészet, valamint a kifüggesztés körébe tartozó ügyek:

2018. évben igazgatási jogkörben 32 darab hatósági bizonyítvány került kiadásra, ilyen hatósági bizonyítvány keretein belül kerül sor a 3,5 t megengedett legnagyobb össztömeget meghaladó jármű tárolására alkalmasság igazolására.

A Polgármesteri Hivatalhoz 5 esetben került sor talált tárgy leadására, melyek közül a beszámoló készítésének időpontjáig 3 esetben került sor a talált tárgy tulajdonosnak történő visszaszolgáltatására.

Méhészkedést, méhtartást a hatályos jogszabályok értelmében minden év február végéig, az újonnan kezdett méhészkedést pedig e tevékenység megkezdésétől számított nyolc napon belül kell bejelenteni, ezen megjelölt időszakban 66 esetben indult eljárás nyilvántartásba vétel tárgyában, mely magába foglalja a vándorméhészettel kapcsolatos kijelentkezést is.

Bíróságok, hatóságok részéről érkezett megkeresések alapján, illetve a termőföldekkel kapcsolatos hirdetések esetén kifüggesztésre 460 esetben került sor, ezekhez 1354 alszám tartozik.

6. Egészségügyi igazgatással kapcsolatos feladatok:

Magyarország helyi önkormányzatairól szóló 2011. évi CLXXXIX. törvényben (a továbbiakban: Möt.) foglaltak szerint az egészségügyi alapellátás megszervezésének felelőse a települési önkormányzat.

Az egészségügyi alapellátásról szóló 2015. évi CXXIII. törvény 5.§ (1) és 6.§ (1) bekezdései értelmében:

„A települési önkormányzat az egészségügyi alapellátás körében gondoskodik:

- a) a háziiorvosi, házi gyermekorvosi ellátásról,
- b) a fogorvosi alapellátásról,
- c) az alapellátáshoz kapcsolódó háziiorvosi, házi gyermekorvosi és fogorvosi ügyeleti ellátásról,
- d) a védőnői ellátásról,
- e) az iskola-egészségügyi ellátásról.”

2018. évben a központi ügyeleti ellátás jelentős változáson ment keresztül, a korábbi közreműködői szerződéseket és megbízási szerződéseket, személyes közreműködői szerződések és szabadfoglalkozású jogviszonyra vonatkozó megbízási szerződések váltották fel, és módosult az ügyeleti ellátásáért járó díjazás.

A beszámolóval érintett időszakban 2018. szeptember 30. napjáig 6 újfahértói területi ellátási kötelezettséggel rendelkező házi orvos, valamint az ügyeleti ellátásban 4 közreműködő látta el a központi ügyeleti feladatot megbízási, és közreműködői szerződés keretében.

2018. október 01. napjától 16 orvos (ebből 7 területi ellátási kötelezettséggel működő házi orvos és 9 külsős orvos) látja el a központi ügyelet működtetésében az orvosi feladatokat személyes közreműködői, - illetve szabadfoglalkozású jogviszonyra irányuló megbízási szerződés keretén belül.

A központi ügyelet működtetésében az asszisztensi feladatokat a fenti időponttól 9 egészségügyi szakdolgozó látja el szabadfoglalkozású jogviszonyra irányuló megbízási szerződés keretén belül.

Újfahértó Város területén a védőnők 2017. január 01. napjától 6 vegyes védőnői körzetben végzik a védőnői munkát.

Az osztály feladata az egészségügyi ellátáshoz kapcsolódó előterjesztések elkészítése, az egészségügyi ellátáshoz kapcsolódó feladat-ellátási szerződések előkészítése, ügyeleti ellátáshoz kapcsolódó közreműködői megállapodások, védőnői szerződések előkészítése, Népegészségügyi hatóság felé folyamatos jelentés, adatközlés, változás bejelentés, valamint NEAK jelentések, létszám adatok közzéte.

2018. évben 2 területi ellátási kötelezettséggel működő házi gyermekorvosi szolgálatot működtető gyermekorvos mondta fel a feladat-ellátási szerződését Önkormányzatunknál, Dr. Kiss Magdolna gyermekorvos (III. körzet) 2018. szeptember 30. napjával, Dr. Venyige Gabriella gyermekorvos (II. körzet) 2018. november 30. napjával fejezte be gyermekorvosi tevékenységét Újfahértó városban.

A megüresedett praxisok működtetésére Újfahértó Város Önkormányzata kért az illetékes Népegészségügyi Hatóságtól működési engedélyt, a III. számú gyermekorvosi körzetet 2018. október 01. napjától 2018. december 31. napjáig működtettük, sikeres gyermekorvosi pályázat alapján dr. Mándi Zsuzsa gyermekorvos a körzethez tartozó praxisjogot betöltés útján megszerezte, és 2019. január 01. napjától működteti a III. számú gyermekorvosi körzetet.

A II. számú házi gyermekorvosi körzetet az Önkormányzat 2018. december 01. napjától

helyettesítés útján működteti, helyettesítő orvos Dr. Palotásné Dr. Jóna Gizella Angelika. A II. számú körzet működtetésére dr. Takács Enikő gyermekorvossal 2018. december 19. napján sikeres pályázat alapján feladat-ellátási szerződés megkötésére került sor, a gyermekorvos engedélyeinek megszerzése folyamatban van.

7. Anyakönyvvezetéssel, hagyatékkal, házszám megállapítással és a Központi Címregiszter létrehozásával összefüggő feladatok:

Házasságkötések száma	38 db
Házasságkötés munkaidőn kívül	28 db
Haláleset	37 db
Válási lapok	21 db
Születési anyakönyvi kivonat kiadása	96 db
Házassági anyakönyvi kivonat kiadása	70 db
Halotti anyakönyvi kivonat	104 db
Házassági névmódosítás	22 db
Névváltoztatás	0 db
Jegyzőkönyv házassági szándék bejelentésről	40 db
Állampolgársági ügyek	1 db
Egyéb anyakönyvi ügyek	200 db
Hagyatéki és vagyoneleltár ügyek	1004 db 21 db
Családi állapot igazolása	24 db
Apai elismerő nyilatkozat	23 db
Hazai anyakönyvezés	3 db
Adatszolgáltatás	83 db
Anyakönyvi adattartalom (másolat) ügyek	30 db
Szépkorúak köszöntése	9 db
Anyakönyvi adatok rögzítése az EAK-ba	800 db
Közterület és házszám megállapítás rögzítése	9 db
Személyazonosító+ LIG megküldése	37 db
Hatósági bizonyítvány ügyek	13 db
KCR feladattal kapcsolatosan folyamatos ellenőrzés, javítás, térkép	1260

Az anyakönyvi eljárásról szóló 2010. évi I. törvény hatálybalépésével bevezetésre került az elektronikus anyakönyv (EAK), ezen időponttól a papír alapú anyakönyvi bejegyzés megszüntetésre került.

Az EAK nyilvántartás bevezetésével, az eseményközpontú, könyvalapú anyakönyvezést felváltotta a személyközpontú nyilvántartás. Az anyakönyvi bejegyzést igénylő esemény megtörténtekor a bejegyzés nem az esemény fajtájához (születés, házasság, halálozás) kötődik, hanem az adott személyhez.

A létrehozott új elektronikus anyakönyvi rendszer (EAK) célja egy egységes, valamennyi anyakönyvvezető által hozzáférhető, kezelhető rendszer, mely a kezdeti nehézségeket követően elmondható, hogy 2018. évben már jól működik/működött, az anyakönyvi cselekmények,

adatok rögzítése folyamatos.

Az EAK egy zárt rendszer, saját munkakosárral, amely automatikusan feladatot generál az anyakönyvvezető részére, határidő megjelöléssel. A munkakosárban lévő feladatok elvégzése után az ügy lezártnak tekinthető. Ezek a feladatok a hivatal iktatórendszerébe nem kerülhetnek. Az EAK még nem áll készen arra, hogy a lezárt ügyekről statisztikát lehessen készíteni, de elmondható, hogy nagy mennyiségű adat rögzítésére kerül sor.

A címadatot tartalmazó állami és önkormányzati nyilvántartások együttműködési képességének elősegítésére és az egységes címkezelés biztosítására létesítették a Központi címregisztert (KCR), amellyel kapcsolatos feladatokat az igazgatási osztály látja el.

A központi címregiszter kialakításához szükséges adatellenőrzési feladatokról szóló 216/2014. (VIII.28.) Korm. rendelet rendelkezései szerint a jegyzőknek ellenőrizniük és javítaniuk kellett az illetékességi területükön lévő települési címek nyilvántartását és az így előállított adatállományokat a központi szerv (KEK KH) rendelkezésére kell bocsátaniuk. A KCR létrehozásával egy egységes, országos, közhiteles, adatbázis geokódok (GPS koordináták) kezelésére is alkalmas központi nyilvántartás jön létre.

E feladat keretében, az Igazgatási Osztály munkatársai által a közterületnév, a házszám és a cím/albetét szintű (házszámokon belüli adat) címellenőrzés történik.

Tárgyévben a KCR-rel való munkavégzés folytatódott, a rendelkezésre bocsátott címkoordináták rögzítése, az adatok ellenőrzése, illetve a javítás folyamatos.

7. Szociális igazgatási és ügyfélszolgálati feladatok:

A szociális feladatok ellátásáról külön beszámoló készült, ezért a tartalmi azonosság miatt, jelen beszámolóban csak az ellátások számáról és a 2018. december 31-ig kifizetett összegekről tájékoztatom Önöket az alábbiak szerint.

<i>Pénzbeli és természetbeni szociális ellátások</i>	<i>Kérelmek száma</i>	<i>Ellátásra 2018. december 31-ig összesen kifizetett összeg</i>
Helyi közlekedési támogatás (100%)	621 db (990 fő)	12.306.570-Ft
Rendkívüli települési támogatás (valamennyi jogcím egyben)	117 db	1.768.520-Ft
Nevelési és iskolakezdési támogatás 13.500-Ft / gyermek rendszeres gyermekvédelmi esetén 9.000-Ft/gyermek	1161 db (1909 gyerek)	24.408.000-Ft
Fűtési támogatás (65. év feletti) egységesen 12.000-Ft/háztartás	1181 db	14.172.000-Ft
Karácsonyi csomag 60. életévtől 5.000-Ft / csomag	2597 db	12.985.000-Ft
Rendszeres települési támogatás (lakhatáshoz kapcsolódó rendszeres – havi ellátás) 4.000-Ft/háztartás	73 db	2.816.000-Ft
Köztemetés 100%	6 db	504.100-Ft

Lakáscélú kölcsöntörlesztési támogatás	0 db	204.000-Ft (előző évekről)
Bursa ösztöndíj	109 pályázat	4.691.000-Ft
Egyszeri lakásfenntartási támogatás (18-64. életév közötti lakosok) áprilisban kapják 10.000-Ft/háztartás	491 db	4.910.000-Ft
Nyári gyermekétkeztetés	66 db (124 gyermek)	2.812.000-Ft
Születési támogatás (újszülött 50.000-Ft/gyermek)	19 db	950.000-Ft
Gyógyszertámogatás (havi ellátás) 4.000-Ft/fő	252 db	8.100.000-Ft
Báránymű oltás	85 db	1.276.080-Ft
Házi segítségnyújtás	157 db	4.958.400-Ft

IV. JEGYZŐI TITKÁRSÁG

Jogi referens: Dr. Németh Antal

Jegyzőkönyvvezető: Pincés Mihályné

Közművelődési ügyintéző: Szántóné Szabados Ágnes

Iktatási, ügyiratkezelési ügyintéző: Szász Jánosné (2018. 06.20-ig)

Szilágyi Erzsébet

Petrus Brigitta

Informatikus:

Váradi Szabolcs

Városmarketing ügyintéző:

Szűcs Réka

Közterület-felügyelő:

Tóth Zsolt

Ügyfélszolgálati és portai feladatok: Sipos Sándor

Az osztály munkáját segítette:

Katona Rita, Szabolcsi Erika, Molnár Veronika, Vajdáné

Török Beáta, Tábori Róbertné, Király Mariann, Gergely

Henrietta

Iktatás, ügyiratkezelés:

Hivatalunk 2018. január 1-től áttért az ASP Iratkezelő Szakrendszer használatára, amelynek az önkormányzati iratkezelési és általános ügyintézési tevékenységek támogatása a feladata.

A korábban használt iktatóprogramhoz képest az új rendszerben sokszorosára nőttek az adminisztrációs feladatok, ami jelentősen megnövelte elsősorban az iktatással és ügyiratkezeléssel megbízott munkatársak munkaterheit. Az új rendszerben az irat helye és állapota részletesen követhető, hiszen az iratkezelő szakrendszer részletesen dokumentálja az irat átadás-átvételeket, az érkeztetést, a bontást, az iratszignálást, az iktatást, a kiadmányozást, az expedíálást, a kézbesítést, a vevénykezelést, az ügyiratok felfüggesztését, a határidőbe helyezését, elintézté tételét, lezárását, irattározását, a határidő nyilvántartást, az ügyiratok kikérését, a selejtezést, a levéltári átadást és még számos más funkciót.

A papíralapú hivatali postai küldeményeket bontás, szignálás, érkeztetés és iktatást követően ügyintézés céljából az iktatással és ügyiratkezeléssel megbízott munkatársak eljuttatják az illetékes ügyintézőkhöz. Az elektronikusan beérkező ügyiratokat az erre kijelölt munkatárs

tölti le az ASP iratkezelő rendszer és az Önkormányzat, a Polgármesteri Hivatal, az Újfehértó-Bököny Víziközmű Beruházási Társulás valamint az Újfehértó Város Roma Nemzetiségi Önkormányzata tárhelyéről, amelyet a fenti eljárást követően az ügyintézők megkapnak intézkedés céljából.

A 2018. december 31-ig iktatott ügyiratok száma: főszám: 18817 db, alszám: 45091 db, összesen: 63 908 db ügyirat iktatására került sor.

Beérkező dokumentumok száma:	15426 db, ebből
külső rendszerből érkező:	2724 db
postai küldemény:	4139 db
személyesen:	7795 db
e-mail:	762 db
fax:	6 db.

Kimenő küldemények száma:	19396 db, ebből
postai kézbesítés:	5174 db
külön kézbesítés (helyi):	11685 db
elektronikusan kézbesített:	2537 db.

Az ügyiratforgalomról félévente statisztikát készítünk és továbbítunk a kezelésre jogosult hatóság részére.

Az új rendszer bevezetése már nem teszi lehetővé, hogy az intézmények a más településre címzett küldeményeiket a hivatalon keresztül továbbítsák, az Újfehértóra címzett leveleket azonban ugyanúgy fogadjuk az önkormányzat intézményeitől és gondoskodunk a kimenő küldemények belső nyilvántartásáról és annak kézbesítéséről a címzettek részére.

Az Újfehértóra címzett küldemények kézbesítési feladatait 3 közfoglalkoztatásban résztvevő munkatárs végzi.

A más településre címzett küldeményekről elektronikus postakönyvet készítünk, amelyet a posta által megjelölt elérhetőségen továbbítunk a szolgáltató részére.

A kézbesített küldemények térítvényeit az iktatással megbízott munkatársak az iratkezelő rendszerben ügyiratonként dolgozzák fel. Ezzel dátum és átvevő szerint dokumentálják a küldemény átvételét, amelyhez az eljárások során további joghatások fűződnek.

2018. augusztus hónapban a hatályos iratkezelésre vonatkozó jogszabályok és iratkezelési szabályzat alapján, elvégeztük az ügyiratok selejtezését visszamenőleg az 1999. évtől 2015. évig összegyűlt és ki nem selejtezett iratok tekintetében. A Magyar Nemzeti Levéltár Szabolcs-Szatmár-Bereg Megyei Levéltára a részükre megküldött selejtezési jegyzőkönyvet jóváhagyólag visszaigazolta, amelynek alapján az ügyiratok megsemmisítése 2018. szeptember 25-én megtörtént.

A kiselejtezett és megsemmisített iratok száma: 9536 db ügyirat.

Ügyiratszámokkal nem rendelkező iratok:

2006-ig ebnyilvántartás, ebbejelentő lapok, veszettség ellen oltott ebek listája;
2007-ig a pénzügyi iratok (bankszámla kivonatok, bizonylatok, számlák, pénzügyi utalások, étkezők nyilvántartása);

2011-ig belső ügyviteli segédkönyvek (postai küldemények jegyzéke, anyagigénylések, postakönyvek).

A központi és a helyi kézi irattár helyiségeinek rendezése, rendszerezése, bővítése folyamatosan történik. Az irattárban elhelyezett ügyiratok ügyintézők általi kölcsönzését valamint más hatóságok, ügyfelek megkeresésére a saját ügyiratok irattárból történő kiadását az ügyiratkezeléssel megbízott munkatárs végzi, valamint meghatározott ügykörökben az ügyiratok megküldését, és arról másolat készítését is intézi.

Iratanyag kereséssel kapcsolatos ügyek száma:	94 db, ebből
építési ügyvel kapcsolatos	17 db
ápolási díjjal kapcsolatos	24 db
hadi gondozással kapcsolatos	24 db
hagyatéki ügyvel kapcsolatos	5 db
gépjárművel kapcsolatos	24 db.

Más hivataloknak átadott iratok száma: 31 db.

Képviselő-testület, bizottságok, nemzetiségi önkormányzat képviselő-testülete üléseivel kapcsolatos ügyintézés:

Az osztály koordinálja a képviselő-testületi és bizottsági ülések, és a közmeghallgatások előkészítését.

Újfehértó Város Képviselő-testülete 2018. januártól – december 18-ig 38 alkalommal ülésezett, egy alkalommal közmeghallgatást tartott, és 5 alkalommal lakossági fórumra került sor. A testület 325 előterjesztést tárgyalt, 25 rendeletet alkotott és 278 határozatot hozott.

Az Ügyrendi Bizottság: 12 alkalommal ülésezett, 83 db határozatot hozott.

A Társadalmi Kapcsolatok Bizottsága: 13 alkalommal ülésezett, 87 db határozatot hozott.

A Pénzügyi Bizottság: 12 alkalommal ülésezett, 150 db határozatot hozott.

Az osztály látja el a képviselő-testület illetve bizottságai üléseivel, képviselőkkel, bizottsági tagokkal kapcsolatos szervezési, ügyintézési feladatokat (meghívók elkészítése, postázás, elkészült előterjesztések anyagátvételre történő összeállítása, telefonos egyeztetés stb.) és tervezi a Képviselő-testület éves munkatervét.

Előkészíti a lejárt határidejű határozatok végrehajtásáról szóló beszámolót, valamint az ülésekről készült jegyzőkönyveket. A jegyzőkönyveket a hatályos rendelkezések alapján, feltöltjük a Nemzeti Jogszabálytár portálra, amely portálon keresztül kapcsolatot tartunk a Törvényességi Felügyeletet ellátó hatósággal.

A határozatokat és a rendeleteket az ülést követő napon elkészítjük és aláírást követően kihirdetjük a jogszabályban meghatározott és a helyben szokásos módon. A döntésekről készült kivonatokat továbbítjuk az érintettek részére, amelyről írásbeli kimutatás készül.

Az önkormányzati rendeleteket a hatályos rendelkezéseknek megfelelően, elfogadásukat követően egységes szerkezetben feltöltjük a Nemzeti Jogszabálytárba. Az itt közzétett

tartalom a www.ujfeherto.hu honlapról is elérhető. Az elmúlt évben megkezdtük a 2013. július 1-től elfogadott és hatályba lépett rendeletmódosításoknak a feltöltését is a Nemzeti Jogszabálytárba.

A Képviselő-testületi, roma nemzetiségi és a víziközmű társulás határozatairól és a Képviselő-testület rendeleteiről nyilvántartást vezetünk, és figyelemmel kísérik a határidők betartását és a határozatok végrehajtását is.

A nemzetiségi önkormányzat képviselő-testülete működésével kapcsolatban az alábbi feladatokat látja el az osztály:

- A meghívók, a testületi ülések jegyzőkönyveinek elkészítése, az elkészült jegyzőkönyvek hitelesítése, feltöltése az NJT portálra a Szabolcs-Szatmár Bereg - Megyei Kormányhivatal részére, a testületi és tisztségviselői döntéshozatalhoz kapcsolódó nyilvántartási, sokszorosítási, postázási feladatok ellátása.
- A testületi döntések és a tisztségviselők döntéseinek előkészítése, az előterjesztések, hivatalos levelezés előkészítése, a döntések végrehajtásához szükséges intézkedések megtétele.
- A nemzetiségi önkormányzat működésével kapcsolatos iratkezelési feladatok ellátása.
- A nemzetiségi önkormányzat törzskönyvi nyilvántartásával kapcsolatos ügyek intézése.

Újfehértó Város Roma Nemzetiségi Önkormányzat Képviselő-testületének 2018. januártól – december 04-ig 4 nyilvános ülése és egy közmeghallgatása volt, amelyről jegyzőkönyvet készítettünk. Újfehértó Város Roma Nemzetiségi Önkormányzat Képviselő-testülete 2018. évben 14 db határozatot hozott.

Az osztály koordinálja az Újfehértó-Bököny Víziközmű Beruházási Társulás üléseinek az előkészítését is, ennek keretében a Társulási Tanács hatáskörébe tartozó előterjesztéseket készít, gondoskodik az ülések összehívásáról, jegyzőkönyvek készítéséről, a jegyzőkönyvek és kapcsolódó anyagok feltöltéséről az NJT portálra, kapcsolatot tart a tagönkormányzatokkal, elkészíti a határozat-kivonatokat és azokat megküldi az érdekeltek részére. Ellátja továbbá a Társulás iratkezeléssel és a törzskönyvi nyilvántartással kapcsolatos feladatait is.

A Társulási Tanács 2018. januártól –december 11-ig hat alkalommal ülésezett, 8 db határozatot hozott.

Az osztály szervezi a szakmai és lakossági fórumokat is, 2018-ban 5 lakossági fórum megtartására került sor, helyi településrendezési eszközök módosítása, illetve a helyi építési szabályzat felülvizsgálata tárgyában.

Az osztály biztosítja az informatikus és a jegyzőkönyvvezető közreműködésével a Képviselő-testületi, bizottsági, nemzetiségi önkormányzati, társulási tanácsi ülések, lakossági fórumok, és a közmeghallgatás hangosítását és a hangfelvétel készítését is.

A Képviselő-testület, a nemzetiségi önkormányzat és a víziközmű társulás üléseire az előterjesztések jelentős részét az osztály munkatársai készítik elsősorban városüzemeltetéssel, belső ellenőrzéssel, vagyonnal, kisajátítással, védjegyhasználat, civil szervezetekkel, közneveléssel, törzskönyvi nyilvántartással, helyi esélyegyenlőséggel, rendezvényekkel, közszolgáltatási díjakkal, földekkel, két testület közötti eseményekkel, névhasználat

engedélyezésével, önkormányzati gazdasági társaságokkal, lejárt határidejű határozatok végrehajtásával kapcsolatos témákban.

Az elmúlt évben az osztály munkatársai szabályzatokat, jegyzői utasításokat készítettek elő illetve felülvizsgálták a meglévő hatályos dokumentumokat. Készült új Iratkezelési Szabályzat, Információ Átadási Szabályzat, 2018. évre Cafetéria Szabályzat, Közzolgálati Szabályzat, és Informatika Biztonsági Szabályzat. Szabályzat készült az Újfehértói Polgármesteri Hivatal Informatikai Fizikai védelmi eljárásrendjéről, az Újfehértói Polgármesteri Hivatal elektronikus információs rendszereinek nyilvántartására vonatkozó szabályokról, az Újfehértói Polgármesteri Hivatal Adathordozók védelmére vonatkozó eljárásrendjéről valamint módosult a Védjegyszabályzat is. A munkatársak közreműködtek a Pénzügyi Osztály által előkészített Gazdálkodási Szabályzat, és a Számlarend készítésében is.

Az osztály vezeti a jegyzői és polgármesteri intézkedése és a szabályzatok nyilvántartását. 2018-ban 16 db jegyzői intézkedés, 4 db polgármesteri intézkedés, 1 db jegyzői-polgármesteri intézkedés született.

Jegyzői intézkedések száma összesen: 43 db

Polgármesteri intézkedések száma összesen: 20 db

Jegyzői-Polgármesteri intézkedések száma összesen 4 db

Önálló szabályzatok: összesen:14 db

Az osztály munkatársai az önkormányzat, illetve intézményei által kötött szerződések véleményezését, előkészítését, az önkormányzat, illetve intézményei érdekeinek megfelelő módosítását is végzik.

A teljesség igénye nélkül 2018. évben az osztály által készített/véleményezett szerződések az alábbiak voltak:

- A Fürtös Fesztivál rendezvényre 11 db árus kitelepülésére vonatkozó szerződést továbbá egy vidámparkos szerződést kötöttünk.
- A Szent István Napi Sokadalom rendezvényre 9 db árus kitelepülésére vonatkozó és egy vidámparkos szerződést kötöttünk.
- Egyes gyermekorvosok (dr. Kiss Magdolna, dr. Venyige Gabriella) távozása folytán szükségessé vált a velük kötött szerződések megszüntetése, rendelők visszavásárlása, eszközök megvásárlása.
- Közzolgáltatási szerződés és módosításai megszüntetése az ÚJFEHÉRTOUR Kft-vel.
- A víztornyon elhelyezett rádiótechnikai berendezés esetében bérleti szerződés készült.
- Újfehértó Város Önkormányzata testvértelepülési megállapodást kötött Vága Községgel.
- 2018. évben négy darab védjegyhasználati szerződést kötöttünk az „Újfehértói Termék” védjegy használatára.
- Az Újfehértói Református Egyházközséggel ingatlanok megvásárlására vonatkozó adásvételi szerződés előkészítésében aktív részvétel és az ezekhez kapcsolódó tárgyi eszközök átengedéséről szerződés előkészítése.
- A civil szervezetek támogatásával kapcsolatos szerződéseket szintén az osztály munkatársai készítették elő.

Egyéb feladatok:

Az osztály közreműködik peres ügyek vitelében, kapcsolatot tart az érintett ügyvédekkel.

Közreműködik a hátralékkal rendelkező önkormányzati bérlők végrehajtási eljárásaiban.

Havi rendszerességgel a piac működtetésével kapcsolatos nyilvántartási nyomtatványokat készít, és felügyeli a nyilvántartás vezetését.

A Képviselő-testület döntése alapján, a végelszámolással megszűnő Egészségügyi Nonprofit Kft. gyógyúszás tevékenységét 2019. január 1. napjától az önkormányzat biztosítja. A feladat ellátásához működési engedély szükséges, amelyhez a kérelmet és a mellékleteit az osztály készítette elő. A működési engedély kiadásra került, az ezzel kapcsolatos ártámogatási szerződés megkötése megtörtént.

A Képviselő-testület döntése alapján, a kisajátítási eljárásokkal kapcsolatos ügyintézés is az osztályon történt (014/68 hrsz. 014/69. hrsz.) melynek során a kisajátítási kérelmek és a teljes dokumentáció hatósághoz történő előterjesztése 2018. évben megtörtént, azt hiánypótlás nélkül befogadták. Jelenleg az ingatlanok szakértő általi értékbecslése történik a Kormányhivatal kijelölése alapján.

Az osztály látja el a belső kontrollal kapcsolatos feladatok koordinálását, és előkészíti az ezzel kapcsolatos előterjesztéseket, belső szabályzatokat valamint vezeti a belső kontrollal kapcsolatos nyilvántartásokat.

Az osztály készíti elő a város címerének, zászlajának, a városnév használatának engedélyezésére vonatkozó önkormányzati hatósági döntéseket, és gondoskodik a döntések végrehajtásáról. Ebben a tárgykörben 2018-ban 6 db ügyirat keletkezett. Ebből 1 címer használati engedély iránti kérelem volt, az engedély kiadásra került, míg 5 névviselési kérelem volt, melyek közül 4-et támogatott a testület 1 elutasításra került.

Informatikai feladatok:

A Polgármesteri Hivatal valamint a Szabadidőközpont és a közterület felügyelő informatikai infrastruktúrájának üzemeltetése az informatikus feladata, aki az osztály szervezeti egységéhez tartozik.

Tevékenységgel egész évben támogatta a felhasználók munkáját, üzemeltette a szakrendszereket, elhárította az esetlegesen felmerülő hardver,- illetve szoftverproblémákat.

A 2018-as év egyik legnagyobb feladata volt az ASP keretrendszer és szakrendszerei működtetése, a felmerülő hibák folyamatos elhárítása, és a fejlesztések testreszabása.

Az ASP keretrendszeri és szakrendszeri beállításokat a Jegyzői Titkárság munkatársai végezték, ők adták meg az egész rendszer működésének alapját az azonosítás, a jogosultságok kiosztásával, a keretrendszer és a szakrendszerek összekapcsolásával, a gépi hivatali kapu beállításokkal.

Az osztály hardver-eszközökkel kapcsolatos további informatikai feladatai:

- közreműködik a beszerzett eszközök installálásában, kezelő személyzete betanításában,
- megszervezi és koordinálja a számítástechnikai eszközök időszakos karbantartását,

- gondoskodik a karbantartás okozta fennakadások kiküszöböléséről a tartalék eszközök kihelyezése, vagy a berendezések alkalmas átcsoportosítása útján,
- meghibásodások esetén gondoskodik a berendezések gyors, szakszerű javításáról, javíttatásáról,
- gondoskodik a számítástechnikai eszközök segédanyag ellátásáról, folyamatosan figyelemmel kíséri a felhasználást,
- gondoskodik a hálózatra kapcsolt számítógépek szak-, és rendeltetés szerű működését biztosító rendszer létrehozásáról,
- végzi a hálózat időszakos karbantartását,
- kidolgozza az egyes rendszerek adatállományainak mentési rendszerét, folyamatosan ellenőrzi annak betartását.

A szoftver-eszközök működtetése, fejlesztése, alkalmazása keretében az informatikus az alábbi feladatokat látja el:

- gondoskodik a működő rendszerekkel való kapcsolódási felületek kialakításáról, a rendszerkapcsolatok és azok továbbfejlesztési lehetőségeinek biztosításáról, installálja a beszerzett vagy fejlesztett szoftver eszközöket,
- gondoskodik a rendszeres vírusmentesítésről, a vírusok terjedésének megelőzéséről.

2018-ban vírus nem okozott semmilyen kárt a hivatal egyik számítógépén sem, a víruskereső szoftverünk a 3724 vírustámadás mindegyikét azonnal elhárította.

Az osztály látja el továbbá a Polgármesteri Hivatal feladatellátásához szükséges nyomtatógépek kezelésével kapcsolatos feladatokat is.

Újfehértói Polgármesteri Hivatal köztisztviselőinek teljesítményértékelésével, továbbképzésével, személyi anyagával kapcsolatos feladatok:

A közszolgálati egyéni teljesítményértékelésről szóló 10/2013. (I.21.) Korm. rendelet 12. §. (1) bekezdése alapján, a közszolgálati tisztviselők teljesítményét az értékelő vezetőnek évente kétszer értékelni kell. A tárgyév első félévére vonatkozó teljesítményértékelési elemeket június 15-e és július 15-e között, a tárgyév második félévére, valamint egész tárgyévre vonatkozó teljesítményértékelési elemeket tárgyévet követő év január 1-je és január 31-e között kell mérni, illetve értékelni.

2018. január hónapban a közszolgálati egyéni teljesítményértékelési rendszeren (TÉR) keresztül megtörtént az Újfehértói Polgármesteri Hivatal köztisztviselőinek 2017. II. félévre vonatkozó teljesítményének értékelése, a 2017. évi minősítése, és a 2018. I. félévi követelmények meghatározása az egyéni teljesítményértékeléshez. Az értékelés és a követelmények előírása 2018. júliusában a jogszabályi előírásoknak megfelelően szintén megtörtént.

A Közszolgálati tisztviselők továbbképzéséről szóló 273/2012. (IX.28.) Korm. rendelet alapján, a közszolgálati tisztviselők 4 éves képzési programban kötelesek részt venni. A négy év alatt a felsőfokú végzettséggel rendelkező köztisztviselőknek legalább 128 tanulmányi pontot, a középfokú végzettséggel rendelkező köztisztviselőknek legalább 64 pontot kell teljesíteni.

2018. március 15. napjáig a Nemzeti Közszolgálati Egyetem által biztosított Probono informatikai alkalmazás használatával elkészült a köztisztviselők éves egyéni továbbképzési terve, az egyéni tervek összesítésével, pedig a hivatal éves továbbképzési terve, amelynek megvalósítását az osztály folyamatosan nyomon követi. A köztisztviselők többsége E-learninges (tananyag elektronikus úton történő elsajátítása és elektronikus úton történő

vizsgáztatás) képzésen keresztül szerezte meg az előírt tanulmányi pontszámot. 2018. évben 1 fő eredményes közigazgatási szakvizsgát tett.

Az egyes vagyonyilatkozat-tételi kötelezettségről szóló 2007. évi CLII. törvény rendelkezései alapján, munkakörből függően a köztisztviselők és munkavállalók évente, kétévente vagy öt évente vagyonyilatkozatot kötelesek tenni saját magukra és az egy háztartásban élő jogszabályban meghatározott közeli hozzátartozójukra vonatkozóan. A vagyonyilatkozat tétel határideje az esedékesség évében június 30. 2018. május 31. napjáig megtörtént az érintett köztisztviselők és egyéb munkavállalók tájékoztatása vagyonyilatkozattal-tételi kötelezettségükről, akik 2018. június 30. napjáig megtették vagyonyilatkozatukat.

A polgármester, alpolgármester valamint az önkormányzati képviselők vagyonyilatkozat-tétele a jogszabályban előírtak szerint szintén megtörtént.

Az osztály készíti a megüresedett álláshelyekre a pályázati felhívásokat, a jogszabályban meghatározott esetekben azokat közzéteszi a Közszolgálati személyügyi portálon. Előkészíti az esküokmányokat, összeférhetlenségi és titoktartási nyilatkozatokat, valamennyi köztisztviselőről vezeti a közszolgálati nyilvántartást és összeállítja, kezeli a köztisztviselők, a munkatörvénykönyv hatálya alá tartozó munkavállalók, a polgármester, az alpolgármester, az önkormányzati tulajdonban lévő társaságok vezetője, a magasabb vezetői beosztásban lévő közalkalmazottak személyi anyagát.

Az osztály látja el a Központosított Illetményszámfejtő Rendszer (KIRA) adatkommunikációs felületén a köztisztviselők kinevezésével, kinevezésnek módosításával, átsorolással, egyéb juttatásokkal, szabadság nyilvántartásával, keresőképtelenség bejelentésével, jogviszonyuk megszűnésével kapcsolatos ügyintézés is.

Köznevelési feladatok:

Az osztály közreműködik az óvodai felvételek előkészítésében és előkészíti az óvodai fellebbezések elbírálását.

Az óvodakötelesekről vezetett nyilvántartást folyamatosan vezetjük az óvodavezetők tájékoztatása alapján.

2018. március 01. napjáig megtörtént az óvodakötelesekről vezetett nyilvántartás megküldése a kötelező felvételt biztosító óvodavezető részére. Az óvodaköteles gyermekek száma városunkban a 2018/2019. nevelési évben 367 fő.

2018-ban ellenőrzésre került, hogy a 2018/2019. nevelési évben kötelező óvodai nevelésben részvételre kötelezett gyermekek részt vesznek-e az óvodai nevelésben. A vizsgálat során megállapítottuk, hogy valamennyi, a településen lakóhellyel rendelkező óvodaköteles gyermek óvodáztatása biztosított, vagy felmentéssel rendelkezik, illetve a gyermek óvodakötelezettségét más településen vagy külföldön teljesíti.

A jegyző - az egyházi és magán fenntartású intézmények esetében a fenntartó - a szülő kérelmére és az óvodavezető, valamint a védőnő egyetértésével, a gyermek jogos érdekét szem előtt tartva, az ötödik életév betöltéséig felmentést adhat a kötelező óvodai nevelésben való részvétel alól, ha a gyermek családi körülményei, képességeinek kibontakoztatása, sajátos helyzete indokolja.

2018/2019. nevelési évre óvodai nevelésben való részvétel alóli felmentés iránt 2 db kérelem érkezett a törvényes képviselőtől. Az óvodavezető és a védőnő egyetértésével – orvosi vélemény alapján – valamennyi esetben megtörtént a gyermekek óvodai nevelésben való részvétel alóli felmentése.

A nemzeti köznevelésről szóló törvény végrehajtásáról szóló 229/2012 (VIII.28.) Korm. rendelet 19.§. (1) bekezdésnek megfelelően a KIR honlapján keresztül köznevelési intézményenként és feladatonként az adatszolgáltatás évét megelőző naptári évről statisztikai célra közérdekű pénzügyi és gazdálkodási adatokat közöltünk.

Az osztály feladata a közneveléssel kapcsolatos előterjesztések előkészítése (Pl. iskolai körzethatárokról, köznevelési intézményvezetők, tagintézmény-vezetők kinevezésének véleményezéséről, beszámoló a nevelési év zárásáról, köznevelési intézmények nyitva tartásáról, óvodai felvételi időpontokról, óvodai csoportok számáról stb.)

A Civil szervezetek támogatásával, költségvetési szervek alapító okiratával, önkormányzat intézményeivel kapcsolatos előterjesztések előkészítése szintén az osztály feladatát képezi.

Az osztály látja el a Polgármesteri Hivatal köztisztviselői, illetve munkavállalói cafetéria juttatásaival kapcsolatos feladatokat is, nyilvántartja a jogosultságokat, gondoskodik a jogosultságok összesítéséről, a juttatások megrendeléséről, valamint a tárgyban adatot szolgáltat.

Az esélyegyenlőségi feladatok ellátása, az esélyegyenlőségi terv teljesülésének vizsgálata, felülvizsgálata szintén az osztály feladata.

A Jegyzői Titkárság látja el továbbá az önkormányzat, a nemzetiségi önkormányzat, a víziközmű társulás és az önkormányzat intézményei törzskönyvi nyilvántartással kapcsolatos feladatait is.

Az osztály városi rendezvényekhez kötődő feladatai:

- Városi rendezvényekkel kapcsolatos promóciós munka (pl: protokoll csomagok előállítása)
- programok népszerűsítése helyben és településen kívül a szervező intézménnyel együttműködve (pl: Fürtös Fesztivál, Szent István Napi Sokadalom)
- Városi rendezvényeken való fotózás (Szent István Napi Sokadalom, Emlékjel avató ünnepség, Megemlékezés a trianoni békeszerződés aláírásának 98. évfordulóján, stb.)
- Újfehértó Város Önkormányzata által megrendezésre került átadók/ünnepségek (Újfehértó Város Önkormányzata és az Újfehértói református Egyházközség között létrejött adásvételi szerződés ünnepélyes aláírása, Újfehértói Kempo Harcművészeti Sportegyesület tagjainak köszöntése, 0357 és 0348 hrsz-ú külterületi utak ünnepélyes átadása, Testvér-települési megállapodás aláírása, Erkel Ferenc Tagintézmény felújított épületének ünnepélyes átadása) szervezése, lebonyolítása és konferálása.

Az osztály tölti fel a friss híreket a város honlapjára, valamint ellátja a Polgármesteri Hivatal, az Újfehértói Termék illetve a Nonprofit Közösségi- Szolgáltató Ház Facebook oldalával kapcsolatos feladatokat.

Az osztály gondoskodik a Képviselő-testület és bizottsági ülések meghívóinak és előterjesztéseinek határidőben történő megjelenítéséről, biztosítja továbbá a képviselő-testületi és bizottsági jegyzőkönyvek, valamint a Képviselő-testületi döntések megjelenítését a város honlapján.

Településünket nem csak a helyi lakosokkal, de megyei és országos szinten is igyekszünk megismertetni.

- 2018. szeptemberében az E.ON Energiakereskedelmi Kft. által meghirdetett önkormányzati naptár- fotópályázaton vettünk részt.
- Promóciós ajándéktárgyakat (hűtőmágnes, bögre, könyvjelző) terveztünk és megrendelést követően átadtuk a H2O Bár vezetőjének értékesítés céljából.
- Újfehértó története című könyv új, bővített kiadásának előkészületeiben vettünk részt.
(A könyv elkészült, a nyomdából a kötetek megérkeztek.)

Az osztály közreműködik továbbá az Önkormányzat - különös tekintettel a testvér- és partnervárosi - nemzetközi kapcsolatainak szervezésében és elősegíti a külföldi delegációk fogadásának tervezését és lebonyolítását. Közreműködik továbbá a városi delegációk külföldi kiutazásának szervezésében, együttműködik és kapcsolatot tart a nemzetközi kapcsolatokat ápoló civil szervezetekkel.

Újfehértó város Képviselő-testülete létrehozta az „Újfehértói Termék védjegyet, melynek célja az újfehértói termékek ismertségének növelése, városunkban működő helyi termelők, vállalkozások, gazdálkodók, gazdálkodó szervezetek támogatása ezen keresztül az újfehértói gazdaság fellendítése a helyi termelők ösztönzéséhez és új munkahelyek teremtéséhez.

Az Újfehértói Termék Bírálóbizottság üléseit az osztály készíti elő, meghívókat, előterjesztéseket, határozat-tervezeteket készítünk. Az ülést követően pedig gondoskodunk a jegyzőkönyvek elkészítéséről, a határozatkivonatokat érintettek részére történő megküldéséről, a védjegyhasználati szerződések elkészítéséről, a védjegyhasználat nyilvántartásba vételéről és a nyilvántartásba vett termékek népszerűsítéséről.

Az „Újfehértói termék” védjegy termékköre az elmúlt évben újabb termékkörökkel bővült. 2018-ban két kérelmező, a Gazo Fitness Kft., és a Takács Kerámia Üzem,- által benyújtott kérelmek pozitív elbírálásban részesültek.

A beszámoló elkészítéséig 9 védjegyhasználatra jogosultat tartunk nyilván az alábbiak szerint:

NÉV	TERMÉK	NYILVÁNTARTÁSBA VÉTEL IDEJE
Nagy Zoltán	Füstölt húsok, kolbász és szalonnák	2016. december 14.
Zsindelyes Kereskedőház Kft.	Újfehértói Fürtös Ágyas Meggyfálinka	2017. március 10.
Molnárné Mészáros Ágnes	Őrölt paprika	2017. június 7.
Pálffy Viktor	Meggyzörp és meggydzsem	2017. június 7.
Puskásné Kálmánchey Erika	Fehértói Darált Lecsó	2017. június 7.

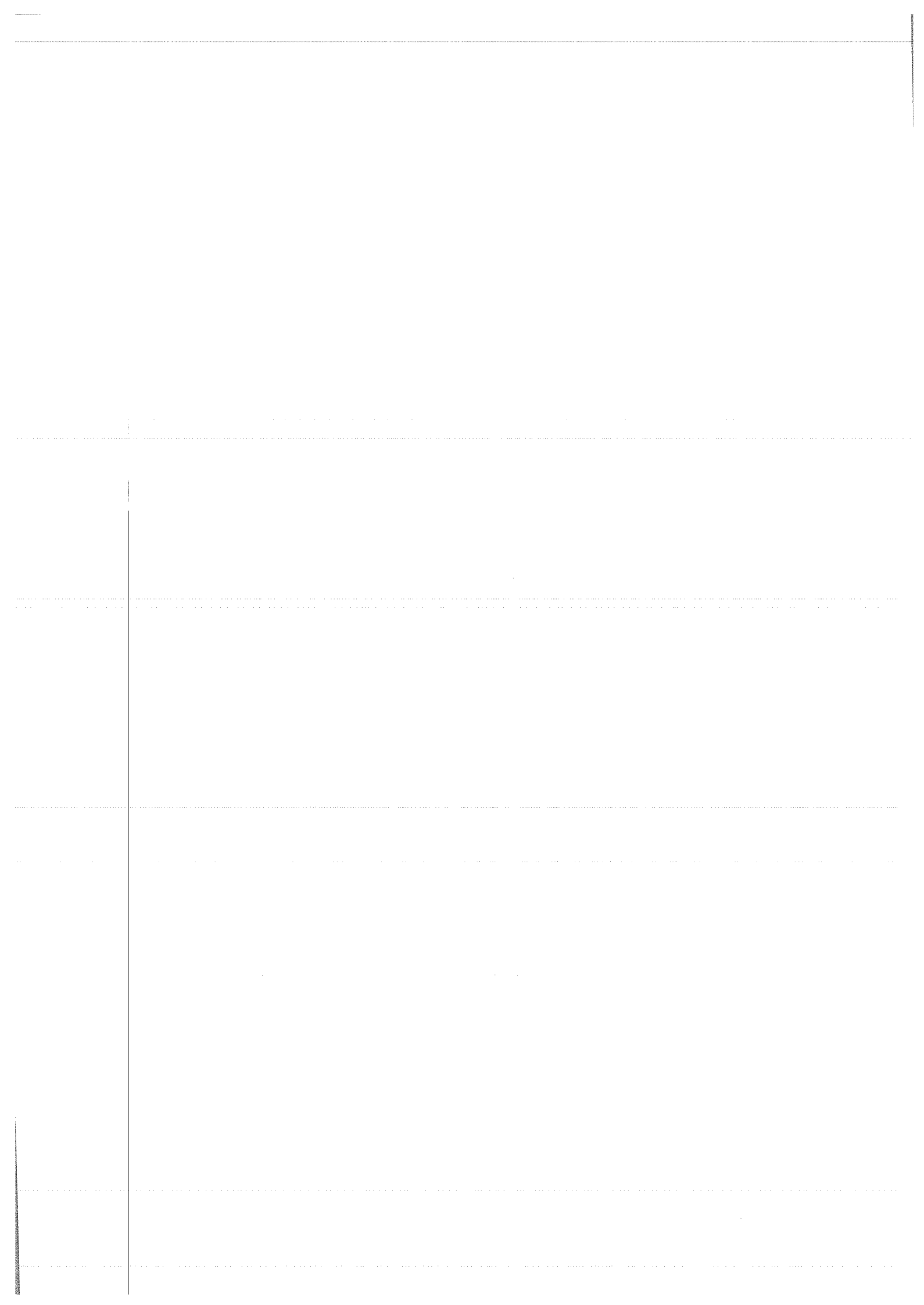

Szimita-Trade Kft.	White Snack Snacky Kukoricapelyhek, gluténmentes kukoricapelyhek, kölesgolyók	2017. június 7.
Toast-Sole Kft.	Pírított napraforgómag	2018. augusztus 14.
Gazo-Fitness Kft.	Kézi súlyzók, súlyzókészletek	2018. szeptember 10.
Takács Károly	Kályhacsempék	2018. szeptember 10.

Az osztály készíti az Önkormányzat által alapított kitüntetésekkel kapcsolatos előterjesztéseket, valamint ellátja a kitüntetések átadásával kapcsolatos hivatali feladatokat is.

Kitüntetettek száma nyilvántartásunk alapján:

Díszpolgári Cím: 13 kitüntetett

Újfehértó Városért Díj: 12 kitüntetett

Porzolt István Pedagógiai Díj: 27 kitüntetett

Zajti Ferenc Közművelődési Díj: 16 kitüntetett

László Imre Közszolgálati Díj: 20 kitüntetett

Hermann Gusztáv Közegészségügyi Díj: 11 kitüntetett

Szegedi Károly Testnevelési és Sport Díj: 13 kitüntetett

Mezőssy Béla Ipari, Mezőgazdasági és Kereskedelmi Díj: 6 kitüntetett

Az Újfehértói Polgármesteri Hivatalban a bélyegzők nyilvántartásával, új bélyegzők igénylésével kapcsolatos feladatokat is az osztály látja el.

Az osztály biztosítja továbbá a polgármester és a jegyző titkársági feladatait, az ügyfélfogadási időpontok egyeztetését, a vezetői elfoglaltságok, feladatok nyilvántartását, adminisztrációs és leíró feladatokat, valamint a központi telefax-, és telefon kezelését. Ellátja továbbá a portai feladatokat.

Közterület-felügyelő:

A Képviselő-testület a 2017. június 28-án megtartott ülésén a 110/2017.(VI.28.) számú határozatában döntött a közterület-felügyelet felállításáról. Az előkészítő munkálatokat követően a közterület-felügyelő a szükséges engedélyek birtokában, 2018. január 1-jétől kezdte meg a munkáját.

A közterület-felügyelő feladatkörében ellenőrzi az önkormányzati rendeletek előírásainak betartatását, megelőzi, felderíti, jogszabályban szabályozottak szerint szankcionálja a jogsértéseket és lefolytatja a szükséges eljárásokat. 2018. évben a közterület-felügyelő kiemelt feladata volt a Képviselő-testület által megalkotott, közösségi együttélés alapvető szabályairól szóló rendeletben foglalt ellenőrzése.

A közösségi együttélés szabályairól szóló 20/2017. (XI. 16.) önkormányzati rendelet 7.§ b) pontja szerint a közösségi együttélés alapvető szabályait sértő magatartást követ el a közterülettel határos ingatlan tulajdonosa, használója, ha Újfehértó Város Önkormányzata Képviselő-testületének hulladékkezelési közszolgáltatásról és köztisztaságról szóló 9/2007. (II. 23.) önkormányzati rendelete 12. §-ában szabályozott csapadékvíz elvezetés biztosításával kapcsolatos rendelkezéseket megszegi.

Településünkön számos problémát okoz az ingatlanokról szabálytalanul, és engedély nélkül közterületre kivezetett csapadékvíz, ezért a közterület-felügyelő az elmúlt év elején a csapadékvíz kivezetésekre vonatkozó rendelkezések betartását kiemelten ellenőrizte.

Ennek során a közterület-felügyelő 190 ingatlan 198 fő tulajdonosát szólította fel írásban a jogszabályokban foglalt rendelkezések betartására. Az ingatlantulajdonosok 92,7 %-a eleget tett a felszólításnak. 14 ingatlan 18 fő tulajdonosa ellen hatósági eljárás indult, mivel a felhívásban foglaltaknak nem tettek eleget.

A közösségi együttélés szabályairól szóló 20/2017. (XI. 16.) önkormányzati rendelet 8.§ a) pontja szerint a közösségi együttélés alapvető szabályait sértő magatartást követ el, az ingatlan tulajdonosa, használója, ha az ingatlan rendszeres tisztán tartását, gyomtól, gáztól, hulladéktól, kártevőktől történő tisztítását elmulasztja, vagy a közterületek tisztántartására a közterülettel határos ingatlan tulajdonosa, használója részére jogszabályban meghatározott kötelezettségeket elmulasztja.

2018-ban a fenti rendelkezéseket a közterület-felügyelő 249 ingatlanon ellenőrizte. 63 ingatlantulajdonos az írásbeli felszólítás előtt eleget tett kötelezettségének, 186 ingatlan 429 fő tulajdonosa írásban fel lett szólítva, hogy tegyen eleget a tisztántartási kötelezettségének. Az ingatlan tulajdonosok 77 %-a eleget tett a felhívásnak. 43 ingatlan 109 fő tulajdonosa ellen hatósági eljárás indult, mivel a felszólításra a jogszabályban foglaltaknak nem tett eleget.

A közterület-felügyelő feladata továbbá a közterületek jogszerű használatának ellenőrzése valamint a közterületen folytatott engedélyhez kötött tevékenység, illetve az útkezelői hozzájárulás meglétének valamint az engedélyben, hozzájárulásban foglaltak betartásának ellenőrzése. 2018-ban 13 ellenőrzésre került sor közterület-használati engedéllyel kapcsolatban.

A közterület rendjére és tisztaságára vonatkozó jogszabály által tiltott tevékenység megelőzése, megszüntetése szintén feladata a közterület-felügyelőnek, amelyet elsősorban fokozott jelenléttel, szóbeli figyelmeztetéssel igyekszik elérni. 2018-ban köztisztasággal kapcsolatos intézkedés: 14 db volt.

A közterület-felügyelő közreműködik a közterület és a természeti környezet védelmében. Fokozott ellenőrzéssel igyekszik megakadályozni a közterületi parkokban ültetett virágok és az önkormányzat által ültetett fák megrongálását és eltulajdonítását. Közterületi rongálás és eltulajdonítás miatt 5 intézkedésre került sor az elmúlt évben.

A közbiztonság és a közrend védelme érdekében a közterület-felügyelő fokozottan figyeli a nagy forgalmú gyalogos átkelőhelyeket.

A közlekedés biztonsága érdekében 7 esetben történt intézkedés kidőlt, benőtt, forgalmat irányító táblák, kátyúk helyreállítása érdekében.

2018-ban a közterület-felügyelő baleset miatt 2 esetben intézkedett. A közlekedési baleset észlelésekor értesítette a mentőket és a rendőri szerveket, és a mentők kiérkezéséig a diszpécserrel együttműködve ellátta a sérültet.

Állat-egészségügyi és eb-rendészeti feladatok ellátásában való közreműködés körében 2018-

ban 7 esetben történt intézkedés ebtartással kapcsolatban. 9 db eb lett elszállítva önkormányzatunk ebtelepére és 1 db eb az állati hulladék gyűjtőhelyre.

A mozgásában korlátozott személyek parkolási igazolványa jogszerű használatának és birtoklásának ellenőrzése szintén a közterület-felügyelő feladata. Ennek során szabálytalanság megállapítására nem került sor.

A nem dohányzók védelméről és a dohánytermékek fogyasztásának, forgalmazásának egyes szabályairól szóló törvényben szabályozott közterület-felügyelők hatáskörébe tartozó dohányzási tilalom rendelkezéseinek ellenőrzése és szankcionálása feladatkörében a közterület-felügyelő fokozott figyelemmel ellenőrizte a buszmegállókra, és intézményekre vonatkozó, nem dohányzók védelméről szóló törvényben foglaltak betartatását, aki e rendeletet megszegte szóban figyelmeztette.

A közterületi vagyon megőrzése és a közbiztonság elősegítése érdekében, a közterület-felügyelő üzemelteti és folyamatosan figyeli a közterületi térfigyelő rendszert az irodájában kialakított kamerateremben. A kamerák segítségével figyeli továbbá az önkormányzat tulajdonában álló épületeket, területeket az önkormányzati vagyon megővése érdekében.

A közterület-felügyelő munkafolyamatához kapcsolódó ügyfélszolgálati feladatokat is ellát, heti 3*2 órás munkaidőben, amikor az ügyfelek bejelentéseket tesznek, az ügyükkel kapcsolatban felvilágosítást kérnek, vagy ügyeiket rendezik (kérelmek beadása, hiánypótlás). 2018-ban a telefonon, szóban és írásban érkező bejelentések, panaszok száma: 26 volt.

A közterület-felügyelő együttműködik és napi szintű kapcsolatot tart a rendőrséggel, a katasztrófavédelemmel, a tűzoltósággal, az önkormányzati szervekkel, társadalmi szervezetekkel, így különösen a polgárőrség helyi szerveivel. Ennek keretében az elmúlt évben pl. segítséget nyújtott a rendőrség és a tűzoltóság részére helyszín biztosításában, és forgalomirányításban.

A közrend nyilvántartó program alapján a közterület-felügyelő írásban dokumentált helyszíni ellenőrzéseinek száma 2018-ban: 1060 db.

V. Pénzügyi Osztály:

Osztályvezető: Tóth Erika

Munkatársak: Cserbán Evelin

Katona Sándorné

Nagy József

Tatai Edina

Varga Mihályné

Az Osztály feladatai közé tartozott az elmúlt évi költségvetési beszámoló és a tárgyévi költségvetés előkészítése, a Magyar Államkincstár, KSH, NAV felé történő havi negyedéves, illetve éves beszámolók elkészítése, továbbítása, beszámoló keretében az önkormányzat központi költségvetésből származó bevételeinek elszámolása, a képviselő-testület által elfogadott 2018. évi költségvetés operatív gazdálkodásának végrehajtása.

Az osztály látja el az önkormányzat valamennyi költségvetési szervének, törzskönyvi jogalanynak a gazdálkodási, könyvelési feladatait:

A gazdálkodással érintett Költségvetési szervek:

- Polgármesteri Hivatal,
- Újfehértói Játékvár Bölcsőde
- Zajti Ferenc Kulturális Központ,
- Lengyel Laura Óvoda.

A gazdálkodással érintett Törzskönyvi jogalanyok:

- Újfehértó Város Roma Nemzetiségi Önkormányzata,
- Újfehértó-Bököny Viziközmű Beruházási Társulás.

Külön kerül könyvelésre az 55 lakásos társasház és a beruházások (TOP-os pályázatok).

Az osztály a költségvetési szervek, törzskönyvi jogalanyok gazdálkodási feladataival kapcsolatban az alábbi feladatokat látja el:

- főkönyvi könyvelés, kötelezettségvállalások nyilvántartásának vezetése,
- ÁFA nyilvántartás vezetése, ÁFA bevallás elkészítése, beérkező számlák analitikájának vezetése, számlázás,
- tárgyi és kisértékű tárgyi eszközök nyilvántartásának vezetése, vagyontárgyak leltározása,
- az önállóan működő intézmények eredeti költségvetésének részletes kidolgozása az intézményvezetőkkel történő egyeztetés alapján,
- információszolgáltatás az intézményvezetők részére intézményük előirányzatainak felhasználásáról.
- a költségvetési éves beszámoló, valamint a költségvetés-módosítás előkészítése.
- a MÁK, KSH felé történő havi, negyedéves, féléves és éves beszámolók készítése.

A banki átutalások száma 2018-ban 28.456 volt. A számlaforgalom a pénzügyintézet által biztosított és kihelyezett ügyfélterminálon keresztül, elektronikus úton történik.

Az Önkormányzatnál 5.604 db szállítói számla feldolgozására és 7.362 db vevői számla kiállítására és feldolgozására került sor 2018-ban. Az egyéb nem számlás tételek száma 18.325 db.

Az Újfehértói Játékvár Bölcsődénél 243 db szállítói számla feldolgozására és 413 db vevői számla kiállítására és feldolgozására került sor. Az egyéb nem számlás tételek száma 108 db.

A Lengyel Laura Óvodánál 389 db szállítói számla feldolgozására és 136 db vevői számla kiállítására és feldolgozására került sor. Az egyéb nem számlás tételek száma 536 db.

Az Újfehértói Polgármesteri Hivatalnál 320 db szállítói számla feldolgozására és 113 db vevői számla kiállítására és feldolgozására került sor. Az egyéb nem számlás tételek száma 247 db.

A Zajti Ferenc Kulturális Központnál 377 db szállítói számla feldolgozására került sor. Az egyéb nem számlás tételek száma 63 db.

Az Újfehértó Bököny Viziközmű Társuláznál 4 db szállítói számla feldolgozására és 1 db vevői számla kiállítására és feldolgozására került sor. Az egyéb nem számlás tételek száma 24 db.

Az Újfehértó Város Roma Nemzetiségi Önkormányzatánál 17 db szállítói számla feldolgozására került sor. Az egyéb nem számlás tételek száma 24 db.

2018. évben bevezetésre került az ASP szakrendszer, ami jelentősen leterhelte a napi munkafolyamatokat. A szakrendszerben történik a kötelezettségvállalások nyilvántartása, melynek száma 1262 db. Szintén a szakrendszerben történik az utalványrendeletek kiállítása, ami 8727 db. A kötelezettségvállalások és az utalványrendeletek összekapcsolása a számlákkal, bizonylatokkal szintén a rendszerben történik. A számlát, a bizonylatot, a kötelezettségvállalást, az utalványrendeletet külön-külön kell kontírozni, ami jelentős többletmunkával jár az előző években használt rendszerhez viszonyítva.

Az osztály feladata a Képviselő-testület döntése alapján, a helyi önkormányzatok kiegészítő támogatása iránti kérelem elkészítése, és továbbítása a Kincstár felé, továbbá az előző évi kiegészítő támogatás elszámolásának elkészítése és továbbítása.

Naprakészen vezetjük az élelmezést igénybevevőkről szóló nyilvántartást. Ez alapján igényeljük a gyermekétkeztetéssel kapcsolatos támogatást, és ez alapján történik az étkezést igénybevevők felé a térítési díj számlázása is.

A 2018. évi összesített adatok alapján, az intézményi gyermekétkeztetésben résztvevő gyermekek összetétele az alábbiak szerint alakult:

Intézményi étkeztetésben részesülők összetétele	Összes átlagos gyermek létszám	Tejes térítési díjas átlagos gyermek létszám	Normatív támogatott Ingyenes átlagos gyermek létszám	Normatív támogatott 50%-os átlagos gyermek létszám	Normatív támogatott átlagos gyermek létszám Összesen
Bölcsőde	38	6	32	0	32
Óvoda	275	14	261	0	261
Általános iskola napközi	372	108	202	62	264
Általános iskola menza	170	123	7	40	47
Összes	855	251	502	102	604

A 2018. évi feladataink közé tartozott a tárgyévi költségvetés létszám és bérkimutatásainak képviselő-testület elé történő elkészítése.

Az osztály látja el a közalkalmazottak és az Mt. hatálya alá tartozó munkavállalók, törvényben meghatározott kötelező illetményemelésének, fizetési fokozatok váltásának időrendbeli elkészítését és továbbítását az illetményszámfejtő hely felé, valamint a távolléti adatok és a nem rendszeres juttatások havonkénti jelentését a MÁK részére.

Az év folyamán elkészült 6 fő közalkalmazott fizetési fokozatból történő átsorolása. Elkészítésre került az Mt. hatálya alá tartozó munkavállalók minimálbérre és garantált bérminimumra történő átsorolása is.

A KIRA rendszerben a közfoglalkoztatotti szerződésekkel kapcsolatban az év folyamán 2.376 db ügyszer keletkezett.

A Munkaügyi Központ által kiírt pályázatok benyújtását követően 2018. december végéig összesen - több részletben - 538 közfoglalkoztatotti szerződést kötöttünk. Az osztály készíti elő a közfoglalkoztatottak jogviszony – megszüntetéseit is.

A költségvetési rendelet személyi juttatásai előirányzatai terhére kifizetésre került – negyedévente - az Mt-ben kötelezően meghatározott béren kívüli juttatásként adott pénzösszeg, mely a KIRA rendszerben továbbításra került.

A költségvetési rendeletben előirányzott önkormányzati képviselők és bizottsági tagok tiszteletdíja is havonta feladásra és számfejtésre került a KIRA rendszerben.

A Szabadidő Központ által használt bérletek előállítási, nyilvántartási feladatait is az osztály látja el.

A H2O Bár árukészletének megrendelése és beszerzése, a Bár leltározása és ellenőrzése szintén az osztály feladata.

A sírhelyek megváltása illetve újraváltása is az osztályon történik, 2018-ban 2.117.049 Ft összegben történt befizetés.

Az osztály végzi valamennyi (intézmények, önkormányzat, társulás, nemzetiségi önkormányzat) szerződés folyamatos és naprakész nyilvántartását elektronikusan és papír alapon egyaránt. 2018-ban iktatott szerződések száma: 644 db (a munkaszerződéseket nem tartalmazza). Szintén az osztály feladata a nettó 5 millió forint értékhatárt meghaladó szerződésekre vonatkozó közzétételi kötelezettség teljesítése.

Az osztály munkatársai végzik a hátralékosok listázását, egyeztetését, értesítését a hátralék összegéről. Intézkednek a követelések behajtása érdekében. Havi kimutatások alapján folyamatosan áttekintjük a kintlévőségeinket. Az év folyamán rendszeres fizetési felszólításokat küldünk az adósoknak.

Mindennapi feladat a szigorú számadású nyomtatványok érkeztetése/kiadása, a beérkezett számlák, szerződések tárgyi eszköz nyilvántartásba történő rögzítése.

Az újonnan beszerzett eszközök, gépek, berendezések leltár szerinti bevételezése/átvezetése/lelejtezése naprakészen történik az osztály leltárfelelőse által.

Az osztály látja el a biztosítással kapcsolatos feladatokat is. 2018-ban elvégeztük a gépjármű állomány évfordulóra történő kötelező- felelősségbiztosítás kalkulációját és kedvezőbb ajánlat miatt annak újrakötésére került sor.

A 4244 Újfehértó, Vasvári Pál utca 1. szám alatti 55 lakásos épületre vonatkozó vagyonbiztosítás felülvizsgálata, aktualizálása történt meg és kedvező ajánlat elfogadását követően, biztosítóváltás történt.

Az ASP Ingatlanvagyon- kataszter és KATI szakrendszer vezetése, a nyitó állomány migrációjában való aktív részvétel, egyeztetés, könyvelés, - a nyitó állomány rögzítését követően - a 2018. évben beszerzett tárgyi eszközök és ingatlanok felvezetése szintén az osztály feladata volt.

2018. évben intézményenként az alábbi darabszámon és értékben kerültek felvezetésre (számla és szerződés alapján) tárgyi eszközök és ingatlanok:

Költségviselő hely	darabszám	Értéke Ft-ban
Önkormányzat	124 db	12.430.603
Polgármesteri Hivatal	16 db	495.247
Lengyel Laura Óvoda	40 db	1.415.330
Játékvár Bölcsőde	28 db	499.578
Zajti Ferenc Kulturális Központ	3 db	117.315

2018. július 04. napján került aktiválásra a VP6-7.2.1-7.4.1.2-16 kódszámú, Újfehértó külterületi, 0357 és 0348 hrsz-ú ingatlanokon meglévő utak felújítása c. pályázat, melynek bekerülési értéke 90.952.653 Ft.

Szintén pályázat útján került aktiválásra az „Újfehértó Iskola épület energia megtakarítást eredményező felújítása”, melyet 225.901.872 Ft-on rögzített az osztály erre kijelölt munkatársa.

Az év folyamán valamennyi beruházással, felújítással kapcsolatos jelentés határidőn belül megtörtént, amely szintén az osztály feladata volt.

Az Újfehértó Bököny Vízközmű Beruházási Társulás valamint az Újfehértó Város Roma Nemzetiségi Önkormányzat költségvetésének, beszámolójának elkészítése, a 2018. évi költségvetés operatív gazdálkodásának végrehajtása is az osztály feladata volt.

VI. VÁROSÜZEMELTETÉSI OSZTÁLY

Szakmai tanácsadó: Nagyné Marján Erika

Ügyintézők: Görögh László

Jenei Andrea

Boda Péter

Mátyás Ivett/2018. május hónapig

Dr. Kovács Róbert

Az osztály munkáját a nyilvántartásokban segítette: Török Márta közfoglalkoztatott munkatárs

I. INTÉZMÉNYEK, ÉPÜLETEK KARBANTARTÁSA

1./ Karbantartás:

A 2018/2019. évi nevelési év tárgyi feltételeinek biztosításához az alábbi festési, karbantartási munkálatok elvégzésére került sor a nyár folyamán.

Lengyel Laura Óvoda, Árvácska u. 2.: Munkálatok: 4 mosdó, vezetői iroda, 4 öltöző festése, 16 db ajtó mázolása. A munkálatok bruttó 447.960 forintba kerültek.

Lengyel Laura Óvoda, Aranykapu Tagóvoda, Rákóczi u. 2.: Munkálatok: Öltöző, mosdók és folyosó lábazat festése. A munkálatok összesen bruttó: 440.700 forintba kerültek.

Lengyel Laura Óvoda, Napsugár Tagóvoda, Bocskai u. 2. sz.: Munkálatok: Mosdók, öltözők és a felnőtt öltöző festése. A munkálatok összesen bruttó: 321.750 forintba kerültek.

Az óvoda épületekben anyagköltség és munkadíj címen összesen bruttó 1.210.410.-Ft összegben végeztünk nyári festési munkákat külső vállalkozó igénybevételével.

Egyéb nyári és éves karbantartás az óvodákban: A Lengyel Laura Óvodában általános karbantartás keretén belül nyáron többek között kültéri játékok alá sóderágy készítése, a kültéri játékok javítása - építése, festése, bejárati ajtó csere utáni javítások, az épületek nyitása előtti héten a játszótéri ütéscsillapító homok felásások is megtörténtek. Az egész éves karbantartói munka keretén belül 682.498.- Ft anyag értékben végeztünk karbantartási munkákat a Lengyel Laura Óvoda tagintézményeiben.

Újfehértói Játékvár Bölcsőde, Bartók B. u. 5.:

A bölcsődében anyagköltség és munkadíj címen összesen bruttó 569.575.- Ft összegben végeztünk nyári festési munkákat külső vállalkozó igénybevételével.

Munkálatok: 2 Gyerekkocsi tároló, 2 gyereköltöző, 2 gyermekmosdó, vezetői iroda festése és 21 db ajtó mázolása.

Egyéb nyári és éves karbantartás: Az Újfehértói Játékvár Bölcsődében az általános karbantartás keretén belül többek között az utcai kerítés javítása - festése, kültéri játékok javítása, festése, játszóudvar feltöltése, füvesítés, kiszáradt fák eltávolítása, locsoló berendezés javítása, egyéb kis karbantartások történtek meg 83.000.-Ft értékben. Az épület nyári szünet utáni nyitása előtti héten a játszótéri ütéscsillapító homok felásások is megtörténtek. Az egész éves karbantartói munka keretén belül 305.374.- Ft anyagértékben végeztünk karbantartási munkákat a bölcsődében.

Zajti Ferenc Helytörténeti Gyűjtemény, Művelődési Központ és Könyvtár:

Az épületegyüttesben anyagköltség és munkadíj címen összesen bruttó 915.207.- Ft összegben végeztünk nyári festési munkákat külső vállalkozó igénybevételével.

Egészségház u. 2.: Munkálatok: 3db 200x180 ablak, 3db 210x100 ajtó mázolása és a kiállítótér, tornác meszelése. A munkálatok összesen bruttó 166 800.- forintba kerültek.

Főtér 3.: Munkálatok: Stúdió, fényvető festése. A munkálatok összesen bruttó 748.407 forintba kerültek.

Az egész éves karbantartói munka keretén belül 38.105.- Ft anyagértékben végeztünk karbantartási munkákat az épületegyüttesben.

Kerékpáros Ökoturisztikai Turista Ház, Debreceni utca 38.:

Munkálatok: Padlóburkolat javítása, bejárat, öltözők és a zuhanyzók festése, külső falburkolat javítása, festése, lábazat javítása. A munkálatok (anyag+ munkadíj) bruttó 681.750 forintba kerültek.

Uzoda Vasvári P. u. 15.: Munkálatok: Külső homlokzat javítása állványozással. A munkálatok bruttó értéke: 296.400 Ft

NKSZH, Rákóczi u. 2.: Munkálatok: Konyha, tanoda és civilszoba festése. A folyosó, díszterem és női öltöző lábazat festése, 20 m tapétacsík csere. A munkálatok bruttó értéke: 258.500 Ft

Az év folyamán folyamatosan végezzük az általános karbantartást és takarítást intézményeinkben. A Polgármesteri Hivatalban 81.017.- forint, a Szabadidőközpontban 198.553.- forint, az 55 lakásos társasházban 447 014.- forint, az állati hulladéklerakóban 65.373.-forint, az ebrendészeti telepen 9.402 forint, a civilházban 19.992.- forint, az orvosi ügyeleten: 240 468 forint, a temetőben: 6580.- forint, a közfoglalkoztatási központban (Bartók Béla utca 7.) 137 928.- forint, a Nonprofit Közösségi Szolgáltató Házban 16 599 forint értékben került sor karbantartási feladatok ellátására.

Január – február hónapokban az önkormányzat tulajdonában álló épületek erősáramú hálózatának rendszeres karbantartására (villanszerelési munkák) kötöttünk szerződést villanszerelő szakemberrel, így valamennyi épületünk villamos berendezéseit, kisebb – nagyobb meghibásodásait rendszeres átvizsgálással és folyamatos javítással védjük. A március – novemberi hónapokban, a Polgármesteri Hivatal, az orvosi ügyelet és a Szabadidőközpont épületeiben, valamint a közterületen az idei évben összesen 98.599 Ft összegben újítottunk és pótolunk zászlókat.

Áprilisban a fűtési szezon után a Lengyel Laura Óvoda, a Napsugár Tagóvoda, a Játékvár Bölcsőde, a Művelődési Központ, a városi központi konyha és a Szabadidőközpont épületének gázvezetékek, gázkészülékek és égéstermék elvezető rendszerei gázipari műszaki biztonsági felülvizsgálatát végeztettük el összesen 1.224.200 Ft értékben.

A nyári hónapokban a hivatal, a házasságkötő épületében és a nonprofit közösségi szolgáltató házban klíma javítása és karbantartása történt meg összesen 132.715 Ft összegben.

A június - november hónapokban a Vasvári Pál u. 1. szám alatti 55 lakásos társasház H, G és F lépcsőház lakásaiban 20 db kazán cseréje történt meg új 24 kW-os kombi kondenzációs kazánra.

Szeptemberben a nagykonyha étterem részének salétromosodás miatti festése történt meg 352.997 Ft értékben külső vállalkozó bevonásával.

Az önkormányzati intézmények épületeiben a fertőző betegségek és a járványok megelőzése érdekében szükséges járványügyi intézkedésekről szóló 18/1998. (VI. 3.) NM rendeletben előírtak szerint az évi minimum kétszeri rágcsáló és rovarirtás kötelező. A rágcsálóirtást az ÁNTSZ OTH által engedélyezett irtószerekkel, - kiemelt figyelemmel a környezetvédelmi, munkavédelmi és a HACCP előírásainak betartására - végeztettük el összesen 621.030 Ft összegben, külső vállalkozó kivitelezésében.

Január – április hónapokban a 74/2015. (XII. 21.) BM rendelet szerint a tűzvédelmi szabályzatok felülvizsgálatára és az új tűzvesélyességi és kockázati osztályba sorolásokra került sor. Érintett épületek: Lengyel Laura Óvoda és tagintézményei, Játékvár Bölcsőde, Polgármesteri Hivatal, Városi uszoda és tornacsarnok, Nonprofit Közösségi Szolgáltató Ház, Kerékpáros és Ökoturisztikai Turistaház, Orvosi ügyelet, Civilház, Zajti Ferenc Kulturális Központ.

Az önkormányzati intézmények épületeinek az erősáramú villamos berendezések érintésvédelmi és szabványossági, valamint villámvédelmi felülvizsgálatainak javító munkálatai történtek meg az év folyamán a 14/2004. (IV.19) FMM rendeletben és az MSZ HD 60364-6: 2007 6.1 pontjában, valamint az 54/2014. (XII.05.) BM rendeletben előírtak szerint külső vállalkozó bevonásával. Érintett intézmények: Lengyel Laura Óvoda, Napsugár Tagóvoda, Aranykapu Tagóvoda, Városi uszoda és tornacsarnok, Játékvár Bölcsőde, Polgármesteri Hivatal, Orvosi ügyelet, Zajti Ferenc Kulturális Központ. A munkálatok összesen 1.144.270 forintba kerültek.

A november - decemberi hónapokban a 2019-es takarítási üzemeltetési terv elkészítéséhez felülvizsgálati és állapotfelmérési jegyzőkönyvek elkészítése történt meg az épületek helyszíni bejárásával és az intézményvezetők bevonásával.

2./ Takarítás:

A 2018-as évben a tisztítószerket és eszközöket az előző évhez hasonlóan többnyire a Hungaro Chemicals Kft., a Hyginvest Kft., valamint a Marcsi-ker Élelmiszeripari Vállalkozástól szereztük be az intézményekbe. A munkatársak havi jelenléti íven vezetik a munkaidőt, az elvégzett munkát és takarítószer felhasználásukat. December – Január hónapokban tárgyi eszköz és takarítószer leltárokra, és a 2019-es takarítási üzemeltetési terv elkészítésére kerül(t) sor.

Az elmúlt évben a Polgármesteri Hivatalban 202 414 forint, az uszodában 537 654 forint, az állati hulladéklerakóban 20 361 forint, az ebrendészeti telepen 2150.- forint, a civilházban 48 202 forint, a piacon 56.607 forint, az orvosi ügyeleten 153 018 forint, a Közfoglalkoztatási központban (Bartók Béla utca 7.) 56.963.- forint, a Nonprofit Közösségi Szolgáltató Házban 207 910 forint, az NKSZH futópályán 34 739.- forint értékben került beszerzésre takarítószer.

II. KÖZTERÜLETEK KARBANTARTÁSA, TAKARÍTÁSA

Zöldfelület fenntartási tevékenység:

- Parkfenntartási tevékenység, parkfelületek karbantartása, füvesítés, fák és cserjék ültetése,
- Utcai sorfa fenntartása: balesetveszélyes fák gallyazása, kivágása, pótlása, tuskóinak kifürása, kiszedése.
- Városi növényvédelem: köztéri fák, cserjék károsítók elleni védelme, parlagfümentesítés.
- Városszépítő tevékenység: A város szépítése, egy- és kétnyári virágok termelése és ültetése, virágosítás és fásítási program folytatása.

Köztisztasági feladatok:

- Városi takarítás: utak, járdák, terek tisztántartása kézi erővel, közterületen tartandó ünnepi rendezvények előtti és utáni takarítás,
- Városi köztéri szemetesek ürítése, buszmegállók takarítása és téli síkosság-mentesítése,
- Illegális szemétkerakatok felszámolása.

Útüzemeltetési feladatok: utak víztelenítése, padkázása, útarok karbantartása, burkolása

- téli üzemeltetési feladatok ellátása.

Útkarbantartási munkák: föld és zúzottköves utak karbantartása (gréderezése), szilárdburkolatú utak kátyúzása.

Forgalombiztonsági feladatok: utak, járdák, kerékpárutak hibaelhárítása, közúti jelzőtáblák kihelyezése.

Belvíz- és csapadékvíz elvezetéssel kapcsolatos feladatok: nyílt árkok, szivárgók, belvízelvezetők tisztítása, kaszálás, zárt csapadékelvezetők tisztítása/víznyelők, burkolt árkok, szikkasztó kutak karbantartása, hibaelhárítás, szivattyúzás.

1.2018. évben a kátyúzási feladatainkat már az új infrasugaras Infraset technológiájú gépünkkel végeztük. Az év folyamán összesen közel 139 m² kátyúzási felületen 918.165 Ft értékben használtunk fel anyagot az utak karbantartása során.

Érintett utak/közterületek: Farkasnyári, Petőfi Sándor, Kodály Zoltán, Akác, Németh László, Vasvári Pál, Tokaji, Mókus, Bem apó, Százados, Gyár, Bocskai, Tímár, Váci Mihály, Puskin, Egészségház, Bajcsy-Zsilinszky Endre eleje, Főtér, Rákóczi Ferenc, Kossuth Lajos „nagy köz”, Dózsa György, Budai Nagy Antal, Part, Árvácska, Liliom, Őz, Széchenyi István, Béke tér, Toldi, Balkányi, Katona József, „Hétkereszt”, Kölcsey Ferenc, József Attila eleje, Munkás, Görgy Arthur.

A város területén február – október hónapokban föld és makadám/zúzottköves útkarbantartás, gréderezés történt az önkormányzat által, melyhez 756.952 Ft összegben vásároltunk zúzottkövet és 1.158.240 Ft értékben béreltünk úthengert. A 2018. évi viszonylag száraz időjárás miatt kismértékben ázott fel a talaj, ami megnehezítette a nem szilárd burkolatú utak karbantartását. További problémánk volt a tavaszi útkarbantartás idején a traktor hajtómű meghibásodása, melyhez a szükséges alkatrészek beszerzése és javítása 757.973 Ft összegben történt meg. Érintett utak/közterületek: Radnóti Miklós, Honvéd, Határ, József Attila, Rózsa, Tolsztoj, Esze Tamás, Tancsics Mihály, Farkasnyári, Sólyom, Szőlő, Ifjúság, Nyíl, Márvány, Széchenyi „köz” és ugyanezen utca vége, Hóvirág, Gyöngyvirág, Rákóczi Ferenc, Alma, Damjanich, Bercsényi Miklós, Ady Endre, Madách Imre, Homok, Bajcsy-Zsilinszky Endre, Gárdonyi Géza, Jókai Mór, Dalanics köz, Arany János, Kereszt, Gábor Áron, Kürt, Móricz Zsigmond, Alkotmány, Zrínyi Ilona, Galamb, Csillag, Árpád, Debreceni utca park rész mögött, Pacsirta, Kistrét „közök”, Kodály Zoltán, Pipacs, Böszörményi „köz”, Szabó dűlő, volt Lenin TSZ útja, Oláh dűlő, Sztálin dűlő, Kereszt dűlő, Komoróczi dűlő, Rác dűlő, Béla kert, Nagy Micskei dűlő, Kis Micskei dűlő, Szilashát, Mikle dűlő.

2018. évben padkázási feladatokat végzett a gréder a Tokaji, Rákóczi Ferenc utakon. A JCB és traktorok a földrakodásnál és elszállításánál, föld – falevél, gally és építőanyag szállításnál, árokásásnál, a zöldnövényzet locsolásánál és kátyúzásnál működtek közre.

A város területén március – november hónapokban földmedrű csapadékvíz elvezető útarok karbantartása történt meg. Érintett utak: Honvéd, Munkás, Görgy Artúr, Bercsényi Miklós, Böszörményi, Radnóti Miklós, Kölcsey Ferenc, Zrínyi Ilona, Damjanich, Gyár, Vasút, Nyírfa, József Attila, Galamb, Árpád, Határ, Kistrét, Hársfa, Nyíl, Ifjúság, Gábor Áron, Kürt, Kereszt, Váci Mihály, Alma, Farkasnyári, Bem apó.

A karbantartáshoz használt munkagépek javíttatása több millió forintba került. A kistraktor, szárazúzó, JCB karbantartására 1.435.261 forintot, gréder javítására 1.032.985.- forintot költöttünk, a munkagépek gázolaj költsége az elmúlt évben 1.418.061.- forint volt.

A zárt csapadékvíz rendszerrel rendelkező utakon az évi kétszeri víznyelő akna és felszíni folyóka takarítás történt meg. Érintett utak: Bartók Béla, Fő tér, Eötvös József, Debreceni,

Szent István, Széchenyi István, Vasvári Pál, Kodály Zoltán, Százados, Böszörményi, Rigó, Csillag.

Útárkok stabilizálása, útszegélyezés és járdafelújítás - térburkolás az alábbiak szerint történt az elmúlt évben:

-A Kodály Zoltán utcai elavult, fák gyökérzete által megemelkedett, repedezett balesetveszélyes járda átépítése térkő burkolattal április – szeptember hónapokban. (Szent István utca felőli szakasz)

- A Tokaji utcán lévő árkok stabilizálása gyepráccsal a 128. számtól átereszek és korlátok beépítésével, érintett kapubejárók átépítésével április – november hónapokban.
- A Rákóczi Ferenc utcai csapadékvíz elvezető rendszer, útárkok stabilizálása folytatódott gyepráccsal április – november hónapokban.
- A Vasvári Pál utca Madách és Széchenyi utca közötti szakaszán meglévő folyóka helyenkénti átépítése és kapubejárók átépítése április – szeptember hónapokban.
- A Márvány utcán lévő árkok stabilizálása gyepráccsal, korlátok beépítésével, a Széchenyi utcai csapadékvíz elvezetőhöz kiépített homokfogó átépítésével szeptember – november hónapokban. A munkák folytatódnak a 2019-es évben.
- Útszegélyezési munkálatok a Gárdonyi Géza utca 48-50-52 számok előtt a csapadékvíz magáningatlanra történő bejutásának megakadályozására.
- Útszegélyezési munkálatok a Szőlő utca 22-24-26-28 számok előtt a csapadékvíz magáningatlanra történő bejutásának megakadályozására.

A fenti munkákat a közfoglalkoztatás keretén belül a 2018.02.01-2018.06.30 és a 2018.07.01-2019.02.28. programokban kapott támogatásból vásárolt alapanyagokból valósítottunk meg.

A város intézményi és közterületein közel 583.350 m² területen történt fűnyírás áprilistól október végéig.

Az elmúlt évben a fűnyíráshoz és favágáshoz felhasznált benzin költsége összesen: 831 157.- forintba került. A fűnyírók, fűrészek karbantartására összesen 514 134.- forintot költöttünk.

Az önkormányzat kezelésében lévő Kistó, Tüzér és Attila utcánál található csatorna kitararítása, nád kaszálása történt meg a június – augusztusi hónapokban.

Az előző évekhez hasonlóan a balesetveszélyes és a látást zavaró helyeken, valamint a lakossági bejelentések alapján jelzett helyeken történt a fák – elsősorban azok koronáinak alakítása, gallyazása. Az év folyamán, közterületeinken összesen 2 helyen történt sövényvágás, 4 helyen fakivágás, 17 helyen gallyazás. A fakivágást 3 helyen alpinisták végezték 355.600 Ft értékben. Jelentős fakitermelést végeztünk a 0174/174 hrsz.-ú ingatlanról, közel háromezer négyzetméter területről.

A város tulajdonában lévő közterületek, közutak, járdák, parkolók téli karbantartása keretében a síkosság – mentesítési, hó eltakarítási munkálatok 2018. évben 12.223.750 Ft értékben történtek meg külső vállalkozók bevonásával. A síkosság mentesítésre 1.264.920 Ft összegben vásároltunk környezetkímélő útszóró sót.

A helyi közutak kezelésének szakmai szabályairól szóló 5/2004. (I. 28.) GKM rendelet 3.5. § alapján, a közút forgalmi rendjének kialakítását a forgalmi körülmények vagy a baleseti helyzet jelentősebb változása esetén, de legalább 5 évenként a vonatkozó jogszabály szerint

felül kell vizsgálni, a közúti jelzéseket (jelzőtáblák, útburkolati jeleket, stb.), tisztán, jó és üzemképes, jól látható állapotban kell tartani.

Fentiek értelmében a forgalomtechnikai eszközök és útburkolati jelek festésére augusztus – szeptember hónapokban 1.267.180 Ft-ot költöttünk. Festéssel érintett utak: Bartók Béla, Széchenyi István, Debreceni, Szent István és Vasút utak mentén húzódó gyalog – és kerékpárút, Dózsa György, Egészség ház – Bajcsy-Zsilinszky Endre – Deák Ferenc kereszteződés. A megvásárolt táblák kihelyezése 2019. tavaszán történik meg.

A közúti pollerek (bosszantó) elhelyezési terv és hozzájárulás beszerzését kezdtük meg 2018. első felében. A pollerek legyártása az évvégén történt meg. A több mint 100 db poller kihelyezése várhatóan 2019. év tavaszán történik meg.

A Rákóczi Ferenc, Tokaji utcákban az útarok kialakítása vagy mélysége miatt fém védőkoriátokat helyeztünk el a lakosok védelme és a forgalombiztonság érdekében. A védőkoriátokat közfoglalkoztatási támogatásból a közfoglalkoztatás keretén belül saját magunk állítottuk elő.

A csapadékvíz szakág egységes elektronikus közműnyilvántartás kialakításának munkálatait végeztük január – április hónapokban. A geodézia felméréseket megelőzően ütemezetten kellett tisztítani a város felszíni folyókeit és zárt csapadékvíz-elvezető rendszer függőleges csatornáit a víznyelőknél.

2017. júniusától a pénzügyi osztállyal közreműködve új digitális leltárban vezetjük a napi anyag felhasználásunkat (építőanyagok, üzemanyag, stb.)

Az év folyamán 81 db írásos lakossági kérelem érkezett be az utakkal kapcsolatban, ebből 3 db külső kivitelező által végzett munkákkal, úthelyreállítással kapcsolatban, 2 db az állami kezelésben lévő utak állagával, problémákkal kapcsolatban, 76 db pedig az önkormányzati utakkal kapcsolatban (zúzottkővezésre kérelmek, csapadékvíz elvezetési problémák, gallyazás, közvilágítás, stb.).

2./ Kóbor ebekkel kapcsolatos feladatok ellátása:

A feladat elvégzését kettő fő végzi. A közigazgatási területünkről 2018. évben 47 db kóbor kutya került be a telepre. A befogott ebekből 39 db-ot elszállított a PCAS Állatmentő és Környezetvédő Egyesület, 2 db-ot azonosítás és állatorvosi engedély kitöltését követően az ebek gazdái szállítottak el. A telepen az ebeket nem kellett elaltatni az állatmentő egyesület közreműködésének köszönhetően.

A hatósági kötelezéseknek és a jogszabályoknak megfelelő új ebrendészeti telep kialakítását kezdtük meg a 2018-as évben. Az új telephely Újfehértó külterület 0551/93 hrsz-ú területéből került leválasztásra 1000 m² területen (0551/137 hrsz-ú külterületen). Eddig elvégzett munkálatok: ivóvíz hálózatra történő rákötés és kerti csap kiépítése bekötési terv szerint összesen 145.000 Ft értékben, villamosenergia ellátásához fogyasztói hely kiépítése 184.000 Ft értékben, a rákötése a hálózatra a 2019-es év elején fog megtörténni. A telepen keletkező szennyvíz elvezetésére a tervek és vízjogi engedélyeztetési eljárás folyamatban van. A telepen elhelyezésre kerülő irodakonténerok építési tervei és építési engedélyeztetési eljárása szintén folyamatban van.

3./ Ebekkel kapcsolatos hatósági munka, ebek összeírása:

Újfehértó Város közigazgatási területén az állatok védelméről és kíméletéről szóló 1998. évi XXVIII. törvény 42/B. §-a alapján, 2018. május 03. – 2018. július 27. között került sor az ebek összeírására a jogszabályban meghatározott adattartalommal.

Az adatszolgáltatást a megadott határidőig 3726 fő teljesítette. Az adatszolgáltatás teljesítésére 972 főt, veszettség elleni védőoltás beadatására 144 főt és mikrochip beültetésére 118 főt szólítottunk fel. Az összeírás adatai alapján 3289 db eb található Újfehértón.

4./ Külterületi irányított égetés:

A közfoglalkoztatás keretén belül a mezőgazdasági utak karbantartása során a fakivágásokból visszamaradt gallyak elégetéséhez a Katasztrófavédelmi Kirendeltség engedélye szükséges.

A Kirendeltség engedélye alapján, 2018. évben összesen 20 alkalommal végeztünk irányított égetést a 0551/85 és a 0174/174 hrsz-ú ingatlanokon.

5./ Növényvédelem, parlagfű irtás

Városi szinten ütemterv, illetve bejelentések alapján végeztük az idei évben is a növények védelmét növényvédő-szerekkel. 2018. évben 102.721 Ft-ot költöttünk gyomirtásra, fák védelmére, talajlakók irtására.

6./ Közterület és zöldfelület fejlesztése:

Még a 2015-ös évben indítottuk el a „Virágos Újfehértó...” elnevezésű programunkat. A program célja, hogy az újfehértói lakosság is részt vegyen abban, hogy még szebb legyen városunk. A program keretén belül egyényári virágokat, évelőket és díszfákat ültetünk. Az idei évben mind a tavaszi mind az őszi virágok ültetésénél több helyi vállalkozó és helyi lakos is részt vett. A programon belül próbáljuk a parkok számát növelni és még szebbé tenni azokat.

2018. évben Újfehértó Város belterületének közterületein 863 db facsemetét ültettünk el illetve pótoltuk a kipusztultakat 9 fajtájú fából (Kőris, Nyírfa, Kocsányos tölgy, Fekete dió, Hársfa, Díszmeggy, Díszcseresznye, Tatarjuhar, Vörös tölgy), ügyelve arra, hogy a nagyobb térállású fák a számukra minél kedvezőbb helyen nevelkedhessenek, figyelembe véve a közműveket, egyéb tereptárgyakat, illetve a lakosság jelzéseit, észrevételeit. A városban található parkokon túl az alábbi utcákban történt fásítás: Széchenyi utca, Vasút utca, Attila utca, Bem apó utca, Márvány utca. A gyors telepítéshez elengedhetetlen volt, hogy beszerezzünk egy gödörfürőt a traktorhoz. Ennek a költsége bruttó 229.989 Ft. A fásítási program nem valósulhatott volna meg Támcsu Mihály helyi vállalkozó felajánlásai nélkül, hiszen az elmúlt néhány évben több ezer facsemetét ajándékozott a városunknak. A felajánlásokon túl szakmailag is segítette a munkánkat, amelyet ezúton is köszönünk.

Az elültetett fákat a már korábban elkészített nyilvántartásunkba felvezetjük, az esetleges lopások, csonkítások esetében feljelentést teszünk.

A faiskolánkban jelenleg több mint 2500 db facsemete nevelkedik, melyeket, ha eléri a kiültethető méretet ütemezetten az időjárás függvényében fogjuk a közterületekre illetve közintézmények területeire kiültetni.

A fásításon túl egyényári illetve kétényári növényeket is szép számban ültettünk. Ezen növények egy része saját fóliasátorban nevelt virág, egy része kertészetből vásárolt, míg egy része lakossági felajánlásokból tevődött össze. Az alábbi fajták ültetésére került sor: kannavirágból 380 kiló, lóhere virágból 197 bokor, sárga kúpvirágból 132 tő, évelős mályvavirágból 172 tő, évelős Jutka virágból 95 tő, sásliliomból 512 tő, rézvirágból 525 tő, büdöskéből 1203 tő, legényfogyó virágból 620 tő, szegfűből 40 tő, apró bársonyvirágból 40 tő. Saját nevelésű növényeink száma 3536 db így elmondhatjuk, hogy a 2018-as évben a

kiültetett egynyári és kétnyári virágoknak a 2/3-ada a mi nevelésünk. Kertészetből vásároltunk összesen 2379 tövet szőlővirágból, árvácskából és vinkából, melyekkel ékesítettük városunk különböző intézményeit, közterületeit. A futó parkrózsa illetve álló parkrózsa állományunkat is sikerült 167.640 Ft értékben 600 darabbal megnövelni így 2 év alatt közel 1700 db rózsza lett ültetve a parkokba, színesebbé téve ezzel városunkat. A virágosításra 1.105.954 Ft-ot kötöttünk, mely tartalmazza a virágföldet és a tápanyagokat is. A tavalyi évben a Játékvár Bölcsőde udvarán és a Múzeum előtti parkban végeztünk füvesítést 28 kg fűmag elvetésével.

Mindezek a városszépítő tevékenységek nem jöttek volna létre Tószegi Ferenc és brigádja nélkül, akik fáradhatatlanul és töretlen lelkesedéssel igyekeztek napról-napra szebbé tenni környezetünket.

7./ Karácsonyi díszvilágítás:

Az idei Karácsonyi díszkivilágítás költsége 148.000 Ft volt, mely tartalmazza az emelőkosaras jármű díját és a városi Adventi koszorúra vásárolt 4 db olajgyertyát a hozzá tartozó olajjal. A város Karácsonyfáját Sztányi-Pogácsás Renáta ajánlotta fel. Az Adventi koszorú elkészítését díj és anyag költségmentesen vállalta Csizmárné Verdes Szilvia (Szilvia Virágsziget). A díszkivilágítás kiépítésében, illetve a fenyőfa díszítésében villanszerelési és érintésvédelmi előírásokat betartva szintén ingyenesen segédkezett Kristóf József újfahértói vállalkozó és fia ifj. Kristóf József.

III. VAGYONGAZDÁLKODÁS

1./ Városi köztemető:

2018-ban elkészült a köztemető térképe, amelynek összköltsége 1.270.000 Ft volt. Ez az összeg tartalmazta a geodéziai felmérést és szoftveres mérnöki munkákat is. A térkép DWG állományban is elérhető, mely lehetővé teszi, hogy bármikor bővíthessük, aktualizáljuk. Az elkészült részletes térképet a temető 3 kapujára és a ravatalozó épületére kihelyeztük, ezeknek a tábláknak az összköltsége 48.870 Ft volt.

Újfahértó Város Önkormányzata és a Részvét Plusz Kegyelet Kft. között 2005-ben létrejött szerződést 2018-ban módosítottuk, illetve új szerződés aláírására is sor került 2030. január 17-ig tartó hatállyal.

A szerződések alapján, a Közszolgáltatónak 2 db 2 személyes halothűtőt kell beszereznie, az első hűtőt 2018. július 31-ig, míg a másodikat 2020. január 17-ig. Az üzemeltető eleget téve a szerződésnek, mind a két hűtőt beszerezte 2018. augusztus hónapig. A halothűtők a beépítéssel az Önkormányzat tulajdonába kerültek. Ezeket túl a szerződésben előírt évi 15 cserjét és 2 pihenőpadot illetve 2 szemetest is beszerezte az üzemeltető, melyek szintén az Önkormányzat tulajdonába kerültek. A Közszolgáltató a módosítás értelmében 2019. június 30-ig köteles volt rácsatlakozni a szennyvízhálózatra, melynek szintén már 2018-ban eleget tett, továbbá a szerződésben vállaltak alapján, aggregátor beszerzésre is sor került.

2018-ban urnafal bővítés történt a temetőben. Tizennyolc hely került kialakításra, a meglévő urnafal folytatásaként, azzal megegyező színben és méretben. Ennek összköltsége 254.000 Ft volt.

Mindenszentekre 127 darab elhanyagolt sírhelyet sikerült megtisztítani. A munkálatokat közfoglalkoztatott munkatársak végezték. A munka költségeit az Önkormányzat vállalta.

2./ Városi Piac: Magyarország Kormányának felhívása a Terület- és Települési Operatív Program keretében meghirdetett „Zöld város kialakítása” elnevezésű felhívásra benyújtott

pályázat eredményességét várva 2018. évben nagyobb fejlesztések, karbantartások nem valósultak meg a piac területén. Takarítással és egyéb karbantartással kapcsolatban 56.607 Ft került kiadásra. A piac kiadása: 2.252.312 Ft (a piacfelügyelő bérét is tartalmazza). A 34 db bérleti szerződésből és napijegyekből származó bevétel: 5.966.020 Ft.

3./ Nonprofit Közösségi - Szolgáltató Ház: A Nonprofit Közösségi Szolgáltató Ház 2018. évi bevétele: 2.290.800 Ft volt, míg kiadásaira összesen 2.331.361 Ft-ot fordítottunk.

Az épületben az eseti jelleggel bérelt napok száma 75 volt, míg bérleti szerződést 5 alkalommal kötöttünk. A nyáron és kora ősszel 3 külső házasságkötésnek adott helyszínt a Nonprofit Közösségi Szolgáltató Ház udvara. Szintén ezen a helyszínen virágosítással próbáltuk még vonzóbbá tenni a Közösségi Ház udvarát.

4./ Egyéb terembérleti díjból származó bevétel: A Zajti Ferenc Kulturális Központ, Nonprofit Közösségi Szolgáltatóház és a KHT udvarán található helyiségek bérbeadásából származó bevétel: 3.616.630 Ft. volt.

5./ Újfehértó Város Önkormányzatának föld ingatlanjaival kapcsolatos kiadások, bevételek: 2018. évben értékbecslésekre fordított összeg 555.150 Ft volt. Az önkormányzat által eladott ingatlanok (5 db) összértéke 232.710.000 Ft volt, míg ingatlanvásárlásra 21.300.000 Ft-ot költöttünk, mely 3 ingatlant érintett.

Az elmúlt évben 8 ingatlannak történt meg a geodéziai kitűzése. A földkimérésre fordított összeg 2018. évben 156.000 Ft volt.

2018. évben 4 önkormányzati ingatlan került haszonbérbeadásra a 2019-es gazdasági évre. Ezen haszonbérleti szerződésekből befolyt összeg: 706.406 Ft.

6./ Bérlakások:

Önkormányzatunk lakásállománya összesen 62 db. A 2018. évben befizetett lakbér összege: 29.490.228.-Ft. volt. A közös költségek fizetése terén jelenleg nincs elmaradásunk. A 11/2005.(V. 25.) számú helyi rendelet 19.§-a alapján, elvégeztük a lakások évi ellenőrzését, melyről előterjesztés készült a Képviselő-testület elé. 2018. évben 16 db lakás cserélt gazdát az előírásoknak megfelelően licitálással, 2 db lakáscsere volt és 2 db lakásra lett meghosszabbítva a bérleti jogviszony.

7./ Kerékpáros Ökoturisztikai Turistaház: 2018. Januártól- Decemberig összesen 43 főnek biztosított szálláslehetőséget az épület. Költségként merült fel az ágyneműtisztítás, tisztítószer és pellet a fűtéshez valamint egyéb kisebb karbantartás. A Turistaház kiadása: 662.464 Ft. A Turistaház bevétele a szállás biztosításából: 81.270 Ft. A büfé helyiség bérbeadásából származó bevétel: 670.560 Ft.

A Turistaház bevétele összesen: 751.830 Ft

8./ Kistrét és környéke: 2018. évben nagyobb fejlesztések nem valósultak meg a Kistrét területén. Minimális karbantartást végeztünk a szociális blokkon és a park területén végeztük a fenntartási és hulladékgyűjtési feladatokat.

9./ Tüzifa értékesítés: A tüzifa elhelyezése, készletezése a Mentőállomás melletti önkormányzati ingatlanon történik. A 2018-ban értékesített tüzifa súlya 45.570 kg volt, melyet összesen 1.050.570 forintért értékesítettünk.

10./ Települési állati melléktermék gyűjtőhely: Az Újfehértó Város Önkormányzata közigazgatási területéről összegyűjtött állati melléktermékeket szerződés alapján az ATEV Debreceni gyára veszi át megsemmisítésre. A 2018. évben átvett állati melléktermék súlya 8.239 kg (szállítási, megsemmisítési költség 602.895,- Ft, a hatodik szállítás még nincs kiszámlázva). A lakosság által mérlegesen keresztül leadott állati melléktermék után befizetett összeg: 326.400.-Ft.

2018-ban az ebrendész 43 db elütött/elhullott állatot (kutya, macska, gólya, juh) szedett össze a közterületeinkről és szállította ki a települési állati melléktermék gyűjtőhelyre.

IV. EGYÉB GAZDÁLKODÁS

1./ Energiagazdálkodással kapcsolatos feladatok ellátása:

Közvilágítás: 2016. január 01. napjával a Sistrade Kft-vel kötött szerződés értelmében új közvilágítás hibabejelentő portál érhető el, mind az Önkormányzat, mind pedig a lakosság részéről, ahol a nap 24 órájában lehet bejelenteni a hibákat a közvilágítással kapcsolatosan. 2018. évben összesen 121 db lámpatest romlott el, amit a javítási időn belül kijavítottak.

V. KÖZFOGLALKOZTATÁS

1./ 2018. évben 2017. évről több áthúzódó hosszabb időtartamú közfoglalkoztatás keretében történt foglalkoztatás:

A 2017. október 31. napjáig tartó program hosszabbítására került sor 2017. november 01. napjától 2018. január 31. napjáig 189 fővel, melyből 64 fő képzésen vett részt bér- és járuléktámogatással. Ezek a képzések: asztalos 16 fő, betanított festő, mázoló 16 fő, női szabó 16 fő, konyhai kisegítő 16 fő. A képzések 2017. decemberében indultak. A képzésen résztvevők az elmúlt évben valamennyien sikeres vizsgát tettek.

2./ 2018. február 01. napjától 2018. június 30. napjáig szintén 189 fővel új hosszabb időtartamú közfoglalkoztatásra került sor. Közvetlen- és anyagköltségekhez 14.606.804.-Ft támogatást nyújtott a program.

3./ 2018. július 01. napjától 2019. február 28. napjáig 136 fő hosszabb időtartamú közfoglalkoztatására került sor ütemezetten. Akiknek 2018. szeptember 30. napjáig tartó szerződésük volt, 2018. október 01-től csatlakozhattak a programhoz. Közvetlen- és anyagköltségekhez 9.747.424.-Ft támogatást nyújtott a program.

4./ Diákmunka:

2018. év július – augusztus hónapban lehetőségünk volt a „Nyári diákmunka” program indítására. 2018. júliusában összesen 21 fő diákmunkás foglalkoztatására volt lehetőség, amely 100%-ban támogatott foglalkoztatás. Augusztus hónapban további 22 fő nyári diákmunkást tudunk foglalkoztatni szintén 100%-ban támogatott formában. A foglalkoztatás támogatására kapott összeg júliusra: 2.125.025 Ft, augusztusra: 2.349.977 Ft.

A diákok a Szabadidőközpontban, a Zajti Ferenc Kulturális Központban és a Polgármesteri Hivatalban dolgoztak, illetve az augusztus hónapban foglalkoztatott tanulók a tüdőszűrő vizsgálatokon is segédkeztek.

5./ GINOP Ifjúsággarancia program:

A programban olyan 25 év alatti személyek kerülnek foglalkoztatásra, akik tartósan álláskeresők és a Közfoglalkoztatás keretén belül nem foglalkoztathatók. 2018. évben e program során 4 főt foglalkoztatott az önkormányzat.

6./ Kulturális Közfoglalkoztatás:

2018. január 01. és 2018. december 31. közötti időszakra a Magyar Nemzeti Múzeummal és a NMI Művelődési Intézettel kötött megállapodás alapján 4 fő kulturális közfoglalkoztatott lett bevonva a programba. Az Első Nyírségi Fejlesztési Társaság is indított kulturális közfoglalkoztatási programot, amelyben jelenleg 2 fő vesz részt. A program 2019. február 28-ig tart. A programokban résztvevők a Zajti Ferenc Kulturális Központban vannak foglalkoztatva.

7./ Közérdekű önkéntes munkavégzés:

2018. január 01. – 2018. december 31. közötti időszakban 7 fő önkéntes munkavállaló volt, akik közterületen takarítási feladatokat láttak el.

8./ Közérdekű munka:

Olyan büntetés vagy intézkedés, amely a pártfogó felügyelői szolgálat által szervezett és felügyelt, a közösség javára a bűnelkövető által okozott sérelem jóvátételeként végzett ingyenes munkát foglalja magába. A közérdekű munka keretében, 9 személy segédmunkás feladatokat látott el napi 8 órában, főként közterületeken.

9./ A közfoglalkoztatás keretén belül a főbb tevékenységek:

- önkormányzati intézmény-felújítási munkálatok,
- intézményi, piac, temető területén végzett karbantartási segédmunkák,
- Épület-karbantartás, önkormányzati intézmények és létesítmények belső-külső állagmegóvási, karbantartási munkái
- településüzemeltetési és köztisztasági önkormányzati feladatok ellátása
- önkormányzati intézményekben takarítási feladatok végzése
- útkarbantartás,
- külterületi utakon fakitermelés, tereprendezés
- zöldterületek fenntartása (parlagfűmentesítés, parkgondozás közterületen – fűkaszálás, növényvédelmi munkák,)
- szociális alapszolgáltatási feladatok ellátása, segítése,
- adminisztrációs munkák,
- óvodai, bölcsődei kiegészítő munkák, oktatást, nevelést segítő munkák,
- illegális hulladéklerakó felszámolásában való közreműködés, önkormányzati közterületről összegyűjtött zöld hulladék összeszedése
- kül- és belterületi, önkormányzati tulajdonú csapadékvíz elvezetési munkák, (csatornatisztítás, árokásás - mélyítése, átereszek karbantartása, árkok burkolása)
- járdák felújítása, új térburkolások, útszegélyezések
- hóeltakarítás, síkosság-mentesítés (közintézmények, közterületek)
- városi rendezvényeken való közreműködés,
- állati hulladék gyűjtésével, kóbor ebekkel kapcsolatos feladatok ellátása
- intézmények, önkormányzat küldeményeinek kézbesítése a településen.

Állandó jellegű közfoglalkoztatási feladatok és helyszínek:

Adminisztrátorok:

- Polgármesteri Hivatal, volt KHT épület iroda, Lengyel Laura Óvoda és tagintézményei
- Városi uszoda és tornacsarnok

Takarítás:

- Lengyel Laura Óvoda és tagintézményei, „Civilház”, Zajti Ferenc Kulturális Központ,
- Orvosi ügyelet, - Játékvár Bölcsőde , Városi uszoda és tornacsarnok, - Nonprofit

Közösségi Szolgáltató Ház, Piac, Újfehértói Szoszok, Orvosi Rendelő, volt KHT udvara.

Dajka és segéd munkás: Játékvár Bölcsőde, Lengyel Laura Óvoda tagintézményei

Takarítógépek kezelése: Önkormányzati intézmények

Térítési díjszedő: Erkel Ferenc Általános Iskolai Tagintézmény, Vasvári Pál Általános Iskolai Tagintézmény

Útellenőrök, kézbesítők, Gyepmester: Polgármesteri Hivatal

Egyéb helyek: Tűzoltóság

VI. KÖTELEZŐ ÖNKORMÁNYZATI FELADATOK

1./ Katasztrófavédelem:

A jogszabályi előírásoknak megfelelően ez évben is elvégeztük a beosztó határozatok felülvizsgálatát.

2018. november 6-án a Nyíregyházi Járási Mentőcsoport a Szabolcs-Szatmár-Bereg Megyei Katasztrófavédelmi Igazgatóság szervezésében Sonkád településen egy nagyszabású Komplex árvízvédelmi gyakorlaton vett részt a Túr folyó bal partján a 4500-as szelvénynél. A gyakorlat célja az volt, hogy a Járási Mentőcsoportok és a Települési Önkéntes Mentőcsoportok minősítést szerezhessenek, vagy a már meglévő minősítésüket megújítsák. Újfehértó település 23 fővel vett részt a gyakorlaton. A Nyíregyházi Járási Mentőcsoport az alapvető vízkár-elhárítási tevékenységekből (nyúlgát építés, buzgár megfogás, bordás megtámasztás, szivattyúzás) nemzeti újraminősítést szerzett.

VII. IGAZGATÁSI ÉS ÚTKEZELŐI HATÁSKÖR

IGAZGATÁSI FELADATOK:

1./ Építésügyi Szolgáltatási Pont működtetése, ennek keretében a következő feladatok ellátása:

Az építésügyi feladatok intézéséhez az állampolgári kérelmek átvétele és továbbítása, hiánypótlás befogadása, nyilatkozatok felvétele és továbbítása, digitalizálása és feltöltésének biztosítása az építésügyi hatósági engedélyezési eljárást támogató elektronikus dokumentációs rendszerbe (a továbbiakban ÉTDR).

A kérelmeket papír alapon valamint adathordozón fogadtuk, szükség szerint szkenneltük és feltöltésüket az ÉTDR rendszerbe biztosítottuk. 2018. folyamán 18 db építésügyi hatósági eljárásban vettünk részt. Az alábbi eljárásokban történt az ÉTDR rendszerbe feltöltés 2018. januárjától:

11 db hatósági bizonyítvány kiállítása, 2 db építési engedélyezési eljárás, 1 db használatbavételi engedélyezési eljárás, 3 db használatbavétel tudomásulvétele, 1 db jó karbantartási kötelezési eljárás.

2./ Közterület-használati engedéllyel kapcsolatos hatósági ügyintézés:

2018-ban összesen 31 db közterület-használati engedélyt adtunk ki, melyből 28 db díjköteles volt 3 db pedig díjmentes. Az összes kirótt közterület-használati díjtétel 629.138.-Ft volt.

A közterületi-használati engedélyek díj darabszám és használati cél szerinti kimutatása:

1. közterület bontás: összesen 21 db kérelem, megfizetett díj összesen 435 971 Ft.

2. Reklámtáblák, plakátok cégfeliratok elhelyezése: 3 db kérelem, megfizetett díj 49 022 Ft.

3. Idényjellegű árusítás: 3 db kérelem, megfizetett díj 78 105 Ft
4. Mozdóárusítás: 1 db kérelem, megfizetett díj 66 040 Ft.
5. Kulturális rendezvény: 1 db
6. ruhagyűjtő konténer tárolóhely 2 db

3./ Tájékoztatások, adatszolgáltatások, iratmásolatok, iratmegküldések.

2018-ban összesen 47 alkalommal jártunk el:

- 8 alkalommal belföldi jogsegély címén adtunk ügyiratokat, iratmásolatokat, tájékoztatásokat hatóságok részére,
- 13 alkalommal ügyiratok másolatának kiadása történt lakossági ügyfeleknek,
- 8 alkalommal földhivatali eljárásokhoz, térképezésekhez adtunk tájékoztatásokat, építésügyi hatósági eljárásban keletkezett iratmásolatokat,
- 2 alkalommal közmű egyeztetési nyilatkozatot adtunk kérelemre
- 1 alkalommal Téglás város településrendezési tervét véleményyeztük.
- 2 alkalommal iratmásolatot biztosítottunk a lakossági ügyfeleknek
- 2 alkalommal adatszolgáltatást nyújtottunk
- 11 esetben adott hivatalunk ügytájékoztatást egyéb ügykörben.

4./ Szakhatósági eljárásokban – telekalakítási eljárásokban, vezetékjogi engedélyezési eljárásokban, vízjogi engedélyeztetési eljárásokban, környezetvédelmi eljárásokban 37 alkalommal biztosítottunk előzetes szakhatósági állásfoglalást és végleges szakhatósági állásfoglalást:

- 21 db állásfoglalást telekalakítási engedélyezési eljáráshoz,
- 4 db végzést adtunk természetvédelmi szakhatósági eljáráshoz, vízjogi engedélyeztetésekhez,
- 3 db végzést adtunk ki környezetvédelmi engedélyezési eljárásokhoz,
- 8 db végzést adtunk optikai hálózat, villamos hálózat, vezetékjogi hálózat kiépítésével kapcsolatos építési engedélyezési eljáráshoz.
- 1 db állásfoglalást üzemanyag töltőállomás használatbavételi eljárásához.

5./ Vízügyi igazgatás- vízgazdálkodás önkormányzati hatósági feladatok ellátása:
2018-ban 3 esetben indult vízügyi igazgatási eljárás.

6./ Közútkezelői hozzájárulás:

Közútkezelői hozzájárulást 2018-ban összesen 118 alkalommal adtunk ki, ezekből:

- 19 db-ot közműlétesítéshez, közművek üzemeltetéséhez, közművek felújításához (villamos energia ellátás, gázvezeték létesítés, szennyvízközmű rekonstrukció, távközlési, optikai hálózat kiépítése), közművekre kötésekhez (ivóvíz, szennyvíz),
- 23 db-ot csapadékvíz elvezetésekhez (árokburkolás, árok kialakítása árok lefedés csapadékvíz kivezetés),
- 51 db-ot útsatlakozások, kapubejárók kialakításához, járda felújításokhoz, hibaelhárítást követő út helyreállításokhoz,
- 14 db-ot építésügyi engedélyezési eljárásokhoz (építés, bővítés, használatbavétel, fennmaradás),
- 3 db-ot rendezvényekhez,
- 8 db-ot külterületi és belterületi fakivágási engedélyezési eljárásokhoz.

2016. október 01-jével hatályba lépett Újfehértó Város Önkormányzata Képviselő-testületének a közterület használatáról szóló 10/2016. (IX.01.) rendelete, amely alapján az

eljárás alapdíja 2.500 Ft + ÁFA (21 napon belül), sürgősségi díj: 7.500-Ft + Alapdíj + ÁFA (3 napon belül) 2018-ban összesen 118 db díjköteles közútkezelői hozzájárulás iránti kérelem lett beadva, melyekből 20 db sürgősségi eljárás volt. Az összes befizetés 370.250,-Ft volt.

7./ Zaj-és rezgésvédelmi hatósági ügyekben 2018-ban egy esetben érkezett kérelem.

8./ Újfehértó Város közigazgatási területére vonatkozóan 2018. évben összesen 1 db fakivágási és egyben fapótlási engedélyt adtunk ki. A kérelmezőt a kivágott cserjék pótlására, 2 db szilfa ültetésére köteleztük, külterületi utak karbantartása céljából fakivágáshoz 8 db tulajdonosi hozzájárulást adtunk ki.

9./ A panaszokról és közérdekű bejelentésekről szóló 2013. évi CLXV. törvény alapján 3 esetben folytattunk le bejelentés alapján panaszeljárást.

10./ Településkép bejelentési és véleményezési eljárás: 2018. évben hatályba lépett a Képviselő-testület 2/2018 (I.31.) számú Önkormányzati rendelete a településkép védelméről. (továbbiakban Tkr.) A Tkr. alapján két új eljárás, településkép véleményezési, valamint a településkép bejelentési eljárás szabályai is meghatározásra kerültek. Mindkét eljárást Újfehértó város polgármestere folytatja le. A polgármester településképi véleményét minden esetben a települési főépítész állásfoglalás alapozza meg.

2018. évben 9 db településkép bejelentési eljárást és 6 db településkép véleményezési eljárást folytattunk le. A településkép bejelentési eljárásért összesen 18 000 Ft eljárási díjat fizettek meg az ügyfelek.

11./Közmű hozzájárulások: Az Egységes Elektronikus Közmű nyilvántartási Rendszert a 324/2013. (VIII. 29.) számú Kormányrendelet alapozta meg. A rendszer két főbb elemből áll: a tájékoztató rendszerből, és a közműegyeztető rendszerből. A rendszer szereplői a közművezeték-üzemeltetők, állampolgárok, szakági tervezők, felügyeleti hatóságok és a Lechner Tudásközpont, mint üzemeltető.

A közművezeték-üzemeltetőknek regisztrációs, térképi adatszolgáltatási és közműegyeztetésben részvételi kötelezettségük van, a jogszabályban lefektetett határidőknek megfelelően. Újfehértó Város Önkormányzata a csapadékvízrendszer közmű tulajdonosa. A hivatalos regisztrációnk és adatállomány feltöltésünk 2018. május 4-én történt meg. Május – december hónapokban 17 db közmű egyeztetési kérelemben egyeztetettünk és adtunk ki nyilatkozatot.

VIII. SZERZŐDÉSEK

A városüzemeltetés a feladatkörébe tartozóan 2018. évben összesen 699 db szerződés előkészítésében működött közre az alábbiak szerint:

- közfoglalkoztatási munkaszerződés és megszűnő szerződés 509 db
- diákmunka, GINOP-os kulturális szerződés és megszűnő szerződés 89 db
- piac bérleti szerződés 34 db, terembérleti szerződés 11 db
- föld hasznóbérbeadás 4 db, ingatlan adásvétel 8 db
- temető üzemeltetése 1 db, lakásbérleti szerződés 20 db
- nyári karbantartás 4 db,
- villanszerelési munkálatok, érintésvédelem, villámvédelem és szabványossági szerződés 9 db
- útkarbantartás 5 db, tervezési szerződés 5 db.

IX. BERUHÁZÁSOK

A városüzemeltetési osztály aktív részese a nyertes önkormányzati pályázatok és magáneros kivitelezések megvalósításának.

A városüzemeltetési osztály a közterületeket érintően az alábbi külső vállalkozó igénybevételevel történő útkarbantartási tevékenységekben működött közre az elmúlt év folyamán:

- Június – Július hónapokban kisebb aszfaltos helyreállítási munkák zajlottak összesen 2.458.663 Ft összegben:
 - o Kodály Zoltán utca járda átépítése a Bartók Béla – Debreceni utca közötti szakaszon
 - o Vasvári Pál folyóka karbantartása a Madách Imre – Széchenyi utca közötti szakaszon
 - o Bocskai utca csapadékvíz elvezetése a Bocskai – Szent István utca kereszteződésében
 - o Tokaji utca csapadékvíz elvezető árkok stabilizálása a Tokaji – 5554 hrsz-ú út kereszteződésében

Zúzottköves útalap és mart aszfaltos stabilizáció kiépítése 2018. március – november:

A 2018. évi felújítási feladatok két ütemben zajlottak, összesen 3,710 km-en.

I. ütemben érintett utak: Homok, Alma, Bercsényi Miklós, Gábor Áron, Tábormok, Éva, Szarvas, Obsitos, Lehel 2. rész, Móricz Zsigmond, Mária, Szövő, Nyírfá, Béke tér „köz”.

Az első ütemben az érintett utak törtalappal és zúzottköves kiékeléssel, az utakhoz tartozó útarok karbantartásával, 1 - 1 méteres föld padkarészek javításával, tömörítésével és teherbírási mérésével készültek el. A magáneros beruházás összesen közel 3,155 km hosszban és 97.435.143 Ft.- összegben külső vállalkozó kivitelezésében, műszaki ellenőr bevonásával valósult meg. A városüzemeltetés elsősorban az útkezelő képviselőjeként vett részt a beruházásban, egyeztetésekben az önkormányzati vagyoni védelmének érdekében.

II. ütemben érintett utak: Óvoda, Márvány.

A második ütemben az érintett utak felső részét mart aszfalt gépi terítésű útstabilizációval, 0,50 – 0,50 méteres tömörített kő padkával kiviteleztek. A mart aszfaltot a Magyar Közút Nonprofit Zrt-től szereztük be, melynek költsége szállítással együtt 2.603.500 Ft. volt. A mart aszfaltozáshoz hatósági bizonyítványt kellett beszereznünk a Szabolcs – Szatmár – Bereg Megyei Kormányhivatal Nyíregyházi Járási Hivatal Közlekedési és Fogyasztóvédelmi Főosztály Képzési, Vizsgáztatási és Útügyi Osztályától az utak építésének, forgalomba helyezésének és megszüntetésének engedélyezéséről szóló 93/2012. (V.10.) Korm. rendelet alapján. A dokumentáció elkészítése, a tervezői díj 107.950 Ft összegbe került. A magáneros beruházás összesen közel 0,555 km hosszban és 12.399.435 Ft.- összegben külső vállalkozó kivitelezésében, műszaki ellenőr bevonásával történt. A városüzemeltetés elsősorban az útkezelő képviselőjeként vett részt a beruházásban, egyeztetésekben az önkormányzati vagyoni védelmének érdekében.

Garanciális igény és önkormányzati érdek érvényesítése, problémák kezelése a beruházásokban:

A 2018. évi viszonylag szárazabb időjárás csak kisebb károkat okozott a város útjaiban, mely problémák garanciális javítására, helyreállítására az önkormányzat helyszíni bejárásokat és

javításokat kezdeményezett az érintett kivitelezőknél és a Magyar Közút Nonprofit Zrt-nél az alábbiak szerint:

- A belterületi földutak zúzottköves karbantartási, felújítási munkálatok 2017. évi I. ütemét (Hunyadi, Attila, Pipacs, József Attila, Németh László, Ibolya, Rákóczi Ferenc, Bocskai, Lujza) érintő utcák tekintetében júliusban egyéves garanciális felülvizsgálati bejárást és hibajavítást kértünk. Az érintett vállalkozó határidőn belül megkezdte és a műszakilag indokolt időn belül befejezte a garanciális hibajavításokat.
- Az Újfehértó-Bököny víziközmű fejlesztési projekt (KEOP-1.2.0/09-2011-0044) „Újfehértó város szennyvízcsatorna hálózatának bővítése” beruházás következményeként bekövetkezett útburkolat-meghibásodások helyreállítására a Mérnök szervezet segítségét kértük. A helyreállítási munkák 2019. évben várhatóak.
- Júliusban a Rákóczi Ferenc utca 2. szám alatti Nonprofit Közösségi Szolgáltató Ház udvarán található szabadtéri fitnesspark és kondipark, városi futópálya egyéves garanciális felülvizsgálati bejárást és hibajavítást kértünk. Az érintett vállalkozó határidőn belül megkezdte és a műszakilag indokolt időn belül befejezte a garanciális hibajavításokat.

Egyéb beruházások, előkészítő folyamatok melyekben közreműködtünk:

- Közreműködtünk a 2018. évi gördülő fejlesztési terv (GFT) által jóváhagyott szennyvíz és ivóvíz felújítási munkálatok Nyírségvíz általi kivitelezésben és műszaki átadás – átvételi eljárásban.
- A 0551/93 hrsz.-ból kivett 0551/137 hrsz.-on kialakítandó Ebrendészeti telep kialakításában, melyet 2019. évben folytatunk.
- Közútkezelőként közreműködtünk a UPC helyi kábeltelevíziós hálózat építésének I. és II. ütemében június – július hónapokban.
- Február – márciusban a város közvilágítási hálózatának korszerűsítésére kiírt tenderterv elkészítésében.
- Május – decemberben a Farkasnyári utca csapadékvíz elvezetésének tervezői egyeztetéseiben és vízjogi engedélyeztetésben.
- Március – decemberben a 0174/174 hrsz.-on tervezett Honvédelmi Sportközpontok Fejlesztése előkészületi munkáiban, (villany, ivóvíz – szennyvíz, kapubejáró kiépítése).
- Május – októberben a Vasvári Pál tagintézményben 2016-ban telepített napelemes rendszer webbox beüzemelésében.
- Május – júniusban a 0357 és 0348 hrsz.-ú út aszfaltburkolatának felújításában.
- Május – szeptember hónapokban a Városi Sportpálya Fejlesztése Újfehértón projekt előkészítő munkájában.
- Július – decemberben az Erkel Ferenc Tagintézmény épületének energia-megtakarítást eredményező felújításában, építési napló feltöltésében.
- Szeptember - novemberben a Széchenyi utcában 2017-ben tervezett gyalogátkelőhely kivitelezése valósult meg 1.710.000 Ft összegben, műszaki ellenőrzése 76.200 Ft összegbe került.
- Június – decemberben a Belvízelöntési gócpontok csapadékvíz elvezetésben mint útkezelő - közmű kezelő az építési napló feltöltésében. A létesítési engedély alapján megvalósult vízi létesítmények vízjogi üzemeltetési engedélyezésben.
- Január – december hónapokban 014/69 hrsz.-ú ingatlant megközelítő út terv egyeztetésében és építési engedélyezésében.

Az osztály ügyiratforgalma 2018. évben: 1801 db főszám és 5172 db alszám.

Tisztelt Képviselő-testület!

Az önkormányzati ASP rendszerről szóló 257/2016. (VIII. 31.) Korm. rendelet alapján, önkormányzatunk 2018. január 1-jétől csatlakozott az önkormányzati ASP rendszerhez, amely az elmúlt év egyik legnagyobb kihívása volt az apparátus számára.

Az ASP modell lényege, hogy a felhasználók egy böngészőprogram segítségével az interneten keresztül vehetik igénybe a távoli szolgáltató központtól a tevékenységük támogatásához szükséges szoftvereket, alkalmazásokat.

Az ASP rendszer keretrendszerből és szakrendszerekből áll. A keretrendszer biztosítja az ASP rendszer felhasználóinak azonosítását, a szakrendszerek integrációját, a rendszer használata kapcsán a vezetők részére igény szerinti kimutatások készítését, és szakrendszerek elérhetőségét.

Az adó szakrendszer biztosítja a települési önkormányzatok hatáskörébe tartozó központi és helyi adók, az adók módjára behajtandó köztartozások, díjak, valamint pótlékok, bírságok, továbbá az államigazgatási eljárási illeték nyilvántartását, elszámolását, kezelését. Lehetővé teszi az adókötelezettségek teljesítésével kapcsolatos ügyek elektronikus úton történő intézését.

A gazdálkodási szakrendszer a települési önkormányzatok és az irányításuk alá tartozó azon költségvetési szervek gazdálkodási tevékenységét támogatja, melyeket önálló gazdasági szervezet hiányában az önkormányzati hivatalban könyvelünk. A gazdálkodási szakrendszerben történik az analitikai számviteli és pénzügyi feladatok ellátása, tárgyi eszköz és készletnyilvántartás, tervezés és beszámoló készítés.

Az ingatlanvagyon-kataszter szakrendszerben végezhető az önkormányzat tulajdonában vagy vagyonkezelésében lévő ingatlanok nyilvántartása, funkciói a kataszter-kezelés, bruttó érték és becsült érték nyilvántartás, táblázatos és fix riportok, statisztikák készítése, egyeztetés az eszköznyilvántartással.

Az ipar-, és kereskedelmi szakrendszer biztosítja az önkormányzati hatáskörbe utalt ipari-, és kereskedelmi igazgatási ügyek ügyintézésének teljes körű elektronikus támogatását, és az adatok nyilvántartását.

Az iratkezelő szakrendszer feladata az önkormányzati iratkezelési és általános ügyintézési tevékenységek támogatása.

A hagyatéki leltárrendszer az önkormányzatok hagyatéki ügyekkel kapcsolatos nyilvántartási és ügyintézési feladatait támogatja. A rögzített adatok alapján elkészíti a szükséges ügyiratokat, létrehozza a hagyatéki leltárt.

Az ELÜGY portál az önkormányzati ASP rendszert igénybe vevő önkormányzatok, a lakosság és a vállalkozások számára lehetőséget biztosít az önkormányzat által választott szakrendszeri alkalmazásokhoz kialakított, elektronikusan elérhető szolgáltatások igénybevételére, tekintettel arra, hogy az elektronikus ügyintézés és a bizalmi szolgáltatások általános szabályairól szóló 2015. évi CCXXII. törvény 9. § (1) bekezdés ac), ad) és af)

pontjai alapján, a helyi önkormányzat, valamint a helyi önkormányzat által fenntartott költségvetési szerv és a jegyző 2018. január 1-jétől elektronikus ügyintézésre köteles.

Az E-ügyintézési törvény 8.§ (1) bekezdésének értelmében az ügyfél – törvény, eredeti jogalkotói hatáskörben megalkotott kormányrendelet eltérő rendelkezése hiányában – jogosult az elektronikus ügyintézés biztosító szerv előtt az ügyei intézése során ügyintézési cselekményeit elektronikus úton végezni, nyilatkozatait elektronikus úton megtenni. Kivételt képeznek azon eljárás cselekmények, melyek mindenképpen az ügyfél személyes megjelenését követelik meg, illetve meghatározott okiratok másként nem pótolható benyújtását teszik kötelezővé. Míg természetes személy ügyfélnek a jogszabály lehetőséget biztosít az elektronikus ügyintézésre, addig a gazdálkodó szervezetek az E-ügyintézési tv. 2.§ (1) bekezdése szerinti ügyek tekintetében – a költségvetési szervekhez hasonlóan – elektronikus ügyintézésre kötelesek.

A fenti rendelkezések alapján, a város honlapjáról (elektronikus ügyintézés menüpont) elérhető az elügy portál, amely útján biztosítjuk az elektronikus ügyintézés az ügyfeleink részére.

Az ASP keretrendszert és feladatkörtől függően a szakrendszereket valamennyi munkatársam alkalmazza, amelynek elsajátítása, napi alkalmazása a rendszer helyenkénti kiforratlansága miatt gyakran okoz nehézségeket a napi munkavégzés során.

Az elmúlt év másik nagy feladata volt a Magyarország Köztársasági Elnöke által 2018. április 08. napjára kitzűzött országgyűlési képviselők általános választásának településünkön történő lebonyolítása.

Az Országgyűlés 199 képviselőjéből 106 képviselő egyéni választókerületekben, 93 képviselő országos listákról szerzett mandátumot. A választás napján Újfehértón 8 szavazókörben szavazhattak a választópolgárok, a Nemzeti Választási Iroda által megküldött értesítőben megjelölt helyszíneken.

Az országgyűlési képviselő-választáson településünkön minden szavazókörben SZSZB működött. Az Újfehértón működő szavazatszámoló bizottságok tagjait Újfehértó Város Képviselő-testülete, az 50/2018. (III. 05.) számú határozatával választotta meg.

Az országgyűlési választáson a választásra jogosult választópolgárok száma: 10 055 fő volt, amelyből 6217-en jelentek meg a szavazókörökben. A választás részletes eredménye a www.valasztas.hu oldalon olvasható.

A választás lebonyolításában 16 munkatársam vett részt helyi választási iroda tagként és jegyzőkönyvvezetőként, amelynek keretében biztosítottuk a választás teljes lebonyolítását, a technikai feltételektől a személyi feltételekig egyaránt.

Tisztelt Képviselő-testület!

Összességében elmondható, hogy 2018-ban is igyekeztünk a hatályos rendelkezéseknek és a fenntartói döntéseknek megfelelően, a jogszabályok valamint költségvetési lehetőségeink keretei között a település és a lakosság érdekei szerint végezni a munkánkat.

Ezúton is köszönöm munkatársaimnak az elmúlt évi munkáját.

Újfehértó, 2019. január 27.

dr. Szűcs Andrea
jegyző



Melléklet a 3-31/2019. számú előterjesztéshez

ÚJFEHÉRTÓ VÁROS ÖNKORMÁNYZATA

KÉPVISELŐ-TESTÜLETÉNEK

...../..... (....) számú

H a t á r o z a t a

**az Újfehértói Polgármesteri Hivatal 2018. évi tevékenységéről szóló beszámoló
elfogadásáról**

A KÉPVISELŐ-TESTÜLET

az Újfehértói Polgármesteri Hivatal 2018. évi tevékenységéről szóló beszámolót elfogadja.

Felelős: jegyző
Határidő: azonnal

Nagy Sándor
polgármester

dr. Szűcs Andrea
jegyző

A határozatról értesül:
1./ Polgármesteri Hivatal
2./ Irattár

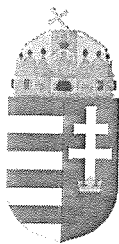

**ÚJFEHÉRTÓ VÁROS
POLGÁRMESTERE**

4244 Újfehértó, Szent István út 10.
Tel.:(42) 290 000 Fax: (42) 290 003
E-mail: polgarmester@ujfeherto.hu
Web: www.ujfeherto.hu

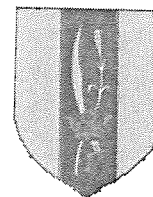

Száma: 5-32/2019.

TÁJÉKOZTATÓ

-A Képviselő-testülethez –

a 2018. évben biztosított pénzbeni szociális ellátásokról

Tisztelt Képviselő-testület!

A tájékoztató az alábbi önkormányzati rendeletek és magasabb szintű jogszabályok alapján készült:

- a szociális igazgatásról és szociális ellátásokról szóló 1993. évi III. törvény;
- a pénzbeni és természetbeni szociális ellátások igénylésének és megállapításának, valamint folyósításának részletes szabályairól szóló 63/2006. (III.27.) Korm. Rendelet;
- a pénzben és természetben nyújtott szociális ellátások helyi szabályairól szóló módosított 18/2012. (VII.26.) számú önkormányzati rendelet;
- a gyermekek védelméről és a gyámügyi igazgatásról szóló 1997. évi XXXI. Törvény;
- a gyermekvédelem helyi rendszeréről szóló 4/2007. (I.26.) számú önkormányzati rendelet;
- a lakáscélú támogatások helyi rendszeréről szóló 10/2007. (II. 23.) számú önkormányzati rendelet.

A tájékoztató a 2018. január 01. - 2018. december 31. közötti adatokat tartalmazza.

A szociális igazgatásról és szociális ellátásokról szóló 1993. évi III. törvény (a továbbiakban: Szt.) 2015. január 01. napján hatályba lépett módosításával megkezdődött a szociális ellátások rendszerének átalakítása, mely következtében a Szt. újabb módosítását követően 2015. március 01. napjával teljes mértékben átalakult a szociális támogatási rendszer.

Az Szt. módosítása következtében a szociális támogatásoknak két formája lett, egyrészt a járásoknál az úgynevezett jövedelemkompenzáló támogatások, míg az önkormányzatoknál kiadáskompenzáló támogatások igényelhetők.

Az önkormányzatoktól kérhető kiadáskompenzáló támogatások elnevezése 2015. márciustól egységesen települési támogatás lett, ebbe a támogatási formába tartoznak bele a korábbi különböző átmeneti-, családi krízis-, lakásfenntartási- vagy más címen kifizetett segélyek, támogatások.

A települési támogatás nyújtható rendszeres jelleggel, rendszeres ellátásként, és rendkívüli formában, egyszeri ellátásként.

A szociális ellátások helyi rendszerét a pénzben és természetben nyújtott szociális ellátások helyi szabályairól szóló módosított 18/2012. (VII.26.) számú önkormányzati rendelet szabályozza, melyben a települési támogatás rendszeres jelleggel, havonta nyújtott ellátási formája, és a rendkívüli települési támogatás is megtalálható.

1. Települési támogatás,

Kizárólag az önkormányzatoktól igényelhető szociális ellátási forma

A Szt. 2015. március 01. napján hatályba lépő 7. § (1) bekezdése értelmében: A települési önkormányzat, tekintet nélkül hatáskörére és illetékességére, köteles az arra rászorulóknak rendkívüli települési támogatást, étkezést, illetve szállást biztosítani, ha ennek hiánya a rászorulóknak az életét, testi épségét veszélyezteti.

Az Szt. 45. § rendelkezik a települési támogatásról, az alábbiak szerint:

45.§ (1) A képviselő-testület az e törvény rendelkezései alapján nyújtott pénzbeli és természetbeni ellátások kiegészítéseként, önkormányzati rendeletben meghatározott feltételek alapján települési támogatást nyújt. Települési támogatás keretében nyújtható támogatás különösen

- a) a lakhatáshoz kapcsolódó rendszeres kiadások viseléséhez,
- b) a 18. életévét betöltött tartósan beteg hozzátartozójának az ápolását, gondozását végző személy részére,
- c) a gyógyszerkiadások viseléséhez,
- d) a lakhatási kiadásokhoz kapcsolódó hátralékot felhalmozó személyek részére.

(3) A képviselő-testület a létfenntartást veszélyeztető rendkívüli élethelyzetbe került, valamint az időszakosan vagy tartósan létfenntartási gonddal küzdő személyek részére rendkívüli települési támogatást köteles nyújtani.

A Szt. felhatalmazza, illetve felhatalmazta az önkormányzatot arra, hogy a hatáskörébe tartozó pénzbeli ellátások megállapításának, kifizetésének, folyósításának, valamint ellenőrzésének szabályait, a helyi sajátosságokat figyelembe véve rendeletében határozza meg.

Az Szt.-ben foglaltak alapján a települési önkormányzat képviselő-testülete a törvényben és az önkormányzat rendeletében meghatározottak szerint a támogatásokat kiegészítheti és a szociálisan rászorultak részére – a rendeletben meghatározott módon és feltételek szerint – más pénzbeli ellátásokat is megállapíthat.

A Szt. rendelkezik továbbá arról is, hogy a havi rendszerességgel nyújtott települési támogatás havi összegét úgy kell szabályozni, hogy az nem haladhatja meg az öregségi nyugdíj mindenkori legkisebb összegét, mely a hatályos rendelkezések szerint 2018. évben 28.500 Ft.

1/A. Rendszeres települési támogatás:

2018. évben a rendszeres települési támogatásnak három formáját nyújtotta az önkormányzat. Egyrészt a lakhatási kiadásokhoz, azok csökkentéséhez kapcsolódó rendszeres települési támogatás formájában, a gyógyszerkiadások csökkentéséhez nyújtott – gyógyszer-támogatás, rendszeres települési támogatás formájában, valamint a házi segítségnyújtás igénybevételéhez kapcsolt házi segítségnyújtást kiegészítő települési támogatást.

a.) Lakhatási kiadások csökkentéséhez nyújtott rendszeres települési támogatás:

Az önkormányzat települési támogatást nyújt a rendeletben meghatározott feltételek szerinti szociálisan rászoruló háztartások részére a háztartás tagjai által lakott lakás vagy nem lakás céljára szolgáló helyiség lakhatáshoz kapcsolódó rendszeres kiadásai viseléséhez, feltéve, hogy a háztartásában az egy főre jutó havi jövedelem az öregségi nyugdíj mindenkori legkisebb összegének 160 %-át (2018-ban 45.600-Ft) nem haladja meg és a háztartás tagjai egyikének sincs vagyona.

A rendszeres települési támogatás havi rendszerességgel nyújtott támogatás, mely havonta 4.000.- (négyezer) forint összegben, egy év időtartamra kerül megállapításra.

A támogatás ugyanazon lakásra csak egy jogosultnak állapítható meg, függetlenül a lakásban élő személyek és háztartások számától. Külön lakásnak kell tekinteni a társbérletet, az albérletet és a jogerős bírói határozattal megosztott lakás lakrészeit. A települési támogatás megállapítása iránt azon személyek nyújthatnak be kérelmet, akik a kérelem benyújtása idején nem részesülnek a lakhatási kiadások csökkentését szolgáló egyéb szociális ellátásban.

2018. évben ezen a jogcímen mindösszesen 73 db új kérelem érkezett.

A 2018. évre erre a támogatási formára 3.000.000.- Ft lett előirányozva, melyből 2.816.000-Ft összegű rendszeres települési támogatás került kifizetésre

b.) Gyógyszertámogatás, mint rendszeres települési támogatás:

Az önkormányzat gyógyszertámogatást, mint települési támogatást nyújt a rendeletben meghatározott feltételek szerinti szociálisan rászoruló Újfehértón bejelentett lakóhellyel és a bejelentett lakóhelyen életvitelszerűen tartózkodó személy részére, akinek a háztartásában az egy főre jutó havi jövedelem az öregségi nyugdíj mindenkori legkisebb összegének 300 % - át (2018-ban 85.500-Ft), egyedül élő esetén a 450 %-át (2018-ban 128.250-Ft) nem haladja meg

A gyógyszertámogatás abban az esetben állapítható meg, amennyiben a házi orvos vagy szakorvos által rendelhető, a gondozásban lévő betegsége állandóan szedett, rendszeresen felírt vényköteles gyógyszerek költsége meghaladja az öregségi nyugdíj mindenkori legkisebb összegének 30 %-át (8.550-Ft-ot). A gyógyszertámogatás ugyanazon háztartáson belül több jogosultnak is megállapítható, amennyiben kérelmező a rendelet szerint meghatározott jogosultsági feltételeknek megfelel.

A gyógyszertámogatás havi rendszerességgel nyújtott támogatás, mely havonta 4.000-(négyezer) forint összegben, a kérelem benyújtásának napjától tárgyév december 31. napjáig kerül megállapításra. A támogatás a kérelmező által megadott folyószámlára utalással kerül kifizetésre.

Nem jogosult gyógyszertámogatásra az a személy, aki az Szt. alapján közgyógyellátásban részesül.

A jogosult a döntés kézhezvételét követő 15 napon belül köteles bejelenteni, ha közgyógyellátásra való jogosultságát megállapították.

A megállapított támogatást a változás bekövetkezése hónapjának utolsó napjával meg kell szüntetni, ha a jogosult:

- a) más településre költözött,
- b) a rendeletben előírt feltételek valamelyikének nem felel meg,
- c) alanyi vagy normatív közgyógyellátásra jogosult,
- d) elhunyt.

2018. évben ezen a jogcímen mindösszesen 252 db kérelem érkezett.

2018. évre erre a támogatási formára 6.000.000.- Ft lett előirányozva, a beszámolóval érintett időszakban 8.100.000-Ft (2019. januárban 972.000-Ft) összegű rendszeres települési támogatás került kifizetésre

c.) Házi segítségnyújtáshoz kapcsolódó települési támogatás:

Az önkormányzat a házi segítségnyújtás szociális alapellátás intézményi térítési díjához térítési díj kiegészítést biztosít - a kiegészítés jogerős megállapítása esetén a kérelem benyújtásának napjától a házi segítségnyújtás szolgáltatás igénybevételének idejére, de legfeljebb tárgyév végéig - azon személy részére, aki az alábbi együttes feltételeknek megfelel:

- a) Újfehértón bejelentett lakóhellyel rendelkezik és életvitelszerűen a bejelentett lakóhelyen él, és
- b) házi segítségnyújtás szociális alapellátásban részesül, továbbá
- c) a háztartásban – egyedül élő esetén is - az egy főre jutó havi jövedelem az öregségi nyugdíj mindenkori legkisebb összegének 500 %-át (2018. évben: 142.500-Ft) nem haladja meg.

Házi segítségnyújtás keretében a szolgáltatást igénybe vevő személy saját lakókörnyezetében kell biztosítani az önálló életvitel fenntartása érdekében szükséges ellátást.

A házi segítségnyújtás keretében szociális segítséget vagy - a szociális segítség tevékenységeit is magába foglaló - személyi gondozást kell nyújtani.

Szociális segítség keretében biztosítani kell

- a) a lakókörnyezeti higiénia megtartásában való közreműködést,
- b) a háztartási tevékenységben való közreműködést,
- c) a veszélyhelyzetek kialakulásának megelőzésében és a kialakult veszélyhelyzet elhárításában történő segítségnyújtást,
- d) szükség esetén a bentlakásos szociális intézménybe történő beköltözés segítségét.

Személyi gondozás keretében biztosítani kell

- a) az ellátást igénybe vevővel a segítő kapcsolat kialakítását és fenntartását,
- b) a gondozási és ápolási feladatok elvégzését,
- c) a szociális segítség szerinti feladatokat.

A házi segítségnyújtást kiegészítő támogatás havi rendszerességgel nyújtott támogatás, mely mértéke hetente ötször - az intézményi térítési óra díj 300-Ft összeget meghaladó része, de legfeljebb 200-Ft/ellátási óra/fő. A kiegészítő támogatást a jogosult hetente legfeljebb öt ellátási órára veheti igénybe.

A támogatás a jogosult részére természetbeni ellátásként kerül megállapításra, melyet az önkormányzat a szolgáltatóval kötött megállapodás alapján biztosít.

A szolgáltató a tárgyhót követő napon a térítési díj és az ellátási napok számáról adatot szolgáltat az önkormányzat részére.

A kedvezmény megállapítása esetén a jogosult köteles 15 napon belül bejelenteni, ha

- a) a háztartás jövedelmi, vagyoni viszonyaiban változás következett be,
- b) házi segítségnyújtás alapszolgáltatás igénybevétele megszűnik,

c) bejelentett lakóhelye megváltozik.

A megállapított támogatást a változás bekövetkezése hónapjának utolsó napjával meg kell szüntetni, ha a jogosult:

- a) más településre költözött,
- b) a rendeletben előírt feltételek valamelyikének nem felel meg,
- c) elhunyt.

2018. évben ezen a jogcímen mindösszesen 157 db kérelem érkezett.

2018. évre erre a támogatási formára 6.000.000.- Ft lett előirányozva, a beszámoló elkészültéig 4.958.4000-Ft összegű rendszeres települési támogatás került megállapításra.

1/B. Rendkívüli települési támogatás:

A korábbi évben ismert önkormányzati segítyt váltotta fel a szociális törvény 2015. évi módosítását követően.

Az önkormányzat eseti jelleggel rendkívüli települési támogatásban részesíti azokat:

- a) **akik létfenntartást veszélyeztető rendkívüli élethelyzetbe került, valamint időszakosan vagy tartósan létfenntartási gonddal küzdő** – különösen az Szt. 45.§ (4) bekezdésében meghatározott – személyeket, akinek a családjában az egy főre jutó havi jövedelem az öregségi nyugdíj mindenkori legkisebb összegének 150 %-át (42.750,-) egyedül élő esetén 200 %-át (57.000,-) nem haladja meg.
- b) **akik meghalt személy eltemetéséről gondoskodtak**, annak ellenére, hogy arra nem voltak kötelesek, vagy tartására köteles hozzátartozók voltak ugyan, de a temetési költségek viselése a saját, illetve a családjuk létfenntartását veszélyezteti, feltéve, hogy a kérelmező családjában az egy főre jutó havi jövedelem nem haladja meg az öregségi nyugdíj mindenkori legkisebb összegének 200 %-át (57.000,-).
- c) **akik elemi kár, bűncselekmény okozta megélhetést veszélyeztető vagy kivételes méltánylást érdemlő rendkívüli élethelyzetbe kerültek** és a családjukban az egy főre jutó havi jövedelem az öregségi nyugdíj mindenkori legkisebb összegének a 300%-át (85.500.-) nem haladja meg.
- d) **akik rendszeres vagy alkalmi jelleggel felmerült gyógyszerkiadásukhoz, mint többletkiadáshoz kapcsolódóan megélhetést, létfenntartását veszélyeztető élethelyzetbe kerültek** és a családjukban az egy főre jutó havi jövedelem az öregségi nyugdíj mindenkori legkisebb összegének a 200 %-át (57.000,-) nem haladja meg, kivéve, ha a gyógyszer közgyógyellátás keretében beszerezhető.

Rendkívüli települési támogatás iránti kérelem különböző jogcímenen a beszámolóval érintett időszakban 117 db kérelem érkezett, ebből valamennyi esetben kérelemnek helyt adó határozat született.

Az önkormányzat tárgyévi költségvetésében rendkívüli települési támogatás jogcímen mindösszesen 3.000.000.-Ft lett előirányozva, amelyből a beszámolási időszakban valamennyi jogcímen együttesen: 1.768.520- Ft került felhasználásra.

e) lakásfenntartási költségeket csökkentő rendkívüli települési támogatás:

2016. évben először döntött a képviselő – testület a lakásfenntartási támogatás rendkívüli formában történő nyújtásáról, mely ellátási forma azóta is megmaradt.

Az önkormányzat lakásfenntartási költségek csökkentése érdekében, egyszeri lakásfenntartási támogatás jogcímen rendkívüli települési támogatást nyújt a rendeletben meghatározott feltételek szerint 18. életévétől – 64. életévet tárgyévben betöltött személyek részére az általuk lakott háztartásra, a háztartás tagjai által lakott lakás vagy nem lakás céljára szolgáló helyiség lakhatáshoz kapcsolódó kiadásai viseléséhez, feltéve, hogy a kérelmező a kérelemmel érintett ingatlanba legalább 3 hónapja bejelentett lakóhellyel rendelkezik és életvitelszerűen a bejelentett lakóhelyen él, valamint a háztartásban az egy főre jutó havi jövedelem az öregségi nyugdíj mindenkori legkisebb összegének 500 %-át (2018. évben: 142.500-Ft) nem haladja meg.

Ezen támogatás megállapítása iránti kérelem tárgyév április 10. napjától április 30. napjáig nyújtható be. A határidő elmulasztása jogvesztő.

A támogatás ugyanazon lakásra csak egy jogosultnak állapítható meg, függetlenül a lakásban élő személyek, jogosultak és háztartások számától. Valamint a települési támogatás iránti kérelmet az előírt jogosultsági feltételeknek megfelelő személy kizárólag egy ingatlanra veheti igénybe.

Ezen a jogcímen biztosított települési támogatás megállapítása iránt azon személyek nyújthatnak be kérelmet, akik a kérelem benyújtásának idején nem részesülnek a lakhatási kiadások csökkentését szolgáló egyéb szociális ellátásban.

A támogatás évente egy alkalommal állapítható meg, amelynek mértéke 10.000- (tízezer) forint/fő.

2018. évben ezen a jogcímen mindösszesen 491 db kérelem érkezett.

2018. évre erre a támogatási formára – a 2018. évi költségvetésben 5.000.000.- Ft lett előirányozva, melyből ezen a jogcímen 4.910.000-Ft összegű települési támogatás került kifizetésre.

f) nyári gyermekétkeztetés:

Az önkormányzat természetbeni ellátásként, nyári szünidei gyermekétkeztetés keretében ingyenes déli meleg főétkezést nyújt, az Újfehértón bejelentett lakóhellyel rendelkező és életvitelszerűen itt tartózkodó, tárgyév június 1-jén és a nyári szünidei gyermekétkeztetés ideje alatt rendszeres gyermekvédelmi kedvezményben részesülő

a) 5 hónapostól 18. életévet betöltött gyermekek és

b) a 18. életévet betöltött személyek részére,

feltéve, hogy a jogosult más jogszabály alapján nem részesül szünidei gyermekétkeztetésben.

A települési önkormányzat a nyári gyermekétkeztetést a jogosultságot megállapító határozat jogerőre emelkedését követő naptól

a) a bölcsődei ellátásban, óvodai nevelésben részesülő gyermekek számára a bölcsődei ellátást nyújtó intézmény és az óvoda zárva tartásának időtartama alatt valamennyi munkanapon,

b) a b) pontjában szabályozott jogosult részére, tárgyév augusztus 31. napjáig munkanapokon

c) az a) és b) pont alá nem tartozó gyermekek számára a nyári szünetben munkanapokon biztosítja.

A támogatás megállapítása iránti kérelem tárgyév június 24. napjáig nyújtható be. A határidő elmulasztása jogvesztő. A nyári szünidei gyermekétkeztetés összege: 500.- forint/fő/nap.

A 2018. évre erre a támogatási formára 66 db kérelem (124 jogosult gyermek) érkezett, az évközben számított költségvetési maradványok figyelembevételével 4.000.000.- Ft lett előirányozva, melyből ezen a jogcímen 2.812.000- Ft települési támogatás került kifizetésre.

g) nevelési és iskolakezdési támogatás jogcímen adott rendkívüli települési támogatás:

A nevelési év és tanévkezdés megkönnyítése érdekében évi egy alkalommal rendkívüli települési támogatásra jogosult az Újfehértón bejelentett lakóhellyel rendelkező, és életvitelszerűen itt tartózkodó

a) bölcsődei vagy óvodai nevelésben részesülő gyermek, vagy

b) az általános iskolai vagy középfokú oktatási intézményben nappali tagozaton 18. életév betöltéséig tanulmányokat folytató tanuló jogán, a szülő vagy más törvényes képviselő.

A támogatásra jogosult évi egy alkalommal az Újfehértón bejelentett lakóhellyel rendelkező, és életvitelszerűen itt tartózkodó, középfokú oktatási intézményben nappali tagozaton tanulmányokat folytató tanuló saját jogán, aki 18. életévét tárgyévben tölti be.

Rendszeres gyermekvédelmi kedvezményben részesülő gyermek jogán 9.000-Ft, rendszeres gyermekvédelmi kedvezményben nem részesülő gyermek jogán 13.500-Ft összegű ellátás jár gyermekenként.

Az ellátás iránti kérelem 2018. szeptember 01-20. között volt benyújtható, mindösszesen 1161 db kérelem érkezett - 1909 gyermek került támogatásra - s összesen 24.408.000- Ft támogatás került ezen a jogcímen kifizetésre.

h) születési támogatás:

Az önkormányzat születési támogatást állapít meg a megszületett gyermek jogán a szülő/törvényes képviselő részére, aki a gyermeke megszületését megelőzően legalább 6 hónapig megszakítás nélkül Újfehértón bejelentett lakóhellyel rendelkezik és életvitelszerűen a bejelentett lakóhelyén tartózkodik, az újszülött gyermeket saját háztartásában neveli, valamint a gyermek is újfehértói bejelentett lakóhellyel rendelkezik, s életvitelszerűen a bejelentett lakóhelyén él.

A támogatás megállapításának feltétele a támogatott kiskorú gyermek részére névre szólóan fenntartással megnyitott számlabetét. A kérelemhez csatolni kell a gyermek születési anyakönyvi kivonatának másolatát, a támogatott kiskorú gyermek részére névre szólóan fenntartással megnyitott számlabetét megnyitásáról szóló okirat másolatát, valamint a kérelmező nyilatkozatát arról, hogy a gyermeket saját háztartásában neveli.

A születési támogatás mértéke gyermekenként egységesen egyszeri 50.000- forint, amelyet az Önkormányzat a gyermek részére megnyitott számlára utal át. A támogatás igénybevételére - több jogosult esetén - egy gyermekre tekintettel csak egy személy jogosult.

Az ellátás iránti kérelem iránt 19 db kérelem érkezett, így összesen 950.000-Ft támogatás került ezen a jogcímen kifizetésre.

i) fűtési támogatás jogcímen – lakásfenntartási költségek csökkentését célzó rendkívüli települési támogatás:

A lakásfenntartási költségek csökkentése érdekében fűtési támogatás jogcímen rendkívüli települési támogatásra jogosult az általa lakott háztartásra azon személy, aki az alábbi együttes feltételeknek megfelel:

a) Újfehértón a kérelemmel érintett ingatlanra – tárgyév október 20. napján és a kérelem

benyújtásának napján is - bejelentett lakóhellyel rendelkezik, és életvitelszerűen itt tartózkodik,

b) a 65. életévét a tárgyévben betölti.

A támogatás ugyanazon lakásra csak egy jogosultnak állapítható meg, függetlenül a lakásban élő személyek, egyéb jogosultak és háztartások számától, és a támogatás iránti kérelmet az előírt jogosultsági feltételeknek megfelelő személy kizárólag egy ingatlanra veheti igénybe. 12.000-Ft /fő az ellátás összege.

Az ellátás iránti kérelem 2018. november 01-15. között volt benyújtható, mindösszesen 1181 db kérelem érkezett, és összesen 14.172.000-Ft támogatás került ezen a jogcímen kifizetésre.

j.) Bárányhimlő oltás támogatása:

Az önkormányzat az egészségügyi prevenciót szolgáló bárányhimlő elleni védőoltás – 2 vakcina - költségének átvállalásában, oltási támogatást állapít meg gyermeke jogán azon szülő/törvényes képviselő részére,

a) aki Újfehértón bejelentett lakóhellyel rendelkezik és életvitelszerűen a bejelentett lakóhelyén tartózkodik,

b) gyermeket a saját háztartásában neveli, és a gyermek a kérelem benyújtásának időpontjában a 12 hónapot betöltötte, de a 2. életévét még nem töltötte be,

c) valamint a gyermek Újfehértón bejelentett lakóhellyel rendelkezik, s életvitelszerűen a bejelentett lakóhelyén él.

Az oltási támogatás megállapítása iránti kérelem tárgyév december 31. napjáig nyújtható be.

Az oltási támogatás a jogosult részére természetbeni ellátásként kerül megállapításra, melyet az önkormányzat a patikával kötött megállapodás alapján biztosít.

A támogatás mértéke a patika által biztosított legalacsonyabb ár, de legfeljebb 9.000-Ft/fő/vakcina.

2018. évben ezen a jogcímen mindösszesen 85 db kérelem érkezett.

2018. évre erre a támogatási formára – a tárgyévi költségvetésben 2.000.000.- Ft lett előirányozva, melyből ezen a jogcímen 1.276.080-Ft összegű települési támogatás került kifizetésre

k.) „Karácsonyi Csomag” támogatás

„Karácsonyi csomagként” 2018. évben a 60. év feletti helyi lakosoknak természetbeni ellátásként biztosított rendkívüli települési támogatást önkormányzatunk a szociális ellátásra biztosított költségvetési keretösszeg év végi maradványa terhére, mely ellátást 2014. év végén vezetett be az Önkormányzat.

Erre az ellátásra a költségvetés tervezésekor 3.500.000- Ft-ot terveztünk, ezzel a 60. évet betöltött és annál idősebb személyek egy 5.000-Ft összegű csomagot kaptak ünnepek előtt.

2018. évben ezen a jogcímen mindösszesen 2597 db csomag (tekintettel arra, hogy nagyobb költségvetési maradvánnyal rendelkezünk 12.985.000-Ft értékben) került kiosztásra.

2. Köztemetés:

Köztemetésre abban az esetben kerülhet sor, ha az elhalálozott személynek nincs, vagy nem lelhető fel eltemetésre köteles és képes hozzátartozója, vagy az eltemetésre köteles személy az eltemetésről nem gondoskodik. Szabályai változatlanok a Szociális törvényben.

A haláleset helye szerint illetékes települési önkormányzat polgármestere önkormányzati hatáskörben- a halálesetről való tudomásszerzést követő 21 napon belül –gondoskodik az elhunyt személy közköltésén történő eltemettetéséről.

A beszámolóval érintett időszakban 6 db köztemetésre irányuló kérelem érkezett, a benyújtott számlák alapján ennek összköltsége 504.100-Ft, mely tárgyévi költségvetésből kerül kifizetésre.

A 2018. éves pénzügyi előirányzat erre a célra: 1.000.000.-Ft. Maradvány: 495.900.000-Ft.

3. Lakáscélú támogatások:

A támogatás iránti kérelmeket a Pénzügyi Bizottság javaslata alapján a Képviselő – testület bírálja el. A lakáscélú támogatások helyi rendszeréről szóló 10/2007. (II. 23.) számú önkormányzati rendelet a 23/2009. számú rendelettel módosításra került.

E rendelet alapján nyújtható lakáscélú támogatások:

- a.) első lakáshoz jutók támogatása,
- b.) **lakáscélú kölcsöntörlesztési támogatás.**

Első lakáshoz jutók támogatásában részesülhetnek azok az életvitelszerűen helyben lakó fiatal házastársak, közös kiskorú gyermeket nevelő élettársak, kiskorú gyermeküket egyedül nevelő szülők, 18. életévüket betöltött korábban tartós vagy átmeneti nevelésben lévő személyek, akik

- a.) Újfehértó Város közigazgatási területén található lakás vásárlásával vagy építésével a méltányolható lakásigényük kielégítése céljából kívánnak első lakáshoz jutni,
- b.) lakásvásárlás esetén legalább 5 éves – a kérelem benyújtásának napjától visszamenőlegesen folyamatos – bejelentett újfehértói lakóhellyel rendelkeznek (házastársak, élettársak esetén legalább az egyikük),
- c.) vállalják, hogy a támogatással érintett ingatlant lakásvásárlás esetén a támogatási szerződés aláírását, építkezés esetén a használatba vételi engedély jogerőre emelkedését követő 5 évig nem idegenítik el,
- d.) lakásvásárlás esetén a vételár legalább 20%-ával, építés esetén az építési költség legalább 10%-nak megfelelő önerővel rendelkeznek,
- e.) írásban nyilatkoznak arról és arra alkalmas közokirattal, irattal hitelt érdemlően igazolják, hogy a lakáshoz jutáshoz igénybe vehető állami lakáscélú támogatás, pénzügyi hitel, munkáltatói kölcsön mellett az önkormányzati támogatással együtt a lakásvásárláshoz/építéshez szükséges forrással rendelkeznek,
- f.) háztartásában az egy főre eső havi nettó jövedelem összege nem haladja meg az öregségi nyugdíj mindenkori legkisebb összegének 200%-át (57 000.-Ft-ot).

Házastársak (élettársak) kizárólag együtt részesíthetők támogatásban, és csak akkor, ha a támogatással érintett ingatlanon egymás között egyenlő arányú tulajdoni illetőséget szereznek. Építés esetén a támogatás akkor is megállapítható, ha az építési telek az egyik házastárs (élettárs) tulajdonát képezi, feltéve, hogy az ingatlan a házassági életközösséget megelőzően került a házastárs (élettárs) tulajdonába.

Lakáscélú kölcsöntörlesztési támogatás:

Vissza nem térítendő lakáscélú kölcsöntörlesztési támogatásban azok a személyek részesíthetők, akik az első lakáshoz jutók támogatására előírt jogosultsági feltételeknek megfelelnek és lakásvásárlás vagy építés céljára pénzügyi hitelt törlesztnek.

közforgalmú személyszállítási utazási kedvezményekről szóló 85/2007. (IV.25) számú Kormány rendeltben meghatározott tanulóbérlet, illetve nyugdíjas bérlet igénybevételére jogosult, feltéve, hogy a családjában az egy főre jutó jövedelem nem haladja meg az öregségi nyugdíj mindenkori legkisebb összegének a 400%-át (2018-ban : 114.000.- Ft).

Jövedelemvizsgálat nélkül jogosult helyi közlekedési támogatásra az a helyi autóbuszjáratra érvényes tanuló bérlettel rendelkező személy, aki rendszeres gyermekvédelmi kedvezményben részesül.

2018-ban 621db kérelem érkezett ezen a jogcímen, 990 fő került támogatásra, mindösszesen 12.306.570-Ft került felhasználásra. A támogatás mértéke a bérletek árával azonos. 2018-ban erre a típusú szociális ellátásra 17.000.000.- Ft lett előirányozva.

Kérem a Tisztelt Képviselő-testületet, hogy a 2018. évben az önkormányzat által biztosított pénzbeli és természetben nyújtott szociális ellátásokról szóló tájékoztatót megvitatni, és tudomásul venni szíveskedjen!

Újfehértó, 2019. január 25.

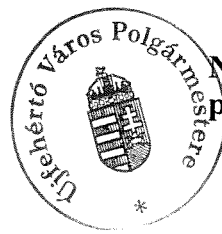

Nagy Sándor
Nagy Sándor
polgármester

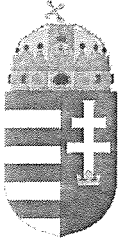

**ÚJFEHÉRTÓ VÁROS
POLGÁRMESTERE**

4244 Újfehértó, Szent István út 10.
Tel.:(42) 290 000 Fax: (42) 290 003
E-mail: polgarmester@ujfeherto.hu
Web: www.ujfeherto.hu

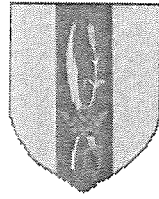

Ügyiratszám:3-2...../2019.

**TÁJÉKOZTATÓ
- A Képviselő-testülethez -**

Újfehértó Város verseny- és tömegsportjának helyzetéről

Tisztelt Képviselő-testület!

Újfehértó Város Képviselő-testületének 2019. évi Munkatervében a januári képviselő-testületi ülés napirendjei között szerepel az Újfehértó Város verseny- és tömegsportjának helyzetéről szóló tájékoztató megtárgyalása.

Az előterjesztéshez Béres Józsefné az Újfehértói Általános Iskola és Alapfokú Művészeti Iskola igazgatója, Pallai Ágnes az Istenszülő Oltalmáról Elnevezett Görögkatolikus Óvoda és Általános Iskola intézményvezetője, Váradi Sándorné az Újfehértói Református Általános Iskola és Óvoda intézményvezetője, Gyurján László Jánosné a Lengyel Laura Óvoda általános vezető helyettese, Bányász György és Leveleki Szilvia a Szent István Gimnázium és Szakgimnázium testnevelő tanárai, Matévi Csaba az Újfehértó Sportegyesület Elnöke, Szabó Tibor az Újfehértói Kempo Harcművészet Sport Egyesület képviselője, Gulyásné Tamás Edit a Fehértói Békák Sportegyesület képviselője, Tamás László az Újfehértói Sportklub képviselője biztosította az anyagot.

Az érintett intézmények, szervezetek által készített tájékoztatót teljes terjedelemben mellékelem az előterjesztéshez.

Kérem a tájékoztató tudomásul vételét!

Újfehértó, 2019. január 21.



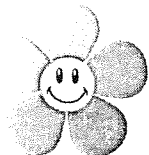

Újfehértói Általános Iskola és Alapfokú Művészeti Iskola
4244 Újfehértó Debreceni út 10.
Tel./Fax: 06/42/590-112
E-mail: ujfeherto.amipsz@gmail.com

2019 JAN 17,

845-2

Szele

B E S Z Á M O L Ó

az

Újfehértói Általános Iskola és Alapfokú Művészeti Iskola tagintézményeinek

2018. évi

verseny- és tömegsport
tevékenységéről, eredményeiről

Újfehértó, 2019. január 14.

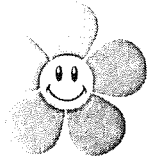

Újfehértói Általános Iskola és Alapfokú Művészeti Iskola
4244 Újfehértó Debreceni út 10.
Tel./Fax: 06/42/590-112
E-mail: ujfeherto.amipsz@gmail.com

Iskolánk az elsőtől a nyolcadik évfolyamig igyekszik biztosítani a gyerekek egészséges fejlődéséhez szükséges mozgásmennyiséget. A Nemzeti Alaptanterv által biztosított, tanulócsoportonkénti heti 5 óra erre lehetőséget ad. Az óratervek szerves részét képezik a hagyományos sportmozgások (atlétika, torna, labdajátékok) mellett újabb mozgásformák is, például kötélhajtás, asztalitenisz, tollaslabda, frizbi.

A város Önkormányzatának és az intézmény fenntartójának segítségével egyes évfolyamokon lehetőségünk van az úszásoktatást is a tanórai testnevelés részévé tenni. Az általános iskolai tanulmányok befejezéséig valamennyi tanulónk elsajátíthatja az úszás tudományát.

A tagintézményekben a tanórán kívül is rendszeresen szervezünk diákjainknak sportversenyeket: házi atlétika-, futó- és váltóverseny, asztalitenisz-verseny, úszó váltóbajnokság, elsős-ovis sportvetélkedő, gyermeknapi sportrendezvények.

Iskolánk aktívan részt vesz a város sportéletében, szervezünk korosztályos bajnokságokat, a különböző intézmények szervezésében sorra kerülő rendezvényeken eredményesen szerepelünk: Városi Autómentes Nap kerékpáros és sportversenyei, IV. kcs. városi Labdarúgó Farsang Kupa, II. kcs. városi Labdarúgó Őszi Kupa, III. kcs. városi Labdarúgó Mikulás Kupa, III - IV. kcs. városi Labdarúgó Oltalom Kupa, Városi Atlétikai Bajnokság, KOSZISZ sorverseny és labdarúgó bajnokság.

Intézményünk több sportágban részt vett az Magyar Diáksport Szövetség által koordinált felmenő rendszerű Diákolimpia versenyein: mezei futás, atlétika többpróba, úszás, labdarúgás, röplabda. Kiemelkedően szerepeltünk a mezei futó és többpróba Diákolimpia körzeti, megyei, országos versenyein, hiszen II. korcsoportos fiú csapatunk mindkét versenyszámban megyei bajnok lett, és képviselte megyénket az országos döntőben.

Labdarúgás, kosárlabda, röplabda sportágakban bekapcsolódtunk a sportági szakszövetségek országos fejlesztési programjaiba.

Meghívást kaptunk a Magyar Honvédelmi Sportszövetség által a hetedik évfolyamosok számára Bátrak Ligája címmel kiírt országos vetélkedőjére, ahol a Városi Sportcsarnokban rendezett elődöntőn a Vasvári Tagintézmény csapata második lett és ezzel az országos döntőbe jutott.

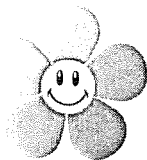

Újfehértói Általános Iskola és Alapfokú Művészeti Iskola
4244 Újfehértó Debreceni út 10.
Tel./Fax: 06/42/590-112
E-mail: ujfeherto.amipsz@gmail.com

Verseny- és tömegsport események
az Erkel Ferenc Tagintézményben

2018. év

Időpont	Verseny megnevezése	Tanuló neve	Eredmény	Felkészítő tanár
Január	Bozsik Intézményi teremfoci	I.kcs. fiú Vizi Sándor Bukta János Balogh Krisztofer Kola Máté Kola Dávid Karikó István	II.h.	Tamás László
Január	Bozsik Intézményi teremfoci	II.kcs. fiú Kurucz Gábor Bihari Bence Fegyveres András Fegyveres Antal Jónás Zserárd Mile Renátó Makács Bálint Barabás bence Németh Rajmund Aranyos Sebestyén Bodnár Balázs	I.h.	Tamás László
Január	Bozsik Intézményi teremfoci	III.kcs. fiú Kádas Máté Kukucska Konrád Lénárt Kevin Csegény Benjamin Prekopsák Dávid Szabó Zsolt Tóth Sándor Zsíros Roland Kamecz Csaba	III.h.	Tamás László
Január	Bozsik Intézményi teremfoci	IV.kcs. leány Tábori Viktória Filep Edina Matévi Renáta Hunyadi Cintia Balogh Vanda	II.h.	Tamás László

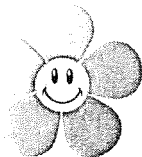

Újfehértói Általános Iskola és Alapfokú Művészeti Iskola
4244 Újfehértó Debreceni út 10.
Tel./Fax: 06/42/590-112
E-mail: ujfeherto.amipsz@gmail.com

		Jónás Zserald Mile Renátó Makács Bálint Barabás Bence Németh Rajmund Aranyos Sebestyén Bodnár Balázs		
Április	Diákolimpia labdarúgás kiskörzeti döntő	III.kcs. fiú Kádas Máté Kukucska Konrád Lénárt Kevin Csegény Benjamin Prekopesák Dávid Szabó Zsolt Tóth Sándor Zsíros Roland Kamecz Csaba	III.h.	Tamás László
Április	Diákolimpia labdarúgás kiskörzeti döntő	IV.kcs. fiú Szilágyi Zoltán Tábori Ádám Antal Zoltán Berecz Attila Hunyadi Szabolcs Nagy Rajmund Áncsán Máté Bodnár Zoltán Nagy Tamás Kardos Noel Jónás Attila	III.h.	Tamás László
Április	Diákolimpia labdarúgás kiskörzeti döntő	IV.kcs. leány Tábori Viktória Filep Edina Matévi Renáta Hunyadi Cintia Balogh Vanda Hollik Evelin	I.h	Tamás László
Április	Röpsuli Program Mini Fiú	Mini fiú Pelles Marcell Simoncsik András Spisák Máté Kolló Martin Makács Bálint Mile Renátó	III.h.	Fáth Balázs
Április	Röpsuli Program Mini Fiú	Mini fiú Pelles Marcell	II.h	Fáth Balázs

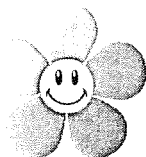

Újfehértói Általános Iskola és Alapfokú Művészeti Iskola
4244 Újfehértó Debreceni út 10.
Tel./Fax: 06/42/590-112
E-mail: ujfeherto.amipsz@gmail.com

		Simoncsik András Spisák Máté Kolló Martin Seres László Mile Renátó		
Május	Bozsik Intézményi focitorna	III.kcs. fiú Kádas Máté Kukucska Konrád Lénárt Kevin Csegény Benjamin Prekopcsák Dávid Szabó Zsolt Tóth Sándor Zsíros Roland Kamecz Csaba	II.h.	Tamás László
Május	Bozsik Intézményi focitorna	IV.kcs. leány Tábori Viktória Filep Edina Matévi Renáta Hunyadi Cintia Balogh Vanda Hollik Evelin	II.h.	Tamás László
Május	Diákolimpia nagykörzeti döntő labdarúgás	I.kcs. fiú Vizi Sándor Bukta János Balogh Krisztofer Kola Máté Kola Dávid Karikó István	I.h.	Tamás László
Május	Diákolimpia nagykörzeti döntő labdarúgás	II.kcs. fiú Kurucz Gábor Bihari Bence Fegyveres András Fegyveres Antal Jónás Zserald Mile Renátó Makács Bálint Barabás Bence Németh Rajmund Aranyos Sebestyén Bodnár Balázs	I.h.	Tamás László
Május	Diákolimpia megyei döntő labdarúgás	I.kcs. fiú Vizi Sándor Bukta János Balogh Krisztofer	VI.h.	Tamás László

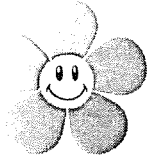

Újfehértói Általános Iskola és Alapfokú Művészeti Iskola
4244 Újfehértó Debreceni út 10.
Tel./Fax: 06/42/590-112
E-mail: ujfeherto.amipsz@gmail.com

		Kola Máté Kola Dávid Karikó István		
Május	Diákolimpia megyei döntő labdarúgás	II.kcs. fiú Kurucz Gábor Bihari Bence Fegyveres András Fegyveres Antal Jónás Zserald Mile Renátó Makács Bálint Barabás Bence Németh Rajmund Aranyos Sebestyén Bodnár Balázs	IV.h.	Tamás László
Május	Atlétika többpróba nagykörzeti Napkor	IV.kcs. fiú Zilai Zétény Szilvási György Szegedi Péter Tábori Róbert III.kcs. fiú Prekopcsák Dávid Csegény Benjamin Kamecz Csaba Tóth Sándor	I.h. III.h.	 Tamás László
Május	Atlétika többpróba nagykörzeti	IV.kcs. lány Prekopcsák Janka Filep Edina Matévi Renáta Bereczki Blanka III.kcs. leány Tóth Alexandra Tahóczki Petra	II.h. III.h.	 Tamás László
Május	Atlétika többpróba nagykörzeti egyéni összetett	Tábori Viktória	I.h.	Tamás László
Május	Atlétika többpróba nagykörzeti egyéni összetett	Szilvási György	II.h.	Tamás László
Június	Bátrak Ligája	7. oszt. tanulók	500.000.- Ft sportszerutalvány	Tamás László

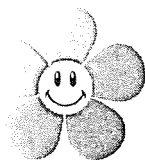

Újfehértói Általános Iskola és Alapfokú Művészeti Iskola
4244 Újfehértó Debreceni út 10.
Tel./Fax: 06/42/590-112
E-mail: ujfeherto.amipsz@gmail.com

Szeptember	Autómentes nap Újfehértó	alsós, felsős tanulók sorversenye		Dénesné Cserbán Katalin, Mócsán Andrásné
Október	Egyéni atlétika bajnokság Napkor	III.kcs. távolugrás Balogh Petra Mészáros Mátyás 600 m futás Bodnár Balázs Karikó Tünde Szénás Regina 60 m futás Szénás Levente Orosz Kinga IV.kcs. távolugrás Revák Georgina Antal Zoltán 800 m futás Nagy Rajmund Súlylökés Szilágyi Zoltán	I.h. I.h. IV.h. VI.h. VIII.h. II.h. IV.h. II.h. IV.h. III.h. III.h.	Dénesné Cserbán Katalin, Mócsán Andrásné
Október	Házi atlétika Futóverseny Pingpongverseny	alsós és felsős tanulóink versenyzése		testnevelők
Október	Oltalom Kupa	III.kcs. fiú Szilágyi Roland Bodnár Balázs Aranyos Sebestyén Tóth Nándor Makács Bálint IV.kcs. fiú Szilágyi Zoltán Antal Zoltán Berecz Attila Hunyadi Szabolcs Nagy Rajmund Bodnár Zoltán Jónás Attila Leány focicsapat Szóke Vivien Balogh Vanessza Hunyadi Krisztina	I.h. III.h.	Tamás László

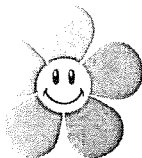

Újfehértói Általános Iskola és Alapfokú Művészeti Iskola
4244 Újfehértó Debreceni út 10.
Tel./Fax: 06/42/590-112
E-mail: ujfeherto.amipsz@gmail.com

		Cserkuti Petra Arató Lilla Szabó Nikolett Palcsu Adrienn Vass Vanessza Hetei Melitta	III.h.	
November	Futsal Diákolimpia Nagykörzeti döntő	IV.kcs. fiú Szilágyi Zoltán Antal Zoltán Hunyadi Szabolcs Nagy Rajmund Bodnár Zoltán Jónás Attila Tábori Ádám	II.h	Tamás László
November	"Dobd a kosárba!"	1-2. tanulóink 3.-4. tanulóink	I.h III.h	Mócsán Andrásné
December	Mikulás Kupa	III.kcs. fiú Szilágyi Roland Bodnár Balázs Aranyos Sebestyén Tóth Nándor Makács Bálint	I.h.	Tamás László

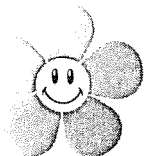

Újfehértói Általános Iskola és Alapfokú Művészeti Iskola
4244 Újfehértó Debreceni út 10.
Tel./Fax: 06/42/590-112
E-mail: ujfeherto.amipsz@gmail.com

Verseny- és tömegsport események
az Vasvári Pál Tagintézményben
2018. év

Időpont	Verseny megnevezése	Tanuló neve	Eredmény	Felkészítő tanár
2018.02.14.	Farsangi Kupa IV.kcs. Labdarúgó Kupa	Kovács János Kiss Krisztián Brek Zoltán Farkas Róbert Kemecsei Márk Nyilas Máté Ménfői Levente Deme Zsolt Horváth Gábor	1.hely	Meglécz József
2018.03.13.	Iskolai futóverseny	<u>1-2. évfolyam</u> Lányok Makhándi Jázmin 2.a Kabai Vivien 2.a Rác Dorina 2.a Fiúk: Árvai Bence 2.a Szilágyi Bence 2.a Orendi Göncöl 2.a <u>3-4. évfolyam</u> Lányok Kálmánchey Zorka 3.b Szabó Réka 4.b Kiss Rebeka 4.a Fiúk: Murzsa Gergő 4.b Kiss Zalán 4.b Kiss Márkó 3.b <u>5-6. évfolyam</u> Lányok Mizsei Kitti 6.a	1.hely 2.hely 3.hely 1.hely 2.hely 3.hely 1.hely 2.hely 3.hely 1.hely	Kató Gáborné Morvainé Szabó Edit Meglécz József Alsós tanítók

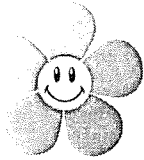

Újfehértói Általános Iskola és Alapfokú Művészeti Iskola
4244 Újfehértó Debreceni út 10.
Tel./Fax: 06/42/590-112
E-mail: ujfeherto.amipsz@gmail.com

		Tószegi Eszter 6.b Szabó Jázmin 6.a Fiúk: Balogh Attila 6.b Balogh Márkó 6.a Ménfői Levente 6.a <u>7-8. évfolyam</u> Lányok Bálint Regina 7.b Urr Boglárka 7.b Kolozsi Lizett 7.b Fiúk: Gergely Alex 7.a Kovács János 8.a Nyilas Máté 7.b	2.hely 3.hely 1.hely 2.hely 3.hely 1.hely 2.hely 3.hely 1.hely 2.hely 3.hely	
2018.03.21.	Elsős-ovis vetélkedő	Első osztályosok		Kató Gáborné
2018.03.26	Iskolai úszóverseny	<u>5-6.évfolyam</u> 6.b Bodnár Boglárka, Papp Liliána, Mester Tibor, Balogh Attila 5.a Mikle Boglárka, Kinyik Panna, Óhegyi Dávid, Veleczki János 3.hely:6.a Dalnics Dorka, Hajdu Georgina, Hajdu Márk, Balogh Márkó <u>7-8.évfolyam</u> 7.b	1.hely 2.hely 3.hely	Kató Gáborné Morvainé Szabó Edit Meglécz József

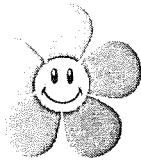

Újfehértói Általános Iskola és Alapfokú Művészeti Iskola
4244 Újfehértó Debreceni út 10.
Tel./Fax: 06/42/590-112
E-mail: ujfeherto.amipsz@gmail.com

		Urr Boglárka, Horváth Virág, Filep József, Brek Zoltán	1.hely	
		8.a Balogh Boglárka, Szőnyi Fanni, Fehér Gábor, Pásztor József	2.hely	
		7.a Németh Vivien, Sajti Brigitta, Halász Zoltán, Gönczi Ákos	3.hely	
2018.04.05.	Megyei Mezei Diákolimpia Nyíregyháza	II.kcs. fiú csapat Murzsa Gergő Kiss Márkó Árvai Dániel Makara Márk Murai Milán	1.hely	Kató Gáborné
		III.kcs. fiú csapat Balogh Attila Balogh Márkó Gilányi Attila Mester Tibor Horváth Gábor	4.hely	
		IV.kcs. lány csapat Bálint Regina	9.hely	
2018.04.12.	Iskolai 4x200 m váltó verseny	<u>3-4.évfolyam</u> 4.b Szabó Réka, Farkas Lili, Kiss Zalán, Murzsa Gergő	1.hely	Kató Gáborné Morvainé Szabó Edit Meglécz József Alsós tanítók
		3.a Horváth Bianka, Kiss Ilona, Varga Levente, Kiss Kristóf	2.hely	

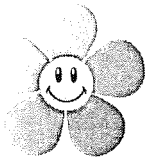

Újfehértói Általános Iskola és Alapfokú Művészeti Iskola
4244 Újfehértó Debreceni út 10.
Tel./Fax: 06/42/590-112
E-mail: ujfeherto.amipsz@gmail.com

	4.a Nagy Dóra, Kiss Rebeka, Balogh Kevin, Makara Márk	3.hely	
	3.b Kálmánchey Zorka, Pelles Regina, Kiss Márkó, Konyhás Zsolt	4.hely	
	<u>5-6.évfolyam</u> 6.a Dalanics Dorka, Szabó Jázmin, Ménfői Levente, Suhajda György	1.hely	
	6.b Szupkai Hajnalka, Kálmánchey Mercedesz, Takács Zoltán, Mester Tibor	2.hely	
	5.a Mizsei Mónika, Halász Viktória, Veleczki János, Ferkó György)	3.hely	
	<u>7-8.évfolyam</u> 7.b Ménfői Zsaklin, Komjáthy Nikolett, Brek Zoltán, Farkas Róbert	1.hely	
	8.a Nyisztor Virág, Dankó Anett, Kovács János,	2.hely	

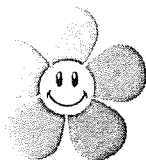

Újfehértói Általános Iskola és Alapfokú Művészeti Iskola
4244 Újfehértó Debreceni út 10.
Tel./Fax: 06/42/590-112
E-mail: ujfeherto.amipsz@gmail.com

		Pásztor József 7.a Németh Vivien, Ménfői Vivien, Gergely Alex, Kovács Alex	3.hely	
2018.04.17.	Országos Mezei Diákolimpia Gödöllő	II.kcs. fiú csapat Murzsa Gergő Kiss Márkó Árvai Dániel Makara Márk Murai Milán	24.hely	Kató Gáborné
2018.04.24	Körzeti II.-III. kcs Többpróba Diákolimpia Napkor	II.kcs. fiú csapat Murzsa Gergő Kiss Zalán Kiss Kristóf Kiss Márkó Murai Milán	1.hely	Kató Gáborné Meglécz József
		III. kcs. fiú csapat Mester Tibor Sisa László	2.hely	
		Egyéni összetett Mester Tibor	1.hely	
		III.kcs. lány csapat: Dalanics Dorka Tószegi Eszter Halász Viktória	2.hely	
		Egyéni összetett Dalanics Dorka	3.hely	
2018.04.25	Körzeti IV. kcs Többpróba Diákolimpia Napkor	IV. kcs. fiú csapat: Farkas Róbert Brek Zoltán Kovács János	1.hely	Meglécz József
		Egyéni összetett: Farkas Róbert	3.hely	

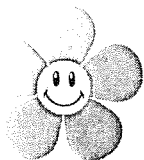

Újfehértói Általános Iskola és Alapfokú Művészeti Iskola
4244 Újfehértó Debreceni út 10.
Tel./Fax: 06/42/590-112
E-mail: ujfeherto.amipsz@gmail.com

		IV.kcs. lány csapat: Bálint Regina Nagy Réka	2.hely	
2018.05.08.	Megyei IV.kcs. Többpróba Diákolimpia Nyíregyháza	Brek Zoltán Farkas Róbert Kovács János	5.hely	Meglécz József
2018.05.08.	Megyei II.kcs. Többpróba Diákolimpia Nyíregyháza	Murzsa Gergő Kiss Zalán Kiss Kristóf Kiss Márkó Murai Milán	1.hely	Kató Gáborné
2018.05.30.	Országos Többpróba Diákolimpia Győr	Murzsa Gergő Kiss Zalán Kiss Kristóf Kiss Márkó Murai Milán	16. hely	Kató Gáborné
2018.06.12.	Bátrak Ligája országos elődöntő Újfehértó	Bálint Regina Kolozi Lizett Ménfői Zsanett Pásztor Kitti Brek Zoltán Farkas Róbert Horváth Gábor Kemecsei Márk	2.hely	Meglécz József
2018. 09. 20.	Autómentes nap ügyességi sportverseny	Alsós csapat tagjai: Dudás Szofi 1.o., Kolozi Botond 1.o., Békési Boglárka 2.o., Hrubi Sándor 2.o., Fülöp Gréta 3.o., Orendi Göncöl 3.o., Nagy István 3.o., Kálmánchey Zorka 4.o., Urr Lili 4.o., Kiss Kristóf 4.o. Felső csapat tagjai:		Kató Gáborné Morvainé Szabó Edit Meglécz József

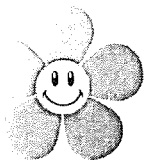

Újfehértói Általános Iskola és Alapfokú Művészeti Iskola
4244 Újfehértó Debreceni út 10.
Tel./Fax: 06/42/590-112
E-mail: ujfeherto.amipsz@gmail.com

		Szabó Réka 5.o., Murzsa Gergő 5.o., Halász Viktória 6.o., Ferkó György 6.o., Dalanics Dorka 7.o., Ménfői Levente 7.o., Mester Tibor 7.o., Kolozsi Lizett 8.o., Pásztor Kitti 8.o., Brek Zoltán 8.o.		
--	--	---	--	--

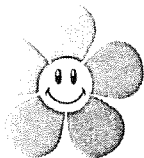

Újfehértói Általános Iskola és Alapfokú Művészeti Iskola
4244 Újfehértó Debreceni út 10.
Tel./Fax: 06/42/590-112
E-mail: ujfeherto.amipsz@gmail.com

2018.10.09.	Napkor DSB Egyéni Atlétikai verseny Napkor	III. korcsoport (5-6.oszt): Szupkai Hajnalka kislabdahajítás	2.hely	Kató Gáborné Morvainé Szabó Edit Meglécz József
		Murzsa Gergő 600 m futás	2.hely	
		IV.korcsoport (7-8.oszt.): Dalanics Dorka 100 m futás	1.hely	
		Pásztor Kitti távolugrás	1.hely	
		Mester Tibor távolugrás	1.hely	
		Nagy Alexandra kislabdahajítás	2.hely	
		Brek Zoltán kislabdahajítás	3.hely	
		Nagy Réka súlylökés	1.hely	
		Farkas Róbert súlylökés	1.hely	
Ménfői Levente 800 m futás	2.hely			
2018.10. 12.	KOSZISZ sportverseny	Fiú labdarúgás Farkas Róbert, Brek Zoltán, Kemecsei Márk, Nyilas Máté, Bakó Martin, Horváth Gábor, Halász Csaba, Dudok Miklós,	3.hely	Meglécz József

ETCC
219

Istenszülő Oltalmáról Elnevezett Görögkatolikus Óvoda és Általános Iskola

2019 JAN 17.
845-1
Gene

BESZÁMOLÓ

a 2018-as évben végzett sporttevékenységről

A 2018-as évben végzett sporttevékenység két tanévnek a munkáját öleli fel: a 2017/18-as tanév második félévét, illetve a 2018/19-es tanév első félévét. Intézményünkben minden évfolyam minden osztályában heti 5 órában folyik a mindennapos testnevelés oktatása. E mellett biztosítjuk a napközi otthonban való mozgás lehetőségét is, továbbá a sportedzéseket évfolyamszinten az alábbi sportágakban: atlétika, futball. A foglalkozásokat szakképzett testnevelő kollégák oktatják. Mivel iskolánk tornateremmel nem rendelkezik, így napi rendszerességgel béreljük a Városi Sportcsarnokot a délelőtti testnevelés órák megtartására, továbbá néhány alkalommal délutáni edzés megtartására is (főleg a téli időszakban). Heti egy alkalommal pedig az uszodát béreljük, ahol az úszásoktatást tanítják testnevelőink. Ezért a lehetőségért köszönettel tartozunk városunk vezetőinek, hogy ezt biztosítják számunkra.

Egész évben jártunk a Bozsik tornákra, ahol közel 90 gyermek vett részt különböző korosztályokban. 6 csapattal nevezünk, 1- 2-3-4. korcsoportos fiúk és 3-4. korcsoportos lányok.

Az időjárás nem kedvezett az áprilisi hónapban, ezért sok körzeti atlétika verseny elmaradt. Így rögtön megyei versenyekre kellett mennünk, de megmutatták a gyerekek, hogy itt is megállják a helyüket. A nyíregyházi repülőtéren rendezték meg április 5-én a megyei mezei futóversenyt, ahol a 2. korcsoportos lányok –Szántó Emese, Dalanics Korinna, Szolnoki Kornélia, Kolozsi Korina- 3. helyezést, a 2. korcsoportos fiúk- Lelesz Roland, Majoros Máté, Nagy József, Szemán Gergő- 4. helyezést, a IV. korcsoportos fiúk- Kristóf Balázs, Kovács Krisztofer, Barabás Patrik, Orgován Szabolcs- 3. helyezést értek el.

Több csapattal is nevezünk a foci diákolimpiára, ahol az idei évben először tovább is jutott 3 csapatunk. 2018. 04.09-én az 5-8. osztályos lányok – Patai Fanni, Patai Dóra, Porcellán Barbara, Porcellán Petra, Tóth Angelika, Takács Viktória, Dalanics Korinna, Bodnár Cecília- nagy küzdelemben a 2. helyen végzett a nagykörzeti döntőn.

2018.04.10-én a IV. korcsoportos fiúk –Papp Dávid, Kristóf Balázs, Kovács Krisztofer, Leveleki Zsolt, Orgován Szabolcs, Szemán György, Barabás Patrik a nagykörzeti döntőn 3. helyen végzett.

A 3. korcsoportos fiúk csapata- Urr Dániel, Pál Csaba, Szolnoki László, Zámbó János, Korpai János, Szilágyi Máté- a nagykörzeti 3. helyet hozták el.

2018.04.24-én rendezték az atlétika több próba versenyt Napkoron, ahol a 2. korcsoportos lányok – Szántó Emese, Szabó Luca, Szolnoki Kornélia, Koltai Zorka, Sztányi Zita- csapatban a 3. helyet értek el, a 3. korcsoportos fiúk csapata –Pál Csaba, Korpai János, Szolnoki László, Zámbó János, Ráczkői László, Tószegi Sándor- 1. helyen végzett. Ugyanitt egyéni 2. helyen Korpai János, egyéni 3. helyen Zámbó János, egyéni 4. helyen Pál Csaba végzett. Ugyanezzel a 3. korcsoportos fiú csapattal a megyei atlétika versenyen az 5. helyen végeztek.

Szent György focikupa volt április végén, Hajdúdorogon, ahol a III. korcsoportos fiúk és az 5-8. osztályos lányok is a 2. helyen végeztek.

A 2018/2019-es tanév is szép eredményekkel kezdődött. Október 9-én rendezték meg Napkoron az őszi atlétika versenyt, ahol diákjaink szép eredményeket értek el. Zámbó János

III. korcsoportos diák kislabdahajtásban a 2. helyen, Lippai Milán II. korcsoportos szintén kislabdahajtásban 2. helyen, Korpai János IV. korcsoportos távolugrásban a 2. helyen, Barabás Dorina IV. korcsoportos 100 méteres síkfutásban a 2. helyen, Koltai Zorka III. korcsoportos 60 méteres síkfutásban a 2. helyen, és Barabás Patrik IV. korcsoportos 800 méteres síkfutásban 1. helyen végzett.

2018. 10. 12-én a KOSZISZ labdarúgókupán a 7-8. osztályos fiúk csapata a 2. helyezést szerezték meg, míg a KOSZISZ sor- és váltóversenyen a 7-8. osztályos lányok is a 2. helyen végeztek.

2018.10.17-én rendezte meg iskolánk a már hagyományos Oltalom- focikupát, ahol városunk mind a 4 iskolája képviselte magát. A 7-8. osztályos fiúk csapata – Pál Csaba, Kriston Csaba, Székely Ágoston, Barabás Patrik, Zámbo János, Korpai János, Papp György- az 1. helyen végeztek. A korosztályban a legjobb kapus Korpai János lett.

Az 5-8. osztályos lányok csapata – Porcellán Petra, Porcellán Petra, Bodnár Cecília, Mosolygó Eszter, Barna Elizabet, Dalanics Korinna, Dankó Márta, Sárosi Emília, Sárosi Janka- is az 1. helyen végeztek. A torna legjobb játékosa ebben a korcsoportban Dalanics Korinna lett.

Az 5-6. osztályos fiúk csapata – Urr Dániel, Ráczkövi László, Lippai Milán, Körösi Patrik, Molnár Ádám, Nagy József, Anducska Nimród, Kolozsi Máté, Áncsán Gergő- a 3. helyezést érték el. A legjobb kapus ebben a korcsoportban Ráczkövi László volt.

A hajdúdorogi HAGIT több próba 2018.11.16-án került megrendezésre. Korpai János 1. helyen végzett egyéni összetettben. Barabás Dorina egyéni összetettben 3. helyen, míg Porcellán Petra 2. helyet ért el. Csapatban a lányok és a fiúk csapata is 1. helyen végzett.

A lányok csapata: Porcellán Petra, Porcellán Barbara, Barabás Dorina.

A fiúk csapata: Szemán György, Pál Csaba, Korpai János.

2018.11.22-én az Országos Diákolimpiai Kiskörzeti futsal döntőt Nagykállóban rendezték meg, ahol a 7.8. osztályos fiúk 2. helyen jutottak tovább az újfehértói nagykörzeti döntőbe, ahol az értékes 3. helyen zártak.

Újfehértó, 2018. január 18.



Pallai Ágnes

Pallai Ágnes

intézményvezető

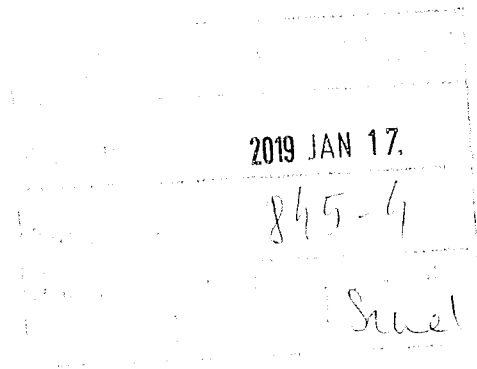

7000
2017

"Neveld a gyermeket a neki megfelelő módon,
még ha megöregszik, akkor sem tér el attól."

Péld. 22:6

ÚJFEHÉRTÓI REFORMÁTUS ÁLTALÁNOS ISKOLA ÉS ÓVODA

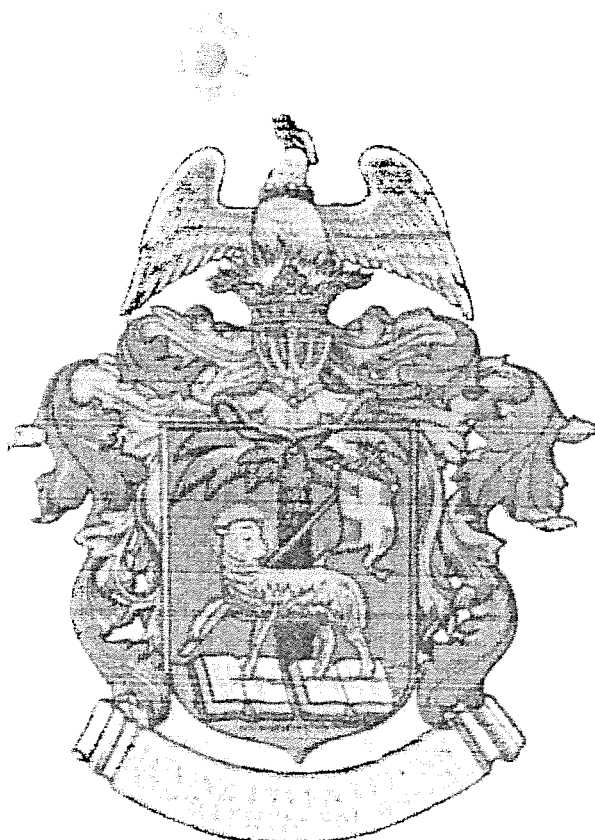

Verseny és tömegsport beszámoló
a 2018. évi munkáról

Újfehértó, 2019. január 08.



Váradó Sándorné
Váradó Sándorné
intézményvezető

Az Újfehértói Református Általános Iskola és Óvodával 190 tanuló és 64 óvodás gyermek áll jogviszonyban.

A 22 pedagógusból 1 testnevelő szakos pedagógus van, aki a felső tagozatos testnevelés órákat látja el. Az alsó tagozaton a tanítók végzik a testnevelés oktatását.

Testnevelés óra keretében az 5-6. évfolyamon heti két-két órában úszásoktatás van, a 7-8. évfolyamon heti egy-egy órában vívásoktatás.

Minden évfolyamon korcsoportnak megfelelően futball-edzést tart a testnevelő heti egy-egy órában, összesen heti 4 órában. Már harmadik éve ovi-foci edzésre járhatnak az óvodás gyermekek heti egy órában, amit szintén a testnevelő szakos kolléga vezet.

Az intézmény rendszeresen részt vesz sportversenyeken, valamint már negyedik éve bekapcsolódik a Bozsik intézményi futball-tornába.

Intézményünk a következő sportversenyeken és tömegsport rendezvényeken vett részt 2018-ban.

2018. január 23. - Bozsik 1. téli forduló, Újfehértó

III.-IV. korcsoport leány

Csapattagok: Barabás Vivien, Bodnár Szilvia, Brutóczki Tünde, Bulátkó Cintia, Horváth Dzsesszika, Nagy Enikő, Spisák Titanilla, Szilágyi Amanda, Taskó Noémi

Eredmény: 1 győzelem, 1 vereség, 2 döntetlen

Felkészítő nevelő: Tóth Attila

2018. január 29. - Bozsik 1. téli forduló, Balkány

II. korcsoport fiú

Csapattagok: Balog Mihály, Brutóczki István, Emődi Dávid, Kovács Tamás, Petrus Máté, Szitás Mihály, Szőke Gábor, Tilk Dávid

Felkészítő nevelő: Tóth Attila

2018. január 31. - Bozsik 1. téli forduló, Balkány

I. korcsoport fiú

Csapattagok: Albert Zsombor, Bakró Arnold, Balla Benedek, Barabás László, Brutóczki Bence, Derzsi Richárd, Kiss József, Korsoveczki Sándor, Petrus János, Váradi János, Varga Erik

II. korcsoport fiú

Csapattagok: Emődi Balázs, Haga Róbert, Iváncsik István, Király Sándor, Molnár Lajos, Sajti Imre

Felkészítő nevelő: Tóth Attila

2017. január 23. - Bozsik torna 1. téli forduló, Újfehértó

IV. korcsoport leány

Csapattagok: Barabás Vivien, Bodnár Szilvia Adrienn, Bulátkó Cintia Nikoletta, Brutóczki Tünde Gabriella, Horváth Dzsesszika, Nagy Enikő, Spisák Titanilla, Szilágyi Amanda Mária, Taskó Noémi

Felkészítő nevelő: Tóth Attila

2018. január 29. - Bozsik torna 1. téli forduló, Balkány

II. korcsoport fiú

Csapattagok: Balog Mihály, Brutóczki István, Emődi Dávid, Kovács Tamás, Petrus Máté, Szőke Gábor, Tilk Dávid

Felkészítő nevelő: Tóth Attila

- 2018. január 30. - Bozsik torna 1. téli forduló, Újfehértó**
I. korcsoport fiú
Csapattagok: Albert Zsombor, Balla Benedek, Barabás László Zoltán, Brutóczki Bence, Derzsi Richárd, Kiss József, Korsoveczki Sándor, Petrus János, Varga Erik
Felkészítő nevelő: Tóth Attila
- 2018. január 30. - Bozsik torna 1. téli forduló, Újfehértó III. helyezés**
III. korcsoport fiú
Csapattagok: Bakró Arnold, Emödi Balázs, Györki Attila, Iváncsik István, Haga Róbert, Király Sándor, Molnár Lajos, Sajti Imre
Felkészítő nevelő: Tóth Attila
- 2018. február 14. – Farsangi futball kupa az Erkel Ferenc Tagintézmény szervezésében**
IV. korcsoport fiú
Csapattagok: Baracsi Áron, Baracsi István, Iváncsik István, Kanalas Csaba, Károlyi Péter István, Rácz István, Szilágyi Péter, Varga Gergő
Felkészítő nevelő: Tóth Attila
- 2018. február 27. - Farsangi váltóverseny**
A versenyen különböző feladatokban mérhették össze erejüket az alsó és felső tagozatos osztályok.
I. helyezett: 8. osztály
II. helyezett: 5. osztály
III. helyezett: 6. osztály
IV. helyezett: 7. osztály
Szervezők: Kukucsáné Polgári Anita, Takács Valéria, Tóth Attila
- 2018. február 19. - Bozsik torna 2. téli forduló, Balkány**
II. korcsoport fiú
Csapattagok: Brutóczki István, Dupai Balázs, Emödi Dávid, Kovács Tamás, Szitás Mihály, Szőke Gábor, Taskó Roland, Tilk Dávid, Vékony Zsolt
Felkészítő nevelő: Tóth Attila
- 2018. február 27. - Bozsik torna, 2. téli forduló, Újfehértó**
IV. korcsoport leány
Csapattagok: Barabás Vivien, Bulátkó Cintia Nikoletta, Dovics Vivien Evelin, Horváth Beáta, Kálmánczhey Kitti, Nagy Enikő, Papp Barbara, Spisák Titanilla Vanessza, Szilágyi Amanda, Taskó Noémi
Felkészítő nevelő: Tóth Attila
- 2017. február 28. - Különleges alternatív sportbemutató, Újfehértó**
Iskolánk tanulói a vívás sportágat mutatták be.
Csapattagok: Baracsi Áron, Baracsi István, Bodnár Boglárka, Brutóczki Tünde Gabriella, Iváncsik István, Karikó István, Kis Viktória, Lakatos Fanni, Nyikita Nikolett, Repák Máté, Szabó Dániel
Felkészítő nevelő: Tóth Attila
- 2018. március 07. - Bozsik torna 2. téli forduló, Újfehértó**
I. és III. korcsoport

- 2018. március 19. MDSZ Kiskörzeti döntő, Nagykálló 2. hely, továbbjutás**
II. korcsoport fiú
Csapattagok: Brutóczki István, Emódi Dávid, Kovács Tamás, Petrus Máté, Rácz István, Szitás Mihály, Tilk Dávid, Vékony Zsolt
Felkészítő nevelő: Tóth Attila
- 2018. március 20. MDSZ Kiskörzeti döntő, Újfehértó 2. hely, továbbjutás**
IV. korcsoport fiú
Csapattagok: Baracsi Áron, Baracsi István, Iváncsik István, Kanalas Csaba, Károlyi István Péter, Kiss Márk, Szilágyi Péter, Varga Gergő
Felkészítő nevelő: Tóth Attila
- 2018. március 21. MDSZ Nagykörzeti döntő, Nagykálló**
I. korcsoport fiú
Csapattagok: Barabás László Zoltán, Brutóczki Bence, Káté Adrián, Kanalas József Roland, Kerékgyártó Panna, Korsoveczki Sándor, Petrus János, Váradi József, Varga Erik
Felkészítő nevelő: Tóth Attila
- 2018. március 27. – Nyuszi váltóverseny az alsó tagozaton**
Szervezők: Kukucskáné Polgári Anita, Takács Valéria
- 2018. április 04. - MDSZ Kiskörzeti döntő, Balkány**
IV. korcsoport leány
Csapattagok: Bulátkó Cintia Nikoletta, Bodnár Szilvia Adrienn, Brutóczki Tünde Gabriella, Kálmánczhey Kitti, Papp Bianka Flóra, Spisák Titanilla Vanessza, Szilágyi Amanda, Taskó Noémi
Felkészítő nevelő: Tóth Attila
- 2018. április 05. - MDSZ mezei futóverseny, döntő**
II. korcsoport fiú
Csapattagok: Emódi Dávid, Kovács Tamás, Rácz István, Szitás Mihály, Szőke Gábor
Felkészítő nevelő: Tóth Attila
- 2018. április 05. - MDSZ mezei futóverseny, döntő**
II. korcsoport leány
Csapattagok: Barna Vanda, Kanalas Barbara, Király Fruzsina Erzsébet, Sebők Viktória, Szabó Vivien
Felkészítő nevelő: Tóth Attila
- 2018. április 05. - MDSZ mezei futóverseny, döntő**
III. korcsoport fiú
Csapattagok: Haga Róbert, Györki Attila, Kiss Márk, Molnár Lajos
Felkészítő nevelő: Tóth Attila
- 2018. április 05. - MDSZ mezei futóverseny, döntő**
III. korcsoport leány
Csapattagok: Barabás Vivien, Jónás Patrícia Vanda, Papp Bianka Flóra, Szücs Barbara, Szilágyi Amanda
Barabás Vivien 3. hely - országos döntő
Felkészítő nevelő: Tóth Attila

- 2018. április 05. - MDSZ mezei futóverseny, döntő**
IV. korcsoport fiú
Csapattagok: Baracsi Áron, Baracsi István, Kanalas Csaba, Károlyi Péter, Szilágyi Péter
Felkészítő nevelő: Tóth Attila
- 2018. április 05. - MDSZ mezei futóverseny, döntő**
IV. korcsoport leány
Csapattagok: Bulátkó Cintia Nikoletta, Horváth Dzsesszika, Nagy Enikő, Spisák Titanilla Vanessza, Taskó Noémi
Felkészítő nevelő: Tóth Attila
- 2018. április 10. - MDSZ Nagykörzeti döntő, Újfehértó, 4. hely**
IV. korcsoport
Csapattagok: Baracsi Áron, Baracsi István, Iváncsik István, Kiss Márk, Varga Gergő, Kanalas Csaba, Szilágyi Péter
Felkészítő nevelő: Tóth Attila
- 2018. április 11. - MDSZ Kiskörzeti döntő, Újfehértó, 1. hely, továbbjutás**
III. korcsoport fiú
Csapattagok: Emődi Dávid, Györki Attila, Haga Róbert, Iváncsik István, Király Sándor, Kiss Márk, Molnár Lajos, Rácz István, Szőke Gábor
Felkészítő nevelő: Tóth Attila
- 2018. április 17. - MDSZ Országos mezei futóbajnokság döntő, Gödöllő**
187. hely: Barabás Vivien
Felkészítő nevelő: Tóth Attila
- 2018. április 18. - MDSZ Nagykörzeti döntő, Apagy, 4. hely**
III. korcsoport fiú
Csapattagok: Emődi Balázs, Györki Attila, Haga Róbert, Kerékgyártó Tamás, Kiss Márk Molnár Lajos, Rácz István, Szőke Gábor
Felkészítő nevelő: Tóth Attila
- 2018. május 08. - Bozsik torna, Nagykálló**
I. korcsoport fiú
Csapattagok: Albert Zsombor, Balla Benedek, Brutóczki Bence, Kálmánchey Gábor, Korsoveczki Sándor, Nagy János, Petrus János, Szabó Bence, Varga Erik, Váradi József
Felkészítő nevelő: Tóth Attila
- 2018. május 09. - Bozsik torna, Nagykálló**
III. korcsoport fiú
Csapattagok: Bakró Arnold, Emődi Balázs, Györki Attila, Haga Róbert, Iváncsik István, Király Sándor, Patai Ádám, Sajti Imre, Simon Szabolcs
Felkészítő nevelő: Tóth Attila
- 2018. május 09. - Bozsik torna, Nagykálló**
IV. korcsoport leány
Csapattagok: Barabás Vivien, Bodnár Szilvia, Horváth Dzsesszika, Kálmánchey Kitti, Nagy Enikő, Papp Bianka Flóra, Spisák Titanilla Vanessza, Szilágyi Amanda
Felkészítő nevelő: Tóth Attila

2018. május 10. - Bozsik torna, Nagykálló

II. korcsoport fiú

Csapattagok: Bakró Kálmán, Brutóczki István, Emődi Dávid, Kovács Tamás, Petrus Máté, Rácz István, Sztás Mihály, Szőke Gábor, Taskó Roland, Tilk Dávid, Vékony Zsolt

Felkészítő nevelő: Tóth Attila

2018. október 09. – Egyéni atlétikai bajnokság - Napkor

Rácz István 6. osztály – III. helyezett – távolugrás

Taskó Noémi Dorina 8. osztály – III. helyezett – súlylökés

Molnár Lajos József 7. osztály – III. helyezett – 100 m

Barabás Vivien 7. osztály – II. helyezett – 800 m

Kanalas Barbara 5. osztály – I. helyezett – 60 m

Kerégyártó Tamás 6. osztály – III. helyezett – 60 m

A versenyen részt vett még: Horváth Nikolett Adrienn 5. o., Szőke Gábor 5. o., Kovács Tamás Dávid 5. o., Emődi Dávid 6. o., Szilágyi Amanda Mária 6. o., Soltész Mónika Napsugár 6. o., Tilk Dávid 5. o., Kukucska Levente 5. o., Bakró Arnold 5. o., Nagy Dóra Petra 5. o., Király Fruzsina Erzsébet 6. o., Sajti Gréta 6. o., Jónás Patricia Vanda 5. o., Istenes Fanni 7. o., Maros Adél Anita 7. o., Iváncsik István 8. o., Kiss Márk 8. o., Mocsár Achilles Zoltán 8. o., Papp Bianka Flóra 7. o., Fehértói Ádám 8. o., Kanalas Csaba 7. o., Haga Róbert 7. o., Mocsár Izabell Dominika 8. o., Szücs Barbara 8. o., Kanalas Dzszenifer 7. o.

Felkészítő nevelő: Tóth Attila

2018. október 12 - KOSZISZ futball kupa - Újfehértó

Az iskola fiú futball csapata a Szent István Vándorkupán I. helyezést ért el

Résztvevő gyerekek: Rácz István 6. o., Kerégyártó Tamás 6. o., Emődi Balázs 7. o., Kanalas Csaba 7. o., Kiss Márk 7. o., Molnár Lajos 7. o., Haga Róbert 7. o., Mocsár Achilles 8. o.

Felkészítő nevelő: Tóth Attila

2018. október 17. - Oltalom kupa - az Istenszülő Oltalmáról elnevezett Görög Katolikus Általános Iskola által szervezett futball-kupa, ahol mindhárom csapat a IV. helyen végzett.

A IV. korcsoportos fiúk csapata: Emődi Balázs, Haga Róbert, Kanalas Csaba, Kiss Márk, Király Sándor, Mocsár Achilles Zoltán, Molnár Lajos József.

Az intézmény leány futball csapat tagjai: Barabás Vivien, Horváth Nikolett Adrienn, Nagy Enikő, Papp Bianka Flóra, Szilágyi Amanda Mária, Taskó Noémi Dorina.

A III. korcsoportos fiúk csapata: Brutóczki István, Emődi Dávid, Kerégyártó Tamás, Kovács Tamás Dávid, Kukucska Levente, Patai Ádám István, Petrus Máté, Rácz István, Szőke Gábor, Tilk Dávid.

Felkészítő nevelő: Tóth Attila

2018. november 13. - Őszi teremlabdarúgó torna

Intézményünk már 7. alkalommal szervezi meg az őszi teremlabdarúgó tornát. Az idén 2018. november 13-án került sor a rendezvényre, ahol négy iskola diákjai mutathatták meg ügyességüket.

I. helyezett - Újfehértói Református Általános Iskola és Óvoda

II. helyezett - Istenszülő Oltalmáról Elnevezett Görög katolikus Óvoda és Általános Iskola

III. helyezett - Vasvári Pál Általános Iskola Tagintézmény

IV. helyezett - Erkel Ferenc Általános Iskola Tagintézmény
Gólkirály: Szitás Mihály (Újfehértói Református Általános Iskola és Óvoda)
Legjobb mezőnyjátékos: Pál Gergő (Istenszülő Oltalmáról Elnevezett Görög katolikus Óvoda és Általános Iskola)

Legjobb védő: Kurucz Gábor (Erkel Ferenc Általános Iskola Tagintézmény)
Legtechnikásabb játékos: Konyhás Zsolt (Vasvári Pál Általános Iskola Tagintézmény)
Az Újfehértói Református Általános Iskolából a résztvevő gyerekek névsora:
Szitás Mihály, Varga Erik, Barna Vanda, Szőke Gábor, Petrus János, Bakró Kálmán, Korsoveczki Sándor.

Felkészítő nevelő: Tóth Attila

2018. december 10. – Mikulás futball kupa a Vasvári Pál Tagintézmény szervezésében

Iskolánk II. korcsoportos fiú futball csapata már évek óta részt vesz a Vasvári Pál Tagintézmény által szervezett Mikulás futball – kupán. Iskolánk csapata ebben a tanévben a III. helyet érte el.

Csapattagok: Brutóczki István, Emődi Dávid, Kerékgyártó Tamás, Kovács Tamás, Kukucska Levente, Patai Ádám, Petrus Máté, Rácz István, Szőke Gábor, Tilk Dávid

Felkészítő nevelő: Tóth Attila

2018. december 11. Mikulás váltóverseny iskolánk szervezésében

A Mikulás délután fergeteges hangulata után ismét izgalmas programmal színesítettük diákjaink életét, hiszen idén is megrendeztük a Mikulás váltóversenyt alsó és felső tagozaton egyaránt.

A 10 fős csapatok érdekesebbnél érdekesebb versenyszámokban mérhették össze erejüket. Alsó tagozatban vegyes csapatok vettek részt a versenyen, s így kisebbek és nagyobbak együttes erővel tudtak sportszerűen versengeni.

A jókedv most is garantált volt, s nemcsak a testet, de a nevetés által a rekeszizmokat is megmozgatták a tanulók. A jutalom nem maradt el, hiszen mindenféle finomságot kaptak a lelkes sportolók.

A felső tagozat eredményei:

I. helyezett: 8. osztály

II. helyezett: 5. osztály

III. helyezett: 6. osztály

IV. helyezett: 7. osztály

Szervezők: Banduláné Moni Enikő, Tóth Attila

Újfehértó, 2019. január 8.



Váradiné Sándorné

Váradiné Sándorné
intézményvezető



Beszámoló

a Lengyel Laura Óvoda 2018. évi Tömegsport rendezvényeiről

Az egészséges életmódra nevelés, az egészség védelme, a betegségek megelőzése, az egészséges életmód szokásrendszerének megalapozása Pedagógiai programunk cél- és feladatrendszerében első helyen szerepel.

Míndezeket a napi óvodai élet során, a szabadidőben, valamint hétvégeken rendezett tömegsport programok keretében valósítjuk meg.

A cél – és feladatkör szerves részét képezték 2018. évben is azok a sport és szabadidős programok, melyek között szerepeltek az óvodások korosztályát célzó rendezvények és napi tevékenységek, de voltak olyan programjaink is, melyek során az óvodáinkba járó gyermekek családjait, partnerintézmények óvodásait, tanulóit is bevontuk.

2018. évben az alábbi sporteseményeket szerveztük óvodáinkban, illetve részt vettünk más intézmények által szervezett sportprogramokon:

Versenysport programok:

- Micimackó családi váltóverseny
- Óvodások váltóversenye az Erkel-Ferenc Tagiskolában az Erkel- Napok keretében
- Vasvári-váltóverseny – kisiskolások és óvodások váltóversenye a Vasvári – Napok keretében
- Kerékpáros ügyességi versenyek a Napsugár és a központi óvoda KRESZ-pályáján
- Kisiskolások kerékpáros ügyességi versenye a Napsugár Óvodában
- Apa-Fiú Focitorna- Alapítványi foci-meccs Apák Napján
- Mihálynap Váltóverseny- Aranykapu Tagóvoda
- Őszi Családi ügyességi Váltóverseny- Lengyel Laura Óvoda
- Családi váltóverseny a Napsugár Tagóvoda „Őszi forgatagában”

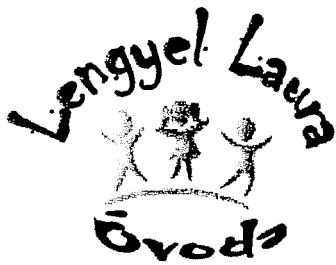

Lengyel Laura Óvoda
4244 Újfehértó, Árvácska u. 2.
Tel.: 42/290-080
E-mail: lelov@ujfeherto.hu



Tömegsport rendezvények:

- A kihívás napján szülőkkel együtt szervezett gimnasztika, futás, kötélhúzás, sportjátékok, sorverseny
- Gyermeknap ügességi sportjátékok, tréfás vetélkedők minden óvodában
- Nyuszi-futás
- Családi délután keretében családi váltóverseny, ovi futóbajnokság a Lengyel Laura Óvodában
- Erdei BRINGA TURA - Napsugár Tagóvoda
- Az autómentes világnapon közös séta az egészségért, kerékpározás minden óvodában

Ebben az évben is a Városi Sportcsarnok adott otthont a hagyományos Micimackó Ovi Váltó versenynek, melyen a Lengyel Laura Óvoda és tagóvodái 5 gyermek-csapatral neveztek be a gyermekek váltóversenyére.

Szintén 5 csapat kelt versenyre a családi váltóversenyen legeredményesebben szereplő csapatnak járó vándorkupa megszerzéséért is

A rendezvényeken a résztvevők száma magas volt.

Újfehértó, 2018. december 11.

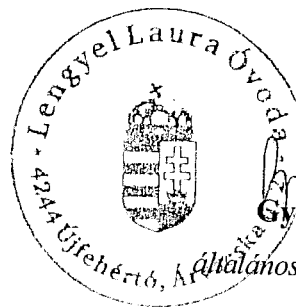

Gyurján László Jánosné
Gyurján László Jánosné

Általános helyettes - óvodavezető

Code
0121
V

Sportélet a KOSZISZ Szent István Gimnáziumban 2018-ban

2018. március: A gimnázium ismét megrendezte a város H2O Sportcsarnokában a Szent István Kupa elnevezésű labdarúgó tornát. Nyíregyházáról, Hajdúdorogról és Kisvárdáról vártuk a katolikus iskolák lány és fiú csapatait.

2018. április: A Fair-play kupa torna tavaszi fordulóján a lány és fiú futball csapatunk tisztes helytállással, eredményes helyen zárt.

2018. április: Baktalórántházán került megrendezésre a fiú kispályás labdarúgó diákolimpia torna. A gimnázium csapata szoros küzdelemben, a 2. helyen végzett a házigazda mögött, így nem sikerült a megyei döntőbe jutni.

2018. május: A kisvárdai Szent László Katolikus Gimnázium meghívására részt vettünk az iskola sportcsarnokában megrendezésre kerülő fiú kispályás labdarúgó versenyen.

2018. szeptember: A Futball Éjszakája elnevezésű programra látogatott el az iskola több tanulója.

A debreceni Nagyerdei Stadionban sorra kerülő programok már délután öt órától stadiontúrával kezdődtek, majd Xbox-bajnokság, teqball, darts, asztaltenisz és 11-es rúgó bajnokság is várta az érdeklődőket.

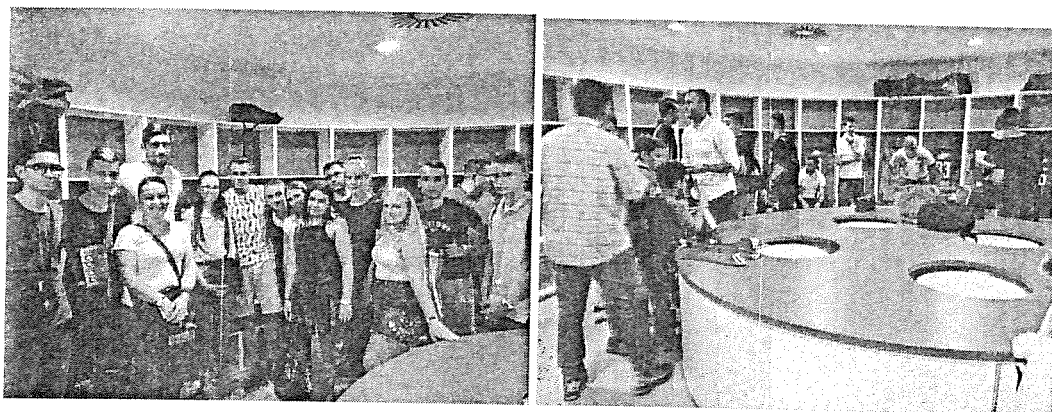

2018. szeptember: A KOSZISZ Szent István Gimnázium csatlakozott az Európai Diák Sportnap programhoz.

Az iskola a következő eseményeket szervezte meg:

- sporttevékenységek már az iskolába érkezéskor (gyalogosan, futva, kerékpárral, rollerrel, görkorcsolyával)
- 10:45- 11:00 - bemelegítő torna TABATA – zenére végrehajtott intervallumos edzés
- 11:15- 11:45 - 2018 méter megtétele kerékpárral
- aki nem vesz részt a kerékpározásban, gyümölcssalátát készít (osztályokként 3-4 tanuló)

- 12:00 – 13:00 – Tóth István, speciálnaja podgotovka
- 13: 10 – 14:00 - Csapatversenyek:
Labdarúgás
Röplabda
- A Gimnázium udvarán különböző eszközökkel végrehajtott mozgásos feladatok : teke bábuk leütése, célba dobás, floorball labdavezetés – kapura ütés, Fitt-labda torna, Therra Band szalag torna, Kettlebell edzés, TRX – gyakorlatok, sakkozás, tollas labdázás
- 14:00 – Eredményhirdetés

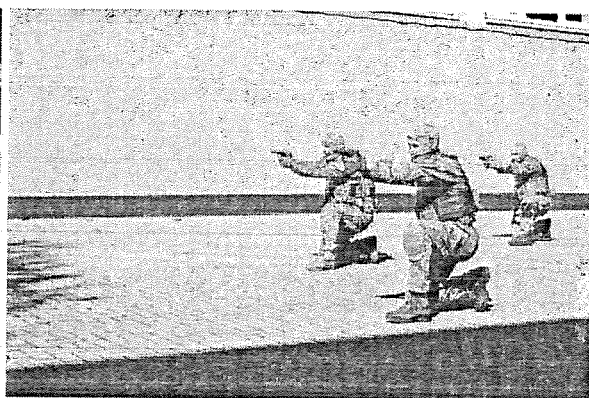

2018. szeptember 20.

Autómentes nap – csatlakozott a gimnáziumunk a kerékpáros felvonuláshoz.

2018. október: Az amatőr kispályás labdarúgó tornára ismét beneveztünk. A Fair Play kupa keretein belül a megye középiskoláinak lány és fiú csapataival versenyeztünk. Folytatás tavasszal.

2018. október: Megrendezésre került a H2O Sportsarnokban a KOSZISZ kupa.

A helyi általános iskolák fiú és lány csapatait hívtuk meg. Az iskolák csapatai labdarúgásban és sor és váltóversenyben mérhették össze tudásukat.

A verseny megszervezésének célja volt, az intézmények közötti kapcsolatok bővítése. Az intézményünk sportéletébe való betekintés biztosítása. A labdarúgás sportág népszerűsítése, versenyzési lehetőség biztosítása a 8. évfolyamos tanulóknak.

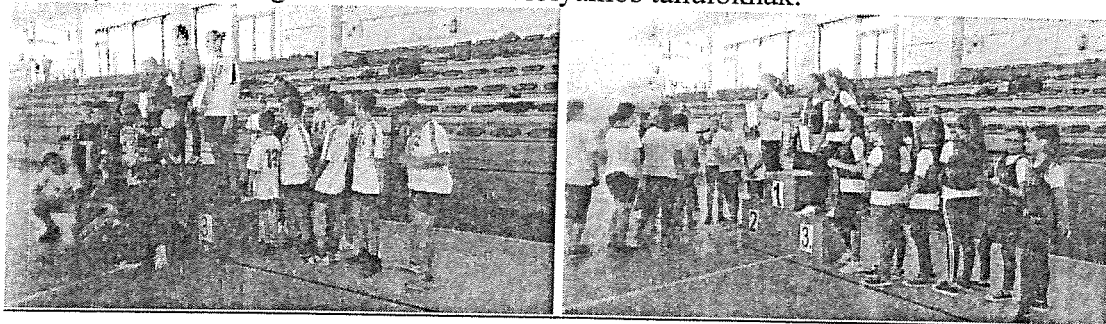

2018. november: A gimnázium fiú röplabda csapata részt vett Nyíregyházán a Szabolcs-Szatmár-Bereg megyei Diáksportnapon. A megye középiskoláinak versenyében iskolánk csapata előkelő helyezést ért el.

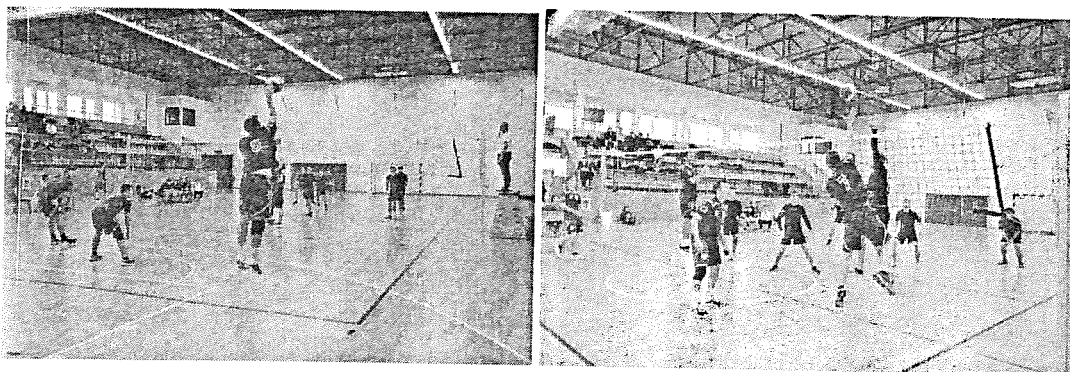

Újfehértó, 2019. január 18.

Testnevelő tanárok – Bányász György, Leveleki Szilvia

Újfehértó Sportegyesület

4244. Újfehértó, Debreceni út 38.

Újfehértó Sportegyesület Hivatala		
2018 DEC 13.		
Nyilvántartási szám: 18663-1		
Előadó:	Előadó:	Előadó:
		SZSA

Beszámoló az Újfehértó Sportegyesület 2018. éves szakmai munkájáról

Az egyesület neve, székhelye, adatai:

- Egyesület neve : **ÚJFEHÉRTÓ SPORTEGYESÜLET**
- Székhelye : 4244. Újfehértó, Debreceni út 38.
- Az egyesület színe : piros- kék
- Az egyesület zászlója : piros- kék színben ÚSE felírat, hátoldalán ÚJFEHÉRTÓ Város címere
- Az egyesület adószáma: 19857484-1-15
- Alapításának éve : 1983

Az egyesület működési területe :

Elsősorban Újfehértó Város, illetve Szabolcs- Szatmár- Bereg és az Észak- Alföldi Régió területe, de az egyesület céljainak elérése érdekében Magyarország teljes területén is végezhet a működéséhez kapcsolódó tevékenységet.

Az egyesület céljai :

- tagjainak és a város valamennyi polgárának a mozgás és a megfelelő sportolási lehetőség biztosítása, az ehhez szükséges szervezeti keretek kialakítása
- a helyi sporthagyományok ápolása, az egészséges és sportszerű életmódra, magatartásra való nevelés
- az egyesület tagjai és versenyzői számára a lehető legjobb és legkorszerűbb formában biztosítani a sport utánpótlás-nevelést és versenyzést, versenyeztetést Újfehértó Városában
- Újfehértón rendezendő felnőtt és utánpótlás versenyek szervezése és lebonyolítása
- a sportolók, versenyzők versenyekre történő felkészítés, a felkészítés szakmai irányítása, edzések lebonyolítása

- az utánpótlás-korú és felnőtt versenyeztetés szervezése, lebonyolítása, ezek anyagi és egyéb feltételeinek biztosítása
- az utánpótlás U-7, U-9, U-11, U-13, csapatok a BOZSIK programban, a további utánpótlás csapatok U-14, U-16, U-19, futsal U-17, és U-20-as csapat bajnoki részvételének biztosítása, működtetése
- sport kapcsolatok létesítése és fenntartása
- a szabadidő hasznos eltöltésére nevelés
- egészségmegőrzés, betegségmegelőzés, gyógyító, egészségügyi rehabilitációs tevékenység
- nevelés és oktatás, képességfejlesztés, ismeretterjesztés
- hátrányos helyzetű csoportok társadalmi esélyegyenlőségének elősegítése

Áttérve a szakmai munkára, kispályás terem tornákkal és edzőmérkőzésekkel kiegészítve, a bajnoki rajt kezdete előtti alapozással egybekötve, a H2O Sportcsarnok igénybevételével megkezdtük a felkészülést a bajnoki rajtra. Folytattuk a Megyei-II.ban a bajnokságot, a felnőtt és U-19 ifjúsági csapattal. Márciusban megkezdődtek az utánpótlás csapatok bajnokságai is amelyek az U-7, U-9, U-11, BOZSIK programosok edzőjük, Kranyik István, az U-13, csapatot Urr László edzi, az U-14, és U-16-os csapatokat Dankó Zsolt dirigálja.

A 2017-18.as bajnokság végén a felnőtt csapat a negyedik helyen végzet lemaradva a dobogós helyről Szilágyi Ákos játékos edző vezényletével. Az U-19-es ifjúsági csapat. az élen állva megnyerte a bajnokságot, Banka Attila edzői munkáját dicsérve. Utánpótlás csapataink, az U-14, a tabella élén az első helyen végzet, az U-16-os serdülő csapat negyedik lett, Dankó Zsolt érdemeit igazolva. Gratulálunk minden csapat helyezéseihez.

A nyári felkészülés és alapozás után elkezdődött a Megyei – II. osztály 2018-19-es évada. Az új szezonra igazoltunk a felnőtt csapatba játékosokat, és az ifjúsági csapatból beépítettünk tehetséges labdarúgókat. A vezetőség új felnőtt edzőt bízott meg a csapat irányításával név szerint, PISKÓTI ZSOLT személyében. A többi csapatoknál maradtak az előző szakemberek.

Az őszi szezonban a csapataink az előkelő dobogós helyen tanyázva kiválóan szerepelnek. A felnőtt csapat a második, az U-19-es ifjúsági csapat három pontos előnnyel vezet a tabellát, az U-14-es a nyolcadik helyen van, ennek a magyarázata, a kiöregedett játékosok helyett új fiatal állomány vette át ezt a korosztályt. Míg az U-16-os serdülő csapat új felállásban a negyedik helyen telet kevés ponttal lemaradva a dobogóról.

A felnőtt Futsal csapatot nem indítottuk a részére kiírt bajnokságban, mert térségi bajnokság lett. Ezért indítottuk a megyei bajnokságban az U-17-esU-20.as utánpótlás futsal csapatunkat.

A 2018-19-ess évadra is pályáztunk a Magyar Labdarúgó Szövetség kiírt TAO-s pályázataira, melyek a következők: tárgyi eszközökben, pályatakarító gépet és munkagépeit, beruházást, felújítást. Utánpótlás nevelési feladatok ellátását. Személyi jellegű ráfordítások. És egy kilenc személyes kisbuszt, melyeket meg is nyertünk.

HAJRÁ **Ú S E !!!**

Újfehértó, 2018. december. 10.

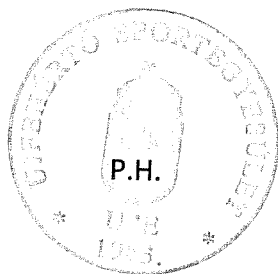

A handwritten signature in black ink, consisting of a long, sweeping horizontal stroke that curves upwards at the end, and a vertical stroke that descends from the curve. The signature is positioned above a horizontal dotted line.

Matévi Csaba Elnök

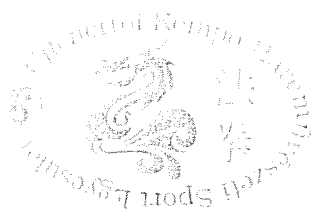

2019 JAN 17

865-3

Szue

Az Újfehértói Kempo Harcművészeti Sportegyesület 2018. évi beszámolója.

A 2017-es évben 9 versenyen vettünk részt. Az Országos Kempo bajnokságokon kívül négy nemzetközi versenyen is részt vettünk.

Az edzéseinket az Erkel Ferenc tagintézmény tornatermében tartjuk, hétfő, szerda, péntek 17 órától- 19 óráig. Ezuttal is köszönjük a lehetőséget. Az Újfehértói Kempo HSE. edzéseit 25-30 fő látogatja a 7 évestől a 40 éves korosztályig. A versenyeken 10-15 fővel képviseljük egyesületünket.

Az **első** nemzetközi megmérettetés a **15. IKF KEMPO Világbajnokság Budapest** április 26-28.

Hatalmas élményekkel és sikerekkel ért véget az Április 26-28.-án megrendezett Kempo világbajnokság hiszen Magyarország nyerte a 15. IKF Kempo Világbajnokság és Világkupa összetett versenyét. Minden idők legnépesebb mezőnye, 5 kontinens, több mint 30 ország 600 versenyzője mérte össze tudását a csütörtöktől szombatig tartó Budapesti világversenyen a MOM Sportcsarnokban. Magyarország világgőzelméhez az Újfehértói Kempo HSE 11 versenyzője 7 arany-, 11 ezüst- és 13 bronzéremmel járult hozzá. Szabó Tibor Benedek mind három küzdelmi számban megvédte tavaly Portugáliában szerzett világbajnoki címét.

Egyéni eredmények:

Szabó Tibor Benedek (Nyíregyházi Vasvári Pál Gimnázium) semi contact I. hely *világbajnoki győzelem*, submission I. hely *világbajnoki győzelem*, full contact I. hely *világbajnoki győzelem*, önvédelem III. hely.

Fazekas Marcell:(Buda Nagy Antal Gimnázium) semi contact I. hely *világbajnoki győzelem*, önvédelem II. hely, submission III. hely.

Kriston Csaba: (Oltalom Görög.kat Ált.Isk.) kempo kumite I. hely *világkupa győzelem*, submission II. hely, önvédelem III. hely, formagyakorlat III. hely.

Tóth Sándor: (Erkel Ferenc Ált.Isk.) submission I. hely, *világkupa győzelem*, semi contact II. hely, kempo kumite II. hely.

Papp Borisz: (Oltalom Görög Kat. Isk.)submission I. hely, *világkupa győzelem*, kempo kumite II. hely, semi contact III. hely.

Pásztor Ádám: önvédelem II. hely, semi contact II. hely, submission III. hely.

Zilai Zétény: (Erkel Ferenc Ált.Isk.) semi contact II. hely, full contact II. hely.

Lovas László: (Nyíregyházi Egyetem) önvédelem II. hely, semi contact III. hely.

Poroszlai János (Bánki Donát MKI.) önvédelem **II.** hely, semi contact **III.** hely.

Kriston Ádám: (Oltalom Görög Kat. Isk.) önvédelem **III.** hely, semi contact **III.** hely, submission **III.** hely.

Sóvári János: semi contact **III.** hely., submission **III.** hely.

A Világbajnokság legjobb versenyzőjének járó különdíjat amit a Magyar Honvédelmi Sportszövetség ajánlott fel **Szabó Tibor Benedek** vehette át az elért eredményei alapján.

.....

A **következő** nemzetközi verseny a **Tunéziai Hammamet , Kempo Afrika kupa.** szept. 21-23

Története első afrikai kontinensen rendezett versenyén vett részt a magyar kempo válogatott szeptember végén, a tunéziai Hammametben. A világbajnoki címvédő magyar sportolók tizenegy arany-, tizenkét ezüst- és öt bronzérmes szereztek. Tizenhárom, egyaránt az idei budapesti vb-n érmes harcművészt nevezett a Magyar Kempo Szövetség az **első** alkalommal életre hívott **tunéziai nemzetközi kempo bajnokságra.** A nyitó napon semi kempo és knock down kategóriákat bonyolították le. A torna második napjára maradt a full kempo versenyszám.

Az **Újfehértói Kempo HSE** csapatából négy harcost hívtak a válogatottba és négy aranyérmes, három ezüstérmes és egy bronzérmes szereztek.

Szabó Tibor Benedek 16-18 év +80 kg : semi kempo **arany**, full kempo **arany**

Pásztor Ádám 18+ év -75 kg : semi kempo **arany**, full kempo **arany**

Kriston Csaba 12-14 év – 50kg : semi kempo **ezüst**, full kempo **ezüst**

Fazekas Marcell 16-18 év -55 kg : semi kempo **ezüst**, full kempo **bronz**

Mivel 2020-ban a mostani helyszín, a tunéziai Hammamet lesz a világbajnokság házigazdája így a magyar sportolók a most szerzett afrikai tapasztalatokat két év múlva is hasznosíthatják majd.

.....

A **harmadik** nemzetközi verseny a **Bukaresti Európa-Bajnokság** október 25-27

A Magyar válogatott Világbajnoki címvédőként utazott a román fővárosba és összesítésben az ezüst érmet szerezte meg a románok mögött és a portugálok előtt.

Nyolc Újfehértói kempos is tagja volt annak a 25 fős magyar nemzeti csapatnak , akik részt vettek az október 25-27 én rendezett Kempo Európa-bajnokságon a Román fővárosban.

Három technikai/ formagyakorlat, fegyveresformagyakorlat, önvédelem/ és négy küzdelmi /submission, semi kempo, knock down, full kempo/számban versenyeztek a kemposok.

Az Újfehértói Kempo Harcművészeti Sportegyesület versenyzői 7 arany-, 5 ezüst.-és 13 bronz érmet szereztek az Európa-bajnóságon. Egyéni eredmények:

Fazekas Marcell/ 16 év. -55kg /: 2 arany, 1 ezüst,1 bronz.

Szabó Tibor Benedek/ 17 év. +80kg/ : 1 arany, 2 ezüst, 1 bronz.

Kriston Csaba/14 év. -40kg./ : 1 arany, 1 ezüst, 1 bronz.

Pásztor Ádám/21 év-75kg/ : 1 arany, 3 bronz.

Kiss Krisztián László/14 év.-55kg/ : 1 arany, 2 bronz.

Poroszlai János/16 év.-55kg/ : 1 arany, 1 bronz.

Kriston Ádám/13 év.-45kg/ : 1 ezüst, 1 bronz.

Sóvári János/20 év.+80kg/ : 3 bronz.

.....
A **negyedik** nemzetközi verseny az **Amerikai Összharcművészeti Világbajnokság, Miami.**
nov..8

A Magyar Kempo Szövetség fennállása során először vett részt az amerikai kempo világbajnokságon (W.A.K.C .) november 8-án. A négy fős magyar kempo válogatottnak Szabó Tibor Benedek is tagja volt. A Kempo Világszövetség (WKF) által szervezett tornát a Miami Beach Resort and Spa-ban tartották az USA-ban. A legelőkelőbb eredményt **Szabó Tibor Benedek** érte el, aki **önvédelem és pont fighting kategóriában is világbajnok lett.**

Szabó Tibor Benedek 2018-ban három kontinensről nyolc bajnoki aranyéremmel tért haza és 5 világbajnoki aranyérmet szerzett.

.....
Magyar versenyek:

2018 március 24. XIV. Felcsút Kupa , Országos Kempo Bajnokság : / 16 versenyző /

14 db aranyérem , 16 db ezüstérem, 7 db bronzérem.

Csapat I. hely

.....
2018 május 26. III. Budakeszi Kempo Kupa Országos Bajnokság : / 12 versenyző /

23 db aranyérem , 15 db ezüstérem , 4 db bronzérem.

Csapat I. hely

2018 október 6. IV. Izsó Mihály Emlékverseny Újfehértói Kempo Kupa , Országos Kempo

Magyar Bajnokság / 23 versenyző /

25 db aranyérem , 16 db ezüstérem , 13 db bronzérem.

Csapat I. hely

2018 november 17 VI. Herceghalmi utánpótlás Kempo Kupa. / 5 versenyző /

9 db aranyérem , 4 db ezüstérem , 3 db bronzérem.

2018 december 8. III. Hegyvidék Kempo Kupa Budapest, Országos Bajnokság / 16 fő /

24 db aranyérem , 21 db ezüstérem , 7 db bronzérem.

Csapat I. hely

A 2018-as évben mind a négy Magyar Bajnoki fordulót megnyerte az Újfehértói Kempo HSE. A Magyar Kempo Szövetség legeredményesebb egyesülete az Újfehértói Kempo HSE.

A 2018-as évben nemzetközi és magyar versenyeken 27 Újfehértói kempos vett részt

115 db aranyérmet , 94 db ezüstérmet és 64 db bronzérmet szereztek.

Ebből: 6 világbajnoki arany: / 5 Szabó Tibor Benedek, 1 Fazekas Marcell./

6 Európa-Bajnok: / Fazekas Marcell , Szabó Tibor Benedek, Pásztor Ádám,

Sóvári János, Kiss Krisztián, Poroszlai János /

3 világcupa győztes: / Kriston Csaba , Tóth Sándor , Papp Borisz /

Szeretném megköszönni Újfehértó Város Önkormányzatának támogatását !

Újfehértó 2019 január 15



Újfehértói Kempo
Harcművészeti
Sportegyesület



4244 Újfehértó, Széchenyi u. 53.
Nyilvántartási szám:15-02-0003624
Adószám: 18733743-1-15

Szabó Tibor

Fehértói Békák Sportegyesület 2018 éves beszámolója.

2019 JAN 17

845-5

Sportegyesületünk folyamatos működését elsősorban azoknak a lelkes tagoknak köszönhetjük, akik kitartó munkájukkal, szorgalmukkal és anyagi áldozat vállalásukkal segítik a munkánkat. Újfehértón kevés olyan egyesület van, ahol 4 éves kortól felnőtt korig bárki részt vehet rendszeresen sport tevékenységeken..

Az év minden hónapjában heti 2 alkalommal vesznek részt a gyerekek az úszó edzéseken, oktatáson ahol nemcsak testileg fejlődnek, de nő a kitartásuk, tűrőképességük, alkalmazkodó képességük, toleranciájuk és erősödik az immunrendszerük.

A 2018-as évben is célul tűztük ki, hogy minél több gyerek megtanuljon vízbiztosan úszni. Az év zárásakor a mikulás úszóversenyen elmondhatjuk, hogy maximálisan teljesítettük a magunknak felállított elvárást. December 8-án 56 érmet oszthatunk ki az újfehértói gyerekek között, amivel elismertük az úszástudásukat.

A helyi motiváló versenyeken kívül ebben az évben is csatlakoztunk a Szabolcs -Tour versenysorozathoz, annak ellenére, hogy az idei évben nem sikerült megszervezni a mi uszodánkban a versenyt a Megyei Úszósövetség hibájából. A szülők segítségével tudunk eljutni a megyében rendezett versenyekre (Ibrány, Mátészalka, Nagykálló, Kisvárd, Záhony, Nyíregyháza)

Az edzéseket az egyesületben két testnevelő pedagógus, edző végzi, így csoportbontásban az egyéneknek megfelelő tempóban tudják oktatni az úszást.

Úgy gondolom az elért eredmények azt bizonyítják, hogy van jövője az úszásnak itt Újfehértón is és érdemes áldozatokat hozni annak érdekében hogy a gyerekeink egészségesebbek, sikeresebbek, magabiztosabbak legyenek.

A 2018-as évben sajnos nem sikerült pályázaton támogatást nyerni és az eddigi támogatóin is megvonták a segítségüket. Magunkra maradtunk.

A legnagyobb elismerés és köszönet azoknak a szülőknek, akik időt és energiát nem kímélve járatják a gyerekeket edzésekre és támogatás hiányában saját költségen eljárnak versenyekre és úszó rendezvényekre. Valamint köszönjük az H2O uszoda dolgozóinak együttműködését, kedves kiszolgálásukat és segítőkészségüket.

Újfehértó, 2016. december 08.

Gulyásné Tamás Edit
Edző

Újfehértói Sportklub
4244 Újfehértó Síp utca 10.
telf.: 06-20-332-8750

Újfehértó Város Önkormányzata
Képviselő-testülete
részére

Tisztelt Képviselő-testület!

Egyesületünk Újfehértó város legnagyobb utánpótlás korú sportolói létszámmal rendelkező klubja lett 2018-ban. Jelenleg több, mint 140 utánpótlás korú igazolt játékosunk van és ebből több, mint 50 lány. A városban egyedül mi adunk lehetőséget a sportolni vágyó lányoknak, hogy labdás csapatsportágban szerepeljenek. **Három szakosztályunk van: kosárlabda, röplabda, labdarúgás.** Az egyesület és szakosztály vezetőink mindegyike sport végzettségű diplomás tanár, akik megfelelő edzői végzettséggel rendelkeznek. Megjelenésükben, viselkedésükben példát mutatnak a sportolóinknak és bárhol, bármikor megfelelően képviselik városunk nevét viselő csapatainkat.

A röplabda szakosztály 36 igazolt játékosal büszkélkedhet, két fiú és egy lány csapatunk van. A gyerekekkel, heti rendszerességgel foglalkozó szakember Fáth Balázs, aki nemrégiben a Magyar 19 éves női utánpótlás válogatott másodedzője volt és jelenleg az NB1-es Fatum-Nyíregyháza 19 és 21 éves női utánpótlás csapatának másodedzője. Nem mellesleg 2018-ban mindkét nyíregyházi korosztályos csapatával Magyar Bajnokok lettek. A mi egyesületünk színeiben is remekelt már, Szegeden rendezett országos tornán 3. helyezést el a kicsi fiú csapatunkkal. Összemértük már tudásunkat több budapesti, dunaújvárosi, kaposvári, gyöngyösi és szegedi csapattal és sehol nem vallottunk szégyent, sőt, **három játékosunkat meghívtak a Magyar Korosztályos Válogatott nyári edzőtáborába.** Ennél nagyobb elismerést nem is kaphattunk volna az eddigi munkánkról.

Kosárlabda szakosztályunk nagy feladatnak látott neki. Megpróbáljuk újra beindítani városunkban a régen nagy népszerűségnek örvendő kosárlabdát. Ezt az építkezést hosszútávra tervezve a 10-11 éves gyerekeknél kezdtük el. Jelenleg 36 igazolt játékosal, két csapattal nevezünk a megyei bajnokságban, de a foglalkozásokon közel 50 sportoló vesz részt. Az edzőnk Mócsán András, aki licens-es kosárlabda edzői végzettséggel rendelkezik. Csapataink a Nyíregyházi Kosársulival, Csengerrel és Tiszavasvárral kerültek egy csoportba. **A 2019-es évben egy csapattal nevezünk az országos bajnokságba is.**

A szakosztályok közül a labdarúgás örvend a legnagyobb népszerűségnek. Jelenleg tíz utánpótlás labdarúgó csapatunk van (hat fiú és négy lány), akikkel rendszeresen járunk bajnokságokra, tornákra. A 2018-as évben a Sz. Sz. B. Megyei Futsal bajnokságban is részt vettünk három csapattal. Több mint hetven igazolt utánpótlás korú játékosunk van. A játékosok legtöbbször újfehértói lakos, de sok érpataki is van közöttük. A lány focistáinkkal igen sok mérkőzést játszottunk már megyén kívüli ellenfelekkel

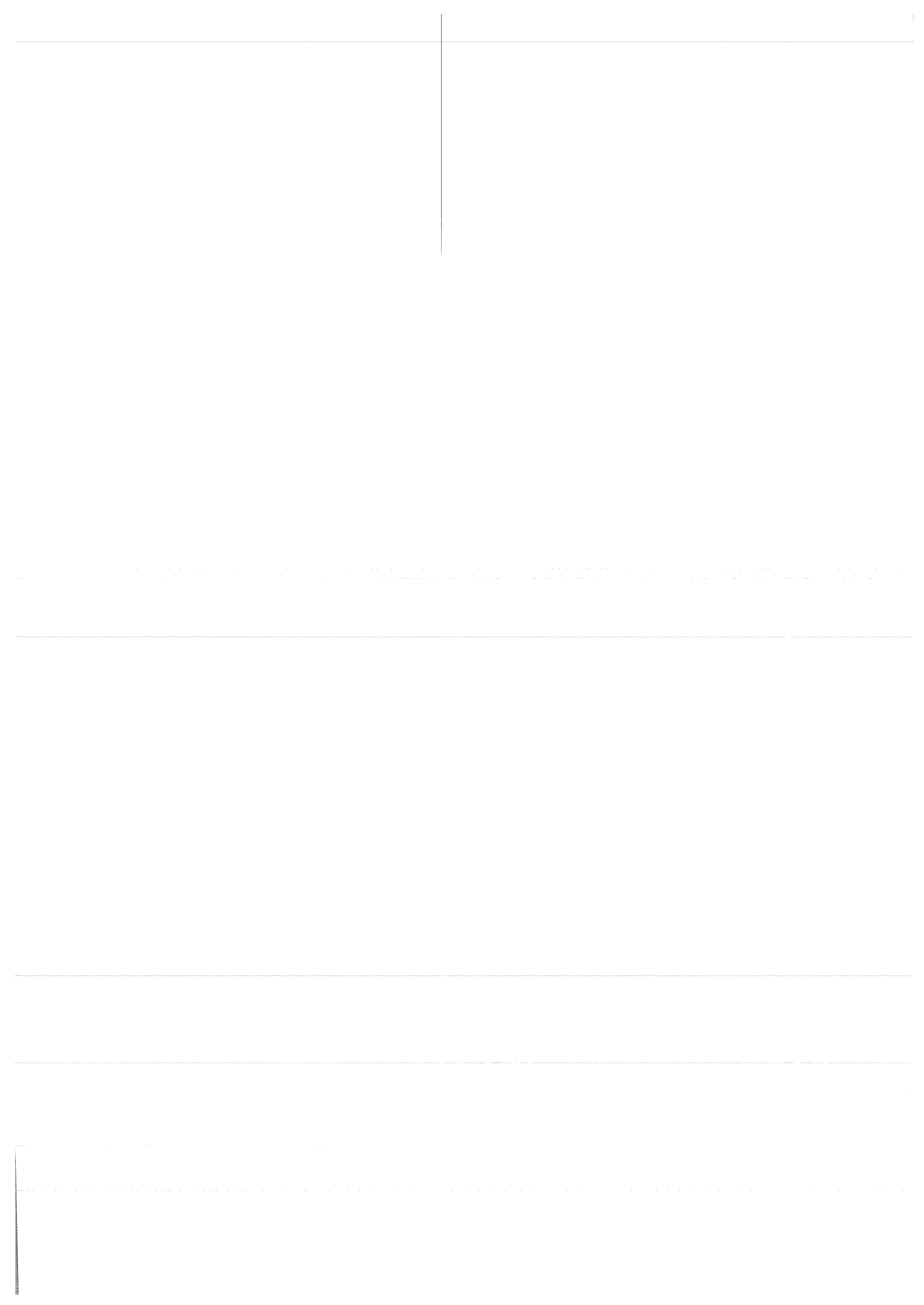

is, mint pl: Hajdúnánás, Hajdúböszörmény, A Debreceni Labdarúgó Akadémia, Cigánd, Eger és a Budapest Csepel és amire igen büszkék vagyunk, a felsorolt neves csapatok közül, csak a debreceni csapat tudott minket 2-1-re felülmúlni! Két UEFA B licens-es : Kranyik István és Tamás László és egy UEFA C licenses: Tóth Attila edző foglalkozik a fiatal sportolókkal heti rendszerességgel. Labdarúgóinkat pályázati forrásból sikerült meglepni egy-egy gála melegítővel és egy pár labdarúgó cipővel, aminek természetesen nagyon örültek. A 2019-es évben a másik két szakosztályunkban sportoló gyerekeknek is be van ugyanígy tervezve a gálamelegítő és a sportcipő vásárlása, amihez nagy segítséget nyújt az Önök által megszavazott támogatás.

Röviden összegezve több, mint 140 gyereknek biztosítunk rendszeres edzési és versenyzési lehetőséget teljes mértékben ingyenesen, ezzel tartalmasabbá és egészségesebbé téve gyermekkorukat.

Újfehértó, 2018. december 31.

Újfehértói Sportklub
4244 Újfehértó, Síp u. 10.
Adószám: 18819690-1-15
Tel.: 0620/332-8750



Tamás László
egyesület elnök



ÚJFEHÉRTÓ VÁROS
POLGÁRMESTERE
4244 Újfehértó, Szent István út 10.
Tel.:(42) 290 000 Fax: (42) 290 003
E-mail: polgarmester@ujfeherto.hu
Web: www.ujfeherto.hu

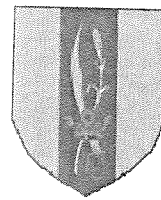

Ügyiratszám: .../2019.

ELŐTERJESZTÉS
- a Képviselő-testülethez -

„Víziközművek Energiahatékonyságának Fejlesztése
elnevezésű pályázat benyújtásáról”

Tisztelt Képviselő-testület!

Az Innovációs és Technológiai Minisztérium Tájékoztatót tett közzé a Zöldgazdaság Finanszírozási Rendszer fejezeti kezelésű előirányzat terhére nyújtható egyedi támogatásról. A támogatás célja a víziközmű rendszereket működtető infrastruktúra tekintetében energiatakarékos eszközök, berendezések beszerzés, technológiák alkalmazása, továbbá megújuló energetikai beruházások megvalósítása, melyek az energiatakarékosság fokozását és az üvegházhatású gázkibocsátás csökkentését eredményezik. A rendelkezésre álló keretösszeg: 5.000.000.000 Ft.

A kiírás alapján pályázni - Konzorciumi együttműködés keretében - az ellátásért felelős önkormányzatok és a NYÍRSÉGVÍZ Zrt. tud.

A támogatással érintett, eszközbeszerzésre irányuló fejlesztés teljes költsége 50 % önrészből, (saját forrás) és 50 %, de legfeljebb 250 millió Ft vissza nem térítendő támogatásból áll.

A támogatással érintett, megújuló energetikai korszerűsítés megvalósulását célzó beruházás a teljes támogatási igény 20 %-a, legfeljebb 50 millió Ft összeg mértékben támogatható.

Az önrész (saját forrás) a szennyvízelvezetés-tisztítás területén a közmű-bérleti díjból rendelkezésre áll.

A pályázat elkészítését, benyújtását, valamint az esetleges hiánypótlással kapcsolatos feladatokat a NYÍRSÉGVÍZ Zrt. végzi.

A támogatási igényt 2019. február 28-ig lehet benyújtani.

1. projekt

Cím: Újfehértó szennyvíz hálózaton önkormányzati tulajdonú búvárszivattyúk cseréje

Műszaki tartalom: Újfehértó hálózaton 3 db búvárszivattyú cseréje

Költség előirányzat: 4.357 eFt

2. projekt

Cím: Újfehértó szennyvíztisztító telep napelemek alkalmazása villamos energiatermelés céljából

Műszaki tartalom: 20 kWp teljesítményű napelem park telepítése

Teljes költségelőirányzat: 10.320 eFt

Támogatott költség előirányzat: 9.200 eFt

Nyertes pályázat esetén a kivitelezést a NYÍRSÉGVÍZ Zrt. fogja lebonyolítani, az önkormányzat részére teljesítésigazolást követően az ellenértéket számlázza.

Ezt követően a pályázati cél teljesülése után a Támogató részére elkészíti a szakmai beszámolót és a pénzügyi elszámolást, valamint biztosítja a támogatásból létrejött vagyon fenntartását a meghatározott (3 év) időszakban.

Kérem a Tisztelt Képviselő-testületet, hogy az előterjesztést megtárgyalni és a mellékelt határozat-tervezetet elfogadni szíveskedjen.

Újfehértó, 2019. január 30.



Nagy Sándor
Nagy Sándor
polgármester

Melléklet a 3-34/2019. számú előterjesztéshez

ÚJFEHÉRTÓ VÁROS ÖNKORMÁNYZATA

KÉPVISELŐ-TESTÜLETÉNEK

...../..... () számú

határozata

„Víziközművek Energiahatékonyságának Fejlesztése
elnevezésű pályázat benyújtásáról”

A KÉPVISELŐ-TESTÜLET

- 1./ Újfehértó Város Önkormányzata nevében konzorciumi együttműködési megállapodást köt a konzorciumi tagokkal és az Innovációs és Technológiai Minisztérium által 2018. évben a Zöldgazdaság Finanszírozási Rendszer (ÁHT: 338306) fejezeti kezelésű előirányzat terhére meghirdetett egyedi támogatási lehetőségére „Víziközművek Energiahatékonyságának Fejlesztése” elnevezéssel pályázatot nyújt be az alábbi projektcélok megvalósítására:
 1. projekt: Újfehértó szennyvíz hálózaton önkormányzati tulajdonú bűvárszivattyúk cseréje
A projekt teljes költsége: 4.357 eFt, az elszámolható költségekre igényelhető támogatás: 2.178,5 eFt (50%), a szükséges önrész (saját forrás) 2.178,5 eFt (50%).
 2. projekt: Újfehértó szennyvíztisztító telep napelemek alkalmazása villamos energiatermelés céljából
A projekt teljes költsége: 10.320 eFt, ebből a nem elszámolható költségek 1.120 eFt, az elszámolható költségek: 9.200 eFt.
Az elszámolható költségekre jutó támogatás: 4.600 eFt (50%), a szükséges önrész (saját forrás) 4.600 eFt (50%).
Az önrész (saját forrás) a szennyvízelvezetés-tisztítás területén a közmű-bérleti díjakból kerülnek fedezésre.
- 2./ felhatalmazza a Nyírségvíz Zrt.-t a „Víziközművek Energiahatékonyságának Fejlesztése” elnevezésű pályázat elkészítésére, benyújtására, kezelésére.
- 3./ felhatalmazza a Polgármestert a pályázattal kapcsolatos konzorciumi együttműködési megállapodás aláírására, valamint felkéri a pályázattal kapcsolatos szükséges intézkedések megtételére.

Határidő: folyamatos

Felelős: polgármester

Nagy Sándor
polgármester

dr. Szűcs Andrea
jegyző

A határozatról értesül:

1./ Irattár

2./ Polgármesteri Hivatal (Gazdasági Osztály, Pénzügyi Osztály)